



DESIGNING GOOD LIFE

Coffee Maker CAFÉ PUNTO 1.2 L

For a tasteful cup of coffee



Making good!

Bruksanvisning - svenska.....sida 4 - 8

Brugsanvisning - dansk.....side 9 - 13

Bruksanvisning - norsk.....side 14 - 18

Käyttöohjeet - suomi.....sivu 19 - 23

Instructions of use - english.....page 24 - 28

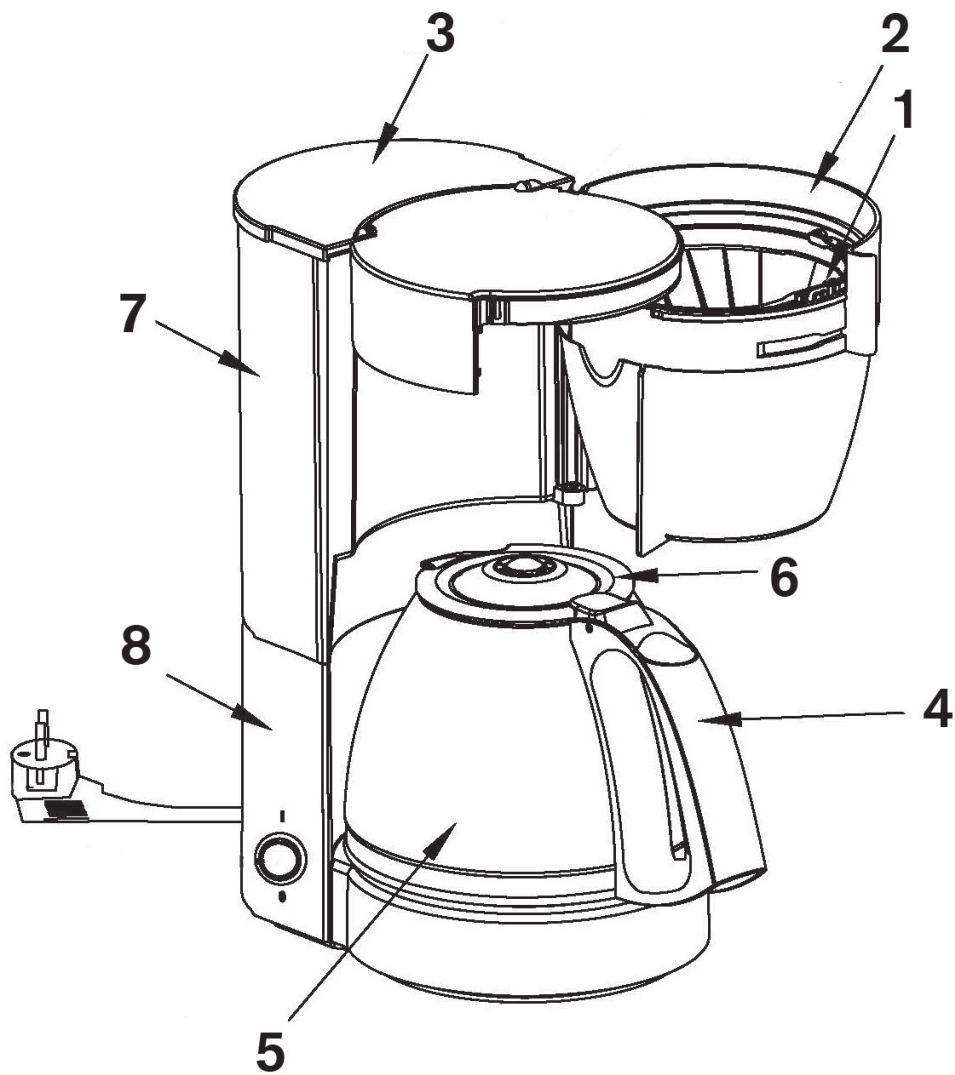

Säkerhetsanvisningar

1. Läs noga igenom bruksanvisningen innan användning och spar den för framtida bruk.
2. Anslut endast apparaten till 220-240V växelström och använd apparaten endast till det den är avsedd för.
3. Dra alltid ur kontakten om apparaten inte fungerar som den ska, vid uppehåll i användandet, samt innan rengöring och underhåll.
4. Sänk inte ner apparaten i vatten eller andra vätskor.
5. Denna apparat kan användas av personer (inklusive barn från 8 år och uppåt) med begränsade fysisk, sensorisk eller mental förmåga eller som har brist på kunskap/erfarenhet av apparaten, om användning sker under övervakning eller efter instruktion hur apparaten används på ett säkert sätt av en person som ansvarar för deras säkerhet och att de är medvetna om möjliga risker.
6. Barn bör vara under uppsyn för att försäkra att de inte leker med apparaten. Barn kan inte alltid uppfatta och förstå potentiella risker. Lär barn ansvarsfull användning av elapparater.
7. Rengöring och underhåll får inte utföras av barn om de inte är över 8 år och under övervakning.
8. Placera apparaten och dess sladd utom räckhåll för barn om de är under 8 år.
9. Se till att sladden inte hänger fritt ned från bänkytan.
10. Sätt aldrig apparaten på eller i närheten av kokplattor, öppen eld eller liknande.
11. Apparaten får endast användas under övervakning.

12. Kontrollera alltid apparat, sladd och kontakt innan användning. Om sladden är skadad måste den bytas av tillverkaren, legitimerad serviceverkstad eller en behörig person för att undvika fara.
13. Extra skydd rekommenderas genom installation av jordfelsbrytare med en märkström av 30 mA. Kontakta en auktoriserad elektriker.
14. Apparaten är endast för privat bruk.
15. Om produkten används till annat än den är till för, eller inte används i enlighet med instruktionerna, bär användaren själv ansvaret för eventuella följder. Eventuella skador på produkten eller andra ting täcks därav inte av reklamationsrätten.

Besök gärna vår hemsida www.obhnnordica.se för inspiration och ytterligare information om våra produkter.

Apparatens delar

1. Filterhållare
2. Filterenhet
3. Lock
4. Handtag
5. Glaskanna
6. Lock
7. Vattentank
8. Hölje

Diska glaskannan och filterhållaren innan användning. Genomför sedan 2 brygningar utan kaffe innan användning. Låt allt vatten rinna igenom och håll sedan ur vattnet. Skölj kannan och brygg en omgång till utan kaffe så att kaffebyggaren blir helt ren. **OBS!** Använd alltid rent, kallt vatten.

Kaffebyggning

Lyft på kaffebyggarens lock och fyll vattentanken med önskad mängd vatten, dock max 10 koppar/1,2 liter. Se markering märkt "MAX Glass carafe" på insidan av vattentanken vid påfyllning. Observera att mängden färdigt kaffe blir något mindre, eftersom kaffepulvret absorberar en del av vattnet.

Ställ glaskannan på värmeplattan, var uppmärksam på att glaskannan måste placeras korrekt så att droppstoppet aktiveras av glaskannans lock.

Vinkla ut filterenheten och sätt i filterhållaren i filterenheten. Fäll ner handtaget och stäng filterenehten. Om filterhållaren sätts i fel går filterenheten inte att stänga. Sätt ett filter (1x4) i filterhållaren och mät upp önskad mängd kaffe i filtret – ca 1 kaffemått per kopp.

Sätt i kontakten och starta kaffebyggaren med strömbrytaren, strömbrytarens signallampa tänds.

Värmeplattan under glaskannan blir mycket varm. Stäng alltid av kaffebyggaren när glaskannan är tömd eller när kaffet inte längre ska hållas varmt. Av hygieniska skäl rekommenderar vi att man alltid tar bort det förbrukade kaffefiltret från byggaren efter avslutad brygning.

Under brygning bildas kondens på undersidan av vattentankens lock. Notera att ångan/vattnet kan vara varmt när du lyfter på locket.

Droppstopp

Denna kaffebyggare har automatiskt droppstopp som hindrar kaffet från att rinna genom filterhållaren om kannan tas bort från värmeplattan.

Dvs, glaskannan kan lyftas bort korta stunder från kaffebyggaren under brygningens gång. Det är dock viktigt att kannan ställs tillbaka på värmeplattan inom 30 sekunder, annars rinner kaffet över.

Auto-stop funktion

Kaffebyggaren är utrustad med auto-stop funktion som försäkrar att kaffebyggaren stängs av automatiskt efter 40 minuter.

Rengöring och underhåll

Stäng av kaffebyggaren, dra ur kontakten och låt kaffebyggaren svalna innan rengöring. Ta eventuellt ur förbrukat kaffefilter och gör ren kaffebyggaren med en fuktig trasa och torka efter med en mjuk torr trasa - använd inte skurpulver eller kökssvamp! Kaffebyggaren får inte nedsänkas i vatten eller hållas under rinnande vatten. Glaskannan och dess lock samt filterhållaren kan diskas i diskmaskinens övre korg.

OBS! Om kaffebyggaren används på ställen där det kan vara risk för frost (husvagn, sommarstuga osv.), se till att tömma kaffebyggarens vattentank HELT på vatten (vänd apparaten upp och ner). Detta för att undgå att vattenbehållaren förstörs om vatten som finns kvar i tanken fryser. Töm även kaffebyggaren om den inte ska användas under en längre tid.

Avkalkning

Besk och bitter smak kan bero på att kaffebyggaren behöver avkalkas. Om

bryggningstiden förlängs väsentligt eller om kaffebyggaren stänker är det ett säkert tecken på att kaffebyggaren behöver avkalkas.

Vi rekommenderar att man avkalkar kaffebyggaren en gång varje månad eller efter ca 25 bryggningar. Använd en blandning av hushållsättika och vatten, alternativt citronsyra och vatten vid avkalkning.

Avkalkning med hushållsättika:

1. Fyll vatten i vattenbehållaren till 4 koppsmarkeringen.
2. Tillsätt ättika till 6 koppsmarkeringen.
3. Starta byggaren och låt 2/3 av lösningen rinna igenom.
4. Avbryt byggningen och låt stå i ca 15 minuter.
5. Starta igen och låt resten rinna igenom.
6. Avsluta med att köra 2-3 byggningar med endast vatten.
7. Upprepa proceduren om normal byggningstid inte uppnås.
8. Andra avkalkningsmetoder bör inte användas.

Avkalkning med citronsyra:

1. Fyll vatten i vattenbehållaren till 10 koppsmarkeringen.
2. Tillsätt 60 g citronsyra i vattnet.
3. Starta byggaren och låt 2/3 av lösningen rinna igenom.
4. Avbryt byggningen och låt stå i ca 15 minuter.
5. Starta igen och låt resten rinna igenom.
6. Avsluta med att köra 2-3 byggningar med endast vatten.
7. Upprepa proceduren om normal byggningstid inte uppnås.
8. Andra avkalkningsmetoder bör inte användas.

Igenkalkning täcks inte av reklamationsrätten.

Kassering av förbrukad apparatur



Enligt lag ska elektriska och elektroniska apparater insamlas och delar av apparaterna återvinnas. Elektriska och elektroniska apparater märkt med symbolen för avfallshantering ska kasseras på en kommunal återvinningsstation.

Reklamationsrätt

Reklamationsrätt enligt gällande lag. Maskinstämplat kassakvitto skall bifogas vid eventuell reklamation. Vid reklamation skall apparaten lämnas in där den är inköpt.

OBH Nordica AB

Löfströms Allé 5
172 66 Sundbyberg
Tel 08-629 25 00
www.obhnordica.se

Tekniska data

OBH Nordica 2318

220-240V ~, 50 Hz

800 watt

Kapacitet: 10 koppar - 1,2 liter

Auto-stop funktion - 40 minuter



Rätt till löpande ändringar förbehålles.

Sikkerhed og el-apparater

1. Læs brugsanvisningen grundigt igennem før brug, og gem den til senere brug.
2. Tilslut kun apparatet til 220-240 volt vekselstrøm, og brug kun apparatet til det formål, det er beregnet til.
3. Tag altid stikket ud af stikkontakten, hvis apparatet ikke virker, som det skal, ved forstyrrelser i brugen samt før rengøring og vedligeholdelse.
4. Apparatet må ikke neddyppes i vand eller andre væsker.
5. Dette apparat kan anvendes af børn fra 8 år og opefter samt af personer med begrænsede fysiske, sensoriske eller mentale evner eller manglende erfaring med eller kendskab til apparatet, såfremt disse er bevidste om mulige risici, er under opsyn eller får instruktion i sikker brug af apparatet af en person, der er ansvarlig for deres sikkerhed.
6. Børn bør være under opsyn for at sikre, at de ikke leger med apparatet. Børn er ikke altid i stand til at opfatte og vurdere mulige risici. Lær børn en ansvarsbevidst omgang med el-apparater.
7. Børn må kun rengøre og vedligeholde apparatet, hvis de er over 8 år og er under opsyn.
8. Sørg for at apparat og ledning er uden for børns rækkevidde, medmindre de er 8 år og opefter.
9. Sørg for, at ledningen ikke hænger frit ned fra bordkanten.
10. Sæt aldrig apparatet på eller i nærheden af kogeplader, åben ild eller lignende.
11. Apparatet bør kun anvendes under opsyn.

12. Efterse altid apparat, ledning og stik for beskadigelse før brug. Hvis tilledningen bliver beskadiget, skal den udskiftes af fabrikanten eller hans serviceværksted eller af en tilsvarende uddannet person, for at undgå, at der opstår fare.
13. For ekstrabeskyttelse anbefales installation af fejlstrømsafbryder (HFI/PFI/HPFI-relæbrydestrøm) på max. 30 mA. Kontakt en autoriseret el-installatør herom.
14. Apparatet er kun til husholdningsbrug.
15. Benyttes apparatet til andet formål end det egentlige, eller betjenes det ikke i henhold til brugsanvisningen, bærer brugeren selv det fulde ansvar for eventuelle følger. Eventuelle skader på produktet eller andet som følge heraf er derfor ikke dækket af reklamationsretten.

Besøg gerne vor hjemmeside www.obhnordica.dk for at hente inspiration og få nærmere oplysninger om vore produkter.

Apparatets dele

1. Filterholder
2. Filterenhed
3. Vandtankens låg
4. Håndtag
5. Glaskande
6. Glaskandens låg
7. Vandtank
8. Kabinet

Glaskanden og filterholderen vaskes før brug. Gennemfør derefter 2 brygninger uden bønner, inden kaffemaskinen tages i brug. Lad alt vandet løbe igennem og hæld derefter vandet ud. Skyl kanden og gennemfør en brygning til uden bønner, så kaffemaskinen bliver helt ren. **OBS!** Brug altid rent, koldt vand.

Kaffebrygning

Løft kaffemaskinens låg og fyld vandtanken med den ønskede mængde vand – dog max. 10 kopper/1,2 liter. Se markering mærket "MAX Glass carafe" på indersiden af vandtanken ved påfyldning. Vær opmærksom på, at mængden af færdigbrygget kaffe vil være lidt mindre, hvilket skyldes, at kaffebønnerne absorberer en del af vandet.

Sæt glaskanden på varmepladen – Sørg for at kanden står korrekt, så drypstoppet bliver aktiveret af glaskandens låg.

Træk filterenheden ud og sæt filterholderen i filterenheden. Fold håndtaget ned og luk derefter filterenheden. Hvis filterholderen sættes forkert i, vil filterenheden ikke kunne lukke. Sæt papirfilter (1x4) i filterholderen og kom derefter den ønskede mængde kaffe i filteret – ca. 1 kaffemål pr. kop.

Sæt stikket i en stikkontakt og tænd kaffemaskinen på tænd/sluk-knappen, hvorefter tænd/sluk knappens kontrollampe lyser.

Varmepladen under glaskanden bliver meget varm. Husk altid at slukke for kaffemaskinen, når kanden er tom eller når kaffen ikke længere skal holdes varm. Af hygiejniske grunde anbefaler vi, at det brugte papirfilter altid fjernes fra filterenheden efter endt brygning.

Under brygning dannes der kondens på undersiden af vandtankens låg. Vær opmærksom på, at dampen/vandet kan være varm(t), når låget løftes.

Drypstop

Denne kaffemaskine har automatisk drypstop, der hindrer kaffen i at løbe igennem filterholderen, såfremt kanden fjernes fra varmepladen. Dvs. at glaskanden kan fjernes kortvarigt fra kaffemaskinen, mens der brygges kaffe. Det er dog vigtigt, at glaskanden sættes tilbage på varmepladen indenfor 30 sekunder, da kaffen ellers vil løbe over.

Autostop funktion

Kaffemaskinen er forsynet med en autostop funktion, der sikrer, at kaffemaskinen automatisk slukker efter 40 minutter.

Rengøring og vedligeholdelse

Sluk kaffemaskinen, tag stikket ud af stikkontakten og lad kaffemaskinen køle af inden rengøring. Fjern evt. brugt kaffefilter og rengør kaffemaskinen med en fugtig klud og tør efter med en blød, tør klud – anvend ikke skurepulver eller skuresvamp! Kaffemaskinen må ikke nedsænkes i vand eller holdes under rindende vand. Glaskanden, kandens låg samt filterholderen kan vaskes i opvaskemaskinens øverste kurv.

OBS! Hvis kaffemaskinen benyttes på steder, hvor der kan være risiko for frost (campingvogn/sommerhus osv.), sørg da for at tømme kaffemaskinens vandtank HELT for vand (vend maskinen på hovedet), hvis den efterlades og ikke er i brug. Dette for at undgå, at kaffemaskinen ødelægges, hvis evt. overskydende vand fryser til is. Tøm også kaffemaskinen, hvis den ikke skal benyttes gennem længere tid.

Afkalkning

Besk og bitter smag beror ofte på, at kaffemaskinen skal afkalkes. Hvis bryggetiden forlænges væsentligt, eller kaffemaskinen "sprutter", er det et sikkert tegn på, at kaffemaskinen trænger til afkalkning.

Vi anbefaler at afkalke kaffemaskinen mindst en gang hver måned eller efter ca. 25 brygninger. Anvend en blanding af 1 del 32 % eddikesyre og 2 dele vand til afkalkning. Alternativt kan "Minuskalk" eller citronsyre anvendes. Det er meget vigtigt, at brugsanvisningen for det pågældende middel følges nøje og at midlet hældes ud af kaffemaskinen efter den angivne virkningstid, samt at vandet fra de første par brygninger efter afkalkningen ikke anvendes. Andre afkalkningsmidler bør ikke anvendes.

Afkalkning med citronsyre:

1. Fyld vand i vandtanken til 10-kops mærket.
2. Tilsæt 60 g citronsyre.
3. Tænd for maskinen og lad 2/3 af opløsningen løbe igennem.
4. Afbryd maskinen og lad opløsningen stå i maskinen i ca. 15 minutter.
5. Tænd igen og lad resten af opløsningen løbe igennem.
6. Afslut med at gennemføre 2-3 brygninger kun med rent vand.
7. Gentag proceduren, hvis normal bryggetid ikke er opnået.

Tilkalkning er ikke dækket af reklamationsretten.

Bortskaffelse af apparatet



Lovgivningen kræver, at elektriske og elektroniske apparater indsamles, og dele af apparaterne genbruges. Elektriske og elektroniske apparater mærket med symbolet for affaldshåndtering skal afleveres på en kommunal genbrugsplads.

Reklamation

Reklamationsret i henhold til gældende lovgivning. Maskinafstemplet kassebon/købskvittering med købsdato skal vedlægges i tilfælde af reklamation. Ved reklamation skal apparatet indleveres, hvor det er købt.

OBH Nordica Denmark A/S

Ole Lippmanns Vej 1
2630 Taastrup
Tlf.: 43 350 350
www.obhnordica.dk

Tekniske data

OBH Nordica 2318
220-240V ~, 50 Hz
800 watt

Kapacitet: 10 kopper – 1,2 liter
Autostop funktion - 40 minutter



Ret til løbende ændringer og forbedringer forbeholdes.

Sikkerhetsforskrifter

1. Les gjennom bruksanvisningen før bruk og spar den til senere bruk.
2. Tilkoble apparatet kun til 220-240V vekselstrøm og bruk apparatet kun til det den er beregnet for.
3. Ta alltid støpselet ut av kontakten, dersom det oppstår problemer, når apparatet ikke er i bruk og før rengjøring og vedlikehold.
4. Apparatet må ikke senkes i vann eller andre væsker.
5. Dette apparatet kan brukes av personer (inkl. barn fra 8 år og eldre) med begrensede fysiske, sensoriske eller mentale evner eller mangel på kunnskap/erfaring med apparatet, hvis bruken skjer under tilsyn eller instruksjon om hvordan apparatet skal brukes på en sikker måte av en person som har ansvaret for deres sikkerhet og at de er klar over mulig fare ved bruken.
6. Barn bør være under tilsyn for å forsikre seg om at de ikke leker med apparatet. Barn er ikke alltid i stand til å forstå og vurdere spesielle farer rundt dette. Lær barn et ansvarsbevisst forhold med elektriske apparater.
7. Rengjøring og vedlikehold må ikke utføres av barn under 8 år og som ikke er under tilsyn.
8. Sett apparatet og ledningen uten for barns rekkevidde, om de er under 8 år.
9. Pass på at ledningen ikke henger fritt ned fra bordet.
10. Sett aldri apparatet på eller i nærheten av kokeplater, åpen ild eller lignende.
11. Apparatet må kun brukes under tilsyn.

12. Kontroller alltid apparatet, ledningen og støpselet før bruk. Hvis ledningen er skadet skal den byttes av produsenten, forhandleren eller autorisert serviceverksted for å unngå at det oppstår noen fare.
13. For ekstra beskyttelse bør man installere jordfeilbryter (RCD) som ikke overskrider 30 mA. Kontakt en autorisert elektriker.
14. Apparatet er kun beregnet til privat forbruk.
15. Hvis produktet brukes til annet enn det er beregnet for og ikke brukes i henhold til bruksanvisningen, bærer brukeren selv ansvaret for eventuelle følger. Eventuelle skader på produktet eller annet herunder dekkes ikke av reklamasjonsretten.

Besøk oss på vår hjemmeside www.obhnordica.no for inspirasjon og flere informasjonen om produktene våre.

Apparatets deler

1. Filterholder
2. Filterenhet
3. Lokk
4. Håndtak
5. Glasskanne
6. Lokk
7. Vanntank
8. Overflate

Før kaffetrakteren tas i bruk anbefales det å gjennomføre 2 traktinger uten kaffe. La alt vannet renne gjennom og hell ut vannet. Skyll kannen og gjenta prosedyren en gang til slik at kaffetrakteren renses ordentlig gjennom. **OBS!** Bruk alltid rent, kaldt vann.

Kaffetrakting

Løft opp lokket på kaffetrakteren og fyll vanntanken med vann til ønsket mengde, men maks. 10 kopper/1,2 liter. Se merkingen "MAX Glass carafe" på innsiden av vanntanken ved påfylling. Husk at mengden ferdig kaffe blir noe mindre, ettersom kaffepulveret absorberer en del av vannet. Sett glasskannen på varmeplaten og pass på at kannen må settes riktig på plass, slik at dryppstopp aktiveres av lokket på glasskannen.

Dra ut filterenheten og sett i filterholderen. Slå ned håndtaket og lukk filterenheten. Dersom filterenheten settes i på feil måte, kan man ikke lukke filterenheten. Sett på plass et filter (1x4) i filterholderen og mål opp ønsket mengde kaffe i filteret – ca. 1 måleskje pr. kopp.

Sett støpselet i kontakten og start kaffetrakteren med strømbryteren og signallampen lyser.

Varmeplaten under glasskannen blir veldig varm. Slå alltid av kaffetrakteren når glasskannen er tom eller når kaffen ikke lengre skal holdes varm. Av hygieniske grunner skal man alltid ta bort brukt kaffefilter etter ferdig traktning.

Under traktning blir det kondens på undersiden av lokket på vanntanken. Husk at damp/vann kan være varmt når du løfter på lokket.

Dryppstopp

Denne kaffetrakteren har automatisk dryppstopp som forhindrer kaffen i å renne gjennom filterholderen, hvis kannen fjernes fra varmeplaten.

Dvs. at glasskannen kan fjernes i korte stunder fra kaffetrakteren mens det traktes kaffe. Det er da viktig at glasskannen settes tilbake på varmeplaten innen 30 sekunder, da kaffen ellers vil renne over.

Auto-stop funksjon

Kaffetrakteren er utstyrt med auto-stop funksjon som sikrer at kaffetrakteren slår seg av automatisk etter 40 minutter.

Rengjøring og vedlikehold

Slå av kaffetrakteren, ta støpselet ut av kontakten og la kaffetrakteren avkjøle før rengjøring. Fjern ev. brukt kaffefilter og rengjør kaffetrakteren med en fuktig klut og tørk deretter med en myk tørr klut - bruk ikke skurepulver eller skuresvamp! Kaffetrakteren må ikke dypes i vann eller holdes under rennende vann. Glasskannen, lokket og filterholder kan vaskes i øverste hylle i oppvaskmaskinen.

OBS! Hvis kaffetrakteren brukes på steder hvor det kan være fare for frost (campingvogn/hytte osv.) pass da på å tømme kaffetrakterens vanntank HELT tom for vann (snu trakteren på hodet). Dette for å unngå at kaffetrakteren ødelegges hvis ev. overskytende vann fryser til is. Tøm også kaffetrakteren hvis den ikke skal brukes over lengre tid.

Avkalkning

Besk og bitter smak beror ofte på at kaffetrakteren må avkalkes. Hvis traktetiden forlenges vesentlig eller det "spruter" er det også et tegn på at kaffetrakteren trenger avkalkning.

Vi anbefaler at man avkalker kaffetrakteren en gang i måneden eller etter ca. 25 traktinger. Bruk en blanding av husholdningseddik og vann, alternativt sitronsyre og vann til å kalke av.

Avkalkning med husholdningseddik:

1. Fyll vann i vannbeholderen opp til 4 koppsmarkeringen.
2. Tilsett eddik opp til 6 koppsmarkeringen.
3. Slå på trakteren og la 2/3 av oppløsningen renne gjennom.
4. Avbryt traktingen og la det stå i ca. 15 minutter.
5. Slå på igjen og la resten renne gjennom.
6. Avslutt med å kjøre 2-3 traktinger bare med vann.
7. Gjenta prosedyren, hvis normal traktetid ikke oppnås.
8. Andre avkalkningsmetoder bør ikke benyttes.

Avkalkning med sitronsyre:

1. Fyll vann i vannbeholderen opp til 10 koppsmarkeringen.
2. Tilsett 60 g sitronsyre til vannet.
3. Slå på trakteren og la 2/3 av oppløsningen renne gjennom.
4. Avbryt traktingen og la det stå i ca. 15 minutter.
5. Slå på igjen og la resten renne gjennom.
6. Avslutt med å kjøre 2-3 traktinger bare med vann.
7. Gjenta prosedyren, hvis normal traktetid ikke oppnås.
8. Andre avkalkningsmetoder bør ikke benyttes.

Kalkning blir ikke dekket av reklamasjonsretten.

Avlevering av apparatet



Loven krever at elektriske og elektroniske apparater innsamles og deler av de gjenvinnes. Elektriske og elektroniske apparater merket med symbolet for avfallshåndtering skal avleveres på en kommunal gjenvinningsplass.

Reklamasjon

Reklamasjonsrett i henhold til Forbrukerkjøpsloven. Stemplet kasse/kjøpskvittering med kjøpsdato skal vedlegges i tilfelle reklamasjon. Ved reklamasjon skal apparatet innleveres der hvor det er kjøpt.

OBH Nordica Norway AS

Postboks 5334, Majorstuen
0304 Oslo
Tlf: 22 96 39 30
www.obhnordica.no

Tekniske data

OBH Nordica 2318
220-240V ~, 50 Hz
800 watt

Kapasitet: 10 kopper - 1,2 liter
Auto-stop funksjon - 40 minutter



Rett til løpende endringer forbeholdes.

Turvallisuusohjeet

1. Lue käyttöohje huolellisesti ennen laitteen käyttöönottoa ja säilytä se myöhempää tarvetta varten.
2. Liitä laite ainoastaan 220–240 V:n verkkovirtaan ja käytä laitetta vain sen alkuperäiseen käyttötarkoitukseen.
3. Irrota pistotulppa pistorasiasta aina toimintahäiriön yhteydessä, kun laite ei ole käytössä sekä ennen puhdistusta ja hoitoa.
4. Laitetta ei saa upottaa veteen tai muihin nesteisiin.
5. Kahdeksanvuotiaat tai sitä vanhemmat lapset sekä henkilöt, jotka ovat fyysisesti, henkisesti tai aisteiltaan rajoitteisia tai joilla ei ole riittävästi tietoa tai kokemusta laitteen käytöstä, voivat käyttää tätä laitetta, mikäli käyttö tapahtuu heidän turvallisuudestaan vastaavan henkilön valvonnassa tai tämä henkilö on opettanut heitä käyttämään laitetta turvallisella tavalla ja he tiedostavat käyttöön mahdollisesti liittyvät riskit.
6. Valvo, etteivät lapset leiki laitteella. Lapset eivät välttämättä ymmärrä tai osaa arvioida mahdollisia vaaroja. Opeta lapsia käyttämään sähkölaitteita vastuullisesti.
7. Alle 8-vuotiaat lapset eivät saa puhdistaa tai huoltaa laitetta ilman aikuisen valvontaa.
8. Pidä laite ja sen liitosjohto alle 8-vuotiaiden lasten ulottumattomissa.
9. Varmista, ettei liitosjohto riipu pöydän reunan yli.
10. Älä sijoita laitetta keittolevylle tai keittolevyn, avotulen tai muun lämmönlähteen läheisyyteen.
11. Laitteen käyttöä on aina valvottava.

12. Tarkista ennen jokaista käyttökertaa, että laite, liitosjohto ja pistotulppa eivät ole vaurioituneet. Jos liitosjohto on vaurioitunut, se on vaihdettava vaaratilanteiden välttämiseksi. Vaihdon saa suorittaa ainoastaan valmistaja, valtuutettu huoltoliike tai muu pätevä henkilö.
13. Pistorasiaan on suositeltavaa asentaa lisäsuojaksi vikavirtasuojakytkin, jonka laukaisuvirta on enintään 30 mA. Ota tarvittaessa yhteys valtuutettuun sähköasennusliikkeeseen.
14. Laite on tarkoitettu ainoastaan kotitalouskäyttöön.
15. Jos laitetta käytetään muuhun kuin sen alkuperäiseen käyttötarkoitukseen tai käyttöohjeen vastaisesti, laitteen käyttäjä kantaa täyden vastuun mahdollisista seurauksista. Tällöin takuu ei kata tuotteelle tai muulle kohteelle mahdollisesti aiheutuneita vaurioita.

Suosittelemme tutustumista kotisivuihimme www.obhnordica.fi, joilta saat hyviä vinkkejä ja lisätietoa tuotteistamme.

Laitteen osat

1. Suodatin
2. Suodatinteline
3. Kansi
4. Kahva
5. Lasikannu
6. Kansi
7. Vesisäiliö
8. Runko

Käytä kahvinkeitintä ennen ensimmäistä suodatuskertaa kaksi kertaa pelkällä vedellä ilman kahvia. Anna kaiken veden valua läpi ja kaada valunut vesi sitten pois. Huuhtele kannu ja toista käsittely vielä kerran, jotta keitin tulisi täysin puhtaaksi. **HUOM!** Täytä vesisäiliö aina puhtaalla, kylmällä vedellä.

Suodatus

Avaa keittimen kansi ja kaada vesisäiliöön haluttu määrä vettä, kuitenkin enintään 10 kupillista/ 1,2 litraa. Noudata vesisäiliön sisäpuolella olevaa "MAX Glass carafe" -merkintä. Kahvia valmistuu hieman vähemmän, sillä kahvijauhe imee osan vedestä. Aseta lasikannu lämpölevylle ja varmista, että tippalukko koskettaa lasikannun kantta.

Käännä suodatinteline esiin ja aseta siihen suodatin. Laske sen jälkeen suodattimen kahva alas ja sulje suodatinteline. Jos suodatin asennetaan väärin, suodatintelinettä ei saa suljettua. Aseta suodatinpussi (1 x 4) suodattimeen ja mittaa suodatinpussiin haluttu määrä kahvijauhetta, noin yksi kahvimitallinen kuppia kohti.

Liitä pistotulppa pistorasiaan. Käynnistä kahvinkeitin virtakytkimestä, jonka merkkivalo syttyy.

Lasikannun alla oleva lämpölevy on erittäin kuuma. Muista aina katkaista keittimestä virta, kun kannu on tyhjä tai kun kahvia ei enää pidetä lämpimänä. Käytetty suodatinpussi on hygieniasyistä suositeltavaa poistaa keittimestä aina suodatuksen jälkeen.

Suodatuksen aikana vesisäiliön kannen sisäpuolelle muodostuu kosteutta. Huomaa kantta nostaessasi, että höyry/vesi voi olla kuumaa.

Tippalukko

Laitteessa on automaattinen tippalukko, joka estää kahvin valumisen suodattimen läpi, jos lasikannu poistetaan lämpölevyltä.

Näin ollen lasikannun voi poistaa suodatuksen aikana lyhyeksi ajaksi esimerkiksi kahvin tarjoilemista varten. Ylivuotamisen estämiseksi on kuitenkin tärkeää asettaa lasikannu takaisin lämpölevylle 30 sekunnin kuluessa.

Automaattinen virrankatkaisu (Auto-stop)

Kahvinkeittimessä oleva Auto-stop-toiminto varmistaa, että keitin kytkeytyy automaattisesti pois päältä 40 minuutin kuluttua.

Puhdistus ja hoito

Katkaise virta virtakytkimestä, irrota pistotulppa pistorasiasta ja anna kahvinkeittimen jäähtyä ennen puhdistusta. Poista käytetty suodatinpussi, puhdista kahvinkeitin nihkeällä liinalla ja kuivaa sen jälkeen pehmeällä kuivalla liinalla. Älä käytä hankaavaa puhdistusainetta tai sientä! Kahvinkeitintä ei saa upottaa veteen tai huuhdella juoksevalla vedellä. Lasikannun ja sen kannen sekä suodattimen voi pestä astianpesukoneen yläkorissa.

HUOM! Jos kahvinkeitintä käytetään asuntovaunussa, kesämökillä tai muussa sellaisessa paikassa, jossa se saattaa joutua alltiiksi pakkaselle, keittimen

vesisäiliö tulee tyhjentää KOKONAAN kääntämällä keitin ylösalaisin. Näin vesisäiliöön ei jää vettä, joka voi jäätyessään vaurioittaa keitintä. Tyhjennä säiliö myös silloin, jos laite on pitkään käyttämättömänä.

Kalkinpoisto

Karvas ja kitkerä maku johtuu usein laitteen kalkkeutumisesta. Kalkinpoisto tulee suorittaa myös silloin, jos suodatusaika pitenee huomattavasti tai jos keittimestä roiskuu vettä.

Kalkinpoisto on suositeltavaa suorittaa vähintään kerran kuukaudessa tai noin 25 suodatuskerran jälkeen. Käytä kalkinpoistossa väkiviinaetikan ja veden tai sitruunahapon ja veden sekoitusta.

Kalkinpoisto väkiviinaetikalla:

1. Täytä vesisäiliö vedellä neljän kupin merkkiviivaan saakka.
2. Lisää väkiviinaetikkaa kuuden kupin merkkiviivaan saakka.
3. Käynnistä kahvinkeitin ja valuta läpi 2/3 liuoksesta.
4. Sammuta kahvinkeitin ja anna liuoksen seistä keittimessä noin 15 minuuttia.
5. Käynnistä kahvinkeitin uudelleen ja valuta läpi loput liuoksesta.
6. Keitä kahvinkeitimessä lopuksi puhdasta vettä 2–3 kertaa.
7. Toista kalkinpoisto, jos suodatusaika on edelleen normaalia pidempi.
8. Muiden kalkinpoistoaineiden käyttö ei ole suositeltavaa.

Kalkinpoisto sitruunahapolla:

1. Täytä vesisäiliö vedellä kymmenen kupin merkkiviivaan saakka.
2. Lisää veteen 60 g sitruunahappoa.
3. Käynnistä kahvinkeitin ja valuta läpi 2/3 liuoksesta.
4. Sammuta kahvinkeitin ja anna liuoksen seistä keittimessä noin 15 minuuttia.
5. Käynnistä kahvinkeitin uudelleen ja valuta läpi loput liuoksesta.
6. Keitä kahvinkeitimessä lopuksi puhdasta vettä 2–3 kertaa.
7. Toista kalkinpoisto, jos suodatusaika on edelleen normaalia pidempi.
8. Muiden kalkinpoistoaineiden käyttö ei ole suositeltavaa.

Takuu ei kata laitteen kalkkeutumista.

Käytetyn laitteen hävittäminen



Lainsäädäntö edellyttää, että kaikki sähköiset ja elektroniset laitteet kerätään uusiokäyttöön ja kierrätykseen. Sähköiset ja elektroniset laitteet, jotka on varustettu kierrätystä osoittavalla merkillä, on kerättävä erikseen ja toimitettava kunnalliseen kierrätyspisteeseen.

Takuu

Tuotteella on voimassa olevan lain mukainen raaka-aine- ja valmistusvirhetakuu. Liitä päivätty ostokuitti mahdollisen tuotevalituksen yhteyteen. Toimita tuote tällöin liikkeeseen, josta se on ostettu.

OBH Nordica Finland Oy

Äyritie 12 C
01510 Vantaa
Puh. (09) 894 6150
www.obhnordica.fi

Tekniset tiedot

OBH Nordica 2318
220–240 V ~, 50 Hz
800 W

Tilavuus: 10 kuppia, 1,2 litraa
Automaattinen virrankatkaisu: 40 minuutin kuluttua



Oikeus muutokseen pidätetään.

Safety instructions

1. Read the instruction manual carefully before use and save it for future use.
2. Plug the appliance to a household outlet of 220-240V AC only, and use the appliance only for the intended use.
3. Always unplug the appliance from the mains supply, if the appliance does not function properly, when not in use and before cleaning and maintenance.
4. Never immerse the appliance in water or any other liquid.
5. This appliance can be used by children aged 8 years and over and persons with reduced physical, sensory or mental capabilities or lack of experience and knowledge, if they have been given supervision or instruction concerning the use of the appliance in a safe way by a person responsible for their safety and they understand the hazards involved.
6. Children should be supervised to ensure that they do not play with the appliance. Children are not always able to understand potential risks. Teach children a responsible handling of electrical appliances.
7. Cleaning and maintenance shall not be made by children, unless they are over the age of 8 and supervised.
8. Keep the appliance and the cord out of reach of children under the age of 8.
9. Check that the cord is not hanging over the edge of the table.
10. Do not place the appliance on or near hotplates, open fire or the like.

11. The appliance should only be used under supervision.
12. Always examine appliance, cord and plug for damage before use. If the supply cord is damaged, it must be replaced by the manufacturer or his service agent or a similarly qualified person in order to avoid a hazard.
13. For additional protection the installation of a residual current device (RCD) with a rated residual operating current not exceeding 30 mA is recommended. Ask your installer for advice.
14. The appliance is for domestic use only.
15. If the appliance is used for other purposes than intended, or is it not handled in accordance with the instruction manual, the full responsibility for any consequences will rest with the user. Any damages to the product or other things are not covered by the warranty.

You are welcome to visit our website www.obhnordica.se for inspiration and further information about our products.

Parts of the appliance

1. Filter funnel
2. Filter unit
3. Lid
4. Handle
5. Glass carafe
6. Lid
7. Water tank
8. Housing

Brew twice without coffee before use. Let the water run through and pour out the water. Rinse the glass carafe and repeat the procedure in order to completely clean the coffee maker. **NOTE!** Always use clean, cold water.

Coffee brewing

Lift the lid and fill the water tank with the amount of water you want – but do not exceed 10 cups/1.2 litre. See the marking on the inside of the water tank for filling. Please note that the amount of coffee will always be a little less, since the coffee grounds absorb some water. Put the glass carafe on the heating plate and make sure that the glass carafe is correctly positioned in order that the drip stop is activated by the lid of the glass carafe.

Put the filter funnel in the filter unit by turning the filter funnel in such a way that the arrow is pointing at the corresponding arrow of the filter unit. If the filter funnel is not positioned correctly, you cannot close the filter unit. Insert a filter (1x4) in the filter funnel and add the amount of coffee you want in the filter – approx. 1 measuring jug a cup.

Plug the appliance and switch on the coffee maker by means of the on/off button and the signal lamp of the button will go on.

The heating plate under the glass carafe gets very hot. Remember always to switch off the coffee maker, when the carafe has been emptied or when you no longer want to keep the coffee warm. For hygienic reasons we recommend always to remove the used coffee filter from the appliance after brewing.

During brewing condensation is accumulated on the underside of the lid of the water tank. Note that the steam/water could be hot when you lift the lid.

Anti-drip function

This coffee maker has an automatic anti-drip function that prevents coffee from running through the filter funnel, if the carafe has been removed from the heating plate.

This means that the glass carafe can be shortly taken off the coffee maker during brewing. It is important, however, to put back the glass carafe on the heating plate within 30 seconds. If not, the coffee will overflow.

Auto-stop function

The coffee maker is equipped with an auto-stop function that automatically switches off the appliance after 40 minutes.

Cleaning and maintenance

Switch off the coffee maker, unplug and let the coffee maker cool before cleaning. Remove any used coffee filter and clean the coffee maker with a damp cloth and wipe with a soft, dry cloth - never use scouring powder or a sponge! The coffee maker must not be immersed in water or kept under running water. The glass carafe and the lid as well as the filter funnel are dishwasher-proof, if put in the upper basket.

NOTE! If the coffee maker is used in places where there is a risk of frost (caravans, summer cottages etc.) make sure to empty the water tank **COMPLETELY** (turn the appliance upside down). This will also prevent damage to the coffee maker in case of any remaining water freezing. Remember always to empty the coffee maker if it should not be used for a certain period of time.

Descaling

An acid and bitter taste often indicates that the coffee maker needs descaling. If the brewing time prolongs considerably or if the coffee maker is “sizzling”, this is a clear indication that the appliance needs descaling.

We recommend that you descale the coffee maker once a month or after about 25 brew processes. Use a mixture of household vinegar and water, or alternatively citric acid and water for descaling.

Descaling using household vinegar:

1. Fill water in the container up to the 4-cups marking.
2. Add vinegar up to the 6-cups marking.
3. Switch on the appliance and let 2/3 of the solution pass through.
4. Switch off the appliance and let the solution remain in the appliance for about 15 minutes.
5. Switch on again and let the rest of the solution pass.
6. Finally, let the appliance boil with clean water 2 or 3 times.
7. Repeat the procedure if normal brewing time is not obtained.
8. Do not use other descaling methods.

Descaling using citric acid:

1. Fill water in the container up to the 10-cups marking.
2. Add 60 g of citric acid to the water.
3. Switch on the appliance and let 2/3 of the solution pass through.
4. Switch off the appliance and let the solution remain in the appliance for about 15 minutes.
5. Switch on again and let the rest of the solution pass.
6. Finally, let the appliance boil with clean water 2 or 3 times.
7. Repeat the procedure if normal brewing time is not obtained.
8. Do not use other descaling methods.

Lime coating is not covered by the warranty.

Disposal of the appliance



Legislation requires that all electrical and electronic equipment shall be collected for reuse and recycling. Electrical and electronic equipment marked with the symbol indicating separate collection of such equipment must be returned to a municipal waste collection point.

Warranty

Warranty according to current law. Any claim shall be accompanied by the cash receipt with purchase date. When raising a claim the appliance must be returned to the store of purchase.

OBH Nordica AB

Löfströms Allé 5
SE-174 66 Sundbyberg
Tel +46 08-629 25 00
www.obhnordica.se

Technical data

OBH Nordica 2318
220-240V ~, 50 Hz
800 watt
Capacity: 10 cups - 1.2 litre
Auto-stop function - 40 minutes



These instructions are subject to alterations or improvements.



SE/KK/2318/UVN/210514