

Bäste kund,

Vi vill tacka dig för att du köpt en mixer ur vår 50-talsserie.

Genom att välja en av våra produkter har du valt en apparat som är resultatet av en unik stil, en innovativ teknisk design och en känsla för detaljer.

Denna apparat passar perfekt med andra Smeg-produkter samtidigt som den även för sig själv ger en särskild känsla av stil i ditt kök.

Vi hoppas att du kommer att uppskatta din nya hushållsapparat till fullo.

För mer information om produkten: www.smeg50style.com eller www.smeg.com.



Modell BLF01
Mixer

Innehåll

1 Anvisningar	172
1.1 Introduktion	172
1.2 Denna bruksanvisning	172
1.3 Avsedd användning	172
1.4 Allmänna säkerhetsanvisningar	173
1.5 Tillverkarens ansvar	175
1.6 Identifikationsdekal	175
1.7 Bortskaffande	175
2 Beskrivning	176
2.1 Beskrivning av apparaten	176
2.2 Beskrivning av delar	177
3 Användning	180
3.1 Före den första användningen	180
3.2 Hur man tar loss knivarna	180
3.3 Användning av mixern	182
3.4 Funktioner	185
3.5 Tips för inställning av hastigheten	186
4 Rengöring och underhåll	188
4.1 Anvisningar	188
4.2 Rengöring av basen med motor	188
4.3 Rengöring av mixerns kanna och knivar	188
4.4 Användning av automatisk rengöring	188
4.5 Rengöring av mixerns andra delar	188
4.6 Vad gör man om...	189
5 Recept	191

Vi rekommenderar dig att noga läsa denna bruksanvisning som innehåller all den information som behövs för att bevara apparatens utseende och funktion.

För mer information om produkten: www.smeg.com



Anvisningar

1 Anvisningar

1.1 Introduktion

Viktig information till användaren:

Anvisningar



Allmän information om denna bruksanvisning, säkerhet och avyttring.

Beskrivning



Beskrivning av apparaten och dess tillbehör.

Användning



Information om användning av apparaten.

Rengöring och underhåll



Information om korrekt rengöring och underhåll av apparaten.

Recept



Lista över recept



Säkerhetsanvisning



Information



Röd

1.2 Denna bruksanvisning

Denna bruksanvisning utgör en del av apparaten och ska förvaras i sin helhet och alltid finnas inom räckhåll under hela apparatens livstid.

1.3 Avsedd användning

- Använd endast apparaten inomhus.
- Apparaten är endast avsedd för hushållsbruk. Denna apparat kan användas för att blanda olika ingredienser och för att krossa is. Använd inte apparaten till något annat än vad den är avsedd för.
- Denna apparat är avsedd för hushållsbruk. All annan användning är olämplig. Vattenkokaren kan även användas:
 - i kök avsedda för personal i affärer, på kontor och andra arbetsplatser;
 - inom lantbruk/agriturism;
 - av kunder på hotell, motell eller andra liknande boenden;
 - på bed and breakfasts.
- Apparaten har inte utformats för att användas med externa timers eller system med fjärrstyrning.
- Denna apparat får inte användas av personer (inklusive barn) med nedsatt fysisk, sensorisk eller mental förmåga, eller med bristfällig erfarenhet av användning av elektriska apparater, såvida de inte övervakas eller instrueras av vuxna som ansvarar för deras säkerhet.
- Låt inte barn leka med apparaten. Förvara apparaten utom räckhåll för barn.



1.4 Allmänna säkerhetsanvisningar

Följ alla säkerhetsanvisningar för en säker användning av apparaten.

- Innan man använder apparaten ska man noga läsa denna bruksanvisning.
- Stäng av apparaten omedelbart efter användning.
- Lämna inte apparaten oövervakad när den är i funktion.
- Dra ut apparatens stickkontakt från eluttaget före rengöring och efter varje användningstillfälle.
- Sänk inte ned apparaten, nätkabeln eller stickkontakten i vatten eller någon annan vätska.
- Använd inte apparaten om nätsladden eller kontakten är skadad, om apparaten ramlat ner på golvet eller skadats på något sätt.
- Om nätsladden skadas ska man omedelbart kontakta den tekniska supporten som i sin tur sörjer för att sladden byts ut.
- Nätsladden är avsiktligt kort för att undvika olyckor. Använd inte en förlängningssladd.
- Se till att nätsladden inte kommer i kontakt med vassa kanter.
- Dra inte i nätsladden för att dra ut stickkontakten ur eluttaget.
- Placera inte apparaten på eller i närheten av gas- eller elspisar som är i drift, inne i en ugn eller i närheten av värmekällor.
- Försök aldrig reparera apparaten själv eller utan att anlita en kvalificerad tekniker.
- Vid fel ska man utan undantag låta en kvalificerad tekniker utföra reparationen.
- Utför inga ändringar på apparaten.
- Försök aldrig släcka en låga eller en brand med vatten. Stäng av apparaten, dra ut kontakten ur eluttaget och täck över lågan med ett lock eller en brandfilt.
- Dra ut apparatens stickkontakt från eluttaget före rengöring och efter varje användningstillfälle.



Anvisningar

Vad gäller denna apparat

- Undvik kontakt med rörliga delar i samband med drift. Se till att hålla händer, hår, kläder och köksredskap på avstånd från knivarna för att undvika skärskador och skador på apparaten.
- Var mycket försiktig när du hanterar och tömmer kannan samt i samband med rengöring.
- Koppla alltid ur mixern ur eluttaget innan du lämnar den oövervakad, innan du monterar eller tar loss delar samt innan du rengör den. Dra ut kontakten ur eluttaget när mixern inte används, innan du gör rent den och om det är något fel på den. Låt apparaten svalna innan rengöring.
- Använd inte mixern utan lock.
- Kontrollera att locket är ordentligt stängt innan du startar mixern.
- Fyll inte mixern för mycket (max 1,5 liter).
- Använd inte mixern i kombination med delar eller tillbehör från andra tillverkare.
- Använd endast tillverkarens originalreservdelar. Att använda andra reservdelar än de som rekommenderas av tillverkaren kan ge upphov till bränder, elektriska stötar eller andra personsador.
- Placera alltid mixern på en stabil och plan yta.
- Starta inte mixern när den är tom.
- Använd inte mixern för förvaring av föremål. Se till att mixern är tom före och efter användning.
- Innan man häller i varma vätskor i mixern ska man låta dem svalna till rumstemperatur.
- Undvik att komma i kontakt med rörliga delar som knivarna.
- För att undvika risken för skärskador och skador på mixern ska man aldrig föra ner händerna eller redskap som t.ex. bestick i mixerns kanna medan mixern är aktiverad. Man kan använda sig av en spatel i trä eller plast, men endast när mixern är avstängd.
- Använd inte starka rengöringsmedel eller vassa skrapor för att ta bort rester ur mixerns kanna.



1.5 Tillverkarens ansvar

Tillverkaren avsäger sig allt ansvar för skador på personer eller föremål som orsakats av:

- en annan användning av apparaten än den avsedda;
- att användaren inte har läst bruksanvisningen;
- en felaktig användning av hela eller en del av apparaten;
- en användning av reservdelar som inte är i original;
- en försummelse av säkerhetsanvisningarna.

1.6 Identifikationsdekal

Identifikationsdekalen innehåller tekniska data, serienummer och märkning. Identifikationsdekalen får aldrig avlägsnas.

1.7 Bortskaffande



Denna apparat ska samlas in separat från annat avfall (direktiv 2012/19/EU). Denna apparat innehåller inte ämnen i sådana mängder att de kan anses farliga för hälsa eller miljö, i överensstämmelse med gällande europeiska direktiv.

- **Uttjänta elektriska apparater får inte slängas tillsammans med hushållsavfall.** I enlighet med gällande lagstiftning ska uttjänta elektriska apparater lämnas in till återvinningscenter för separat insamling av elektriskt och elektroniskt avfall. Man kan därmed återvinna dyrbara material från gamla apparater och skydda miljön. För mer information ska man kontakta lokala myndigheter eller personalen på återvinningscenter för separat insamling av avfall.

Vid tillverkning av apparatens emballage används återvinningsbara och icke förorenande material.

- Lämna in emballagen till lämpliga stationer för separat insamling.



Plastemballage Fara för kvävning

- Lämna inte emballaget eller delar av det utom synhåll.
- Låt inte barn leka med plastpåsar som utgör en del av emballaget.

SV



Elektrisk spänning Fara för elektrisk stöt

- Stäng av den allmänna elektriska försörjningen.
- Koppla ur nätsladden ur elsystemet.



2 Beskrivning

2.1 Beskrivning av apparaten

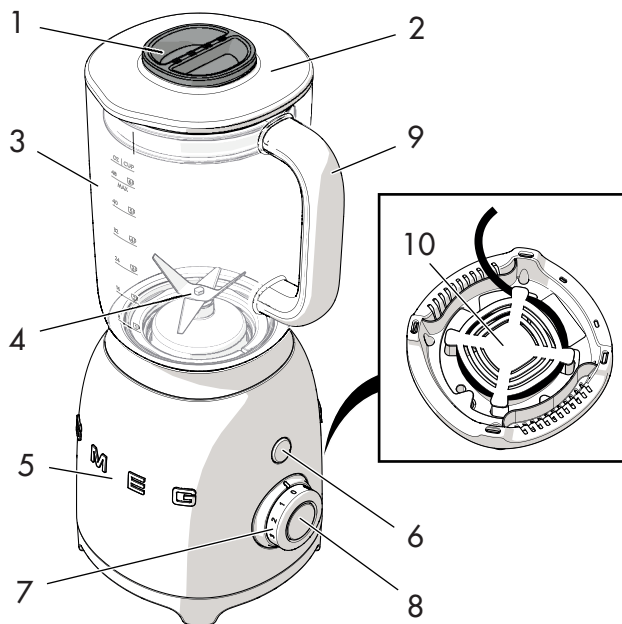

Modell BLF01 - Mixer

- 1 Doseringslock
- 2 Lock med öppning
- 3 Kanna i Tritan™ utan BPA på 1,5 liter
- 4 Avtagbar uppsättning knivar
- 5 Bas med motor
- 6 Knappen Pulse
- 7 Funktionsvred
- 8 Knappen START/STOP
- 9 Handtag
- 10 Fack för sladdupprullning



2.2 Beskrivning av delar

Doseringslock (1)

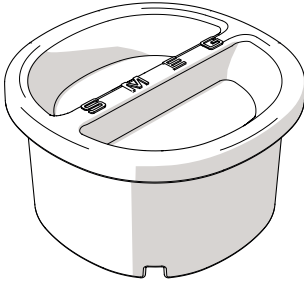

Praktiskt doseringslock. Detta kan användas för att mäta ingredienser och för att skruva loss knivarna från kannans botten. Se "3.2 Hur man tar loss knivarna".

Lock med öppning (2)

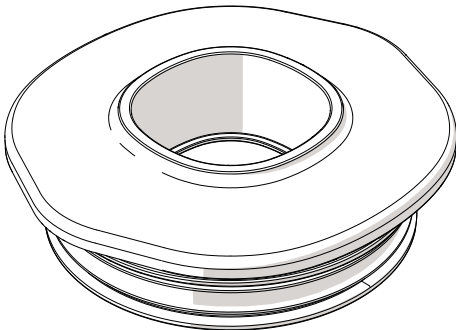

Det tätningförsedda locket försluter mixerns kanna och har en öppning i mitten genom vilken man enkelt kan hälla ingredienser samtidigt som mixern är i drift.

Kanna i Tritan™ utan BPA på 1,5 liter (3)

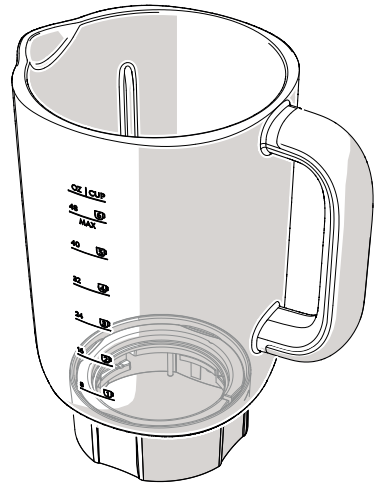

Själva kannan är tillverkad av Tritan™, ett av de mest säkra, lätta och lätthanterliga av glasmaterialen. Tritan™ är dessutom motståndskraftigt mot stötar, repor och höga temperaturer.

Kannan har en praktisk pip och är graderad i liter och koppar.

Kannans har en kapacitet på minst 0,25 liter (1 kopp) till max 1,5 liter (6 koppar).



Beskrivning

Avtagbar uppsättning knivar (4)

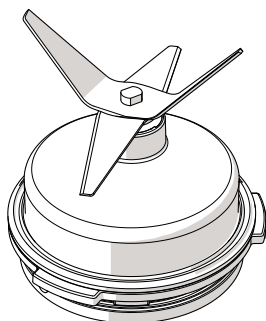

De avtagbara knivarna i rostfritt stål kan mixa iskuber eller smoothies, milkshakes, frappé, cocktails o.s.v.

Man kan lossa knivarna från kannans botten för att rengöra dem.

Bas med motor (5)

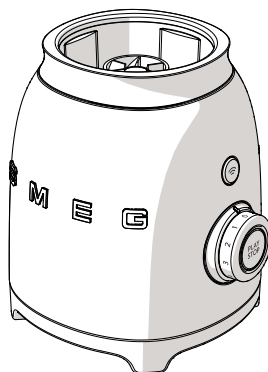

I basen sitter en kraftfull motor på 800 Watt.



Vassa knivar

Risk för skärskada

- Undvik att röra vid knivarna med händerna.
- Lossa hela uppsättningen knivar med hjälp av doseringslocket, enligt anvisningar i paragraf "3.2 Hur man tar loss knivarna".



De tillbehör som förutses komma i kontakt med mat är tillverkade av material som överensstämmer med bestämmelser i gällande lagar.



För att undvika skador på apparaten är mixern försedd med en **säkerhetspärr** som stoppar driften om kannan avlägsnas. Mixern är även utrustad med ett **motorskydd** som ingriper vid eventuell överbelastning.



Knappen Pulse (6)

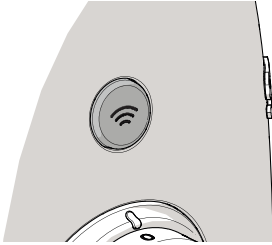

Tryck på knappen Pulse för att mixa vid maximal hastighet. Perfekt när man vill mixa mer intensivt. Det här läget kan användas i max 2 sekunder åt gången.

Knappen START/STOP (8)

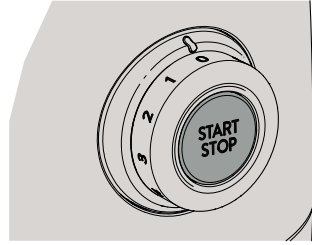

Tryck på knappen START/STOP för att starta/stoppa mixern.

Funktionsvred (7)

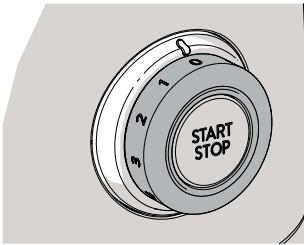

Med funktionsvredet kan man välja en av fyra tillgängliga hastigheter, mellan 1 och 4. Funktionsvredet omfattar även två förinställda program: Smoothie och Iskross. För mer information om vilken hastighet man ska välja se "3.5 Tips för inställning av hastigheten".



3 Användning



Fara för elektrisk stöt

- Sätt i stickkontakten i ett korrekt jordat eluttag.
- Uttaget ska alltid förbli jordat.
- Använd inte en adapter.
- Använd inte en förlängningsladd.
- Försummelse av dessa anvisningar kan leda till livsfara, brand eller elektrisk stöt.

3.1 Före den första användningen

1. Avlägsna eventuella etiketter och klistermärken från mixern och rengör basen med en fuktig trasa.
2. Avlägsna kannan från mixern.
3. Avlägsna uppsättningen knivar (se "3.2 Hur man tar loss knivarna").
4. Rengör och torka noga (se "4.3 Rengöring av mixerns kanna och knivar").



Fara för aktivering av misstag

- Se till att mixern är urkopplad ur eluttaget innan du monterar eller demonterar knivarna.

3.2 Hur man tar loss knivarna

1. Ta tag i handtaget (1) och lyft mixerns kanna.

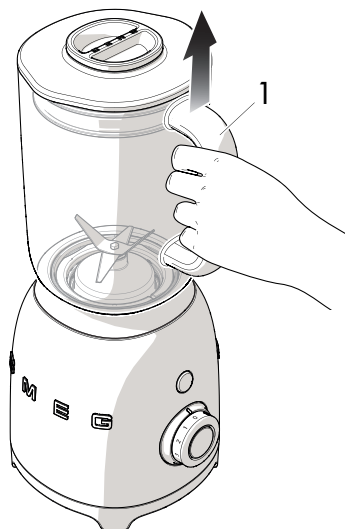

2. Ta av locket (2) från kannan och det mindre doseringslocket (3) från locket.

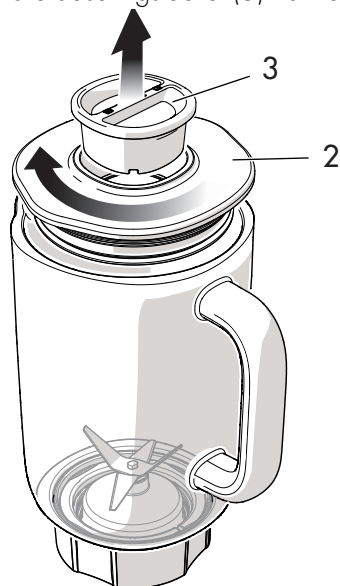



3. Vänd kannan upp och ner och placera den på en plan yta. För ner den nedre delen av doseringslocket (3) över knivarnas basdel.

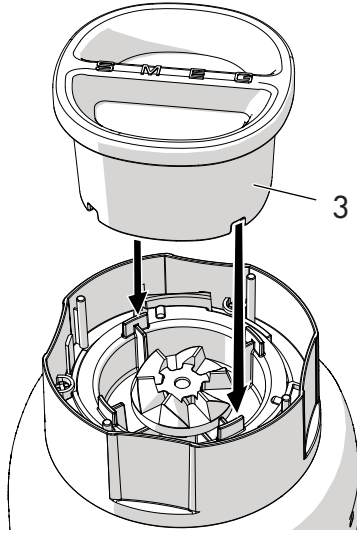

4. Vrid doseringslocket moturs och lossa knivarna (4) från själva kannan. Avlägsna manuellt knivarna (4) från själva kannan.

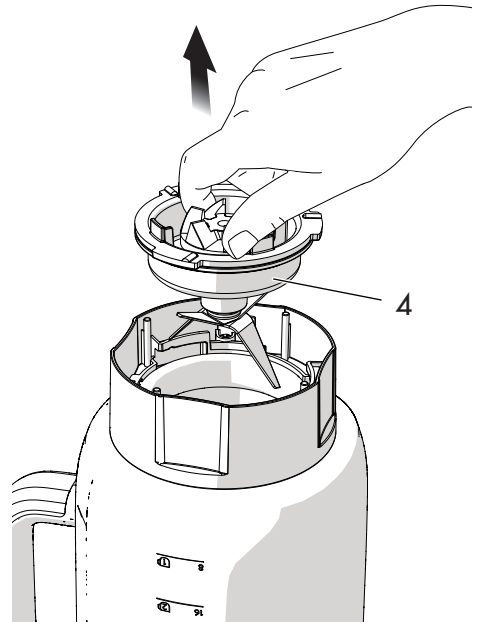
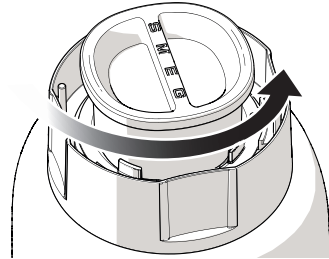



Användning

5. Tvätta kannan, doseringslocket och knivarna i varmt vatten med tvål eller i diskmaskin (med undantag av knivarna).



Mixerns kanna kan maskindiskas. Sätt in kannan i diskmaskinen utan att vända den upp och ner (se bild).

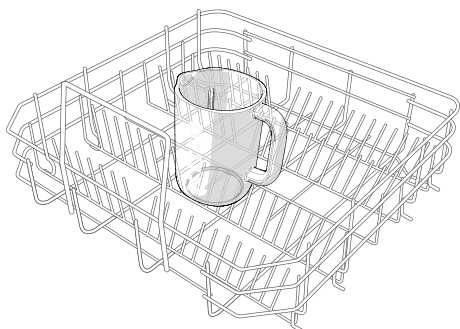

6. Torka noga och sätt sedan tillbaka knivarna i kannan genom att följa anvisningarna ovan i omvänd ordning. Se till att placera knivarna korrekt på sin plats.

3.3 Användning av mixern

1. Placera kannan på basen med motor.



2. Häll i ingredienserna i kannan och var försiktig att inte fylla på för mycket (maximal kapacitet är 1,5 liter eller 6 koppar).





3. Sätt på locket med det mindre doseringslocket på kannan. Se till att skruva fast locket ordentligt.



4. Koppla in mixerns nätsladd i eluttaget. Den röda lysdioden tänds för att signalera att det finns spänning. Välj önskad hastighet eller ett förinställt program med hjälp av funktionsvredet eller tryck på knappen **PULSE** för att starta mixern manuellt.

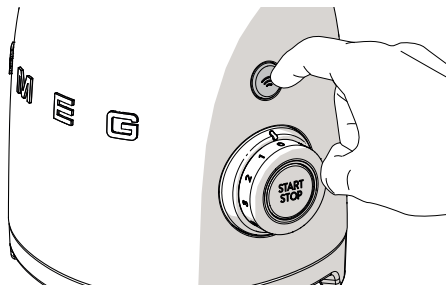

i

Man kan endast använda knappen **PULSE** i kombination med hastighet 1 till 3 för att nå maximal hastighet.

5. Tryck på knappen **START** för att börja mixa. Se tabellen "3.5 Tips för inställning av hastigheten" för mer information om vilken hastighet som är mest lämplig.

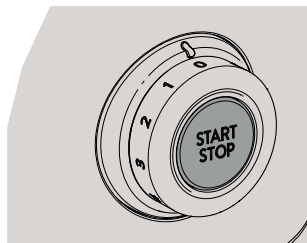

i

Välj en hastighet på mellan 1 och 4 för att mixa kontinuerligt. Man kan stoppa mixerns drift genom att trycka på knappen **STOP**. Man kan när som helst när man mixar ändra hastigheten.



Viktigt

- Mixa inte vid hastighet 1-4 i mer än en minut åt gången.
- När kannan är nästan eller helt full (1,5 liter) bör man hålla en hand på mixerns lock för att undvika att mixern flyttar sig vid drift.



Användning

6. Man kan hålla i fler ingredienser medan man mixer genom att ta av doseringslocket och hålla i ingredienserna genom öppningen.



7. När man har mixat klart ska man, om man har valt en hastighet på mellan 1 och 4, trycka på knappen **STOP**, vrida funktionsvredet till 0 och dra ut mixerns kontakt ur eluttaget.

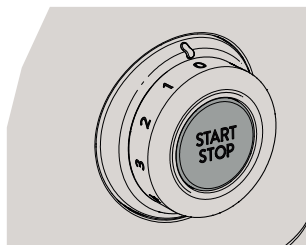

Att stoppa/avbryta mixern

Man kan när som helst stoppa eller avbryta mixern genom att trycka på knappen **START/ STOP**.



3.4 Funktioner

Säkerhetsspärr

Mixern är utrustad med en säkerhetsspärr som stänger av mixern automatiskt om man tar loss kannan. Mixern är även utrustad med ett **motorskydd** som ingriper vid eventuell överbelastning.

Smooth Start-funktion

Med funktionen Smooth start kan man starta apparaten vid en lägre hastighet, oavsett vilken hastighet men ställt in med hjälp av funktionsvredet.

Hastigheten ökar gradvis tills den når den önskade hastigheten.

Med funktionen Smooth start kan man mixa ingredienserna gradvis för att se till att de blandas bättre.



Funktionen Smooth start fungerar bara som man väljer en hastighet på mellan 0 och 4. Den fungerar inte i kombination med läge **PULSE** eller programmen **ISKROSS** och **SMOOTHIE**.

PULSE-funktion

Tryck på knappen **PULSE** för att starta mixern vid maximal hastighet.

Om man släpper upp knappen stannar apparaten omedelbart.

Man rekommenderas att mixa minst 100 gram ingredienser och att inte mixa i mer än 5 sekunder åt gången, eller 2 sekunder om man mixar torra ingredienser.



Funktionen **PULSE** fungerar inte i kombination med programmen **ISKROSS** och **SMOOTHIE**.

Programmen Iskross och Smoothie

De förinställda programmen 'Iskross' och 'Smoothie' ändrar automatiskt hastigheten för att optimera funktionen under en viss standardtid, därefter stannar apparaten automatiskt.

Använd programmet **ISKROSS** som fungerar med intensiva och korta impulser för att mixa drycker med iskuber eller bitar djupfryst frukt.

Använd programmet **SMOOTHIE** för att mixa frukt, glass eller yoghurt till smoothies, frappé o.s.v.

Förinställd tid

Iskross: cirka 50 sekunder



Smoothie: cirka 60 sekunder

Om man väljer ett av de två förinställda programmen och sedan trycker på knappen **START** aktiveras mixern automatiskt och lysdioden i mittknappen tänds för att signalera att programmet har startat.



Användning

3.5 Tips för inställning av hastigheten

Hastighet	Lämplig för
 PULSE	<ul style="list-style-type: none">• Iskuber• Kött• Alternativ för automatisk rengöring ("4.4 Användning av automatisk rengöring").
1 eller 2	<ul style="list-style-type: none">• Mousse/sorbet• Deg/salladsdressing• Blandade drycker med is
3 eller 4	<ul style="list-style-type: none">• Krämiga soppor/soppor• Vispad grädde• Frappè/milkshake• Pesto/frukt- eller grönsaksapuré
 SMOOTHIE	<ul style="list-style-type: none">• Milkshake och frappé• Milkshake med djupfrost frukt
 ISKROSS	<ul style="list-style-type: none">• Iskuber• Krossa djupfrost frukt/djupfrost grönsaker



Hastigheterna som anges i tabellen är vägledande. Den lämpligaste hastigheten kan variera beroende på receptet och de ingredienser man använder.



Tips på hur man använder mixern

- För bäst resultat rekommenderas man att skära maten som ska mixas i kuber.
- Använd inte funktionen **PULSE** i mer än 2 sekunder åt gången när du mixar torra ingredienser. Det kan vara nödvändigt att avbryta funktionen för att föra ner ingredienserna från kannans sidor med hjälp av en spatel.
- När man mixar både vätska och torra ingredienser bör man först hälla i vätskan och sedan efterhand hälla i de torra ingredienserna.
- Ta bort kärnhus ur frukt och ben ur kött för att inte skada knivarna.
- Låt inte rester torka fast inne i kannan och på knivarna eftersom de kan bli mycket svåra att få loss. Om man inte direkt har möjlighet att avlägsna resterna ska man hälla i lite varmt vatten i kannan och låta stå.
- Mixa inte kokande mat/vätska. Låt ingredienserna svalna till rumstemperatur först.



Rengöring och underhåll

4 Rengöring och underhåll

4.1 Anvisningar



Felaktig användning
Fara för elektrisk stöt

- Ta ut kontakten ur eluttaget innan du rengör mixern.
- Sänk inte ner basen med motor i vatten eller annan vätska.



Felaktig användning
Risk för skador på ytor

- Rengör aldrig apparaten med ångstråle.
- Använd inte rengöringsprodukter som innehåller klor, ammoniak eller blekmedel vid rengöring av delarna med en yta i metall (t.ex. anodiserade, förnicklade och förkromade).
- Använd inte slipande eller frätande rengöringsmedel (t.ex. produkter i pulverform, fläckborttagningsmedel och metallsvampar).
- Använd inte slipande eller sträva material eller vassa metallskrapor.

4.2 Rengöring av basen med motor

För att bevara de externa ytorna i gott skick ska man rengöra dem efter varje användningstillfälle, efter att de har svalnat. Använd en mjuk och fuktig trasa tillsammans med ett skonsamt rengöringsmedel vid rengöring.

4.3 Rengöring av mixerns kanna och knivar

Rengör apparaten enligt anvisningarna i paragraf "3.2 Hur man tar loss knivarna".



Vassa knivar
Risk för skärskada

- Undvik att röra vid knivarna med händerna.
- Använd alltid doseringslocket när du ska avlägsna knivarna.

4.4 Användning av automatisk rengöring

Man kan välja alternativet automatisk rengöring för att rengöra mixerns kanna och knivar.

1. Fyll kannan med varmt vatten och ett skonsamt rengöringsmedel.
2. Vrid funktionsvredet till läge **1**.
3. Tryck på knappen **START**.
4. Tryck in knappen **PULSE** i 2 sekunder åt gången. Upprepa detta moment ett tiotal gånger.
5. Ta av kannan, töm den och skölj ur den.
6. Torka sedan noga.

4.5 Rengöring av mixerns andra delar

Man kan rengöra mixerns lock och doseringslocket i varmt vatten med tvål eller i diskmaskin.

Se till delarna är helt torra innan du sätter tillbaka dem på mixern.



4.6 Vad gör man om...

Problem	Möjliga orsaker	Åtgärd
Motorn startar inte	Motorn har överhettats.	Koppla bort apparaten från elnätet och låt motorn svalna.
	Stickkontakten är inte korrekt inkopplad i eluttaget.	Koppla in kontakten korrekt i eluttaget. Använd inte adapterar eller förlängningssladdar. Kontrollera att huvudströmbrytaren är tillkopplad.
	Sladden är skadad.	Kontakta en auktoriserad serviceverkstad.
	Det saknas elektrisk försörjning.	Kontrollera att huvudströmbrytaren är tillkopplad.
Mixern vibrerar	Mixern står inte på en stabil yta.	Placera mixern på en stabil och plan yta.
	Gummifötterna för halkskydd är utslitna.	Kontakta en auktoriserad serviceverkstad för att få dem utbytt.
	Den inställda hastigheten är för hög eller mängden ingredienser är för stor.	Ställ in en lägre hastighet och kontrollera att kannan inte har fyllts på för mycket.



Rengöring och underhåll

Problem	Möjliga orsaker	Åtgärd
Mixern startar men knivarna roterar inte	Kannan har inte placerats korrekt i basen.	Ta loss kannan och placera den korrekt i basen.
Mixern stannar vid drift	Motorn har överhettats.	Koppla bort apparaten från elnätet och låt motorn svalna.
Den röda lysdioden blinkar regelbundet	Kannan har inte placerats korrekt i basdelen.	Kontrollera kannans placering i basdelen.
Mixern stannar vid drift och den vita lysdioden blinkar	Knivarna kan vara blockerade.	Dra loss stiftet och frigör knivarna med hjälp av en slickepott.



Om problemet kvarstår eller andra typer av problem uppstår ska man kontakta närmsta serviceverkstad.



5 Recept

Fruktmix

Ingredienser:

- 2 urkärnade (eller konserverade) nektariner skurna i bitar
- 125 g frysta hallon
- 125 g frysta jordgubbar
- 125 ml apelsinjuice
- 125 ml äppeljuice

Beskrivning

- Häll i nektarinbitarna och all juice i kannan.
- Lägg i den djupfrysta frukten.
- Vrid funktionsvredet till programmet **Smoothie** och starta mixern med knappen **START**.
- Kör mixern i 40 sekunder.

Sojajmjölk

Ingredienser till 1 liter sojajmjölk:

- 100 g gula sojaböner
- 1,4 liter vatten

Beskrivning

- Skölj 100 g gula sojaböner och lägg dem i kallt vatten. Täck över och låt stå i 18-24 timmar.
- När de 24 timmarna gått ska man skölja bönerna ordentligt, hälla av vattnet och mixa med 400 g vatten vid hastighet **4** i 40 sekunder, tills man har en slät kräm.
- Sätt en kastrull med 1 liter vatten på spisen och vänta tills det nästan kokar.
- Häll i de mixade sojabönerna, skumma av vid behov. Låt sjuda i 20 minuter.
- Stäng av plattan och låt vila med locket på i ytterligare 20 minuter.
- När denna tid passerat ska man hälla upp mjölken man tillagat, lite åt gången, genom en liten sil och steril gasväv.
- Smaksätt och söta sojajmjölken efter din personliga smak - med vanilj, honung, malt eller olika typer av sirap.



Recept

Vispad grädde

Ingredienser:

- 500 g kall grädde
- 50 g florsocker

Beskrivning

1. Vispa grädden vid hastighet **3** i cirka 30 sekunder.
2. Avbryt sedan genom att trycka på knappen "**STOP**".
3. Tillsätt florsockret.
4. Välj hastighet **4** och mixa i 15 sekunder tills grädden stelnar.

Grönsakspuré

Ingredienser:

- 300 g zucchini
- 100 g vatten eller buljong

Beskrivning

1. Ångkoka zucchinin och skär den i kuber.
2. Häll i zucchinibitarna i mixern och mixa vid hastighet **4** i 45 sekunder. Tillsätt vattnet eller grönsaksbuljongen lite åt gången tills du erhåller en slät kräm.



Man kan även vispa grädden utan florsocker.

Välj i så fall hastighet **4** och mixa i 40 sekunder.

