



**ULTRALJUDSLUFTFUKTARE med luftreningsfunktion**

**ULTRASONIC HUMIDIFIER with air purification**

**ULTRALYDLUFTFUKTER med luftrensingsfunksjon**

**ULTRALYDSLUFFUGTER med luftrensingsfunktion**

**ULTRAÄÄNI-ILMANKOSTUTIN ilmanpuhdistuksella**

**ÚTHLJÓÐSRAKATÆKI með lofthreinsun**

Modellnummer/Model number/Modelnummer/Mallinnumero/Gerðarnúmer: CLF3301X



<b>SE</b>	<b>Bruksanvisning</b> .....	sid 2
<b>GB</b>	<b>User manual</b> .....	sid 10
<b>NO</b>	<b>Bruksanvisning</b> .....	sid 18
<b>DK</b>	<b>Bruksanvisning</b> .....	side 28
<b>FI</b>	<b>Käyttöohje</b> .....	sivu 36
<b>IS</b>	<b>Notkunarleiðbeiningar</b> .....	bls. 44

Läs bruksanvisningen noga innan du använder produkten. Spara bruksanvisningen för framtida bruk.

Before using this product, please read the user manual carefully. Save the user manual for future reference.

Les bruksanvisningen nøye før du tar i bruk produktet. Ta vare på bruksanvisningen for fremtidig bruk.

Læs brugsanvisningen grundigt, inden du tager produktet i brug. Gem brugsanvisningen til fremtidig brug.

Lue käyttöohje huolellisesti läpi ennen tuotteen käyttöä. Pane käyttöohje talteen vastaisen varalle.

Lestu notkunarleiðbeiningarnar vandlega áður en varan er tekin í notkun. Geymdu notkunarleiðbeiningarnar til uppflettinga síðar.

**SE** INNEHÅLL

Teknisk information	2
Säkerhetsinstruktioner	3
Enhetens delar	4
Funktioner	4
Placering	4
Användningsanvisningar	5
Kontrollpanel	6
Rengöring och underhåll	8
Långtidsförvaring	8
Kassering av förbrukad produkt	9
Felsökning	9
Garanti	52

## TEKNISK INFORMATION

CANVAC QAIR LUFTFUKTARE	
Modell	CLF3301X
Användningsområde	65 m <sup>2</sup> (vid varmbefuktning)
Bredd x Djup x Höjd	227x152x367 mm
Max fuktningskapacitet	≥400 ml/h
Vattentankvolym	5,0 L
Märkspänning	220-240 VAC
Märkfrekvens	50/60 Hz
Märkeffekt	105 W vid varmbefuktning
Skydd mot elstöt:	Klass II

## VID ANVÄNDNING AV ELEKTRISKA APPARATER MÅSTE SÄKERHETSFÖRESKRIFTER FÖLJAS FÖR ATT MOTVERKA RISK FÖR BRAND, ELEKTRISKA STÖTAR OCH PERSONSKADOR.

Lufffuktaren får endast användas inomhus i uppvärmd hemmiljö eller motsvarande.

## SÄKERHETSINSTRUKTIONER

Läs nedanstående säkerhetsinstruktioner.

- \* Kontrollera spänningen och försäkra dig om att nätspänningen överensstämmer med produktens märkspänning.
- \* Kontrollera att stickkontakten passar i vägguttaget.
- \* Dra i stickkontakten, aldrig i sladden, när du ska koppla bort enheten från nätspänning.
- \* Använd inte produkten i våt miljö (som simhall eller badrum) – det kan orsaka elstöt och brand.
- \* Placera aldrig kroppsdel eller andra apparater på produkten (den kan välta och skadas).
- \* Rengör inte enheten när den är i drift eller direkt efter att den har använts (då är den är varm och det finns risk för brännskada).
- \* Avlägsna vattentanken innan du flyttar enheten.
- \* Placera inte enheten i direkt solljus eller nära värmekälla.
- \* Om sladden skadas måste den ersättas med en likadan sladd från återförsäljaren.
- \* Dra ur stickkontakten innan du rengör enheten eller om den inte ska användas under en längre tid.
- \* Ta inte i stickkontakten eller sladden med våta händer (risk för elstöt).
- \* Placera inte andra föremål på enheten.
- \* Rengör inte vattenutloppet när vattnet fortfarande är varmt.
- \* Undvik att stå nära den varma ångan.
- \* Låt inte barn komma nära enheten.
- \* Lämna in enheten till vår serviceverkstad för reparation om den är skadad eller inte fungerar normalt. (Utför inga ingrepp på enheten själv.)

\*\* Denna apparat har UV-lampa.

Vid felaktig användning av eller skada på enheten kan det läcka ultraviolett strålning. Ultraviolett strålning kan skada ögon och hud. Om enheten är uppenbart skadad får du absolut inte starta den. För att få UV-lampan bytt, lämna in enheten till återförsäljaren eller behörig serviceverkstad

## ENHETENS DELAR

1. LED-display
2. Bassäng, ultraljusvibrator, doftkudde, UV-lampa
3. Frontpanel
4. Ångutsläpp
5. Vattentank
6. Vattenfilter
7. anklöck
8. Stickkontakt
9. Luffilterskydd
10. Luffilter HEPA

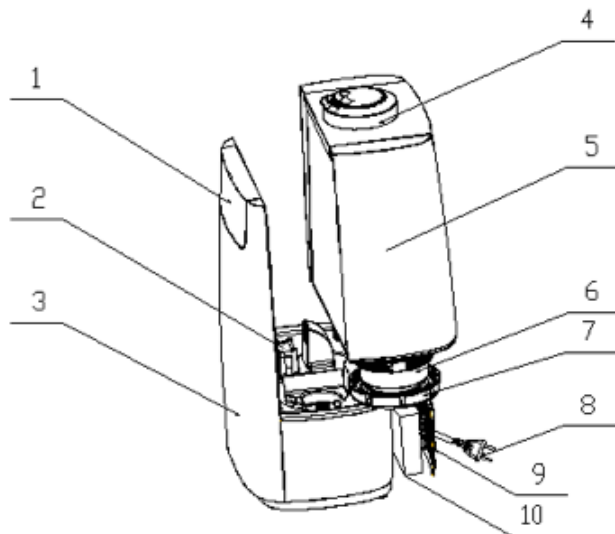

## FUNKTIONER

1. Hög fuktningskapacitet.
2. Funktion för kall och varm ånga.
3. Funktion för luftrening, inbyggd HEPA och aktivt kolfilter.
4. Doftspredare (vattenlöslig eterisk olja köps separat i detaljhandeln)
5. Bakteriedödande UV-lampa.
6. Inbyggd joniseringsfunktion (negativ jon) som förbättrar luftkvaliteten.
7. Tre lägen: auto, natt och humidistat.
8. Timer upp till 10 timmar.
9. Automatisk avstängningsfunktion när vattentanken avlägsnas.
10. Automatisk avstängningsfunktion när vattnet tar slut.

## PLACERING

- 1) Placera enheten på ett stabilt och plant underlag
  - 2) Placera luftfuktaren långt från värmekällor som kamin eller öppen eldstad. Placera den inte i direkt solljus.
  - 3) Placera enheten långt från fukt känsliga möbler och elektroniska apparater
- Ångan som sprutar ut från fuktaren ska inte riktas mot möbler eller elektroniska apparater (dessa kan då skadas av ångan).

## ANVÄNDNINGSSANVISNINGAR

### DRIFTFÖRHÅLLANDEN

- 1) Fuktaren startar när temperaturen är mellan 5 och 40°C och den relativa fuktigheten är lägre än 80 %.
- 2) Använd rent vatten med temperatur som understiger 40°C (vid kalkrikt vatten rekommenderas att använda destillerat vatten).
- 3) Rengör vattentanken och vattenbassängen före längre driftavbrott eller minst två gånger i veckan vid kontinuerlig användning.
- 4) Enhetens vattenfilter rekommenderas att blötläggas i 24 timmar innan filtret används för första gången.

### ANVÄNDNING

- 1) Ta bort vattentanken från enheten. Skruva av locket och fyll tanken med rent vatten. Skruva tillbaka locket (kontrollera att det sitter fast ordentligt). Sätt tillbaka vattentanken i enheten (försäkra dig om att den sitter korrekt).
- 2) Kontrollera att ångutloppsmunstycket och handtagsskyddet är korrekt monterade på vattentanken.
- 3) Sätt i stickkontakten och starta enheten (tryck på startknappen).
- 4) Följ nedanstående anvisningar för att använda dofffunktionen (vattenlöslig eterisk olja köps separat i detaljhandeln)
  - a. Ta ur doffkudden.
  - b. Droppa vattenlöslig doffolja på kudden.
  - c. Sätt tillbaka dofflådan i enheten (dofffunktionen startar automatiskt när du startar enheten).
  - d. När dofffunktionen inte ska användas (eller när enheten inte ska användas under längre tid) tar du ut kudden ur dofflådan och rengör den. Sätt tillbaka den igen när du har rengjort den.
- 5) Om tanken tas bort när enheten är i drift stängs enheten av. När vattentanken sätts tillbaka kommer enheten stängas av. Detta kräver att enheten startas om och att inställningar trycks in på nytt.

## KONTROLLPANEL

När symbolen % lyser visar displayens siffror omgivningens fuktighet.

När symbolen °C lyser visar displayens siffror omgivningens temperatur.

När symbolen H lyser är enhetens tidsinställning startad (tryck på tidursknappen för att se återstående tid).

Symbolen för fuktighet (%) tänds i 10 sekunder och därefter tänds symbolen för °C för temperaturdata i 5 sekunder.



**Start/stopp** Sätt i stickkontakten (ett pip hörs och enheten sätts i standby-läge). För att starta enheten, tryck en gång på knappen (LED-displayen tänds). För att stoppa enheten, tryck en gång till på den här knappen (standby-läge).



**Jonisering (negativ jon)** För att aktivera joniseringsfunktionen (negativ jon), tryck på knappen. Tryck på knappen en gång till för att stänga av funktionen.



**Nattläge** För att ställa in nattläge (dämpad belysning) på alla displayer, tryck på den här knappen (belysningen för ikonen nattläge på displayen dämpas i 20 sekunder). För att avsluta nattläge, tryck på vilken knapp som helst.



**Timer för automatisk avstämning** För att aktivera inställning av tiduret (1–10 timmar), tryck på knappen upprepade gånger till önskat antal timmar uppnått. Enheten slutar arbeta automatiskt när inställd tid uppnås, "H" kommer att visas i displayen när funktionen är aktiverad. För att avaktivera funktionen, tryck på knappen tills dess "C" visas i displayen.



**UV-lampa** För att aktivera UV-lampan (bakteriedödande funktion), håll inne den här knappen i 3 sekunder. För att avsluta UV-lampan tryck på knappen en gång till .



**Varm ånga** För att aktivera funktionen för varm ånga, tryck på den här knappen. Tryck på knappen igen för att avsluta funktionen. När funktionen för varm ånga är avstängd avger enheten endast kall ånga.



**Hydrostat** För att ställa in önskad fuktighet, tryck på den här knappen (enheten slutar arbeta när inställd fuktighet uppnås). Fuktigheten kan ställas in på 40~80 % (relativ fuktighet). När enheten startas fuktas den luften i 2 minuter (oberoende av rummets fuktighet).



**AUTO** Håll inne den här knappen i 3 sekunder för att försätta enheten i automatiskt läge. Den här enheten upprätthåller en relativ luftfuktighet på 55~68 %. Enheten väljer själv den lämpligaste fuktningmetoden (beroende på rummets fuktighet).



**Ånga** För att ställa in ångvolymen, tryck på den här knappen (läge 1, 2 och 3). Läge 1 är den lägsta ångmängden och läge 3 den högsta.

## RENGÖRING OCH UNDERHÅLL

- Stäng av enheten och dra ur stickkontakten innan du påbörjar rengöring.

### BASSÄNG OCH ULTRALJUDSVIBRATOR

- Om vattnet är mycket hårt bildas det lätt avlagringar på ultraljudsvibrators yta (rengör i så fall ultraljudsvibratoren i enhetens vattenbassäng med avkalkningsmedel som köps i livsmedelsaffären).
- Applicera lite rengöringsmedel på ultraljudsvibrators yta (hur mycket beror på mängden avlagringar). Lägg den sedan i vatten i 10–15 min.
- Rengör med mjuk borste/rengöringssvamp tills avlagringarna försvinner.
- Skölj den två gånger i rent vatten.
- Rengör inte ultraljudsvibratoren med föremål som skadar dess yta (metallföremål eller andra hårda föremål).

### VATTENTANKENS INSIDA

- Rengör vattentankens insida och vattenutloppet åtminstone två gånger per vecka om du använder enheten frekvent.
- Torka av avlagringar på vattentankens insida med mjuk trasa.
- Avlagringar som inte lossnar kan du torka bort försiktigt med mjuk rengöringssvamp.
- Använd inte rengöringsmedel som innehåller syra, alkalier eller blekmedel för att rengöra vattentanken.

### VATTENTANKENS UTSIDA

- Rengör med en rengöringssvamp och torka därefter med fuktig trasa.
- Vid behov kan ångutloppets munstycken tas bort för rengöring.
- Häll inte vatten direkt i ångutloppet när du har rengjort dess insida.

### LUFTFILTER

Vi rekommenderar att du byter luftfiltret en till två gånger per år, beroende på rådande miljöförhållanden. Tryck på luftfilterskyddet så att det lossnar. Ta ut luftfiltret och sätt i ett nytt. Lägg det gamla filtret i en påse och förslut den för att undvika nedsmutsning.

## LÅNGTIDSFÖRVARING

- Häll ut allt vatten från tanken, rengör tanken och torka därefter enheten.
- Försäkra dig om att enheten är helt fri från vatten innan den skall förvaras.



## KASSERING AV FÖRBRUKAD PRODUKT

Enligt lag ska elektriska och elektroniska apparater insamlas och delar av apparaterna återvinnas. Elektriska och elektroniska apparater märkt med symbolen för avfallshantering ska kasseras på en kommunal återvinningsstation.



## FELSÖKNING

Om enheten inte fungerar korrekt kontrollerar du följande innan du felanmäler produkten.

Om enheten fortfarande inte fungerar när du har kontrollerat de möjliga orsakerna ovan föreligger något annat problem. Kontakta i så fall återförsäljaren/serviceverkstad och beställ reparation.

PROBLEM	MÖJLIG ORSAK	ÅTGÄRD
Ingen ånga	Kontrollera stickkontakten	Sätt i stickkontakten i vägguttaget
	Kontrollera startknappen	Slå på startknappen
	Inget vatten i tanken	Fyll på vatten
	För lite vatten i tanken	Fyll på vatten
Ångan luktar konstigt	Enheten är ny	Lyft av tanklocket och placera vattentanken på en kall och torr plats i 12 timmar
	Smutsigt vatten/vattnet i tanken är gammalt	Rengör vattentanken/häll ut det gamla och fyll på nytt vatten
Oljud	Tanken är inte korrekt positionerad	Placera tanken i rätt position
	För lite vatten i tanken	Fyll på vatten
	Enheten står på ojämnt underlag	Placera enheten på ett jämnt och plant underlag
Ånga läcker ut från området runt utloppet	Det är inte tätt mellan ångutloppet och vattentanken	Doppa locket till ångutloppet i vatten och sätt tillbaka det igen

**EN** CONTENTS

<b>Technical information</b> .....	<b>10</b>
<b>Safety instructions</b> .....	<b>11</b>
<b>Main components</b> .....	<b>12</b>
<b>Features</b> .....	<b>12</b>
<b>Placement</b> .....	<b>13</b>
<b>User instructions</b> .....	<b>13</b>
<b>Control panel</b> .....	<b>14</b>
<b>Cleaning and maintenance</b> .....	<b>16</b>
<b>Long-term storage</b> .....	<b>16</b>
<b>Product disposal</b> .....	<b>17</b>
<b>Troubleshooting</b> .....	<b>17</b>
<b>Guarantee</b> .....	<b>52</b>

## TECHNICAL INFORMATION

CANVAC QAIR HUMIDIFIER	
Model	CLF3301X
Application	65 m <sup>2</sup> (for warm mist humidifying)
Width x Depth x Height	227 x 152 x 367 mm
Max. humidifying capacity	≥400 ml/h
Water tank capacity	5.0 litres
Rated voltage	220–240 VAC
Mains frequency	50/60 Hz
Rated power output	105 W for warm mist humidifying
Protection against electric shock:	Class II

## WHEN USING ELECTRICAL APPLIANCES YOU MUST FOLLOW THE SAFETY PRECAUTIONS TO AVOID THE RISK OF FIRE, ELECTRIC SHOCK AND PERSONAL INJURY.

The humidifier must only be used indoors in a heated domestic or similar environment.

## SAFETY INSTRUCTIONS

Read the following safety instructions.

- \* Make sure that the mains supply voltage matches the voltage rating of the product.
- \* Check that the plug fits your wall socket.
- \* Never pull directly on the power cord; always pull out the plug to disconnect the unit from the mains electricity supply.
- \* Do not use the product in a wet environment (such as a swimming area or bathroom), as this could lead to an electric shock or fire.
- \* Never lean on the product or place other items on top of it (it may tip over and be damaged).
- \* Do not clean the unit while it is in use or directly after use (as it is still hot and may cause burns).
- \* Remove the water tank before you move the unit.
- \* Do not place the unit in direct sunlight or near a heat source.
- \* If the power cord is damaged it must be replaced with an identical power cord from the dealer.
- \* Unplug the unit before you clean it, or if you do not intend to use it for some time.
- \* Do not touch the plug or power cord if your hands are wet (risk of electric shock).
- \* Do not place other items on top of the unit.
- \* Do not clean the mist nozzle when the water is still hot.
- \* Avoid standing close to the hot mist.
- \* Do not let children get close to the unit.
- \* Return the unit to our service workshop for repair if it is damaged or does not work correctly. (Do not attempt to repair the unit yourself.)

\*\* This appliance is fitted with an ultraviolet lamp.

If the unit is used incorrectly or is damaged it may leak ultraviolet radiation. Ultraviolet radiation can damage the eyes and skin. If the unit is obviously damaged you absolutely must not turn it on. To get the ultraviolet lamp replaced, return the unit to the dealer or an approved service centre.

## MAIN COMPONENTS

1. LED display
2. Bowl, ultrasonic transduce  
aroma pad, ultraviolet lan
3. Front panel
4. Mist nozzle
5. Water tank
6. Water filter
7. Tank lid
8. Plug
9. Air filter cover
10. HEPA air filter

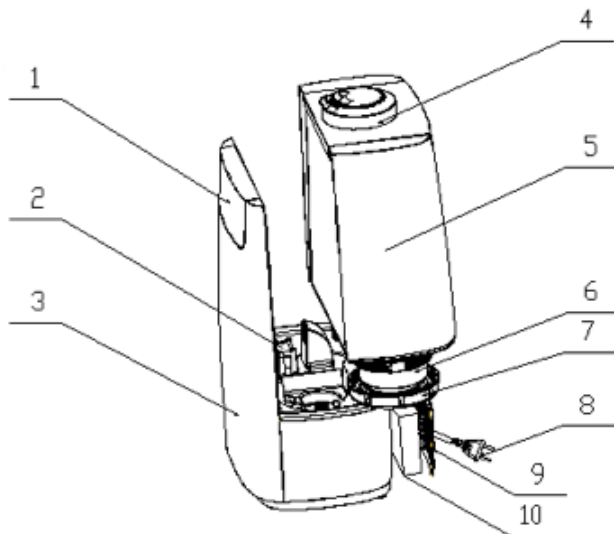

## FEATURES

1. High humidification capacity.
2. Warm or cold mist operation.
3. Air purification with built-in HEPA filter and active carbon filter.
4. Aroma diffuser (water-soluble aromatic oils can be bought separately from retail outlets).
5. Ultraviolet lamp for killing bacteria.
6. Built-in ionising feature (producing negative ions) to improve air quality.
7. Three settings: auto, night and humidistat.
8. Timer for up to 10 hours.
9. Automatic shut-off when water tank is removed.
10. Automatic shut-off when water tank is empty.

## PLACEMENT

- 1) Place the unit on a flat, steady surface
- 2) Position the humidifier well away from heat sources such as a stove or open fireplace. Do not place it in direct sunlight.
- 3) Position the humidifier well away from moisture-sensitive furniture and electronic devices.

The mist emitted by the humidifier should not be directed towards furniture or electronic devices (they may be damaged by the mist).

## USER INSTRUCTIONS

### OPERATING CONDITIONS

- 1) The humidifier starts working when the temperature is between 5 and 40 °C and the relative humidity is below 80%.
- 2) Use clean water that is below 40 °C (if your tap water is hard we recommend that you use distilled water).
- 3) Clean the water tank and water bowl before long periods of disuse or at least twice each week if the unit is in continuous use.
- 4) We recommend that you soak the unit's water filter for 24 hours before using the filter for the first time.

### INSTRUCTIONS FOR USE

- 1) Remove the water tank from the unit. Unscrew the lid and fill the tank with clean water. Screw the lid back on (making sure that it fits securely). Refit the water tank in the unit (making sure that it fits securely).
- 2) Check that the mist nozzle and handle guard are correctly fitted to the water tank.
- 3) Plug the unit in and turn it on (by pressing the start button).
- 4) Follow the instructions below to use the aroma diffuser feature (water-soluble aromatic oils can be bought separately from retail outlets).
  - a. Remove the aroma pad.
  - b. Place a few drops of water-soluble aromatic oil on the pad.
  - c. Refit the aroma pad in the unit (the aroma diffuser will start automatically when you turn the unit on).
- d. When you have finished using the aroma diffuser feature (or if the unit will not be used for some time) remove the pad from the aroma diffuser and clean it. Refit the pad when you have cleaned it.
- 5) If the tank is removed while the unit is in operation the unit will switch itself off. When you refit the water tank the unit will remain switched off. To restart, you need to turn the unit on and readjust the settings as required.

## CONTROL PANEL

When the % symbol is lit the number display shows the ambient humidity.

When the °C symbol is lit the number display shows the ambient temperature.

When the letter H is lit the timer is active (press the timer button to see the remaining time).

The humidity level (%) is displayed for 10 seconds, followed by the temperature level (°C) for 5 seconds.



**Power** Plug in the unit (you will hear a beep and the unit will go into standby mode). To start the unit, press the button again (LED display lights up). To turn off the unit, press the power button again to return to standby mode.



**Ionisation (negative ions)** Press this button to activate the ionisation feature (negative ions). Press the button again to turn off this feature.



**Night mode** Press this button to reduce the brightness of the display in all display modes (the night mode symbol will go dim for 20 seconds). To turn off night mode, press any button.



**Timer for automatic shut-off** To set the timer (1–10 hours), press the button repeatedly until the desired number of hours are shown; the letter “H” will be displayed while the timer is active, and the unit will shut off automatically when the set time has elapsed.

To deactivate the timer, press the button until “C” appears in the display.



**Ultraviolet lamp** To activate the ultraviolet lamp (bactericidal function), press and hold this button for 3 seconds. To deactivate the ultraviolet lamp, press the button again.



**Warm mist** To activate the warm mist feature, press this button. Press the button again to deactivate this feature. When the warm mist feature is turned off the unit will only produce cool mist.



**Humidistat** To set the desired humidity, press this button (the unit will shut off when the desired humidity is reached). The humidity can be set in the range 40~80% (relative humidity). When the unit is turned on it will humidify the air for 2 minutes (regardless of the humidity level in the room).



**AUTO mode** Press and hold this button for 3 seconds to set the unit to automatic mode. This unit maintains the relative humidity at 55~68%. The unit will decide which is the most suitable humidification method itself (based on the humidity in the room).



**Mist level** To set the mist volume, press this button (levels 1, 2 or 3). Level 1 is the lowest mist volume and level 3 is the highest.

## CLEANING AND MAINTENANCE

- Switch off the unit and unplug the power cord before you start cleaning.

### BOWL AND ULTRASONIC TRANSDUCER

- In areas with very hard water the ultrasonic transducer may become coated with limescale (if so, clean the transducer inside the bowl using descaler, which is widely available from supermarkets).
- Apply a small amount of the descaler to the surface of the ultrasonic transducer (amount depends on extent of deposits). Then place it in water for 10–15 minutes.
- Clean with a soft brush or sponge to remove the deposits.
- Rinse twice in clean water.
- Do not clean the ultrasonic transducer with tools that could damage its surface (metal or other hard objects).

### INSIDE OF WATER TANK

- Clean the inside of the water tank and the mist nozzle at least twice each week if you use the unit frequently.
- Wipe off any deposits from the inside of the water tank using a soft cloth.
- More stubborn deposits can be rubbed off gently using a soft cleaning sponge.
- Do not use detergents that contain acid, alkali or bleach to clean the water tank.

### OUTSIDE OF WATER TANK

- Clean with a cleaning sponge and dry with a soft cloth.
- If necessary the mist nozzle can be removed for cleaning.
- Do not pour water directly into the mist nozzle after you have cleaned the inside.

### AIR FILTER

We recommend that you replace the air filter once or twice each year, depending on the local environmental conditions. Press the filter cover to release it. Remove the old filter and fit the replacement. Place the old filter in a bag and seal it to avoid spreading dirt.

## LONG-TERM STORAGE

- Pour all the water out of the tank, clean the tank and then dry the unit.
- Make sure that all water has been removed from the unit before storing it.



## PRODUCT DISPOSAL

According to law, electrical and electronic devices must be disposed of at recycling stations and certain parts must be recycled. Electrical and electronic devices marked with a recycling symbol must be taken to a municipal recycling station.



## TROUBLESHOOTING

If the unit is not working correctly, check the following before reporting a fault.

If the unit still does not work after you have checked the possible causes, there is some other problem. If so, contact the dealer/service centre to arrange repair.

PROBLEM	POSSIBLE CAUSE	SOLUTION
No mist	Check the plug	Plug into the wall socket
	Check the power switch	Turn on the power switch
	No water in tank	Fill with water
	Not enough water in tank	Fill with water
Mist has an odd smell	Unit is new	Remove the tank lid and place the water tank in a cool, dry place for 12 hours
	Dirty water / water in tank is old	Clean the water tank / pour out the old water and fill with fresh water
Unusual noise	Tank is incorrectly positioned	Place the tank in the correct position
	Not enough water in tank	Fill with water
	Unit is on an uneven surface	Place the unit on a flat, steady surface
Mist leaking out from area around nozzle	Poor seal between mist nozzle and water tank	Dip the cover from the mist nozzle in water and refit it

<b>NO</b>	<b>INNHOLD</b>	
	Teknisk informasjon.....	18
	Sikkerhetsanvisninger.....	19
	Enhetens deler.....	20
	Funksjoner.....	20
	Plassering.....	21
	Bruksanvisning.....	21
	Kontrollpanel.....	22
	Rengjøring og vedlikehold.....	24
	Langtidsoppbevaring.....	24
	Kassering av uttjent produkt.....	25
	Feilsøking.....	25
	Garanti.....	52

## TEKNISK INFORMASJON

CANVAC QAIR LUFTUKTER	
Modell	CLF3301X
Bruksområde	65 m <sup>2</sup> (ved varmbefukting)
Bredde x Dybde x Høyde	227x152x367 mm
Maks. fuktekapasitet	≥400 ml/h
Vanntankvolum	5,0 l
Merkespenning	220–240 VAC
Merkefrekvens	50/60 Hz
Merkeeffekt	105 W ved varmbefukting
Beskyttelse mot elektrisk støt:	Klasse II

## VED BRUK AV ELEKTRISKE APPARATER MÅ SIKKERHETSFRSKRIFTER FØLGES FOR Å MOTVIRKE RISIKOEN FOR BRANN, ELEKTRISK STØT OG PERSONSKADE.

Luffukteren må kun brukes innendørs i oppvarmet hjemmemiljø eller tilsvarende.

## SIKKERHETSANVISNINGER

Les sikkerhetsinstruksjonene under.

- \* Kontroller spenningen og forviss deg om at nettspenningen stemmer overens med produktets merkespenning.
- \* Kontroller at støpselet passer i stikkontakten.
- \* Dra i støpselet, aldri ledningen, når du skal kople enheten fra nettspenningen.
- \* Ikke bruk produktet i vått miljø (som svømmehall eller bad) – det kan forårsake elektrisk støt og brann.
- \* Plasser aldri noen kroppsdel eller andre apparater på produktet (det kan velte og bli skadd).
- \* Ikke rengjør enheten når den er i gang eller umiddelbart etter at den har vært i bruk (da er den varm, og det er fare for brannskade).
- \* Ta av vanntanken før du flytter enheten.
- \* Ikke plasser enheten i direkte sollys eller nær varmekilde.
- \* Hvis ledningen skades, må den erstattes med en tilsvarende ledning fra forhandleren.
- \* Trekk ut støpselet før du rengjør enheten eller hvis den ikke skal brukes på lengre tid.
- \* Ikke ta i støpselet eller ledningen med våte hender (fare for elektrisk støt).
- \* Ikke plasser andre gjenstander oppå enheten.
- \* Ikke rengjør vannutløpet mens vannet fremdeles er varmt.
- \* Unngå å stå nær den varme dampen.
- \* Ikke la barn komme nær enheten.
- \* Lever enheten til vårt serviceverksted for reparasjon dersom det er skadd eller ikke fungerer normalt. (Ikke foreta noen inngrep i enheten selv.)

\*\*Dette apparatet har UV-lampe.

Ved feilaktig bruk av eller skade på enheten kan det lekke ultrafiolett stråling. Ultrafiolett stråling kan skade øyne og hud. Du må absolutt ikke starte enheten dersom den er tydelig skadd. For å få skiftet UV-lampen må du levere inn enheten til forhandleren eller relevant serviceverksted.

## ENHETENS DELER

1. LED-display
2. Basseng, ultralydvibrator, duftpute, UV-lampe
3. Frontpanel
4. Damputslipp
5. Vanntank
6. Vannfilter
7. Tanklokk
8. Støpsel
9. Luffilterbeskyttelse
10. Luffilter HEPA

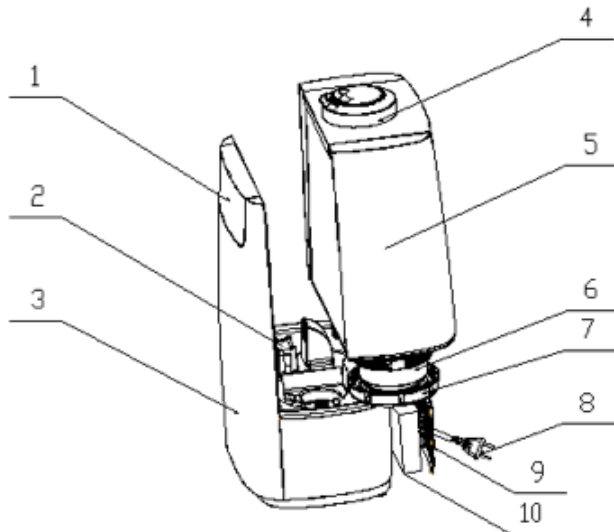

## FUNKSJONER

1. Høy luffuktingskapasitet.
2. Funksjon for kald og varm damp.
3. Funksjon for luftrensing, innebygd HEPA- og aktivt kullfilter.
4. Duftspreader (vannløselig eterisk olje kjøpes separat i detaljhandelen).
5. Bakteriedrepende UV-lampe.
6. Innebygd ioniseringsfunksjon (negative ioner) som forbedrer luftkvaliteten.
7. Tre innstillinger: auto, natt og humidstat.
8. Tidsur inntil 10 timer.
9. Automatisk avslagningsfunksjon når vanntanken fjernes.
10. Automatisk avslagningsfunksjon når det er tomt for vann.

## PLASSERING

- 1) Plasser enheten på et stabilt og plant underlag.
- 2) Plasser luftfukteren langt fra varmekilder som vedovn eller åpent ildsted. Ikke plasser den i direkte sollys.
- 3) Plasser enheten langt fra fuktfølsomme møbler og elektroniske apparater.

Dampen som sprøytes ut fra fukteren skal ikke rettes mot møbler eller elektroniske apparater (da kan disse skades av dampen).

## BRUKSANVISNING

### DRIFTSFORHOLD

- 1) Fukteren starter når temperaturen er mellom 5 og 40 °C og den relative fuktigheten er lavere enn 80 %.
- 2) Bruk rent vann med en temperatur som er under 40 °C (ved kalkrikt vann anbefales det å bruke destillert vann).
- 3) Rengjør vanntanken og vannbassenget før lengre tids driftsavbrudd eller minst to ganger i uken ved kontinuerlig bruk.
- 4) Enhetens vannfilter anbefales å bløtlegges 24 timer før første gangs bruk.

### BRUK

- 1) Ta av vanntanken fra enheten. Skru av lokket og fyll tanken med rent vann. Skru på lokket igjen (kontroller at det sitter ordentlig fast). Sett vanntanken tilbake i enheten (forviss deg om at den sitter riktig).
- 2) Kontroller at damputløpsmunnstykket og håndtaksbeskyttelsen er riktig montert på vanntanken.
- 3) Sett i støpselet og start enheten (trykk på startknappen).
- 4) Følg anvisningene under for å bruke duftfunksjonen (vannløselig eterisk olje kjøpes separat i detaljhandelen):
  - a. Ta ut duftputen.
  - b. Drypp vannløselig duftolje på puten.
  - c. Sett duftputen tilbake i enheten (duftfunksjonen starter automatisk når du starter enheten).
  - d. Når duftfunksjonen ikke skal brukes (eller når enheten ikke skal brukes på lengre tid), tar du ut duftputen og rengjør den. Sett den tilbake når du har rengjort den.
- 5) Hvis tanken tas ut når enheten er i gang, slås enheten av. Når vanntanken settes tilbake, vil enheten slås av. Dette krever at enheten startes på nytt og at innstillingene foretas på nytt.

## BETJENINGSPANEL

Når symbolet % lyser, viser displayets tall omgivelsesfuktigheten.

Når symbolet °C lyser, viser displayets tall omgivelsestemperaturen.

Når symbolet H lyser, er enhetens tidsinnstilling startet (trykk på tidsurknappen for å se gjenværende tid).

Symbolet for fuktighet (%) tennes i 10 sekunder, og deretter tennes symbolet for °C for temperaturdata i 5 sekunder.



**Start/stopp** Sett i støpselet (det høres et pip og enheten settes i standby-stilling). For å starte enheten, trykk én gang på knappen (LED-displayet tennes). For å stanse enheten, trykk på denne knappen én gang til (standby-stilling).



**Ionisering (negative ioner)** Trykk på knappen for å aktivere ioniseringsfunksjonen (negative ioner). Trykk på knappen én gang til for å slå av funksjonen.



**Nattstilling** For å stille inn nattstilling (dempet belysning) for alle displayer, trykker du på denne knappen (belysningen for ikonet nattstilling i displayet dempes i 20 sekunder). Trykk på en hvilken som helst knapp for å avslutte nattstilling.



**Tidsur for automatisk avslagning** For å aktivere innstilling av tidsuret (1–10 timer), trykk på knappen gjentatte ganger til ønsket antall timer er nådd. Enheten slutter å arbeide når innstilt tid er nådd, og "H" vises i displayet når funksjonen er aktivert. For å deaktivere funksjonen, trykk på knappen til "C" vises i displayet.



**UV-lampe** For å aktivere UV-lampen (bakteriedrepende funksjon), hold denne knappen inne i 3 sekunder. Trykk på knappen en gang til for å slå av UV-lampen.



**Varm damp** Trykk på denne knappen for å aktivere funksjonen for varm damp. Trykk på knappen en gang til for å avslutte funksjonen. Når funksjonen for varm damp er slått av, avgir enheten kun kald damp.



**Hydrostat** For å stille inn ønsket fuktighet, trykk på denne knappen (enheten slutter å arbeide når innstilt fuktighet er nådd). Fuktigheten kan stilles inn på 40~80 % (relativ fuktighet). Når enheten startes, fukter den luften i 2 minutter (uavhengig av rommets fuktighet).



**AUTO** Hold denne knappen inne i 3 sekunder for å sette enheten i automatisk stilling. Denne enheten opprettholder en relativ luftfuktighet på 55~68 %. Enheten velger selv den best egnede fuktefunksjonen (avhengig av rommets fuktighet).



**Damp** Trykk på denne knappen for å stille inn dampvolumet (stilling 1, 2 og 3). Stilling 1 er den minste dampmengden og stilling 3 den største.

## RENGJØRING OG VEDLIKEHOLD

- Slå av enheten og trekk ut støpselet før du påbegynner rengjøring.

### BASSENG OG ULTRALYDVIBRATOR

- Hvis vannet er svært hardt, dannes det lett avleiringer på ultralydvibratorens overflate (rengjør i så fall ultralydvibratoren i enhetens vannbasseng med avkalkingsmiddel som kjøpes i dagligvarebutikken).
- Påfør litt rengjøringsmiddel på ultralydvibratorens overflate (hvor mye avhenger av mengden avleiringer). Legg den deretter i vann i 10–15 min.
- Rengjør med en myk børste/rengjøringsvamp til avleiringene forsvinner.
- Skyll den to ganger i rent vann.
- Ikke rengjør ultralydvibratoren med gjenstander som skader dens overflate (metallgjenstander eller andre harde gjenstander).

### VANNTANKENS INNSIDE

- Rengjør vanntankens innside og vannutløpet minst to ganger per uke dersom du bruker enheten ofte.
- Tørk av avleiringer på vanntankens innside med myk klut.
- Avleiringer som ikke løsner kan du tørke vekk forsiktig med en myk rengjøringsvamp.
- Ikke bruk rengjøringsmidler som inneholder syre, alkalier eller blekemidler til å rengjøre vanntanken.

### VANNTANKENS UTSIDE

- Rengjør med en rengjøringsvamp og tørk deretter med en fuktig klut.
- Ved behov kan damputløpets munnstykker tas av for rengjøring.
- Ikke hell vann direkte i damputløpet når du har rengjort dets innside.

### LUFFFILTER

Vi anbefaler at du skifter ut lufffilteret én til to ganger per år, avhengig av gjeldende miljøforhold. Trykk på lufffilteret slik at det løsner. Ta ut lufffilteret og sett inn et nytt. Legg det gamle filteret i en pose og lukk den for å unngå tilsmussing.

## LANGTIDSOPPBEVARING

- Hell ut alt vann av tanken, rengjør tanken og tørk deretter enheten.
- Forviss deg om at enheten er helt tom for vann før den skal oppbevares.



## KASSERING AV UTTJENT PRODUKT

Elektriske og elektroniske apparater skal samles inn og deler av apparatene gjenvinnes. Elektriske og elektroniske apparater merket med symbolet for avfallshåndtering skal kasseres på kommunal gjenvinningsstasjon.



## FEILSØKING

Hvis enheten ikke fungerer korrekt, kontrollerer du følgende før du feilmelder produktet.

Hvis enheten fortsatt ikke fungerer når du har kontrollert de mulige årsakene over, foreligger det et annet problem. Kontakt i så fall forhandleren/serviceverksted og bestill reparasjon.

PROBLEM	MULIG ÅRSAK	TILTAK
Ingen damp	Kontroller støpselet	Plugg støpselet i stikkkontakten
	Kontroller startknappen	Slå på startknappen
	Ikke noe vann i tanken	Fyll på vann
	For lite vann i tanken	Fyll på vann
Dampen lukter rart	Enheden er ny	Løft av tanklokket og plasser vanntanken på et kaldt og tørt sted i 12 timer
	Skittent vann / vannet i tanken er gammelt	Rengjør tanken / hell ut det gamle vannet og fyll på nytt vann
Ulyd	Tanken er ikke korrekt plassert	Plasser tanken i riktig stilling
	For lite vann i tanken	Fyll på vann
	Enheden står på ujevnt underlag	Plasser enheten på et jevnt og plant underlag
Damp lekker ut fra området rundt utløpet	Det er ikke tett mellom damputløpet og vanntanken	Dypp lokket til damputløpet i vann og sett det tilbake igjen





**DK** INDHOLD

<b>Teknisk information</b> .....	<b>28</b>
<b>Sikkerhedsinstruktioner</b> .....	<b>29</b>
<b>Produktets dele</b> .....	<b>30</b>
<b>Funktioner</b> .....	<b>30</b>
<b>Placering</b> .....	<b>31</b>
<b>Anvisninger for brug</b> .....	<b>31</b>
<b>Bedjeningspanel</b> .....	<b>32</b>
<b>Rengøring og vedligeholdelse</b> .....	<b>33</b>
<b>Langtidsopbevaring</b> .....	<b>34</b>
<b>Bortskaffelse af produktet</b> .....	<b>34</b>
<b>Fejlfinding</b> .....	<b>35</b>
<b>Garanti</b> .....	<b>52</b>

## TEKNISK INFORMATION

CANVAC QAIR LUFTFUGTER	
Model	CLF3301X
Anvendelsesområde	65 m <sup>2</sup> (ved varm befugtning)
Bredde x dybde x højde	227 x 152 x 367 mm
Maks. fugtningskapacitet	≥400 ml/h
Vandtankvolumen	5,0 l
Mærkespænding	220-240 VAC
Mærkefrekvens	50/60 Hz
Mærkeeffekt	105 W ved varm befugtning
Beskyttelse mod elektrisk stød:	Klasse II

## SIKKERHEDSFORSKRIFTERNE SKAL FØLGES VED BRUG AF ELEKTRISKE APPARATER FOR AT BEGRÆNSE RISIKOEN FOR BRAND, ELEKTRISK STØD OG PERSONSKADER.

Luffugteren må kun anvendes indendørs i opvarmede private husholdninger eller tilsvarende.

## SIKKERHEDSINSTRUKTIONER

Læs nedenstående sikkerhedsinstruktioner.

- \* Kontrollér spændingen og sikr dig, at netspændingen stemmer overens med oplysningerne på produktets typeskilt.
  - \* Kontrollér, at stikket passer til stikkontakten i væggen.
  - \* Træk kun i stikket, aldrig i ledningen, når du skal tage strømmen fra produktet.
  - \* Anvend ikke produktet i våde omgivelser (som svømmehaller eller badeværelser) – det kan forårsage elektrisk stød eller brand.
  - \* Læn dig ikke op ad produktet og stil ikke andre apparater på produktet (det kan vælte og blive beskadiget).
  - \* Rengør ikke produktet, når det er i drift, eller straks efter, at det har været i anvendelse (det er stadig varmt og der er risiko for forbrændinger).
  - \* Fjern vandtanken, inden du flytter produktet.
  - \* Placer ikke produktet i direkte sollys eller i nærheden af varmekilder.
  - \* Hvis ledningen er blevet beskadiget, skal den udskiftes med en tilsvarende ledning af forhandleren.
  - \* Tag stikket ud af stikkontakten, inden du rengør produktet eller hvis det ikke skal bruges i en længere periode.
  - \* Tag aldrig fat i stikket eller ledningen med våde hænder (risiko for elektrisk stød).
  - \* Placer ikke andre genstande på produktet.
  - \* Rengør ikke vandudløbet, når vandet stadig er varmt.
  - \* Undgå at stå i nærheden af den varme damp.
  - \* Hold børn væk fra produktet.
  - \* Indlever produktet til vores serviceværksted til reparation, hvis det er blevet beskadiget eller ikke fungerer korrekt. (Foretag ingen indgreb selv.)
- \*\* Dette produkt er udstyret med en UV-lampe.  
Ved forkert anvendelse af eller ved beskadigelse af produktet, kan der trænge ultraviolet stråling ud.  
Ultraviolet stråling kan være skadelig for øjne og hud. Hvis produktet er tydeligt beskadiget, må du ikke tænde det. Indlever produktet til forhandleren eller til et autoriseret serviceværksted for at få udskiftet UV-lampen.

## PRODUKTETS DELE

1. LED-display
2. Bassin, ultralydsvibrator, duftpad, UV-lampe
3. Frontpanel
4. Spraydyse
5. Vandtank
6. Vandfilter
7. Tanklåg
8. Stik
9. Luffilterbeskytter
10. Luffilter HEPA

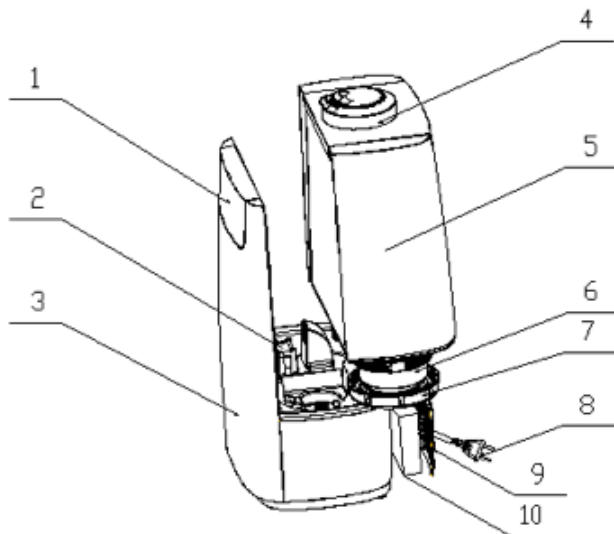

## FUNKTIONER

1. Høj fugtningskapacitet.
2. Funktion til kold og varm damp.
3. Funktion til luftrensning med integreret HEPA-filter og aktivt kulfilter.
4. Duftspreder (vandopløselige æteriske olie købes separat i detailhandlen).
5. Bakteriedræbende UV-pære.
6. Indbygget ioniseringsfunktion (negativ ion), som forbedrer luftkvaliteten.
7. Tre indstillinger: auto, nat og humidstat.
8. Timer kan indstilles op til 10 timer.
9. Automatisk sluk-funktion, når vandtanken tages ud.
10. Automatisk sluk-funktion, når vandtanken er tom.

## PLACERING

- 1) Placer produktet på et stabilt og plant underlag.
- 2) Placer luffugteren langt fra varmekilder som brændeovne og åbne ildsteder. Placer ikke produktet i direkte sollys.
- 3) Placer produktet langt fra møbler, der er følsomme over for fugt, og elektroniske apparater. Dampen, som kommer ud af luffugteren, må ikke rettes mod møbler eller elektroniske apparater (disse kan blive beskadiget af dampen).

## ANVISNINGER FOR BRUG

### DRIFTSBETINGELSER

- 1) Luffugteren starter, når temperaturen ligger mellem 5 og 40 °C, og den relative fugtighed er lavere end 80 %.
- 2) Brug rent vand, der har en temperatur under 40 °C (ved meget kalkholdigt vand anbefales det at bruge destilleret vand).
- 3) Rengør vandtanken og vandbassinet, hvis produktet ikke skal bruges i en længere periode. Hvis produktet bruges kontinuerligt, skal det rengøres mindst to gange om ugen.
- 4) Det anbefales at lægge vandfilteret i blød i 24 timer, inden det tages i brug første gang.

### ANVENDELSE

- 1) Tag vandtanken ud af produktet. Skru låget af og fyld tanken op med rent vand. Skru låget på igen (kontrollér, at det sidder ordentligt fast). Sæt vandtanken tilbage i produktet (sikr dig, at det sidder korrekt).
- 2) Kontrollér, at tagedysemundstykket og håndtagsbeskytteren er korrekt monteret på vandtanken.
- 3) Sæt stikket i stikkontakten og tænd produktet (tryk på startknappen).
- 4) Følg nedenstående anvisninger for brug af duftfunktionen (vandopløselige æteriske olier købes separat i detailhandlen).
  - a. Tag duftpadden ud.
  - b. Dryp vandopløselig duftolie på padden.
  - c. Sæt duftpadden tilbage i produktet (duftfunktionen starter automatisk, når produktet tændes).
  - d. Når duftfunktionen ikke skal bruges (eller når produktet ikke skal bruges i en længere periode), skal duftpadden tages ud og rengøres. Sæt padden tilbage i produktet, når du har rengjort den.
- 5) Hvis tanken tages ud af produktet, mens det er i drift, slukker produktet. Når vandtanken stilles tilbage i produktet, er produktet fortsat slukket. For at tænde produktet igen, skal du tænde det og indstille de ønskede indstillinger igen.

## BETJENINGSPANEL

Når symbolet % lyser, viser displayet luftfugtigheden i den omgivende luft.

Når symbolet °C lyser viser displayet omgivelsestemperaturen.

Når symbolet H lyser, er timeren aktiveret (tryk på timeren for at se den resterende tid).

Symbolet for fugtighedsniveauet (%) lyser i 10 sekunder, og derefter lyser temperatursymbolet °C i 5 sekunder.



**Start/stop** Sæt stikket i stikkontakten (der høres en kort bip-lyd og produktet går i standby-mode). For at tænde enheden, skal du trykke en gang på knappen (LED-displayet tænder). Tryk en gang til på knappen (standby-mode) for at slukke produktet.



**Ionisering (negative ioner)** Tryk på knappen for at aktivere ioniseringsfunktionen (negative ioner). Tryk på knappen en gang til for at slukke for funktionen.



**Nattilstand** Tryk på knappen for at reducere lyset i displayet i alle displaytilstande (nattilstand-symbolet dæmpes efter 20 sekunder). Tryk på en vilkårlig knap for at deaktivere nattilstand.





**Timer til automatisk afbrydelse** Tryk på knappen for at aktivere indstilling af timeren (1–10 timer). Bliv ved med at trykke på knappen, indtil det ønskede antal timer fås. Når funktionen er aktiveret, vil der stå "H" i displayet.

Funktionen deaktiveres ved at trykke på knappen, indtil der står "C" i displayet.



**UV-lampe** Hold knappen trykket ind i 3 sekunder for at aktivere UV-lampen (bakteriedræbende funktion). Tryk på knappen igen for at slukke UV-lampen.



**Varm damp** Tryk på knappen for at aktivere funktionen for varm damp. Tryk på knappen igen for at afslutte funktionen. Når funktionen for varm damp er slukket, vil produktet kun producere kold damp.



**Humidistat** Tryk på knappen for at indstille den ønskede fugtighed (produktet slukker, når den ønskede fugtighed er nået). Fugtigheden kan indstilles på 40~80 % (relativ fugtighed). Når produktet tændes, fugter det luften i 2 minutter (uanset luftfugtigheden i rummet).



**AUTO** Tryk på knappen i 3 sekunder for at indstille produktet til automatisk drift. Når produktet tændes, vil det opretholde en relativ luftfugtighed i rummet på 55~68 %. Produktet finder selv ud af, hvilken fugtningsmetode, der er den mest hensigtsmæssige (afhænger af luftfugtigheden i rummet).



**Damp** Tryk på knappen for at indstille mængden af damp (trin 1, 2 eller 3). Trin 1 er den laveste, mens trin 3 er den højeste.

## RENGØRING OG VEDLIGEHOLDELSE

- Sluk produktet, og tag stikket ud af stikkontakten, inden du begynder rengøringen.

### BASSIN OG ULTRALYDSVIBRATOR

- Hvis vandet er meget hårdt, dannes der let aflejringer på overfladen af ultralydsvibratoren (rengør ultralydsvibratoren i produktets vandbassin med afkalkningsmiddel, som kan købes i almindelige dagligvarebutikker).
- Påfør lidt rengøringsmiddel på overfladen af ultralydsvibratoren (hvor meget, der skal bruges, afhænger af mængden af aflejringer). Læg den derefter i vand i 10-15 min.
- Rengør med en blød børste/rengøringssvamp til aflejringerne forsvinder.
- Skyl den af to gange i rent vand.
- Rengør ikke ultralydsvibratoren med genstande, som kan beskadige den (metalgenstande og andre hårde genstande).

### VANDTANKENS INDVENDIGE SIDE

- Rengør den indvendige side af vandtanken og dampdysen mindst to gange om ugen, hvis du bruger produktet ofte.
- Tør aflejringer af på den indvendige side af tanken med en blød klud.
- Aflejringer, som ikke kan løsnes med kluden, kan du fjerne forsigtigt med en blød rengøringssvamp.
- Brug ikke rengøringsmiddel, som indeholder syre, alkalier eller blegemiddel til rengøring af tanken.

### DEN UDVENDIGE SIDE AF VANDTANKEN

- Rengør med en rengøringssvamp og tør efter med en fugtig klud.
- Ved behov kan tågedysemundstykket tages af og rengøres.
- Hæld ikke vand direkte ind i tågedysen, når du har rengjort den.

### LUFTFILTER

Vi anbefaler, at du udskifter luftfilteret en til to gange om året, afhængigt af de lokale forhold. Tryk på luftfilterbeskyttelsen, så den løsnes. Tag luftfilteret ud og sæt et ny i. Kom det gamle filter i en pose og luk for den til.

## LANGTIDSOPBEVARING

- Tøm tanken for vand, rengør den og tør derefter produktet af.
- Sikr dig, at produktet er helt fri for vand, inden det sættes væk.

## BORTSKAFFELSE AF PRODUKTET

I henhold til lovgivningen skal elektriske og elektroniske apparater indsamles og bortskaffes på genbrugspladser, og visse dele skal genanvendes. Elektriske og elektroniske apparater, der er mærket med skraldespandsymbolet skal indleveres på den kommunale genbrugsplads.



## FEJLFINDING

Hvis produktet ikke fungerer korrekt, bedes du kontrollere nedenstående, inden du fejlmelder produktet.

Hvis produktet stadig ikke fungerer korrekt, efter at du har kontrolleret de mulige årsager, er der tale om et andet problem. Kontakt forhandleren/serviceværkstedet for at få repareret produktet.

PROBLEM	MULIG ÅRSAG	LØSNING
Ingen damp	Kontroller stikket	Sæt stikket i stikkontakten
	Kontroller tænd/slukknappen	Tænd startknappen
	Intet vand i tanken	Hæld vand på
	For lidt vand i vandtanken	Hæld vand på
Dampen lugter underligt	Produktet er nyt	Tag tanklåget af og placer vandtanken på et koldt og tørt sted i 12 timer
	Snavset vand/vandet i tanken er gammelt	Rengør vandtanken/hæld det gamle vand ud og hæld nyt vand på
Usædvanlig lyd	Tanken er ikke placeret korrekt	Placer tanken korrekt
	For lidt vand i vandtanken	Hæld vand på
	Produktet står på et ujævnt underlag	Placer produktet på et stabilt og plant underlag
Der trænger damp ud i området omkring dysen	Der er ikke tæt mellem dampedyse og vandtank	Dyp låget til dampdysen i vand og sæt det på igen

## FI SISÄLLYSLUETTELO

Tekniset tiedot	36
Turvallisuusohjeet	37
Laitteen osat	38
Toiminnot	38
Sijoitus	39
Käyttöohjeet	39
Ohjaustaulu	40
Puhdistus ja hoito	42
Varastointi	42
Tuotteen hävittäminen	43
Vianetsintä	43
Takuu	52

## TEKNISET TIEDOT

CANVAC QAIR -ILMANKOSTUTIN	
Malli	CLF3301X
Käyttöympäristö	65 m <sup>2</sup> (lämmittävä kostutus)
Leveys x syvyys x korkeus	227 x 152 x 367 mm
Suurin kostutuskapasiteetti	≥400 ml/h
Vesisäiliön tilavuus	5,0 L
Nimellisjännite	220–240 VAC
Nimellistaajuus	50/60 Hz
Nimellisteho	105 W lämmittävässä kostutuksessa
Suojaus sähköiskuilta:	Luokka II

## SÄHKÖLAITTEITA KÄYTETTÄESSÄ ON NOUDATETTAVA TURVALLISUUSOHJEITA, JOTTA TULIPALON, SÄHKÖISKUN JA LOUKKAANTUMISEN VAARALTA VÄLTYYTÄÄN.

Ilmankostutinta saa käyttää vain lämmitetyssä asunnossa tai vastaavissa sisätiloissa.

## TURVALLISUUSOHJEET

### Lue seuraavat turvallisuusohjeet.

- \* Tarkista jännite ja varmista, että verkkovirran jännite vastaa tuotteen nimellisjännitettä.
- \* Tarkista, että pistoke sopii pistorasiaan.
- \* Kun laite irrotetaan pistorasiasta, johdosta ei saa vetää, vaan pistokkeesta.
- \* Tuotetta ei saa käyttää kosteassa tilassa (kuten uimahallissa tai kylpyhuoneessa), koska siitä voi seurata sähköisku ja tulipalo.
- \* Tuotteeseen ei saa nojata eikä sen päälle saa asettaa muita laitteita (tuote voi kaatua ja vaurioitua).
- \* Laitetta ei saa puhdistaa, kun se on käynnissä tai heti sammuttamisen jälkeen (kuumasta laitteesta voi saada palovammoja).
- \* Vesisäiliö pitää irrottaa ennen laitteen siirtämistä.
- \* Laitetta ei saa asettaa suoraan auringonpaisteeseen tai lämmönlähteen lähelle.
- \* Vaurioituneen johdon tilalle pitää vaihtaa samanlainen johto, jonka saa jälleenmyyjältä.
- \* Irrota virtajohto pistorasiasta ennen laitteen puhdistamista tai jos sitä ei käytetä pitkään aikaan.
- \* Pistoketta ja johtoa ei saa käsitellä märin käsin (sähköiskun vaara).
- \* Laitteen päälle ei saa laittaa muita esineitä.
- \* Sumutinta ei saa puhdistaa, kun vesi on kuumaa.
- \* Kuumassa höyryssä seisomista pitää välttää.
- \* Lapsia ei saa päästää laitteen lähelle.
- \* Jos laite on vaurioitunut tai ei toimi normaalisti, lähetä se korjaamoomme korjattavaksi. (Älä yritä korjata laitetta itse.)

### \*\* Tässä laitteessa on UV-lamppu.

Jos laitetta käytetään väärin tai se on vaurioitunut, se voi päästää ultraviolettia valoa. Ultravioletti valo voi vaurioittaa silmiä ja ihoa. Jos laite on selvästi vaurioitunut, sitä ei saa missään nimessä käynnistää. UV-lampun voi viemällä laitteen jälleenmyyjälle tai valtuutettuun korjaamoon.

## LAITTEEN OSAT

1. LED-näyttö
2. Allas, ultraäänivärähtelijä, hajustetyyny, UV-lamppu
3. Etupaneeli
4. Höyryaukko
5. Vesisäiliö
6. Vedensuodatin
7. Säiliön kansi
8. Pistoke
9. Ilmansuodattimen kansi
10. HEPA-ilmansuodatin

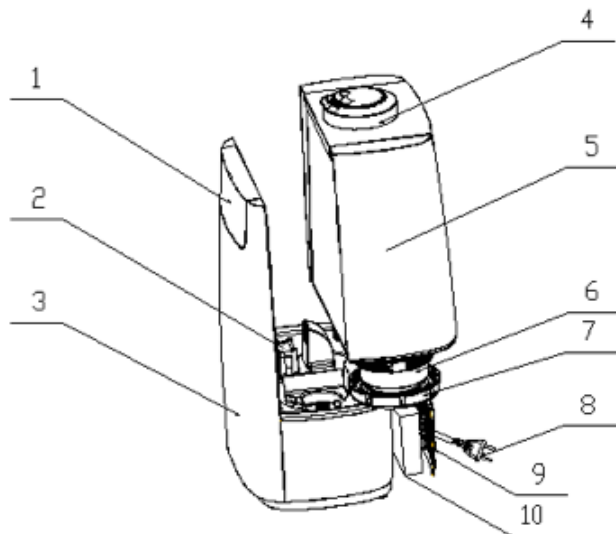

## TOIMINNOT

1. Suuri kostutuskapasiteetti.
2. Kylmän ja kuumen höyryn tuotto.
3. Ilmanpuhdistus, sisäinen HEPA-suodatin ja aktiivihiilisuodatin.
4. Hajustin (vesiliukoisia eteerisiä öljyjä saa myymälöistä).
5. Bakteereita tuhoava UV-lamppu.
6. Ilmanlaatua parantava sisäänrakennettu ionisointitoiminto (tuottaa negatiivisia ioneja).
7. Kolme toimintatilaa: automaattinen, yö ja ilmankosteutta mittaava.
8. Kymmenen tunnin ajastin.
9. Automaattinen sammutus, kun vesisäiliö irrotetaan.
10. Automaattinen sammutus, kun vesisäiliö tyhjenee.

## SIJOITUS

1) Aseta laite vakaalle, tasaiselle alustalle.

2) Aseta ilmankostutin loitolle lämmönlähteistä, kuten liedestä tai takasta. Sitä ei saa asettaa suoraan auringonpaisteeseen.

3) Aseta laite kauas huonekaluista ja sähkölaitteista, jotka eivät siedä kosteutta.

Ilmankostuttimesta nousevaa höyryä ei kannata suunnata huonekaluihin tai sähkölaitteisiin, sillä höyry voi vaurioittaa niitä.

## KÄYTTÖOHJEET

### KÄYTTÖOLOT

1) Ilmankostutin käynnistyy, kun lämpötila on 5–40 °C ja suhteellinen ilmankosteus on alle 80 %.

2) Käytä laitteessa puhdasta vettä, jonka lämpötila on alle 40°C (jos paikallisessa hanavedessä on runsaasti kalkkia, laitteessa kannattaa käyttää tislattua vettä).

3) Puhdista vesisäiliö ja allas ennen pitkää käyttökatkosta ja vähintään kaksi kertaa viikossa jatkuvan käytön aikana.

4) Laitteen vedensuodatinta kannattaa liottaa vuorokausi ennen ensimmäistä käyttökertaa.

### KÄYTTÖ

1) Irrota vesisäiliö laitteesta. Kierrä kansi auki ja täytä säiliö puhtaalla vedellä. Kierrä kansi kiinni. Tarkista, että se menee kunnolla kiinni. Aseta vesisäiliö takaisin laitteeseen. Tarkista, että se asettuu kunnolla paikalleen.

2) Tarkista, että höyrysumutin ja kahvan suojus on kiinnitetty oikein vesisäiliöön.

3) Liitä pistoke pistorasiaan ja käynnistä laite painamalla käynnistuspainiketta.

4) Voit käyttää hajustusta seuraamalla alla olevia ohjeita (vesiliukoisia eteerisiä öljyjä saa myymälöistä).

a. Ota hajustetyyny ulos.

b. Tiputa tyynyyn vesiliukoista tuoksuöljyä.

c. Aseta hajustuskotelo takaisin laitteeseen. Hajustus käynnistyy automaattisesti, kun laite käynnistetään.

d. Kun hajustustoimintoa ei haluta käyttää (ja kun laitetta ei käytetä pitkään aikaan), ota tyyny hajustuskotelosta ja pese se. Aseta puhdas tyyny takaisin aromikoteloon.

5) Jos säiliö irrotetaan käytön aikana, laite sammuu. Kun vesisäiliö asetetaan paikalleen, laite sammuu. Tällöin laite pitää käynnistää ja asetus valita uudelleen.

## OHJAUSTAULU

Kun %-merkki syttyy, näytössä näytetään suhteellinen ilmankosteus.

Kun °C-merkki syttyy, näytössä näytetään ympäristön lämpötila.

Kun H-merkki syttyy, laitteen ajastus käynnistyy (jäljellä olevan ajan näkee painamalla ajastinpainiketta).

Kosteuden merkki (%) palaa 10 sekunnin ajan ja sen jälkeen lämpötilatiedon merkki (°C) palaa 5 sekunnin ajan.



**Käynnistä/pysäytä** Liitä pistoke pistorasiaan (laite piippaa ja siirtyä valmiustilaan). Laite käynnistyy, kun painat tätä painiketta kerran (LED-näyttö syttyy). Voit sammuttaa laitteen painamalla tätä painiketta uudelleen (valmiustila).



**Ionisointi (negatiiviset ionit)** Tällä painikkeella voit aktivoida ionisointitoiminnon (negatiiviset ionit). Voit sulkea toiminnon painamalla painiketta uudelleen.



**Yötila** Tällä painikkeella saat kaikki näytöt yötilaan (himmeeä valaistus). Näytön yötilakuvakkeen valo himmenee 20 sekunnin ajaksi. Voit poistua yötilasta painamalla mitä tahansa painiketta.





**Automaattinen sammutusajastin** Voit käynnistää ajastimen (1–10 tuntia) painelemalla tätä painiketta, kunnes saavutat haluamasi tuntimäärän, jonka kuluttua laite sammuu automaattisesti. Kun toiminto on käytössä, näytössä näkyy "H".

Voit keskeyttää ajastuksen painamalla painiketta, kunnes näytössä näkyy "C".



**UV-lamppu** Voit käynnistää UV-lampun (bakteerien tuhoamistoiminnon) painamalla tätä painiketta 3 sekunnin ajan. Voit sammuttaa UV-lampun painamalla painiketta uudelleen.



**Kuuma höyry** Tällä painikkeella voit käynnistää kuumahöyrytoiminnon. Voit lopettaa toiminnon painamalla painiketta uudelleen. Kun kuumahöyrytoiminto on poissa päältä, laite tuottaa vain kylmää höyryä.



**Ilmankosteus** Voit asettaa halutun ilmankosteuden painelemalla tätä painiketta (laite sammuu, kun haluttu ilmankosteus saavutetaan). Asetuksen arvoalue on 40–80 % (suhteellinen ilmankosteus). Käynnistyessään laite kosteuttaa ilmaa 2 minuutin ajan (huoneen ilmankosteudesta riippumatta).



**Automaattitila** Saat laitteen automaattiseen toimintatilaan painamalla tätä painiketta 3 sekunnin ajan. Tällöin laite pitää suhteellisen ilmankosteuden 55–68 %. Laite valitsee sopivan kostutustavan itse (huoneen ilmankosteuden perusteella).



**Höyry** Tällä painikkeella voit asettaa höyryn määrän (taso 1, 2 tai 3). Tasolla 1 höyryn määrä on pienin ja tasolla 3 suurin.

## PUHDISTUS JA HOITO

- Sammuta laite ja irrota pistoke pistorasiasta, ennen kuin aloitat puhdistuksen.

### ALLAS JA ULTRAÄÄNIVÄRÄHTELIJÄ

- Jos vesi on erityisen kovaa, ultraäänivärähtelijän pinnalle kertyy herkästi saostumaa. Tällöin laitteen vesialtaassa olevan ultraäänivärähtelijän voi pestä kaupasta ostettavalla kalkinpoistoaineella.
- Levitä pesuainetta ultraäänivärähtelijän pinnalle. Jos saostumia on paljon, käytä enemmän pesuainetta. Laita se sitten veteen 10–15 minuutiksi.
- Puhdista pehmeällä harjalla tai sienellä, kunnes saostumat katoavat.
- Huuhtelee kaksi kertaa puhtaassa vedessä.
- Ultraäänivärähtelijää ei saa puhdistaa esineillä, jotka vaurioittavat sen pintaa (metalliesineet ja muut kovat esineet).

### VESISÄILIÖN SISÄPUOLI

- Pese vesisäiliön sisäpuoli ja sumutin ainakin kaksi kertaa viikossa, mikäli laitetta käytetään usein.
- Kuivaa saostumat vesisäiliön sisäpuolelta pehmeällä liinalla.
- Pinttynneet saostumat voi irrottaa varovaisesti pehmeällä pesusienellä.
- Älä pese vesisäiliötä happamalla tai emäksisellä pesuaineella tai valkaisuaineella.

### VESISÄILIÖN ULKOPINTA

- Pese ulkopinta pesusienellä ja kuivaa se sitten kostealla liinalla.
- Höyrysumuttimen voi tarvittaessa irrottaa puhdistusta varten.
- Älä kaada höyrysumuttimeen vettä, kun olet puhdistanut sen sisäpinnan.

### ILMANSUODATIN

Suosittelemme vaihtamaan ilmansuodattimen kerran tai kahdesti vuodessa ympäristöolosuhteiden perusteella. Avaa ilmansuodattimen kansi painamalla sitä. Ota ilmansuodatin ulos ja aseta uusi paikalleen. Laita vanha suodatin pussiin ja sulje se, jotta siitä ei leviä likaa.

## VARASTOINTI

- Tyhjennä vesisäiliö, puhdista se ja kuivaa laite.
- Tarkista ennen varastointia, että laite on täysin kuiva.

## TUOTTEEN HÄVITTÄMINEN

Lain mukaan sähkö- ja elektroniikkatuotteet pitää kerätä ja niiden osat kierrättää. Kierrätysmerkillä varustetut sähkö- ja elektroniikkalaitteissa on vietävä kierrätyspisteeseen.



## VIANETSINTÄ

Jos laite ei toimi oikein, tarkista seuraavat asiat, ennen kuin ilmoitat laiteviasta.

Jos laite ei toimi edelleenkaan, kun olet tarkistanut mahdolliset syyt, siinä on jokin muu ongelma. Ota siinä tapauksessa yhteyttä laitteen myyjään tai korjaamoon ja tilaa korjaus.

ONGELMA	MAHDOLLINEN SYY	RATKAISU
Ei höyryä	Tarkista pistoke.	Liitä pistoke pistorasiaan.
	Tarkista käynnistuspainike.	Paina käynnistuspainiketta.
	Säiliössä ei ole vettä.	Lisää vettä.
	Säiliössä on liian vähän vettä.	Lisää vettä.
Höyryssä on outo haju.	Laite on uusi.	Avaa säiliön kansi ja vie se tuultumaan viileään ja kuivaan paikkaan 12 tunnin ajaksi.
	Säiliön vesi on likaista tai vanhaa.	Puhdista vesisäiliö tai tyhjenä vanha vesi ja täytä säiliö uudelleen.
Epätavallista ääntä	Säiliö ei ole oikein paikallaan.	Aseta säiliö oikein paikalleen.
	Säiliössä on liian vähän vettä.	Lisää vettä.
	Laite on epätasaisella alustalla.	Aseta laite vakaalle ja tasaiselle alustalle.
Höyrysumuttimen ympäriltä vuotaa höyryä.	Höyrysumuttimen ja vesisäiliön liittämä ei ole tiivis.	Käytä höyrysumuttimen kanta vedessä ja kiinnitä se uudelleen.

<b>IS</b>	<b>EFNISYFIRLIT</b>	
	Tæknilegar upplýsingar	44
	Öryggisleiðbeiningar	45
	Hlutar tækisins	46
	Aðgerðir	46
	Staðsetning	47
	Notkunarleiðbeiningar	47
	Stjórnborð	48
	Prif og viðhald	50
	Langtímageymsla	50
	Förgun á notaðri vöru	51
	Bilanagreining	51
	Ábyrgð	52

## TÆKNILEGAR UPPLÝSINGAR

CANVAC QAIR RAKATÆKI	
Gerð	CLF3301X
Notkunarsvið	65 m <sup>2</sup> (fyrir heita gufu)
Breidd x Dýpt x Hæð	227x152x367 mm
Hámarks rakageta	≥400 ml/h
Stærð vatnstanks	5,0 L
Hlutfall spennu	220–240 VAC
Tíðni	50/60 Hz
Aflmagnsstyrkur	105 W fyrir heita gufu
Vernð gegn raflosti:	Flokkur II

## VIÐ NOTKUN RAFMAGNSTÆKJA VERÐUR AÐ FYLGJA ÖRYGGISRÁÐSTÖFUNUM TIL AÐ FORÐAST HÆTTU Á ELDI, RAFLOSTUM OG PERSÓNULEGUM SKAÐA.

Einungis má nota rakatækið innandyra í upphituðu heimili eða svipuðu umhverfi.

## ÖRYGGISLEIÐBEININGAR

### Lesið neðangreindar öryggisleiðbeiningar.

- \* Athugaðu spennuna og gakktu úr skugga um að netspennan passi við spennuhlutfall vörunnar.
  - \* Gakktu úr skugga um að rafmagnsklóin passi í innstunguna.
  - \* Aldrei toga í rafmagnssnúruna, togaðu í rafmagnsklóna þegar þú vilt taka tækið úr sambandi við rafmagn.
  - \* Ekki nota vöruna í blautu umhverfi (svo sem á sundsvæði eða á baðherbergi) - þetta getur leitt til raflosts eða bruna.
  - \* Aldrei setja líkamshluta eða aðra hluti á tækið (það getur oltið og skemmt).
  - \* Ekki þrifa tækið þegar það er í gangi eða beint eftir að það hefur verið í notkun (þegar það er heitt og getur valdið eldhættu).
  - \* Fjarlægðu vatnstankinn áður en þú færir tækið.
  - \* Ekki má staðsetja tækið í beint sólarljós eða nærri hitagjafa.
  - \* Ef rafmagnssnúran er skemmd verður að skipta henni út fyrir eins rafmagnssnúru frá söluaðila.
  - \* Taktu rafmagnsklóna úr sambandi áður en þú þrífur tækið eða ef ekki á að nota tækið til lengri tíma.
- 
- \* Ekki taka um rafmagnsklóna eða rafmagnssnúruna með blautum höndum (hætta á raflosti).
  - \* Ekki setja aðra hluti ofan á tækið.
  - \* Ekki þrifa rakastútin á meðan vatnið er ennþá heitt.
  - \* Forðastu að standa nærri heitri gufunni.
  - \* Leyfðu ekki börnum að koma nærri tækinu.
  - \* Skilaðu tækinu inn til þjónustuverkstæðis okkar til viðgerðar ef það skemmist eða virkar ekki eðlilega. (Ekki reyna að gera við tækið sjálf/ur.)
- 
- \*\* Þetta tæki er með útfjólubláan lampa.
  - Ef tækið er ekki rétt notað eða hefur skemmt getur það lekið útfjólubláari geislun.
  - Útfjólublá geislun getur skaðað augu og húð. Ef tækið hefur greinilega skemmt máttu alls ekki kveikja á því. Til að skipta út útfjólubláa lampanum, skilaðu tækinu inn til söluaðila eða viðurkenndrar þjónustumiðstöðvar.

## HLUTAR TÆKISINS

1. LED-skjár
2. Skjár, úthljóðstitrari, ilmpúði, útfjólublár lampi
3. Framhlið
4. Gufuúttak
5. Vatnstankur
6. Vatnssía
7. Tanklok
8. Rafmagnskló
9. Loftsiuk
10. HEPA Loftsía

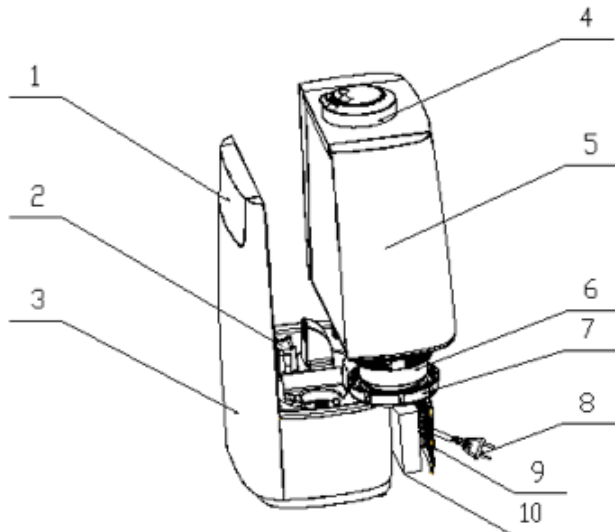

## AÐGERDIR

1. Há rakageta.
2. Aðgerð fyrir kalda og heita gufu.
3. Aðgerð fyrir lofthreinsun með innbyggðri HEPA-síu og virkri kolasíu.
4. Ilddreifari (vatnsuppleysanleg ilmólía fæst sérstaklega á sölustöðum).
5. Bakeríudrepanði útfjólublár lampi.
6. Innbyggð jónandi aðgerð (neikvæð jón) sem bætir loftgæði.
7. Þrjár stillingar: sjálfvirk stilling, næturstilling og rakastilling.
8. Tímamælir fyrir allt að 10 klukkustundir.
9. Sjálfvirk slökkvunaraðgerð þegar vatnstankurinn er fjarlægður.
10. Sjálfvirk slökkvunaraðgerð þegar vatnið er búið.

## STAÐSETNING

- 1) Settu tækið á slétt og stöðugt undirlag.
  - 2) Staðsettu rakatækið langt frá hitagjöfum eins og eldavelum eða opnum eldstæðum. Hafðu það ekki í beinu sólarljósi.
  - 3) Staðsettu tækið langt frá húsgögnum sem eru viðkvæm fyrir raka og raftækjum.
- Rakinn sem kemur úr tækinu skal ekki beinast að húsgögnum eða raftækjum (þau geta skemmst af ranam).

## NOTKUNARLEIÐBEININGAR

### NOTKUNARSKILYRÐI

- 1) Rakatækið byrjar að virka þegar hitastigið er milli 5 og 40°C og hlutfalla rakans er lægra en 80%.
- 2) Notaðu hreint vatn sem er ekki yfir 40°C heitt (ef notast er við kalkríkt vatn er mælt með að nota eimað vatn).
- 3) Þrífðu vatnstankinn og vatnsskálina ef tækið verður ekki notað til lengri tíma eða að minnsta kosti tvisvar í viku ef tækið er í stöðugri notkun.
- 4) Mælt er með að leggja vatnssíu tækisins í bleyti í 24 tíma áður en sían er notuð í fyrsta skiptið.

### NOTKUN

- 1) Taktu vatnstankinn úr tækinu. Skrúfaðu lokið af og fylltu tankinn af hreinu vatni. Skrúfaðu lokið aftur á (gakktu úr skugga um að það sé fast). Settu vatnstankinn til baka í tækið (gakktu úr skugga um að hann sitji rétt).
- 2) Gakktu úr skugga að rakastúturinn og handfangsvörnin sé rétt staðsett á vatnstankinum.
- 3) Settu rafmagnsklóna í samband og kveiktu á tækinu (ýttu á takkann til að kveikja á tækinu).
- 4) Fylgdu leiðbeiningunum hér fyrir neðan til að nota ilmeiginleikann (vatnsuppleysanleg ilmolia getur verið keypt sérstaklega í smávöruverslunum).
  - a. Taktu ilmpúðann út.
  - b. Settu nokkra dropa af vatnsuppleysanlegri ilmoliu á púðann.
  - c. Settu ilmkassann tilbaka í tækið (ilmeiginleikinn byrjar sjálfkrafa þegar þú kveikir á tækinu).
  - d. Þegar ekki á að nota ilmeiginleikann (eða þegar ekki á að nota tækið til lengri tíma) taktu púðann út úr ilmkassanum og þrífðu hann. Settu hann aftur tilbaka þegar þú hefur þrifið hann.
- 5) Ef tankurinn er tekinn í burtu þegar tækið er í gangi slekkur tækið á sér. Þegar vatnstankurinn er settur til baka er ennþá slökkt á tækinu. Til að byrja aftur þarftu að kveikja á tækinu aftur og endurstilla það eftir þörfum.

## STJÓRNBORÐ

Pegar merkið % lýsir sýna tölurnar á skjánum rakastig andrúmsloftsins.

Pegar merkið °C lýsir sýna tölurnar á skjánum hitastig andrúmsloftsins.

Pegar merkið H lýsir er kveikt á tímastilli tækisins (ýttu á tímastillitakkann til að sjá tímann sem er eftir).

Merkið fyrir rakastig (%) lýsir í 10 sekúndur og eftir það lýsir merkið fyrir °C fyrir hitastig í 5 sekúndur.



**Byrja/stöðva** Settu rafmagnssnúruna í samband (eitt píp heyrst og tækið fer í biðham). Til að kveikja á tækinu, ýttu einu sinni á hnappinn (kviknar á LED-skjánum). Til að slökkva á tækinu, ýttu einu sinni í viðbót á hnappinn (biðhamur).



**Jónun (neikvæð jón)** Ýttu á þennan hnapp til að virkja jónunaraðgerðina (neikvæð jón). Ýttu á hnappinn einu sinni í viðbót til að slökkva á aðgerðinni.



**Næturhamur** Ýttu á þennan hnapp til að dempa lýsingu skjásins í öllum skjáhöllum (ljós næturstillingarmerkisins dempast í 20 sekúndur). Til að slökkva á næturham, ýttu á hvaða takka sem er.





**Tímastilling fyrir sjálfvirka slökkvun** Til að stilla tímann (1–10 klukkustundir), ýttu á ítrekað á hnappinn þangað til sá fjöldi klukkustunda sem óskað er eftir birtist, stafurinn „H“ birtist þegar aðgerðin hefur verið virkjuð og tækið slekkur sjálfkrafa á sér þegar tíminn er liðinn. Til að slökkva á aðgerðinni, ýttu á hnappinn þangað til „C“ birtist á skjánum.



**Útfjólublár lampi** Til að virkja útfjólubláa lampann (bakteríudrepandi aðgerð), haltu inni þessum hnappi í 3 sekúndur. Ýttu á hnappinn einu sinni enn til að slökkva á útfjólubláa lampanum.



**Heit gufa** Til að virkja aðgerðina fyrir heita gufu, ýttu á þennan hnapp. Ýttu á hnappinn aftur til að slökkva á aðgerðinni. Þegar slökkt hefur verið á aðgerðinni fyrir heita gufu mun tækið einungis búa til kalda gufu.



**Rakastilling** Til að stilla á það rakastigi sem óskað er eftir, ýttu á þennan hnapp (tækið hættir að vinna þegar það hefur náð því rakastigi sem hefur verið stillt á). Hægt er að stilla rakann á 40~80% (rakastigi). Þegar kveikt er á tækinu mun það búa til gufu í 2 mínútur (óháð rakastigi herbergisins).



**Sjálfvirk stilling** Haltu inni þessum hnappi í 3 sekúndur til að stilla á sjálfvirka stillingu. Tækið viðheldur rakastiginu í 55~68%. Tækið velur sjálft hentugustu rakagjafaraðferðina (háð rakastigi herbergisins).



**Gufumagn** Til að stilla magn gufunnar, ýttu á þennan hnapp (stig 1, 2 eða 3). Stig 1 er læsta gufumagnið og stig 3 það hæsta.

## ÞRIF OG VIÐHALD

- Slökktu á tækinu og taktu rafmagnsklóna úr sambandi áður en þú byrjar að þrifa.

## SKÁL OG ÚTHLJÓÐSTITARARI

- Ef vatnið er mjög hart getur myndast kalksteinn utan á úthljóðstitararum (ef svo er hreinsaðu þá úthljóðstitararann í vatnsskál tækisins með kalkhreinsiefni sem fæst í verslunum).
- Settu smá kalkhreinsiefni utan á úthljóðstitararann (hversu mikið ræðst af magni kalksteinsins). Leggðu hann síðan í bleyti í 10–15 mín.
- Þrífðu með mjúkum bursta/hreingerningarsvampi þangað til kalksteinninn hverfur.
- Skolaðu hann tvisvar með hreinu vatni.
- Þrífðu ekki úthljóðstitararann með verkfærum sem skemma yfirborð hans (málmverkfærum eða öðrum hörðum verkfærum).

## INNAN Í VATNSTANKINUM

- Þrífðu vatnstankinn að innan og rakastúttinn að minnsta kosti tvisvar í viku ef þú notar tækið reglulega.
- Þurrkaðu kalksteininn innan á vatnstankinum með mjúkum klút.
- Kalkstein sem losnar ekki er hægt að þurrka varlega burt með mjúkum hreingerningarsvampi.
- Notaðu ekki hreingerningarefni sem innihalda síru, basa eða bleikiefni til að hreinsa vatnstankinn.

## UTAN Á VATNSTANKINUM

- Þrífðu með hreingerningarsvampi og þurrkaðu eftir það með rökum klút.
- Eftir þörfum er hægt að taka rakastúttinn af til hreingerningar.
- Ekki hella vatni beint inn í rakastúttinn þegar þú hefur hreinsað hann að innan.

## LOFTSÍA

Við mælum með að skipta loftsiunni út einu sinni til tvisvar á ári, háð staðbundnum umhverfisaðstæðum. Ýttu á loftsiúlukið til að losa það. Taktu loftsiuna út og settu nýja inn. Settu gömlu síuna í poka og lokaðu honum til að komast hjá því að dreifa óhreinindum.

## LANGTÍMAGEYMSLA

- Helltu öllu vatni úr tankinum, hreinsaðu tankinn og þurrkaðu svo tækið.
- Gakktu úr skugga um að allt vatn hafi verið fjarlægð úr tækinu áður en það fer í geymslu.

## FÖRGUN Á NOTÐRI VÖRU

Samkvæmt lögum skal losa sig við rafmagns- og rafeindatæki á endurvinnslustöðum og sérstakir hlutar skulu endurunnið. Rafmagns- og rafeindatæki sem merkt eru með endurvinnslumerkjum verður að fara með á endurvinnslustöðvar viðeigandi sveitarfélags.



## BILANAGREINING

Ef tækið virkar ekki eins og skyldi gakktu úr skugga um eftirfarandi áður en þú tilkynnir bilun.

Ef tækið virkar ekki ennþá þegar þú hefur gengið úr skugga um mögulegar ástæður er um eitthvað annað vandamál að ræða. Hafðu í þeim tilfellum samband við söluaðila/þjónustumiðstöð og pantaðu viðgerð.

VANDAMÁL	MÖGULEG ORSÖK	LAUSN
Engin gufa	Athugaðu rafmagnsklóna	Settu rafmagnsklóna í innstunguna
	Athugaðu takkann til að kveikja tækinu	Ýttu á takkann til að kveikja á tækinu
	Ekkert vatn í tankinum	Fylltu á vatnið
	Of lítið vatn í tankinum	Fylltu á vatnið
Skrytinn lykt af gufunni	Tækið er nýtt	Lyftu tanklokinu og staðsettu vatnstankinn á kaldan og þurrar stað í 12 klukkustundir
	Skítugt/gamalt vatn	Hreinsaðu vatnstankinn/helltu gamla vatninu og fylltu á með nýju vatni
Óvenjuleg hljóð	Tankurinn er ekki rétt staðsettur	Settu tankinn á réttan stað
	Of lítið vatn í tankinum	Fylltu á vatnið
	Tækið stendur á ójöfnu undirlagi	Settu tækið á slétt og stöðug undirlag
Gufa lekur út úr svæðum í kringum stútinn	Það er ekki þétt milli gufuúttaksins og vatnstanksins	Dýfðu lokinu á gufuúttakinu í vatn og settu það tilbaka aftur



**Canvac kvalitetsgaranti gäller för konsument (omfattar ej förbrukningsdelar). Läs mer på [www.canvac.se/garantier](http://www.canvac.se/garantier)**

Canvac's guarantee of quality for the consumer (does not include wear parts). Read more at [www.canvac.se/garantier](http://www.canvac.se/garantier).

Canvac kvalitet garanti for forbruker (unntatt forbruks). Les mer på [www.canvac.se/garantier](http://www.canvac.se/garantier)

Canvac kvalitetsgaranti gælder for almindelige forbrugere (omfatter ikke forbrugsmidler). Læs mere på [www.canvac.se/garantier](http://www.canvac.se/garantier)

Canvac-laatumaku koskee kuluttajia (ei sisällä kulutustarvikkeita). Lisätietoja saa osoitteesta [www.canvac.se/takuut](http://www.canvac.se/takuut)

Canvac gæðaðbyrgð fyrir neytendur (á ekki við um slit á vörum). Lestu meira á [www.canvac.se/](http://www.canvac.se/) ábyrgðir

Canvac produktsortiment distribueras och marknadsförs av Elon Group AB  
Canvac product line is distributed and marketed by Elon Group AB  
Canvac produktet distribueres og markedsføres af Elon Group AB  
Canvac produktsortiment distribueres og markedsføres af Elon Group AB  
Canvac-tuotevalikoimaa maahantuu ja markkinoi Elon Group AB  
Vörulínu Canvac er dreyft og hún markaðsett af Elon Group AB

ELON GROUP | +46(0)10 220 40 00 | [ELONGROUP.SE](http://ELONGROUP.SE)

 **CANVAC**