

VERTICAL AUTOMATIC



PRODUKTSPECIFIKATIONER

| | |
|--------------|-----------------|
| MODELL: | Väggmonterad |
| MATERIAL: | Svart |
| MÅTT: | 900 mm |
| HASTIGHETER: | 3 hastigheter |
| FILTER: | Aluminiumfilter |
| BELYSNING: | 2 x 1,5 W LED |

TEKNISKA DATA

| | |
|------------------|-----------------------|
| SPÄNNING: | 230 V |
| LUFTMÄNGD MIN.: | 229 m ³ /t |
| LUFTMÄNGD MAX.: | 505 m ³ /t |
| LJUDNIVÅ: | 45-58 dB(A) |
| KANALANSLUTNING: | Ø150 mm |
| ENERGIKLASS: | A++ |

Luftmängd enligt EN 61591. Ljudnivå enligt EN 60704

VERTICAL AUTOMATIC - VÄGGMODELL

| Bredd | Utförande | Elon Artikelnr. |
|-------|-----------|-----------------|
| 900 | Svart | 102441 |

TILLBEHÖR TILL VERTICAL AUTOMATIC

| Artikel | Elon Artikelnr. |
|------------------------------|-----------------|
| Slangsats 1,2 meter Ø 160 mm | 102441 |
| Kolfilter | 113726 |

MÅTTSKISS

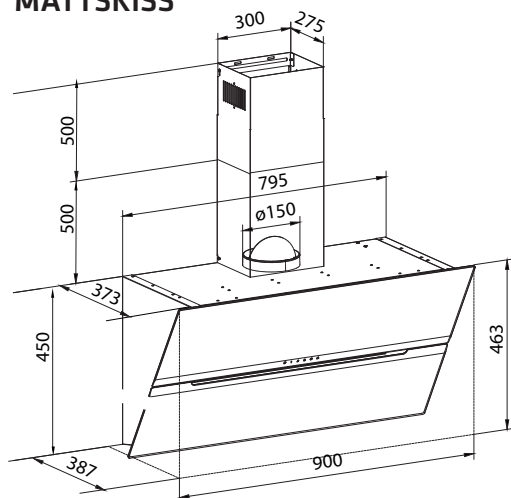

THERMEX SCANDINAVIA AB

Importgatan 12 A · S-422 46 Hisings Backa
Tel: 031 - 340 82 00
www.thermex.se · info@thermex.se

