



DESIGNING GOOD LIFE

Vacuum Blender FRESHBOOST

*When air is outside, good
remains inside*



Making good!

Bruksanvisning – svenska	sida	5 – 12
Brugsanvisning – dansk	side	13 – 20
Bruksanvisning – norsk.....	side	21 – 28
Käyttöohjeet – suomi	sivu	29 – 36
Instruction manual – english.....	page	37 – 43

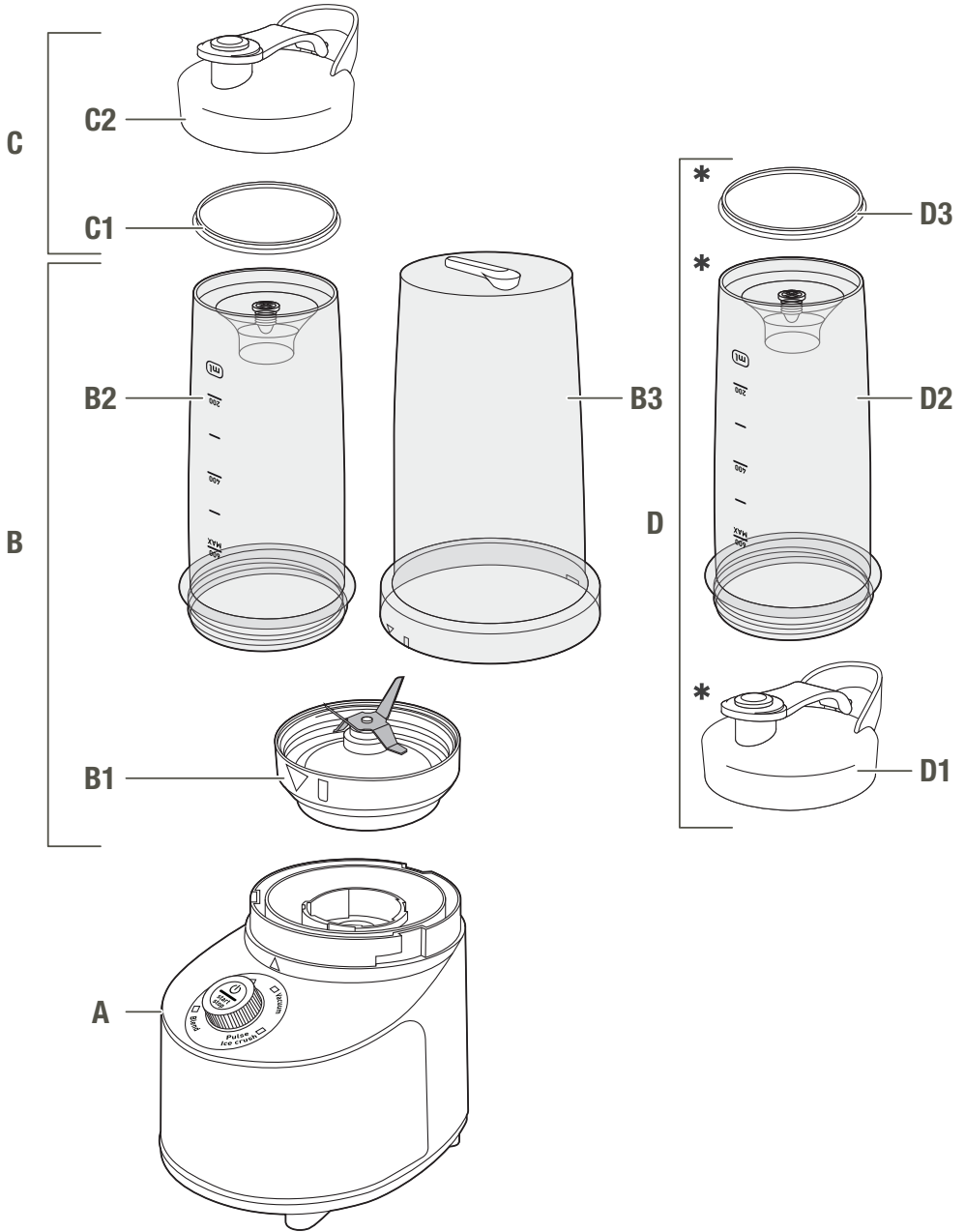

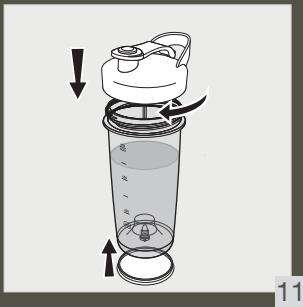
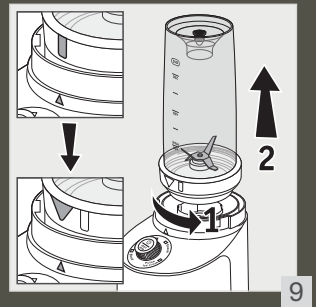
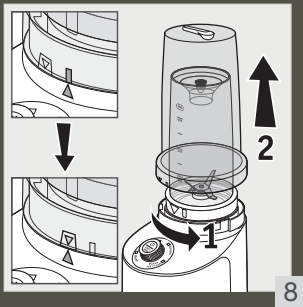
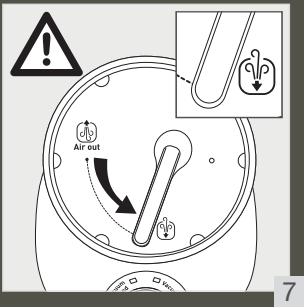
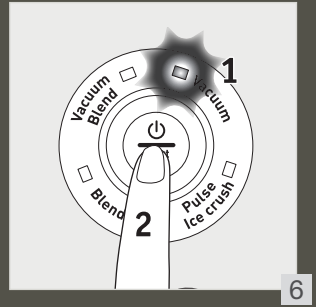
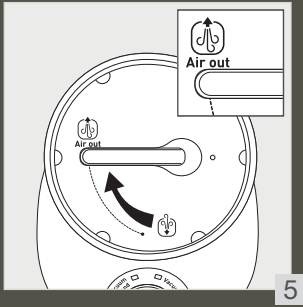
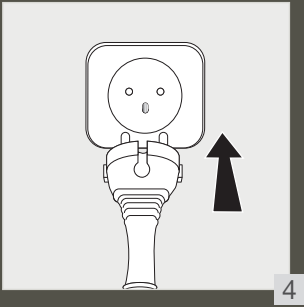
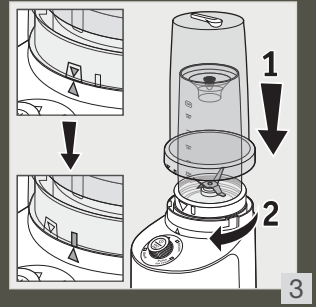
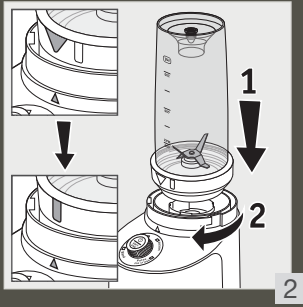
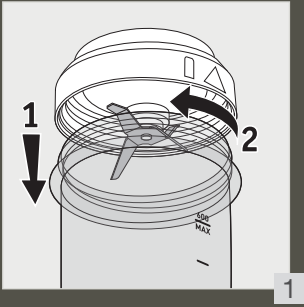

Säkerhetsanvisningar

- Läs igenom bruksanvisningen noga innan du använder apparaten för första gången. Spara bruksanvisningen. Tillverkaren ansvarar inte för användning som avviker från bruksanvisningen.
- Kontrollera att apparatens spänningsförsörjning motsvarar vägguttagets.

Samtliga inkopplingsfel upphäver garantin.

- Apparaten är endast avsedd för hushållsbruk inomhus på en höjd under 2 000 meter över havet.
- Garantin gäller inte om det kommersiella bruket är olämpligt eller inte rättar sig efter bruksanvisningen.
- Dra alltid ut kontakten ur vägguttaget om du lämnar apparaten utan uppsikt samt före montering, isärtagning eller rengöring.
- Se upp för risk för skada vid felaktig användning av apparaten.
- Använd inte apparaten om den inte fungerar korrekt eller om den är skadad. Vänd dig i så fall till ett auktoriserat servicecenter.
- Allt underhåll, utöver rengöring och den vanliga skötseln som utförs av kunden, måste utföras av ett auktoriserat servicecenter.
- Använd aldrig den här apparaten för att blanda eller mixa något annat än livsmedelsingredienser.
- Använd aldrig mixerbägaren utan ingredienser eller med enbart torra ingredienser.
- Håll alltid först i de flytande ingredienserna i mixerbägaren, innan du tillsätter de torra ingredienserna.
- Använd inte mixerbägaren eller tillbehören (beroende på modell) som behållare för konservering, infrysning, tillagning eller sterilisering.
- För att undvika att det rinner över ska den högsta nivån för kärlet inte överskridas, när en sådan anges.
- Rör aldrig apparatens rörliga delar (knivar etc.).
- Knivbladen till mixerbägaren och tillbehören (beroende på modell) är mycket vassa. Hantera dem med försiktighet så att du inte skadar dig vid upphållning, vid hopsättning/isärtagning av knivbladen på bägaren (beroende på modell) eller tillbehören (beroende på modell) och vid rengöring.
- För aldrig ned fingrarna eller något föremål som inte är till för det i mixerbägaren när den är igång.
- Lyft aldrig bort locket och/eller mixerbägaren innan apparaten har stannat helt.
- Använd alltid mixerbägaren med locket på.
- Använd mixern på en plan, ren och torr yta.

- Sänk aldrig ned apparaten, strömssladden eller kontakten i vatten eller i någon annan vätska.
- Se till att strömssladden är utom räckhåll för barn.
- Strömssladden får aldrig vara i närheten av eller komma i kontakt med apparatens varma delar, vara nära en värmekälla eller vassa kanter eller placeras i bågaren där den kan komma i kontakt med knivbladen.
- Strömssladden får inte komma i kontakt med apparatens rörliga delar (knivbladen) när den är igång.
- Koppla inte ur apparaten genom att dra i sladden.
- Se till att långt hår, scarfs, slipsar etc. inte hänger över apparaten och dess tillbehör när den är igång.
- Använd inte apparaten om strömssladden eller kontakten är skadade. Låt ett auktoriserat servicecenter (se listan i servicehäftet) byta ut delarna, så undviker du alla risker.
- För din egen säkerhet bör du endast använda de tillbehör och de lösa delar som är anpassade för den här apparaten.
- Var försiktig om varm vätska hålls i köksberedaren eller i mixern i den mån som vätskan kan sprutas ut från apparaten på grund av en plötslig uppkokning.
- Håll inte kokande vätska (över 80°C/176°F) i bågaren eller tillbehören (beroende på modell).
- Apparaten är inte avsedd att användas av personer (inklusive barn) med funktionsnedsättningar (fysiska, sensoriska eller mentala), eller av personer som inte har någon erfarenhet av eller kunskap om hur apparaten används. Undantag kan göras om personerna övervakas eller om de får instruktioner gällande apparatens användning av någon som är ansvarig för deras säkerhet.
- Barn bör hållas under uppsikt så att de inte leker med apparaten.
- Låt inte barn använda apparaten utan tillsyn.
- Denna apparat är endast avsedd för användning i hemmet. Den är inte avsedd för användning i följande miljöer, där garantin inte gäller:
 - Köksområden i butiker, kontor och andra arbetsmiljöer.
 - I köksområden som är reserverade för butiks-, kontorspersonal och övriga yrkesmässiga miljöer.
 - Bondgårdar.
 - Av gäster i hotell, motell och övriga bostadsmiljöer.
 - Miljöer av bed and breakfast-typ.
- Stäng av apparaten och dra ur kontakten innan du byter tillbehör

eller kommer i kontakt med de delar som rör sig när apparaten är igång.

- Vänd dig till bruksanvisningen vad gäller reglering av hastigheten och drifttiden för varje tillbehör.
- Vänd dig till bruksanvisningen vad gäller hopsättning och montering av tillbehören på apparaten.
- Vänd dig till bruksanvisningen vad gäller den första rengöringen och den regelbundna rengöringen av delarna som kommer i kontakt med livsmedlen samt vad gäller rengöring och underhåll av apparaten.
- Apparaten tillsammans med alla tillbehör. Håll apparaten och strömsladden utom räckhåll för barn.
- Barn får inte leka med apparaten.
- Den här apparaten får användas av personer med funktionsnedsättningar (fysiska, sensoriska eller mentala), eller av personer som inte har tillräcklig erfarenhet av eller kunskap om hur apparaten används, förutsatt att de övervakas eller instrueras om hur apparaten kan användas på ett säkert sätt och att de är väl införstådda med eventuella risker som den medför.



① **Tänk på miljön!**

- ② Apparaten innehåller material som kan återanvändas eller återvinnas. Lämna den på en återvinningsstation när du inte längre vill ha den så att den kan tas om hand.

OBH Nordicas BEGRÄNSADE GARANTI

Garantin

OBH Nordica garanterar att den här produkten är fri från tillverkningsdefekter vad gäller material och hantverk under 2 år i Sverige, Norge, Danmark och Finland. Garantin börjar löpa den dag då produkten köps eller levereras.

Denna tillverkarens kommersiella garanti omfattar alla kostnader relaterade till att återställa den bevisat defekta produkten så att den överensstämmer med originalspecifikationerna via reparation eller ersättning av eventuellt defekta delar samt nödvändig arbetsinsats. Efter OBH Nordicas godkännande kan en ersättningsprodukt tillhandahållas istället för att reparera den defekta produkten. OBH Nordicas enda skyldighet, och din

exklusiva gottgörelse enligt den här garantin, är begränsad till sådan reparation eller ersättning.

Villkor och undantag

OBH Nordica har ingen skyldighet att reparera eller ersätta produkter som inte åtföljs av ett giltigt inköpsbevis. Den defekta produkten kan returneras till inköpsbutiken.

Den här garantin gäller endast för produkter som köps och används för hemmabruk och omfattar inte skador som uppstår till följd av missbruk, underlåtenhet, misslyckande med att följa OBH Nordicas instruktioner eller då produkten har modifierats eller utsatts för en ej godkänd reparation, felaktig emballering av ägaren eller felhantering av ett transportföretag. Den omfattar inte heller normalt slitage, underhåll, eller ersättning av förbrukningsartiklar och inte heller följande:

- användning av fel typ av vatten eller förbrukningsartikel
- mekaniska skador, överbelastning
- skador eller dåliga resultat som specifikt beror på fel spänning eller frekvens, jämfört med vad som är angivet i produkt-ID:et eller i specifikationen
- vatten, damm eller insekter som har trängt in i produkten
- kalkavlagringar (all kalkborttagning måste ske i enlighet med bruksanvisningen)
- skador till följd av blixtnedslag eller strömavbrott
- skador på glas- eller porslinskomponenter i produkten
- olyckor som brand, översvämning osv.
- professionell eller kommersiell användning

Lagstadgade konsumenträttigheter

OBH Nordicas kommersiella garanti påverkar inte konsumentens lagstadgade rättigheter och inte heller de rättigheter som inte kan exkluderas eller begränsas eller rättigheter mot den återförsäljare från vilken konsumenten köpte produkten. Den här garantin ger konsumenten specifika juridiska rättigheter och denne kan även ha andra lagenliga rättigheter som kan variera från land till land. Konsumenten kan efter eget gottfinnande hävda sådana rättigheter.

Dessa instruktioner finns även tillgängliga på vår hemsida www.obhnordica.se.

TEFAL - OBH Nordica Group AB

Löfströms Allé 5
172 66 Sundbyberg
Tel 08-629 25 00
www.obhnordica.se

BESKRIVNING

A Motorenhet

B Blandarkannor

B1 Knivblad

B2 Plastkanna

B3 Vakuumkanna

C Tillbehör till kanna

C1 Bottenlock

C2 Överdel

D Extra tillbehör till kanna (beroende på modell)

D1 Bottenlock

D2 Överdel

D3 Bottenlock

VARNING

Bruksanvisningen är en del av apparaten. Läs bruksanvisningen noggrant innan du använder den nya apparaten för första gången. Förvara bruksanvisningen på ett lättåtkomligt ställe för framtida bruk.

SÄKERHETSLÅSNING

Apparaten fungerar bara om kannorna (B1 + B2 + B3) är korrekt monterade och placerade på motorenheten (A).



FÖRE FÖRSTA ANVÄNDNINGSTILLFÄLLET

Tvätta alla delar före första användningstillfället: tvätta blandarkannorna (B) inklusive tillbehör (C + D*) med hett vatten och diskmedel, men inte motorenheten (A).











VARNING: Knivbladen är mycket vassa. Hantera dem därför varsamt under användning, rengöring och tömning av behållarna. Avlägsna allt förpackningsmaterial före användning av apparaten.

ANVÄNDNING AV APPARATEN

- Placera motorenheten (A) på ett plant och stabilt underlag.
- Häll ingredienserna i blandarkannan (B2). Max. gränsen på 600 ml (se markering på kannan) får inte överskridas. För bästa resultat bör kannan först fyllas med flytande ingredienser, därefter med färska eller frysta (skär ingredienserna i högst 2 cm stora bitar). Överfyll inte kannan.
- Skruva fast kniven ordentligt (B1) i öppningen på blandarkannan (B2) (bild 1). Placera sedan kannan med knivbladet på motorenheten med pilen på knivbladets utsida i linje med pilen på motorenhetens kant (bild 2). Placera därefter vakuumkannan på motorenheten med pilen på knivbladets utsida i linje med pilen på motorenhetens kant.

- Sätt på apparaten. Välj blandarfunktion med hjälp av vredet:
 - Blandning: Automatiskt blandningsprogram, 1 minut.
 - Pulsande iskrossning: Iskrossningsfunktion. Startar vid intryckning av tart-stopp-knappen och upphör när knappen släpps upp.
 - Vakuum: Automatiskt program som avlägsnar luft i blandarkannen, 50 sekunder.
 - Vakuumblandning: Automatiskt program som kombinerar vakuum- och blandarfunktionen, 1 minut och 50 sekunder.
- En lampa tänds intill valt program. Tryck på start-stopp-knappen i mitten för att starta programmet. Varning: för program med avluftningsfunktion ska vredet ställas in så att det pekar mot vakuumkanen (B3) på avluftningsikonen  före start av programmet (bild 5).
- Skruva loss vakuumkanen efter avslutad blandning och avlägsna blandarkannen från motorenheten (bild 8 och 9). Varning: för program med avluftningsfunktion ska vredet ställas in så att det pekar mot vakuumflaskan (B3) på ikonen  (bild 6) innan kannorna skruvas loss från motorenheten (bild 7). Vänd blandarkannen upp och ned så att knivbladet (B1) hamnar överst och skruva sedan loss det från kannan (B2) (bild 10). Placera därefter överdelen på den och skruva fast den (C1 + C2), och sätt fast bottenlocket under kannan (bild 11). Du kan dricka direkt från blandarkannen eller ta den med dig.
- Apparaten lämpar sig inte för blandning av potatis, grädde, äggvitor, deg osv.
- Apparaten får inte användas tillsammans med heta vätskor.
- Om motorn stannar under användning, koppla ur apparaten och ta bort kannan (B) från motorenheten (A). Låt apparaten vila i minst 10 minuter innan du använder den på nytt.

RECEPT

			
* 	 130 g + 270 g	 Vacuum Blend	1 min 50
	 130 g + 270 g	 Vacuum Blend	1 min 50
* 	 80 g	 Pulse	5 secs

RENGÖRING AV APPARATEN

- Koppla ur apparaten och avlägsna kannan (B).
- Hantera kannan varsamt eftersom knivbladen är vassa.
- Skölj kannan direkt efter användning (B2) och knivbladet (B1) under rinnande vatten. Tvätta avtagbara delar med hett vatten och lite diskmedel.
- För att underlätta rengöring kan knivbladet (B2) skruvas loss från kannan (B2). Kannan (B2), knivbladet (B1) och överdelen (C2) kan tvättas på översta hyllan i diskmaskinen på "ECO"-programmet.
- Rengör motorenheten (A) med en fuktig trasa och torka försiktigt av den. Sänk aldrig ned motorenheten *(A) i vatten eller annan vätska.

GÖR SÅ HÄR OM APPARATEN INTE FUNGERAR

PROBLEM	ORSAK	ÅTGÄRD
Apparaten fungerar inte.	Den är inte inkopplad.	Koppla in apparaten med en kontakt vars spänning överensstämmer med nätspänningens.
	Kannan (B) är inte korrekt monterad eller placerad på motorenheten (A).	Kontrollera att kannan är korrekt monterad; plocka isär den och sätt ihop den igen fig. 1 och fig. 2 och kontrollera att den sitter tillräckligt långt ned på motorenheten.
		Bibehåll trycket på blandarkannan (B) under drift fig. 3.
Apparaten vibrerar mycket.	Apparaten står inte på ett plant och stabilt underlag.	Placera apparaten på ett plant och stabilt underlag.
	Det är för mycket ingredienser i kannan.	Minska mängden ingredienser.
	Fel vid montering av tillbehören.	Kontrollera att kannan (B2) och knivenheten (B1) är korrekt monterade i varandra.
Läckage från botten	Tätningen på knivenheten (B1) är felaktigt placerad.	Kontrollera att tätningen sitter som den ska. Flänsarna på tätningen ska vara synliga och får inte vara spända. Hantera knivenheten (B1) varsamt eftersom knivbladen är mycket vassa.
	Knivenheten (B1) är inte tillräckligt, eller felaktigt, fastskruvad på kannan (B2).	Kontrollera att knivenheten och kannan är korrekt monterade i varandra.
Knivbladen rör sig trögt.	Matbitarna eller för stora eller för hårda.	Minska storleken eller mängden för de ingredienser som ska blandas.
		Tillsätt vätska i kannan utan att överskrida max. gränsen.

Fungerar apparaten fortfarande inte? Kontakta kundtjänst.

SIKKERHEDSANVISNINGER

- Læs brugsanvisningen omhyggeligt igennem, inden apparatet tages i brug første gang. Gem brugsanvisningen. Fabrikanten påtager sig intet ansvar for skader, der opstår ved forkert brug.
- Kontroller at el-nettets spænding svarer til det, der er anført på apparatet.

Fejl i tilslutningen medfører bortfald af garantien.

- Apparatet er udelukkende beregnet til indendørs brug i hjemmet i højst 2000 m over havet.
- Garantien bortfalder ved kommerciel eller forkert brug, eller hvis anvisningerne ikke overholdes.
- Afbryd altid strømmen til apparatet, hvis det efterlades uden opsyn, og før montering, demontering og rengøring.
- Vær opmærksom på, at der er risiko for at komme til skade, hvis apparatet anvendes forkert.
- Brug ikke apparatet, hvis det ikke fungerer korrekt, eller hvis det er beskadiget. Kontakt i så fald et autoriseret serviceværksted (se listen i servicehæftet).
- Anden vedligeholdelse end den regelmæssige rengøring og vedligeholdelse, som brugeren selv kan foretage, skal udføres af et autoriseret serviceværksted.
- Brug aldrig apparatet til at blende eller blande andet end fødevarer.
- Brug aldrig blenderskålen uden ingredienser eller udelukkende med faste ingredienser.
- Hæld altid først flydende ingredienser ned i blenderskålen, før der tilføjes faste ingredienser.
- Brug ikke mikserskålen eller tilbehør (afhængigt af model) som beholdere til konservering, frysning, kogning eller sterilisation.
- Ryst ikke apparatet voldsomt under brug.
- Når der blendes varme retter, skal gryden tages væk fra varmekilden.
- For at undgå at ingredienserne løber over, må skålen ikke fyldes til mere end maksimummærket, hvis det findes.
- Rør aldrig ved delene (f.eks. knivene), når de er i bevægelse.
- Knivbladene på blenderskålen og tilbehøret (afhængigt af model) er meget skarpe og skal håndteres forsigtigt for at undgå skade, når der hældes, når knivene (afhængigt af modellen) eller tilbehøret (afhængigt af modellen) monteres og afmonteres i skålen og ved rengøring.
- Stik aldrig fingre eller andre genstande, der ikke er beregnet til

- dette formål, ned i blenderen, når den er i brug.
- Fjern aldrig låget og/eller blenderskålen, før apparatet er stoppet fuldstændigt.
 - Brug altid blenderskålen med låget.
 - Brug blenderen på en plan, ren og tør overflade.
 - Læg ikke apparatet, ledningen eller stikket i vand eller anden væske.
 - Lad aldrig ledningen hænge ud over bordkanten, så børn kan få fat i den.
 - Læg aldrig ledningen i nærheden af eller i kontakt med apparatets varme dele, varmekilder eller skarpe kanter, og opbevar den ikke i skålen i kontakt med knivene.
 - Sørg for, at ledningen ikke kommer i kontakt med dele (knive), der bevæger sig, når apparatet er i brug.
 - Tag ikke apparatets stik ud ved at trække i ledningen.
 - Lad ikke langt hår, halstørklæder, slips, osv. hænge ned over apparatet eller tilbehøret, mens apparatet arbejder.
 - Apparatet må ikke bruges, hvis ledningen eller stikket er beskadiget. For at undgå at der opstår farlige situationer, må de beskadigede dele kun udskiftes af et autoriseret serviceværksted (se listen i servicehæftet).
 - Af sikkerhedsmæssige årsager må der kun bruges reservedele og tilbehør, som passer til apparatet.
 - Vær forsigtig, hvis der hældes varme væsker i apparatet eller blenderen. Væsken kan sprøjte ud, hvis den pludselig kommer i kog.
 - Hæld ikke kogende væske (over 80 °C/176 °F) i skålen eller tilbehøret (afhængigt af model).
 - Dette apparat er ikke beregnet til at blive brugt af personer (herunder børn), hvis fysiske, sensoriske eller mentale evner er svækkede, eller af personer uden erfaring eller kendskab til apparatet, medmindre de er under opsyn eller har fået forudgående vejledning i brugen af apparatet af en person, der er ansvarlig for deres sikkerhed.
 - Børn skal være under opsyn for at sikre, at de ikke leger med apparatet.
 - Lad ikke børn bruge apparatet uden opsyn.
 - Dette apparat er kun beregnet til brug i hjemmet. Det er ikke beregnet til brug følgende steder, hvor garantien ikke gælder:
 - Arbejdsområder, såsom køkkener i butikker, på kontorer og andre arbejdsmiljøer.

- I køkkener forbeholdt personale i butikker, kontorer og andre erhvervsmæssige miljøer.
- På landbrugsejendomme.
- Af gæster på hoteller, moteller og andre former for erhvervsmæssige overnatning.
- Bed and breakfast-steder og lignende.
- Stands apparatet, og tag stikket ud inden skift af tilbehør eller håndtering af dele, der bevæger sig, når apparatet er i brug.
- Se brugsanvisningen om indstilling af hastigheder, samt tilberedningstid med hver type tilbehør.
- Se brugsanvisningen om samling og montering af tilbehør på apparatet.
- Se brugsanvisningen om regelmæssig rengøring af dele, der er i kontakt med fødevarer, og om rengøring og vedligeholdelse af apparatet.
- For anvendelsen af apparatet med alt tilbehør. Dette apparat må ikke benyttes af børn. Opbevar apparatet og ledningen utilgængeligt for børn.
- Børn må ikke bruge apparatet som legetøj.
- Dette apparat kan anvendes af personer med svækkede fysiske, sensoriske eller mentale evner, eller personer med manglende erfaring eller kendskab, såfremt de er under opsyn eller har fået vejledning i sikker brug af apparatet og forstået de potentielle farer.



① Tænk på miljøet!

- Apparatet indeholder mange materialer, der kan genvindes eller genbruges. Bring det til et specialiseret indsamlingscenter for genbrug, når det ikke skal bruges mere.

OBH Nordica BEGRÆNSET GARANTI

Garantien

OBH Nordica yder garanti på dette produkt mod nogen produktionsfejl i materialer eller kvalitet op til 2 år i Sverige, Norge, Danmark og Finland, startende fra den oprindelige købs- eller leveringsdato.

Producentens kommercielle garanti dækker alle omkostninger i forbindelse med udbedring af det dokumenterede defekte produkt, så det stemmer overens med de originale specifikationer, gennem reparation eller udskiftning af eventuelle fejlbehæftede dele og den nødvendige arbejdskraft. Efter OBH Nordicas skøn kan produktet erstattes af andet produkt frem for reparation af defekt produkt. OBH Nordicas eneste forpligtelse og din eksklusive løsning under denne garanti er begrænset til en sådan reparation eller erstatning.

Betingelser & undtagelser

OBH Nordica er ikke forpligtet til at reparere eller erstatte et produkt, hvortil der ikke hører gyldigt købsbevis. Det defekte produkt kan returneres til købsstedet.

Denne garanti gælder kun for produkter, der er købt til hjemmebrug og dækker ikke skade, der måtte opstå som følge af forkert brug, misligholdelse, manglende overholdelse af OBH Nordicas instruktioner eller en modifikation eller uautoriseret reparation af produktet, fejlagtig indpakning fra ejerens side eller fejlhåndtering under forsendelse. Garantien dækker heller ikke normal slitage, vedligeholdelse eller udskiftning af forbrugsdele eller følgende:

- brug af forkert type af vand eller forbrugsvarer.
- mekanisk skade, overbelastning.
- skader eller ringe resultater, som specifikt kan tilskrives forkert spænding eller frekvens som angivet på produkt-ID eller specifikation.
- indtrængen af vand, støv eller insekter i produktet.
- tilkalkning (enhver form for afkalkning skal udføres i henhold til instruktioner for brug).
- skade, der kan tilskrives lyn eller strømstød.
- skade på glas- eller porcelænsdele i produktet.
- ulykker, herunder brand, oversvømmelse osv.
- professionel eller kommerciel brug.

Lovbestemte rettigheder for forbrugere

OBH Nordicas kommercielle garanti påvirker ikke de lovbestemte rettigheder en forbruger måtte have eller rettigheder, som ikke kan ekskluderes eller begrænses, ej heller rettigheder over for

forhandler, hvorfra forbruger har købt produktet. Denne garanti giver en forbruger specifikke juridiske rettigheder, og forbrugeren kan også have andre juridiske rettigheder, som kan variere fra land til land. Forbrugeren kan hævde alle sådanne rettigheder efter eget skøn.

Disse instruktioner er også tilgængelige på vores hjemmeside www.obhnordica.dk.

Groupe SEB Danmark A/S

2750 Ballerup

Visiting address: Tempovej 27

Phone: +45 43 350 350

Direct: +45 43 350 367

www.obhnordica.dk

BESKRIVELSE

A Motorenhed

B Blenderflasker

B1 Kniv

B2 Plastflaske

B3 Vakuumflaske

C Tilbehør til flaske

C1 Låg, bund

C2 Åbning

D Ekstra flasketilbehør (afhængig af model)

D1 Låg, bund

D2 Åbning

D3 Låg, bund

ADVARSEL

Sikkerhedsanvisningerne er en del af apparatet. Læs disse anvisninger grundigt, før apparatet tages i brug første gang. Gem dem til senere brug.

SIKKERHEDSLÅS

Apparatet fungerer ikke, hvis flaskerne (B1 + B2 + B3) ikke er korrekt samlet og anbragt på motorenheden (A).

FØR FØRSTE IBRUGTAGNING

Vask alle delene, før de anvendes første gang: flaskerne (B) og flasketilbehøret (C + D *) i varmt vand tilsat lidt opvaskemiddel, men vask ikke motorenheden (A).











ADVARSEL: Kniven i bunden af flasken er meget skarp. Håndter dem forsigtigt, når du bruger, rengør og tømmer beholderne. Fjern al emballage, inden apparatet tages i brug.

BRUG AF APPARATET

- Sæt motorenheden (A) på en plan og stabil overflade.
- Fyld blenderflasken med de ønskede ingredienser (B2). MAX-niveau er 600 ml (se markering på flasken) og må ikke overskrives. Det anbefales at fylde de flydende ingredienser i flasken først og derefter friske/frosne ingredienser. Ingredienserne skæres i stykker a maks. 2 cm Overfyld ikke blenderflasken.
- Skru knivdelen fast (B1) i blenderflaskens åbning (B2) (billede 1). Sæt derefter flasken med knivdel på motordelen ved at placere pilen på knivdelens yderside ud for pilen på motordelens kant (billede 2). Anbring derefter vakuumflasken på motorenheden ved at placere pilen på knivdelens yderside ud for pilen på motordelens kant.

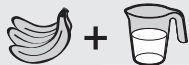
- Tænd for apparatet. Vælg en miksningsfunktion ved hjælp af valgknappen:
 - Miks: 1 minuts automatisk miksningsprogram.
 - Pulse knust is: Funktion til knust is. Den starter, hver gang knappen - "Start Stop" trykkes ind og stopper, når knappen slippes.
 - Vakuum: 50 sekunds automatisk program, der fjerner luften i blenderflasken.
 - Vakuummiksning: 1 minut og 50 sekunders automatisk program, der kombinerer vakuum og miksningsfunktioner.
- Der vises et lys ved siden af det valgte program. Tryk på den centrale "Start Stop" knap for at starte programmet. Advarsel: for programmerne med funktionen "luft ud" skal vælgeren placeres over vakuumflasken (B3) på "luft ud"-ikonet, (B) før programmet startes (billede 5).
- Når du er færdig med at mikse, skal du låse vakuumflasken og derefter blenderflasken op på motorenheden (billede 8 og 9). Advarsel: for programmerne med funktionen "luft ud" skal valgknappen placeres over vakuumflasken (B3) på ikonet (B) (billede 6), før flaskerne oplåses på motorenheden. (billede 7). Vend blenderflasken på hovedet, så knivdelen (B1) er øverst, og skru den af flasken (B2) (billede 10). Placer derefter åbningen på den, og drej den på plads (C1 + C2). Sæt derefter låget i bunden af blenderflasken på (billede 11). Du kan derefter drikke direkte af blenderflasken eller tage den med dig.
- Dette apparat er ikke beregnet til miksnings af kartofler, fløde, æggebliver, dej og lignende.
- Apparatet må ikke anvendes til varme væsker.
- Hvis motoren standser under brug, tages stikket ud af stikkontakten og blenderflasken fjernes (B) fra motorenheden(A). Lad apparatet hvile i mindst 10 minutter, før det startes igen.

OPSKRIFTER

			
* 	 130 g + 270 g	 Vacuum Blend	1 min 50
	 130 g + 270 g	 Vacuum Blend	1 min 50
* 	 80 g	 Pulse	5 secs

RENGØRING AF APPARATET

- Tag apparatet ud af stikkontakten, og fjern flasken fra motordelen(B).
- Kniven er skarp og skal omgås med største forsigtighed.
- Umiddelbart efter brug skylles flasken (B2) og kniven(B1) under rindende vand, og tilbehøret vaskes med varmt vand tilsat lidt opvaskemiddel.
- For at gøre rengøringen lettere kan knivdelen (B2) skrues af flasken (B2). Flasken (B2), knivdelen(B1) og låg(C2) kan maskinvaskes i øverste kurv på "Eco"-programmet.
- Rengør motorenheden (A) med en fugtig klud, og tør den forsigtigt af. Motorenheden (A) må ikke nedsænkes i vand eller anden væske.

HVAD GØR MAN, HVIS APPARATET IKKE VIRKER

PROBLEMER	ÅRSAG	LØSNINGER
Apparatet virker ikke.	Det er ikke tilsluttet.	Tilslut kun apparatet til 200-240 volt vekselstrøm.
	Flasken (B) er ikke monteret korrekt eller anbragt på motorenheden (A).	Kontroller, at flasken er samlet korrekt. Afmonter og saml den igen Fig. 1 og Fig. 2og kontroller, at det er langt nok nede på motorenheden.
		Oprethold trykket på blenderflasken (B) under drift Fig. 3.
Kraftige vibration.	Apparatet står ikke på en plan og stabil overflade.	Placer apparatet på en plan og stabil overflade.
	Mængden af ingredienser er for stor.	Reducer mængden af bearbejdede råvarer.
	Fejl ved samling af tilbehøret.	Kontroller, at flasken (B2) er korrekt samlet med knivdelen (B1).
Lækage fra flasken	Forkert placering af gummipakning på knivenheden (B1).	Sørg for, at gummipakningen er korrekt placeret, kanten på pakningen skal være synlig, og den må ikke være deform Håndter knivenheden (B1) forsigtigt, da bladene er skarpe.
	Knivenheden (B1) er ikke tilstrækkeligt eller forkert fastgjort på flasken (B2).	Sørg for, at knivenheden og flasken er skruet korrekt sammen.
Kniven drejer med vanskelighed	Fødevarestykkerne er for store eller for hårde.	Reducer mængden eller størrelsen af de bearbejdede ingredienser.
		Tilsæt væske i flasken uden at overskride det maksimale niveau.

Virker apparatet stadig ikke? Kontakt kundeservice.

SIKKERHETSINSTRUKSJONER

- Les bruksanvisningen nøye før du tar i bruk apparatet første gang. Bruk i strid med bruksanvisningen fritar produsenten for ethvert ansvar.
- Kontroller at nettspenningen til apparatet samsvarer med ditt elektriske anlegg.

Garantien faller bort ved koblingsfeil.

- Apparatet er kun ment for privat husholdningsbruk innendørs, og i høyder under 2000 m.o.h.
- Garantien faller bort dersom apparatet benyttes til kommersiell eller utilpasset bruk, eller dersom bruksanvisningen ikke blir overholdt.
- Koble alltid fra strømmen hvis apparatet skal stå uten tilsyn og før montering/demontering eller rengjøring.
- Vær oppmerksom på risiko for skader på grunn av feil bruk av apparatet.
- Apparatet må ikke brukes hvis det har blitt skadet eller ikke fungerer som det skal. Ta det med til et autorisert serviceverksted (se listen i servicehåndboken).
- Alt annet arbeid enn vanlig rengjøring og vedlikehold utført av kunden, skal gjøres av et autorisert serviceverksted.
- Apparatet må aldri brukes til å blande andre elementer enn matingredienser.
- Blandebollen må ikke brukes uten ingredienser eller kun med tørre produkter.
- Ha alltid først flytende ingredienser i blandebollen før du tilsetter faste ingredienser.
- Bruk ikke blandebollen eller tilbehøret (avhengig av modell) som oppbevaringsbeholder ved konservering, frysing, koking eller sterilisering.
- For å unngå at ingrediensene renner over, påse at ikke maksimumsmerket på beholderen overstiges, dersom et slikt merke finnes.
- Berør aldri deler i bevegelse (kniver ...).
- Knivbladene på blandebollen og tilbehøret (avhengig av modell) er veldig skarpe. De skal håndteres forsiktig for å unngå skader når du tømmer bollen, monterer/demonterer knivbladene på bollen, (avhengig av modell) eller tilbehøret (avhengig av modell) og under rengjøring.
- Ha aldri fingrene eller gjenstander i blandebollen mens apparatet er i gang.

- Fjern aldri lokket og/eller bollen før apparatet er helt stoppet.
- Blandebollen må alltid brukes med lokket.
- Apparatet skal brukes på en jevn, ren og tørr overflate.
- Apparatet, ledningen eller støpselet må ikke dyppes i vann eller annen væske.
- Strømledningen må ikke henge innenfor barns rekkevidde.
- Strømledningen skal aldri være i nærheten av eller i kontakt med apparatets varme deler, nær en varmekilde eller på en skarp kant, og skal heller ikke ryddes bort i bollen der den kan komme i kontakt med knivene.
- Strømledningen må ikke komme i kontakt med apparatets bevegelige deler (knivblader) når apparatet er i funksjon.
- Apparatet må ikke koples fra ved å trekke i ledningen.
- Langt hår, skjerf, slips osv. må ikke henge over apparatet eller tilbehørsdelene mens apparatet er i gang.
- Ikke bruk apparatet hvis strømledningen eller støpselet er skadet. Av sikkerhetsmessige årsaker må disse delene byttes ut av et autorisert serviceverksted (se listen i servicehåndboken).
- Av sikkerhetsgrunner må du utelukkende bruke tilbehørsdeler og reservedeler som passer til apparatet.
- Vær forsiktig dersom varm væske helles inn i apparatet da den kan sprute ut igjen fordi den koker fort opp.
- Hell ikke kokvarm væske (over 80 °C/176 °F) i bollen eller i tilbehøret (avhengig av modell).
- Dette apparatet er ikke ment brukt av personer (inkludert barn) med reduserte fysiske, sensoriske eller psykiske evner, eller av mennesker uten forkunnskaper eller erfaring, med mindre disse har fått instruksjoner om bruken av apparatet fra en person som er ansvarlig for brukerens sikkerhet eller de er under tilsyn eller har fått instruksjoner om bruken av apparatet.
- Barn bør overvåkes for å sikre at de ikke leker med apparatet.
- Barn må ikke bruke dette apparatet uten tilsyn.
- Dette apparatet er kun beregnet til bruk i husholdninger. Det er ikke beregnet til bruk i følgende miljøer, der garantien ikke gjelder:
 - Kjøkkenområder i butikker, på kontorer og i andre arbeidsmiljøer.
 - Personalkjøkkenområder i butikker, på kontorer og på andre typer arbeidsplasser.
 - Gårder.
 - Gjesteværelser på hoteller, moteller og andre typer overnattingssteder.

- Overnattingssteder av typen bed and breakfast.
- Apparatet må slås av og frakobles før du skifter ut tilbehørsdelene eller kommer i nærheten av deler som er i bevegelse mens apparatet er i gang.
- Se bruksanvisningen for regulering av hastighet og funksjonstiden for hvert tilbehør.
- Se bruksanvisningen for sammenmontering av apparatets tilbehør.
- Se bruksanvisningen for første gangs og regelmessig rengjøring av deler som er i kontakt med matvarene, og for annen rengjøring og vedlikehold av apparatet.
- Apparatet skal ikke brukes av barn. Hold apparatet og ledningen utenfor rekkevidde for barn.
- Barn må ikke bruke apparatet som leke.
- Dette apparatet kan brukes av personer med nedsatte fysiske, sensoriske eller mentale evner eller som har manglende erfaring eller kunnskap, på den betingelse at bruken skjer under overvåking, eller at personene har fått alle instruksjoner for sikker bruk, og at de har fått forståelse for alle faremomenter.



① **Tenk grønt!**

Apparatet inneholder mange materialer som kan gjenvinnnes eller resirkuleres. Lever det til en miljøstasjon når det ikke skal brukes mer.

BEGRENSET GARANTI for OBH Nordica

Garantien

OBH Nordica garanterer at dette produktet vil være fritt for produksjonsfeil i materialer eller arbeid i 2 år i Sverige, Norge, Danmark og Finland, fra og med kjøpsdato eller leveringsdato.

Denne produsentens kommersielle garanti dekker alle kostnader knyttet til gjenoppretting av bevist defekt produkt, slik at det samsvarer med de opprinnelige spesifikasjonene, gjennom reparasjon eller bytting av eventuelle deler samt nødvendig arbeid. OBH Nordica kan velge å bytte ut produktet med et erstatningsprodukt i stedet for å reparere et defekt produkt. OBH Nordicas eneste forpliktelse og den eneste løsningen du tilbys ifølge denne garantien, er begrenset til denne typen reparasjon eller bytte.

Vilkår og unntak

OBH Nordica er ikke forpliktet til å reparere eller erstatte noen produkter der det ikke kan legges frem gyldig kjøpskvittering. Defekt produkt kan leveres tilbake til butikken der det ble kjøpt.

Denne garantien gjelder bare for produkter som er kjøpt og brukt til hjemmebruk og dekker ikke noen typer skader som oppstår som følge av misbruk, uaktsomhet, unnlatelse av å følge OBH Nordicas instruksjoner, eller modifisering eller uautorisert reparasjon av produktet, feil pakking fra eier eller feilbehandling fra eventuell transportør. Den dekker heller ikke normal bruksslitasje, vedlikehold eller bytting av forbruksdeler, eller følgende:

- bruk av feil type vann eller forbruksdeler
- mekaniske skader, overbelastning
- skader eller dårlige resultater, særlig på grunn av feil spenning eller frekvens, som stemplet på produkt-IDen eller spesifikasjonen
- inntrenging av vann, støv eller insekter i produktet
- kalkavleiring (eventuell avkalking må utføres i henhold til brukerveiledningen)
- skade som følge av lynnedslag eller spenningsvingninger
- skade på eventuelle glass- eller porselenselementer i produktet
- ulykker, blant annet brann, oversvømmelse osv.
- profesjonell eller kommersiell bruk

Lovbestemte forbrukerrettigheter

OBH Nordicas kommersielle garanti får ingen innvirkning på de lovbestemte rettighetene forbrukere kan ha, eller andre rettigheter som ikke kan utelates eller begrenses, eller rettigheter i forhold til forhandleren som forbrukeren kjøpte produktet fra. Denne garantien gir forbrukeren bestemte juridiske rettigheter, og forbrukeren kan også ha andre juridiske rettigheter som kan variere fra land til land. Forbrukeren kan hevde slike rettigheter etter eget skjønn.

Disse instruksjonene er også tilgjengelig på vår hjemmeside www.obhnordica.no.

Groupe SEB Norway AS

Lilleakerveien 6d, plan 5

0216 Oslo

Norge

Telephone: +47 22 96 39 30

www.obhnordica.no

BESKRIVELSE

A Motorenhet

B Blenderflasker

B1 Kniv

B2 Plastflaske

B3 Vakuumflaske

C Flasketilbehør

C1 Bunnlokk

C2 Topp

D Ekstra flasketilbehør (avhengig av modell)

D1 Bunnlokk

D2 Topp

C3 Bunnlokk

ADVARSEL

Sikkerhetsinstruksjonene er en del av apparatet. Les disse instruksjonene nøye før du tar i bruk det nye apparatet for første gang. Oppbevar dem lett tilgjengelig, i tilfelle du får bruk for å lese dem igjen senere.

SIKKERHETSLÅSESYSTEM

Apparatet fungerer ikke hvis flaskene (B1 + B2 + B3) ikke er riktig montert og plassert på motorenheten (A).

FØR FØRSTE GANGS BRUK



Vask alle delene før første gangs bruk: flaskene (B) og flasketilbehørene (C + D*) med varmt vann og oppvaskmiddel, men ikke vask motorenheten (A).

ADVARSEL: Knivene er ekstremt skarpe. Behandle dem forsiktig når du bruker, rengjør og tømmer beholderne.











Fjern all emballasje før du bruker apparatet.

BRUKE APPARATET

- Sett motorenheten (A) på en flat og stabil overflate.
- Legg ingrediensene i blenderflasken (B2). Maksimumsnivået på 600 ml (se måleskalaen på flasken) må ikke overskrides. For best resultat anbefaler vi at flasken først fylles med flytende ingredienser, og deretter med de ferske eller frosne ingrediensene (skjær ingrediensene i biter på maksimalt 2 cm). Ikke fyll flasken for mye.
- Skru fast kniven (B1) på blenderflaskens åpning (B2) (bilde 1). Deretter setter du flasken med kniven på motorenheten og justerer pilen på utsiden av kniven med pilen på kanten av motorenheten (bilde 2). Deretter setter du vakuumflasken på motorenheten og justerer pilen på utsiden av kniven med pilen på kanten av motorenheten.

- Slå på apparatet. Velg en blenderfunksjon med valgknappen:
 - Blend: 1 minutts automatisk mikseprogram.
 - Pulse ice crush: Isknuingsfunksjon. Den starter hver gang "Start Stopp"-knappen trykkes og stopper når knappen slippes.
 - Vacuum: 50 sekunders automatisk program som fjerner luften i blenderflasken.
 - Vacuum blend: 1 minutt og 50 sekunders automatisk program som kombinerer vakuump- og blenderfunksjonene.
- Et lys tennes ved siden av det valgte programmet. Trykk på "Start stopp"-knappen midt på for å starte programmet. Advarsel: For programmene med "luft ut"-funksjon må velgeren plasseres over vakuumpflasken (B3) på "luft ut"-symbolet  før du starter programmet (bilde 5).
- Når du er ferdig å mikse, låser du opp vakuumpflasken og deretter blenderflasken fra motorenheten (bilde 8 og 9). Advarsel: For programmene med "luft ut"-funksjon må velgeren plasseres over vakuumpflasken (B3) på symbolet  (bilde 6) før du låser opp flaskene fra motorenheten (bilde 7). Snu blenderflasken opp-ned, slik at kniven (B1) er øverst, og skru den av flasken (B2) (bilde 10). Plasser deretter toppen på den og skru den på plass (C1 + C2). Plasser deretter det nederste lokket under flasken (bilde 11). Deretter kan du drikke direkte fra blenderflasken eller ta den med deg.
- Dette apparatet er ikke egnet til å mikse poteter, fløte, eggehviter, deig osv.
- Ikke ha varme væsker i apparatet.
- Hvis motoren stopper under bruk, kobler du fra apparatet og fjerner flasken (B) fra motorenheten (A). La apparatet hvile i minst 10 minutter før du bruker det igjen.

OPPSKRIFTER

			
* 	 130 g + 270 g	 Vacuum Blend	1 min 50
	 130 g + 270 g	 Vacuum Blend	1 min 50
* 	 80 g	 Pulse	5 secs

RENGJØRE APPARATET

- Trekk ut kontakten på apparatet og ta ut flasken (B).
- Behandle det forsiktig, knivene er skarpe.
- Umiddelbart etter bruk må flasken (B2) og kniven (B1) skylles under rennende vann og avtakbare deler vaskes med varmt vann og litt oppvaskmiddel.
- For å gjøre rengjøringen enklere kan kniven (B2) skrues av flasken (B2). Flasken (B2), kniven (B1) og toppen (C2) kan vaskes på øverste hylle i oppvaskmaskinen på "ECO"-program.
- Rengjør motorenheten (A) med en fuktig klut og tørk den forsiktig. Senk aldri motorenheten (A) ned i vann eller annen væske.

HVIS BLENDEREN IKKE VIRKER

PROBLEMER	ÅRSAK	LØSNINGER
Apparatet virker ikke.	Ledningen står ikke i.	Koble apparatet til strømmettet med en plugg med samme spenning.
	Flasken (B) er ikke riktig montert eller plassert på motorenheten (A).	Kontroller at flasken er riktig montert. Ta den fra hverandre og sett den sammen igjen fig. 1 og fig. 2, og kontroller at den står langt nok nede på motorenheten. Trykk ned blenderflasken (B) mens blenderen går fig. 3.
Store vibrasjoner.	Apparatet står ikke på en flat, stabil overflate.	Sett apparatet på en flat, stabil overflate.
	Det er for mye ingredienser i glasskannen.	Reduser mengden ingredienser.
	Feil under montering av tilbehør.	Kontroller at flasken (B2) er riktig satt sammen med knivenheten (B1).
Flasken lekket	Pakningen på knivenheten står feil plassert (B1).	Pass på at pakningen er riktig plassert og at kanten av pakningen vises og ikke er krøllet. Behandle knivenhetene (B1) forsiktig, knivene er skarpe.
	Knivenheten (B1) sitter ikke ordentlig fast eller er feil festet på flasken (B2).	Kontroller at knivenheten og flasken er riktig satt sammen.
Knivene roterer ikke lett.	Matbitene er for store eller harde.	Lag mindre biter eller ha en mindre mengde ingredienser i blenderen.
		Hell på væske i flasken uten å overskride maksimumsnivået.

Virker apparatet fremdeles ikke? Kontakt kundeservice).

TURVAOHJEET

- Lue käyttöohjeet huolellisesti ennen laitteen ensimmäistä käyttökertaa ja säilytä ohjeet. Valmistaja ei ole vastuussa laitteen käyttöohjeen vastaisesta käytöstä.
- Tarkista, että laitteen jännite vastaa sähköverkkosi jännitettä. Virheellinen sähköliitäntä kumoaa takuun.
- Laite on tarkoitettu vain kotitalouskäyttöön sisätiloissa ja alle 2000 metrin korkeudessa.
- Takuu ei kata kaupallista, sopimatonta tai ohjekirjan vastaista käyttöä.
- Irrota laite aina sähköverkosta, jos se jätetään ilman valvontaa, tai ennen asennusta, purkamista tai puhdistusta.
- Laitteen virheellisestä käytöstä saattaa aiheutua loukkaantumisriskejä.
- Älä käytä laitetta, jos se ei toimi kunnolla tai on vahingoittunut. Ota tällöin yhteyttä valtuutettuun huoltopalveluun (katso yhteystiedot huoltokirjastesta).
- Kaikki muut toimenpiteet puhdistusta ja tavallista hoitoa lukuun ottamatta on jätettävä valtuutetun huoltopalvelun tehtäväksi.
- Älä koskaan käytä laitetta muiden kuin ruoka-aineiden sekoittamiseen.
- Älä koskaan käytä sekoituskulhoa tyhjänä tai kun siellä on vain kiinteitä ruoka-aineita.
- Laita sekoituskulhoon aina nestemäiset ruoka-aineet ennen kiinteitä ruoka-aineita.
- Älä käytä sekoituskulhoa tai lisävarusteita (jotka riippuvat mallista) säilöntä-, pakastus-, ruoanvalmistus- tai sterilointiastioina.
- Jotta ainekset eivät valuisi reunan yli, älä ylitä kulhon maksimirajaa silloin, kun sellainen on merkitty.
- Älä koskaan koske laitteen liikkuviin osiin (terät jne.).
- Sekoituskulhon ja malleista riippuvien lisävarusteiden terät ovat erittäin teräviä. Käsittele niitä varoen, kun tyhjennät kulhoa, kiinnität tai irrotat teriä kulhoon tai lisävarusteisiin ja kun puhdistat laitetta.
- Älä laita sekoituskulhoon sormiasi tai muita esineitä, joita ei ole tarkoitettu tähän käyttöön, laitteen ollessa käynnissä.
- Älä irrota kantta ja/tai sekoituskulhoa, ennen kuin laite on pysähtynyt kokonaan.
- Älä käytä sekoituskulhoa ilman kantta.
- Käytä tehosekoitinta tasaisella, puhtaalla ja kuivalla pinnalla.

- Älä laita laitetta, sähköjohtoa tai pistoketta veteen tai muuhun nesteeseen.
- Älä jätä sähköjohtoa lasten ulottuville.
- Sähköjohtoa ei saa koskaan jättää laitteen kuumien osien lähelle tai kosketuksiin niiden kanssa, lähelle lämmönlähdettä, terävälle kulmalle tai kulhoon, jossa se voi osua teriin.
- Älä anna sähköjohdon koskettaa laitteen liikkuvia osia (teriä) laitteen ollessa toiminnassa.
- Älä irrota laitetta sähköverkosta vetämällä johdosta.
- Varo, etteivät pitkät hiukset, huivit, solmiot tms. joudu laitteeseen tai lisätarvikkeisiin laitteen ollessa toiminnassa.
- Älä käytä laitetta, jos sähköjohto tai pistoke on vahingoittunut. Vaaratilanteen välttämiseksi vahingoittuneet osat on ehdottomasti toimitettava valtuutetun huoltopalvelun vaihdettaviksi (katso yhteystiedot huoltokirjasesta).
- Älä käytä muita kuin laitteen mukana toimitettuja lisätarvikkeita ja alkuperäisvaraosia oman turvallisuutesi vuoksi.
- Ole varovainen, mikäli kuumaa nestettä on kaadettu monitoimikoneeseen tai sekoittimeen niin paljon, että äkillinen kiehuminen saattaa aiheuttaa nesteen roiskumisen laitteesta.
- Älä kaada sekoituskulhoon tai joihinkin malleihin kuuluviin lisävarusteisiin kiehuva nestettä (yli 80 °C).
- Tätä laitetta ei ole tarkoitettu sellaisten henkilöiden (mukaan lukien lapset) käytettäväksi, joiden fyysiset, aisteihin liittyvät tai henkiset kyvyt ovat rajalliset tai joilla ei ole riittävästi tietoa ja kokemusta, jos he eivät saa apua heidän turvallisuudestaan huolehtivilta henkilöiltä, jotka valvovat ja antavat heille laitteen käyttöä koskevia ohjeita.
- Älä anna lasten leikkiä laitteella.
- Lapset eivät saa käyttää laitetta ilman valvontaa.
- Tämä laite on suunniteltu vain kotikäyttöön. Sitä ei ole tarkoitettu käytettäväksi seuraavissa ympäristöissä eivätkä ne kuulu takuun piiriin:
 - Keittiötyötilat kaupoissa, toimistoissa ja muissa työympäristöissä
 - Henkilökunnalle varatut keittiötilat liikkeissä, toimistoissa ja muissa ammattimaisissa työympäristöissä
 - Maatilat
 - Hotellien, motellien ja muiden asuntolatyypipisten tilojen asiakastilat
 - Bed and breakfast -tyyppiset ympäristöt

- Sammuta laitteesta virta ja irrota se sähköverkosta, ennen kuin vaihdat lisätarvikkeita tai ennen kuin kosket osiin, jotka liikkuvat laitteen toiminnan aikana.
- Katso käyttöohjeesta, kuinka nopeutta säädetään ja kuinka kauan lisätarvikkeita voidaan käyttää.
- Katso käyttöohjeesta, kuinka lisätarvikkeet kootaan ja asennetaan laitteeseen.
- Katso käyttöohjeesta, kuinka ruoka-aineiden kanssa kosketuksissa olevien osien ensimmäinen ja säännöllinen puhdistaminen tapahtuu ja kuinka laite puhdistetaan ja huolletaan.
- Lapset eivät saa käyttää tätä laitetta. Pidä laite ja sen johto kaukana lasten ulottuvilta.
- Älä anna lasten leikkiä laitteella.
- Tätä laitetta voivat käyttää henkilöt, joiden fyysiset, aisteihin liittyvät tai henkiset kyvyt ovat rajoittuneet tai joilla ei ole riittävästi tietoa ja kokemusta, mikäli heitä valvotaan tai he ovat saaneet opastusta laitteen turvallisesta käytöstä ja jos he ymmärtävät laitteen käyttöön liittyvät riskit.



① Suojele ympäristöäsi!

② Laitteessa on lukuisia materiaaleja, jotka voidaan kerätä talteen tai kierrättää. Toimita laite kierrätyspisteeseen, jotta se käsitellään asianmukaisesti.

OBH Nordican RAJOITETTU TAKUU

Takuu

OBH Nordica myöntää tälle tuotteelle kahden vuoden takuun kaikkien valmistus- ja materiaalivirheiden varalta. Takuu on voimassa Ruotsissa, Norjassa, Tanskassa ja Suomessa, ja se on voimassa ostopäivästä tai toimituspäivästä alkaen.

Tämä valmistajan kaupallinen takuu kattaa kaikki kustannukset, myös tarvittavat työkustannukset, joita syntyy, kun vialliseksi todettu tuote muutetaan vastaamaan alkuperäistä määrittelyä joko korjaamalla tai vaihtamalla viallinen osa. Viallisen tuotteen korjaamisen sijaan OBH Nordica voi harkintansa mukaan antaa tilalle uuden tuotteen. OBH Nordican ainoa velvoite ja ostajan

saama ainoa korvaus rajoittuvat tämän takuun mukaisesti tuotteen korjaukseen tai vaihtoon.

Ehdot ja rajoitukset

OBH Nordica ei ole velvollinen korjaamaan tai vaihtamaan tuotetta, jonka mukana ei toimiteta asianmukaista ostokuittia. Viallinen tuote voidaan palauttaa liikkeeseen, josta se on ostettu.

Takuu koskee vain tuotteita, jotka ostetaan kotitalouskäyttöön ja joita käytetään kotitalouskäytössä. Takuu ei kata seuraavista syistä syntyneitä vaurioita: väärinkäyttö, huolimattomuus, OBH Nordican ohjeiden noudattamatta jättäminen, tuotteen muuttaminen tai luvaton korjaus, omistajan suorittama virheellinen pakkaaminen tai kuljetusyhtiön huolimaton toiminta. Takuu ei myöskään kata normaalia kulumista, kuluvien osien huoltoa tai vaihtoa eikä seuraavia:

- vääränlaisen veden tai vääränlaisten kuluvien osien käyttö
- mekaaniset vauriot, ylikuormitus
- vauriot tai huonot lopputulokset, joiden syynä on väärä eli tuotetunnisteesta tai teknisistä tiedoista poikkeava jännite tai taajuus
- veden, pölyn tai hyönteisten pääsy tuotteen sisään
- kalkkeutuminen (kalkki tulee poistaa käyttöohjeiden mukaisesti)
- salaman tai virtapiikin aiheuttama vaurio
- tuotteessa olevaan lasiin tai posliiniin muodostunut vaurio
- onnettomuudet, mukaan lukien tulipalo, tulva jne.
- ammattimainen tai kaupallinen käyttö.

Kuluttajan lakisääteiset oikeudet

OBH Nordican kaupallinen takuu ei heikennä kuluttajan mahdollisia lainsäädännöllisiä oikeuksia tai oikeuksia, joita ei voi rajoittaa tai olla huomioimatta, eikä tuotteen myyneen jälleenmyyjän velvoitteita tuotteen omistajaa kohtaan. Tämä takuu antaa kuluttajalle tietyt lakisääteiset oikeudet, ja kuluttajalla voi olla myös muita lakisääteisiä, maittain vaihtelevia oikeuksia. Kuluttajalla on oikeus vedota näihin oikeuksiin harkintansa mukaan.

Ohjeet ovat luettavissa myös kotisivuillamme osoitteessa www.obhnordica.fi.

Groupe SEB Finland OY

Pakkalankuja 6

01510 Vantaa

Finland

Telephone: +358 9 8946 150

www.obhnordica.fi

KUVAUS

A Moottoriyksikkö

B Sekoituspullot

B1 Terä

B2 Muovipullo

B3 Tyhjiöpullo

C Pullovarusteet

C1 Pohjakansi

C2 Yläosa

D Pullolisävarusteet (vaihtelevat malleittain)

D1 Pohjakansi

D2 Yläosa

D3 Pohjakansi

VAROITUS

Turvallisuusohjeet ovat laitteen osa. Lue nämä ohjeet huolellisesti läpi ennen uuden laitteen ensimmäistä käyttökertaa. Säilytä ne helppopääsyisessä paikassa, josta löydät ne myöhempää käyttämistä varten.

TURVALUKKOJÄRJESTELMÄ

Laite ei toimi, jos pulloja (B1, B2 ja B3) ei ole asennettu oikein ja asetettu moottoriyksikköön (A).



ENNEN ENSIMMÄISTÄ KÄYTTÖKERTAA

Pese kaikki osat ennen ensimmäistä käyttö kertaa. Pese pullot (B) ja pullovarusteet (C ja D *) kuumalla vedellä ja pesuaineella, mutta älä pese moottori yksikköä (A).











VAROITUS: Terät ovat erittäin teräviä. Käsittele niitä varoen, kun käytät, puhdistat ja tyhjennät astioita. Ennen laitteen käyttämistä poista kaikki pakkausmateriaali.

LAITTEEN KÄYTTÄMINEN

- Aseta moottoriyksikkö (A) tasaiselle ja vakaalle pinnalle.
- Lisää ainekset sekoituspulloon (B2). Suurinta määrää (600 ml, merkitty pullon asteikkoon) ei saa ylittää. Parhaiden tulosten saamiseksi on suositeltavaa lisätä pulloon ensin nestemäiset ja sitten tuoreet tai pakastetut ainekset. Leikkaa ne enintään 2 cm:n kappaleiksi. Älä täytä pulloa liikaa.
- Kierrä terä tiukasti (B1) sekoittimen pullon (B2) aukkoon (kuva 1). Aseta sitten pullo ja terä moottoriyksikköön. Kohdista terän ulkopuolen nuoli moottoriyksikön reunassa näkyvään nuoleen (kuva 2). Aseta sitten tyhjiöpullo moottoriyksikköön. Kohdista terän ulkopuolen nuoli

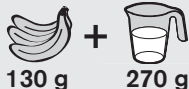
- moottoriyksikön reunassa näkyvään nuoleen.
- Käynnistä laite. Valitse sekoitustoiminto käyttämällä valinta painiketta:
 - Sekoittaminen: 1 minuutin automaattinen sekoitusohjelma.
 - Sykäysjäänmurskaus: Jään murskaaminen sykäyksittäin. Se käynnistyy, kun käynnistys-/pysäytyspainiketta painetaan ja pysähtyy, kun painike vapautetaan.
 - Tyhjiö: 50 sekuntia kestävä automaattinen ohjelma, joka poistaa ilman sekoituspullosta.
 - Tyhjiösekoitus: 1 minuutin ja 50 sekuntia kestävä automaattinen ohjelma, jossa tyhjiö- ja sekoitustoiminnot yhdistetään.
- Valitun ohjelman viereinen merkkivalo syttyy. Käynnistä ohjelma painamalla keskellä sijaitsevaa käynnistys- ja pysäytyspainiketta. Varoitus: Käytettäessä ilmanpoisto-ohjelmia valitsin on sijoitettava tyhjiöpullon (B3) yläpuolelle ilmanpoistokuvakkeen kohdalle  ennen ohjelman käynnistämistä (kuva 5).
- Kun olet lopettanut sekoittamisen, avaa tyhjiöpullon lukitus ja irrota sekoituspullo moottoriyksiköstä (kuvat 8 ja 9). Varoitus: Käytettäessä ilmanpoisto-ohjelmia valitsin on sijoitettava tyhjiöpullon (B3) yläpuolelle kuvakkeen kohdalle (kuva 6)  ennen pullojen irrottamista moottoriyksiköstä. (kuva 7) Käännä sekoituspullo ylösalaisin, jotta terä (B1) on ylhäällä, ja irrota se pullosta (B2) kääntämällä (kuva 10). Aseta se päälle ja ruuvaa paikalleen (C1 + C2). Aseta pohjakansi pullon alle (kuva 11). Sen jälkeen voit juoda suoraan sekoituspullosta tai ottaa sen mukaan.
- Tämä laite ei sovellu esimerkiksi perunoiden, kerman, munanvalkuaisten tai taikinan sekoittamiseen.
- Laitetta ei saa käyttää kuumille nesteille.
- Jos moottori pysähtyy käytön aikana, irrota laitteen pistoke pistorasiasta ja irrota pullo (B) moottoriyksiköstä (A). Anna laitteen jäähtyä vähintään 10 minuuttia ennen käyttöä jatkamista.

RUOKAOHJEITA

			
* 	 130 g + 270 g	 Vacuum Blend	1 min 50
	 130 g + 270 g	 Vacuum Blend	1 min 50
* 	 80 g	 Pulse	5 secs

LAITTEEN PUHDISTAMINEN

- Irrota laitteen pistoke pistorasiasta ja irrota pullo (B).
- Käsittele sitä varoen, sillä terät ovat teräviä.
- Huuhtelee heti käytön jälkeen pullo (B2) ja terä (B1) juoksevilla vedellä. Pese irrotettavat osat kuumalla vedellä ja pesuainetilkalla.
- Terän (B2) voi irrottaa pullostasta (B2) puhdistamisen helpottamiseksi. Pullo (B2), terä (B1) ja yläosa (C2) voidaan pestä astianpesukoneen ylätasolla säästöohjelmassa (ECO).
- Puhdista moottoriyksikkö kostealla liinalla (A), ja kuivaa se huolellisesti. Älä koskaan upota moottoriyksikköä (A) veteen tai muuhun nesteeseen.

MITÄ TEHDÄ, JOS LAITE EI TOIMI

ONGELMAT	SYY	RATKAISUT
Laitte ei toimi.	Pistoke ei ole sähköpistorasiassa kunnolla.	Työnnä laitteen pistoke pistorasiaan, josta syötetään laitteen vaatimaa jännitettä.
	Pulloa (B) ei ole koottu oikein tai asetettu moottoriyksikköön (A).	Tarkista, että pullo on koottu oikein. Pura ja kokoa se uudelleen (kuvat 1 ja 2). Tarkasta, että se on riittävän kaukana moottoriyksiköstä.
		Käytön aikana sekoituspulloasetelman on oltava paineistettu (B) (kuva.3).
Liiallinen tärinä.	Laite ei ole tasaisella, vakaalla alustalla.	Aseta laite tasaiselle ja vakaalle alustalle.
	Sekoitusastiassa on liikaa aineksia.	Vähennä aineksien määrää.
	Lisävarusteet on asennettu väärin.	Tarkista, että pullo (B2) ja teräyksikkö (B1) on asennettu oikein.
Pullo vuotaa.	Teräyksikön tiiviste on väärin paikallaan (B1).	Varmista, että tiiviste on paikallaan oikein. Tiivisten kohouman on oltava näkyvissä. Se ei saa olla kohollaan. Käsittele teräyksikköjä (B1) varoen, sillä terät ovat teräviä.
	Teräyksikkö (B1) on lukittu pulloon (B2) huonosti tai väärin.	Varmista, että teräyksikkö ja pullo on yhdistetty toisiinsa kunnolla.
Terä ei pyöri helposti.	Ruokapalat ovat liian suuria tai kovia.	Pienennä aineksien kokoa tai vähennä niiden määrää.
		Lisää nestettä pulloon ylittämättä enimmäismäärää.

Eikö laite toimi vielä? Ota yhteys asiakaspalveluun.

Safety instructions

- Before using your appliance for the first time, carefully read these instructions for use and retain them for future reference: the manufacturer shall not accept liability in the event of any use that does not comply with the instructions.
- Make sure that the voltage that your appliance uses matches that of your electrical supply system.

Any error in connection will negate the guarantee.

- This product has been designed for indoor and domestic use only, and at an altitude below 2000m. Any commercial use, inappropriate use or failure to comply with the instructions, the manufacturer accepts no responsibility and the guarantee will not apply.
- Always disconnect the appliance from the mains power supply when it is unattended and before assembling, dismantling or cleaning it.
- Remember: you may injure yourself if you use the appliance incorrectly.
- Do not use the appliance if it is not working properly or if it has been damaged. In this case, contact an authorized service centre (see the list in the service booklet).
- All maintenance other than cleaning and everyday upkeep by the customer must be performed by an authorized service centre.
- Do not use this appliance to blend or mix non-food items.
- Never use the blender jug without ingredients or with solid ingredients only.
- Always pour the liquid ingredients into the blender jug first, before adding the solid ingredients.
- Do not use the mixing bowl or accessories (according to model) as containers for preservation, freezing, cooking or sterilisation.
- In order to prevent overflow, do not fill the bowl or jug over the maximum level (if indicated).
- Do not touch any moving parts (blades, etc.).
- Blades are very sharp: to prevent injuries, handle them with care when emptying the blender jug, the bowls (according to model), cleaning, assembling and dismantling the blender jug (according to model) and the accessories (according to model).
- Never place your fingers or any other object not intended for this function in the blender jug when the appliance is running.
- Never remove the lid or the blender jug before the appliance has come to a complete stop.

- Always use the blender jug with the lid.
- Place the appliance on a stable, heat-resistant, clean and dry worktop.
- Do not immerse the appliance, power cord or plug in any liquid.
- Do not leave the power cord hanging within reach of children.
- Do not leave the power cord close to or in contact with the hot parts of the appliance, near a source of heat or a sharp angle or inside the blender jug in contact with the blades.
- Keep moving parts (blades) away from the cord during use.
- Never pull the power cord to disconnect the appliance.
- Do not allow long hair, scarves, ties etc. to hang over the appliance or attachment when either is in use.
- Do not use the appliance if the power cord or plug have been damaged. To avoid all danger, have them replaced by an authorized service centre (see the list in the service booklet).
- For your safety, only use spare parts and accessories that are approved for your appliance.
- Be careful if hot liquid is poured into the blender as it can be ejected out of the appliance as it produces a lot steam.
- Do not pour boiling liquids (over 80°C/176°F) in the bowl or jug (according to model).
- This appliance is not intended for use by persons (including children) with reduced physical, sensory or mental capabilities, or lack of experience and knowledge, unless they have been given supervision or instruction concerning use of the appliance by a person responsible for their safety.
- Children should be supervised to ensure that they do not play with the appliance.
- Do not allow children to use the appliance without supervision.
- This appliance is designed for domestic use only. It is not intended to be used in the following environments, in which the guarantee shall not apply:
 - Kitchen work areas in shops, offices and other working environments.
 - In kitchen areas reserved for staff in shops, offices and other professional environments.
 - Farmhouses
 - By clients in hotels, motels and other residential environments.
 - Bed and breakfast type environments.
- Switch off the appliance and unplug it from the electrical power supply before changing accessories or approaching parts that move in use.

- Refer to the instructions to obtain the appropriate operating time and speed settings for each accessory.
- Refer to the instructions for correct fitting and assembly of your accessories.
- Refer to the instructions for initial and regular cleaning of surfaces in contact with foodstuff, and for cleaning and maintenance of your appliance.
- This appliance shall not be used by children. Keep the appliance and its cord out of reach of children.
- Children shall not play with the appliance.
- This appliance may be used by persons with reduced physical, sensory or mental capabilities, or whose experience or knowledge is not sufficient, provided they are supervised or have received instruction to use the appliance safely and understand the dangers.



Environment protection first !

- ① Your appliance contains valuable materials which can be recovered or recycled. Leave it at a local civic waste collection point.

OBH Nordica LIMITED GUARANTEE

The Guarantee

OBH Nordica guarantees this product against any manufacturing defect in materials or workmanship during 2 years within Sweden, Norway, Denmark and Finland, starting from the initial date of purchase or delivery date.

This manufacturer's commercial guarantee covers all costs related to restoring the proven defective product so that it conforms to its original specifications, through the repair or replacement of any defective part and the necessary labour. At OBH Nordicas choice, a replacement product may be provided instead of repairing a defective product. OBH Nordicas sole obligation and your exclusive resolution under this guarantee are limited to such repair or replacement.

Conditions & Exclusions

OBH Nordica shall not be obliged to repair or replace any product which is not accompanied by a valid proof of purchase. The

defective product may be returned to the store of purchase.

This guarantee applies only for products purchased and used for domestic purposes and will not cover any damage which occurs as a result of misuse, negligence, failure to follow OBH Nordica instructions, or a modification or unauthorised repair of the product, faulty packaging by the owner or mishandling by any carrier. It also does not cover normal wear and tear, maintenance or replacement of consumable parts, or the following:

- using the wrong type of water or consumable
- mechanical damages, overloading
- damages or poor results specifically due to wrong voltage or frequency as stamped on the product ID or specification
- ingress of water, dust or insects into the product
- scaling (any de-scaling must be carried out according to the instructions for use)
- damage as a result of lightning or power surges
- damage to any glass or porcelain ware in the product
- accidents including fire, flood, etc
- professional or commercial use

Consumer Statutory Rights

OBH Nordica's commercial guarantee does not affect the Statutory Rights a consumer may have or those rights that cannot be excluded or limited, nor rights against the retailer from which the consumer purchased the product. This guarantee gives a consumer specific legal rights, and the consumer may also have other legal rights which vary from Country to Country. The consumer may assert any such rights at his sole discretion.

These instructions are also available on our website www.obhnordica.com.

TEFAL - OBH Nordica Group AB

Löfströms Allé 5
SE-172 66 Sundbyberg
Phone.: +46 08-629 25 00
www.obhnordica.com

DESCRIPTION

A Motor unit

B Blender bottles

B1 Blade

B2 Plastic bottle

B3 Vacuum bottle

C Bottle accessories

C1 Bottom lid

C2 Top

D Additional bottle accessories (depending on model)

D1 Bottom lid

D2 Top

D3 Bottom lid

WARNING

The safety instructions are part of the device. Read these instructions carefully before using your new appliance for the first time. Keep them in an accessible place so that you can refer to them later.

SAFETY LOCK SYSTEM

The appliance will not work if the bottles (B1 + B2 + B3) are not correctly assembled and positioned on the motor unit (A).



BEFORE USING FOR THE FIRST TIME

Before first use, wash all the parts: the bottles (B) and bottle accessories (C + D*) with hot water and detergent, but do not wash the motor unit (A).











WARNING: The blades are extremely sharp. Handle them with care when using, cleaning and emptying the containers. Remove all of the packaging before using the appliance.

USING YOUR APPLIANCE

- Set the motor unit (A) on a flat and stable surface.
- Add the ingredients to the blender bottle (B2). The maximum level of 600 ml (refer to the gauge on the bottle) must not be exceeded. For best results, we recommend first filling the bottle with liquid ingredients, then with the fresh or frozen ingredients (cut the ingredients into a maximum of 2 cm pieces). Do not fill the bottle excessively.
- Screw the blade firmly (B1) onto the opening of the blender bottle (B2) (Image 1). Then place the bottle with the blade on the motor unit, aligning the arrow on the outside of the blade with the arrow on the edge of the motor unit (Image 2). Then place the vacuum bottle on the motor unit, aligning the arrow on the outside of the blade with the arrow on the edge

- of the motor unit.
- Turn on the device. Select a blending function using the selection button:
 - Blend: 1-minute automatic blending program.
 - Pulse ice crush: Crushed ice function. It starts each time the "Start Stop" button is pressed and stops when the button is released.
 - Vacuum: 50-second automatic program that removes the air in the blender bottle.
 - Vacuum blend: 1 minute 50 second automatic program that combines the vacuum and blend functions.
- A light appears beside the selected program. Press the central "Start Stop" button to start the program. Warning: for the programs with the "air out" function, the selector must be placed above the vacuum bottle (B3) on the "Air out" icon  before starting the program (image 5).
- When you have finished blending, unlock the vacuum bottle then the blender bottle from the motor unit (Image 8 and 9). Warning: for the programs with the "air out" function, the selector must be placed above the vacuum bottle (B3) on the  icon (image 6) before unlocking the bottles from the motor unit. (image 7) Turn the blender bottle upside down so that the blade (B1) is at the top and unscrew it from the bottle (B2) (Image 10). Then position the top on it and unscrew it in place (C1 + C2). Then position the bottom lid beneath the bottle (Image 11). You can then drink directly from the blender bottle or take it with you.
- This appliance is not suitable for blending potatoes, cream, egg whites, dough, etc.
- The appliance must not be used with hot liquids.
- If the motor stops during use, unplug the appliance and remove the bottle (B) from the motor unit (A). Leave the appliance to rest for at least 10 minutes before reusing.

RECIPES

			
* 	 130 g + 270 g	 Vacuum Blend	1 min 50
	 130 g + 270 g	 Vacuum Blend	1 min 50
* 	 80 g	 Pulse	5 secs

CLEANING YOUR APPLIANCE

- Unplug the appliance and remove the bottle (B).
- Handle it with care, as the blades are sharp.
- Immediately after use, rinse the bottle (B2) and blade (B1) under running water, and the removable parts with hot water and a little detergent.
- To aid cleaning, the blade (B2) can be unscrewed from the bottle (B2). The bottle (B2), the blade (B1) and the top (C2) can be washed on the top rack of the dishwasher on the "ECO" program.
- Clean the motor unit (A) with a damp cloth then dry it carefully. Never submerge the motor unit (A) in water or any other liquid.

WHAT TO DO IF YOUR APPLIANCE DOES NOT WORK

PROBLEMS	CAUSE	SOLUTIONS
The appliance does not work.	It is not plugged in.	Plug the appliance in using a plug with the same voltage.
	The bottle (B) is not correctly assembled or positioned on the motor unit (A).	Check that the bottle is correctly assembled; dismantle and assemble again Fig.1 and Fig.2 and check that it is far down enough on the motor unit.
		Maintain pressure on the blender bottle assembly (B) during operation Fig.3.
Excessive vibration.	The appliance is not on a flat, stable surface.	Put the appliance on a flat stable surface.
	Volume of ingredients is too high.	Reduce the quantity of ingredients processed.
	Error in assembling the accessories.	Check that the bottle (B2) is correctly assembled with the blade unit (B1).
Leak from the bottle	Incorrect positioning of the seal on the blade unit (B1).	Make sure that the seal is correctly positioned, the lips of the seal should be visible and it should not be buckled Handle the blade units (B1) with care because the blades are sharp.
	The blade unit (B1) is insufficiently or incorrectly locked on the bottle (B2).	Make sure that the blade unit and the bottle are fitted together correctly.
The blade does not rotate easily.	Pieces of food are too big or too hard.	Reduce the size or quantity of the ingredients processed.
		Add liquid to the bottle without exceeding the maximum level.

Is your appliance still not working? Contact customer service.



SE/JG/LH181DS0/190918
Ref: 8020002458