

Hood in hob

Induktionshäll och bänkläkt

EhW e|S



Säkerhetsvarningar

Din säkerhet är viktig för oss. Var god läs den här informationen innan du använder din spishäll.

Installation

Risk för elektrisk stöt

- Koppla ur apparaten från elnätet innan du utför något arbete eller underhåll.
- Det är mycket viktigt och obligatoriskt att vara ansluten till ett bra jordat ledningssystem.
- Ändringar till bostadens ledningssystem får bara genomföras av en kvalificerad elektriker.
- Att inte följa de här råden kan leda till elektrisk stöt eller dödsfall.

Risk för skärsår

- Var försiktig - plattans kanter är vassa.
- Att inte vidta försiktighet kan leda till skador eller skärsår.

Viktiga säkerhetsanvisningar

- Läs de här anvisningarna noggrant innan du installerar eller använder den här apparaten.
- Placera aldrig något brännbart material eller produkter på apparaten.
- Var god se till så att den person som ansvarar för installationen av den här apparaten har fått ta del av den här informationen då det kan minska dina installationskostnader.
- För att undvika en fara måste den här apparaten installeras enligt de här

- anvisningarna.
- Den här apparaten ska endast installeras ordentligt och jordas av en lämpligt kvalificerad person.
 - Den här apparaten ska vara ansluten till en krets som har en isolerade strömbrytare som helt och hållet kan koppla ifrån strömmen.
 - Om apparaten inte installeras korrekt kan garantier och ansvarsanspråk ogiltigförklaras.

Användning och underhåll

Risk för elektrisk stöt

- Använd inte en trasig eller sprucken spishäll. Om spishällen går sönder eller spricker ska apparaten omedelbart stängas av vid elnätet (strömbrytaren på väggen) och en kvalificerad tekniker ska kallas in.
- Använd strömbrytaren på väggen för att stänga av spishällen före rengöring eller underhåll.
- Att inte följa de här råden kan leda till elektrisk stöt eller dödsfall.

Hälsorisk

- Den här apparaten uppfyller de elektromagnetiska säkerhetsstandarderna.
- Men personer med hjärtpacemaker eller andra elektriska implantat (som insulinpumpar) ska tala med läkare eller implantatets tillverkare innan de använder den här apparaten för att säkerställa att deras implantat inte kommer

påverkas av det elektromagnetiska fältet.

- Att inte följa de här råden kan leda till dödsfall.

Varning för varma ytor

- Under användning kommer tillgängliga delar av den här apparaten att bli så varma att de kan orsaka brännskador.
- Se till så att din kropp, dina kläder eller något annat föremål förutom lämpliga kokkärl inte kommer i kontakt med induktionsglaset förrän ytan är sval.
- Metallföremål som knivar, gafflar, skedar och lock ska inte placeras på spishällen eftersom de kan bli varma.
- Håll barn på avstånd.
- Handtag till stekpannor kan bli för varma att ta på. Se till att rikta handtag till stekpannor bort från andra värmezoner som är på. Håll handtag utom räckhåll för barn.
- Att inte följa de här råden kan leda till brännskador och skållning.

Risk för skärsår

- Den sylvassa eggen på hällskrapan är oskyddad när säkerhetsskyddet har avlägsnats. Använd mycket försiktigt och förvara alltid säkert och utom räckhåll för barn.
- Att inte vidta försiktighet kan leda till skador eller skärsår.

Viktiga säkerhetsanvisningar

- Lämna aldrig apparaten utan tillsyn när den används. Överkokning leder till rök och oljigt spill som kan antända.

- Använd aldrig apparaten som en arbetsplats eller förvaringsplats.
- Lämna aldrig några föremål eller verktyg på apparaten.
- Placera eller lämna aldrig några magnetiserbara föremål (t.ex. kreditkort, minneskort) eller elektroniska enheter (t.ex. datorer, MP3-spelare) i närheten av apparaten, då de kan påverkas av det elektromagnetiska fältet.
- Använd aldrig apparaten för rumsuppvärmning.
- Efter användning, stäng alltid av värmezonen och spishällen enligt anvisningarna i den här manualen (d.v.s. med hjälp av kontrollpanelen). Lita inte på kokkärlsensorn för att stänga av värmezonen när du tar bort kokkärlen.
- Låt inte barn leka med apparaten eller sitta, stå eller klättra på den.
- Förvara inte föremål som är intressanta för barn i skåp ovanför apparaten. Barn som klättrar på spishällen kan skadas allvarligt.
- Lämna inte barn ensamma eller utan tillsyn i närheten av apparaten.
- Barn eller personer med funktionsnedsättning som påverkar deras förmåga att använda apparaten ska ha en ansvarig och kompetent person som instruerar de i hur de ska använda apparaten. Instruktören ska vara säker på att de kan använda apparaten utan att skada sig själva

eller omgivningen.

- Utför inga reparationer eller ersätt inte någon del av apparaten såvida inte bruksanvisningen rekommenderar det. All annan service ska utföras av en kvalificerad tekniker.
- Använd aldrig ångtvätt för att rengöra spishällen.
- Placera eller tappa aldrig tunga föremål på spishällen.
- Stå aldrig på spishällen.
- Använd inte kokkärl med ojämna kanter eller dra kokkärl över induktionsglaset då det kan repa glasytan.
- Använd aldrig skurbollar eller andra slipande rengöringsmedel för att rengöra spishällen, då det kan repa induktionsglaset.
- Om strömkabeln har skadats måste den bytas ut av tillverkaren eller tillverkarens servicerepresentant eller en lämpligt kvalificerad person för att undvika risker.
- Den här apparaten är avsedd för användning i hushåll och liknande tillämpningsområden som: -personalkök i butiker, kontor och andra arbetsplatser; -bondgårdar; -av gäster i hotell, motell och andra typer av bostadsmiljöer; -bed and breakfast-lokaler.
- VARNING:** Den här apparaten och dess tillgängliga delar blir varma vid användning. Var noga med att inte vidröra värmeelementen. Barn under 8 år ska hållas på avstånd om de inte är kontinuerligt övervakade.

- Den här apparaten får användas av barn från 8 år och uppåt och av personer med nedsatt fysisk, sensorisk eller mental förmåga, eller bristfällig erfarenhet och kunskap, om de övervakas eller har instruerats i hur man använder apparaten på ett säkert sätt och så att de förstår riskerna.

- Barn ska inte leka med apparaten. Barn ska inte utföra rengöring och underhåll utan tillsyn.

- **VARNING:** Övervakad tillagning på en häll med fett eller olja kan vara farligt och orsaka eldsvåda. FÖRSÖK aldrig släcka eld med vatten, utan stäng av apparaten och täck sedan flammorna med t.ex. ett lock eller en brandfilt.

- **VARNING:** Brandfara: placera inga föremål på kokyterna.

- **Varning:** Om ytan har spruckit, stäng av apparaten för att undvika risken för elektrisk stöt, för häll eller glaskeramik eller liknande material som har strömförande delar

- Använd aldrig ångtvättar.

- Apparaten är inte avsedd att kontrolleras med hjälp av externa timers eller andra separata fjärrkontrollsystem.

OBS: Övervaka alltid tillagningsprocessen. En kortvarig tillagningsprocess ska övervakas kontinuerligt.

VARNING: För att undvika att apparaten välter ska de här stöden vara installerade. Hänvisa till installationsanvisningarna.

VARNING: Använd endast hållskydd från apparatens tillverkare eller som anges som lämpliga av tillverkaren i bruksanvisningen eller hållskydd som medföljer i apparaten.

Användning av olämpliga hållskydd kan orsaka olyckor.

Den här apparaten har en jordad anslutning endast för funktionella ändamål

SÄKERHETSÅTGÄRDER FÖR DRAGKÅPA

Låt aldrig barn använda maskinen.

Dragkåpan är endast avsedd för hemanvändning, ej lämplig för grill, gatukök eller annan kommersiell användning.

Dragkåpan och dess filter ska rengöras regelbundet för att hålla den i gott skick.

Rengör dragkåpan enligt bruksanvisningen och undvik att enheten utsätts för brandrisk.

Var god se till att köket har bra konvektion. Innan du ansluter den här apparaten, kontrollera att strömkabeln inte är skadad. En skadad strömkabel ska ersättas endast av en kvalificerad servicetekniker.

Se till så att det finns tillräckligt med ventilation i rummet när dragkåpan används samtidigt som

apparaten används;

Luften får inte blåsas ut i en rökgång som används för att tömma ut rök från apparater som förbränner gas eller andra bränslen;
Regler angående luftutsläpp måste följas.

Den här apparaten är inte avsedd för användning av personer (även barn) med nedsatt fysisk, sensorisk eller mental förmåga, eller bristfällig erfarenhet och kunskap, såvida inte de övervakas eller instrueras i hur de använder apparaten av en person som ansvarar för deras säkerhet.

Barn ska hållas under uppsikt så att de inte leker med apparaten.

OBS: De åtkomliga delarna kan vara heta när de används tillsammans med apparater för matlagning.

Den här apparaten får användas av barn från 8 år och uppåt och av personer med nedsatt fysisk, sensorisk eller mental förmåga, eller bristfällig erfarenhet och kunskap, om de övervakas eller har instruerats i hur man använder apparaten på ett säkert sätt och så att de förstår riskerna. Barn ska inte leka med apparaten. Barn ska inte utföra rengöring och underhåll utan tillsyn

Risk för elektrisk stöt

Anslut endast den här enheten till ett ordentligt jordat uttag. Om du är osäker ska du kontakta en lämpligt kvalificerad tekniker för råd.

Att inte följa de här anvisningarna kan leda till dödsfall, brand, eller elektrisk stöt.

Grattis till köpet av din nya induktionshäll.

Vi rekommenderar att du spenderar lite tid med att läsa den här bruksanvisningen/installationsmanualen för att helt förstå hur du installerar och använder den korrekt.

För installationen, var god läs installationsavsnittet.

Läs alla säkerhetsanvisningar noggrant före användning och behåll den här bruksanvisningen/installationsmanualen för framtida referens.

Produktöversikt

Överdel

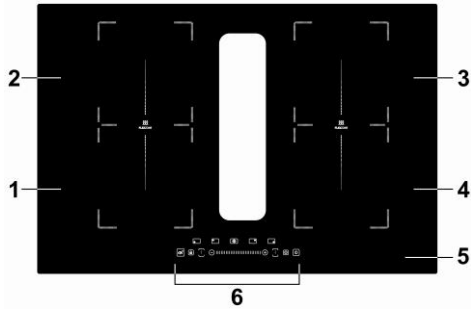

1. 1800 W zon, öka till 2000 W
2. 1500 W zon, öka till 1800 W
3. 1800 W zon, öka till 2000 W
4. 1500 W zon, öka till 1800 W
5. Glasplatta
6. Kontrollpanel

Kontrollpanel

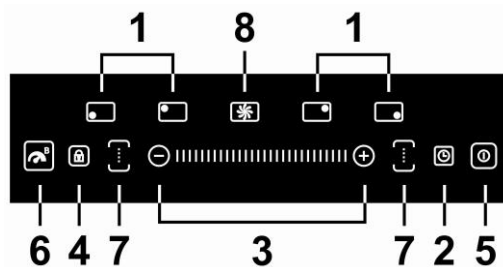

1. Val av värmezón
2. Timerkontroll
3. Kontroll för effektnivå/timer
4. knapplås
5. PÅ/AV-kontroll
6. Boost-funktion
7. Flexzon
8. Kontroll för bänkfäkt

Lite information om induktionstillagning

Induktionstillagning är en säker, avancerad, effektiv och ekonomisk tillagningsteknik. Elektromagnetiska vibrationer genererar värme direkt till kokkärlet, istället för att värma det indirekt genom att värma upp glasytan. Glaset blir hett endast för att kokkärlet till slut värmer det.

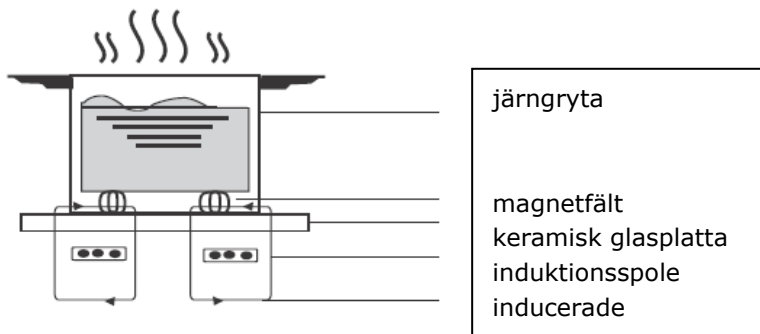

Innan du använder din nya induktionshäll

- Läs de här anvisningarna och var särskilt uppmärksam på avsnitten 'Säkerhetsvarningar'.
- Ta bort skyddsfilm som sitter kvar på induktionshällen.

Använda touchkontrollerna

- Touchkontrollerna är känsliga för beröring, så du behöver inte trycka hårt.
- Använd inte fingertopparna utan fingerdynorna.
- Du kommer höra ett ljud varje gång en beröring registreras.
- Se till att kontrollerna alltid är rena, torra och att inga föremål täcker dem (t.ex. ett verktyg eller en trasa). Till och med en tunn vattenfilm kan göra kontrollerna svåra att hantera.

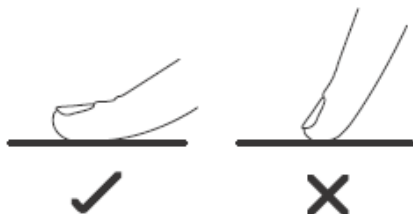

Välja rätt kokkärl



- Använd endast kokkärl med en botten som är lämplig för induktionstillagning. Leta efter induktionssymbolen på förpackningen eller på botten av kokkärl.
- Du kan se om ditt kokkärl är lämpligt genom att utföra ett magnettest. Håll fram en magnet nära kokkärlens botten. Om den dras till kokkärl är det lämpligt för induktion.
- Om du inte har en magnet:
 1. Fyll kokkärl du vill testa med vatten.
 2. Om displayen inte blinkar och vattnet värms upp är det ett lämpligt kokkärl.
- Kokkärl som är tillverkade av följande material är inte lämpliga: rent rostfritt stål, aluminium eller koppar utan en magnetisk bas, glas, trä, porslin, keramik och lergods.

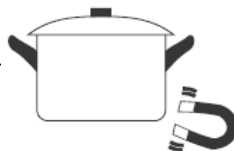

Använd aldrig kokkärl med ojämna kanter eller en krökt bas.



Se till att basen på kokkärl är jämnt, står plant på glaset och är lika stor som värmezonen. Använd kokkärl med en diameter som är av samma storlek som bilden på den värmezonen du valt anger. Om du använder ett lite bredare kokkärl kommer spishällen att använda maximal effektivitet. Om du använder ett lite mindre kokkärl kan effektiviteten vara mindre än väntat. Hällen kan inte känna av ett kokkärl som är mindre än 140 mm. Placera alltid kokkärl mitt på värmezonen.

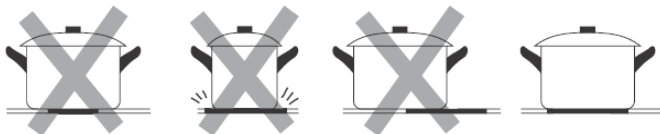

Lyft alltid när du tar bort ett kokkärl från induktionshällen – dra inte bort det, för det kan repa glaset.

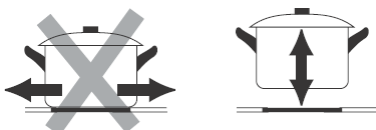

Kokkärlets dimensioner

Värmezonerna är till en gräns automatiskt anpassade till kokkärlets diameter. Men botten av kokkärlet ska ha en minimum diameter som stämmer överens med motsvarande värmezon. För att din spishäll ska vara så effektiv som möjligt är det viktigt att placera kokkärlet i mitten av värmezonen.

Kokkärlets basdiameter

Värmezon	Minimum (mm)
1, 2, 3, 4	120
Flexzon	200

Använda din induktionshäll

Börja tillagning

1. Rör vid PÅ/AV-kontrollen.

Efter att den startar hörs en signal och alla displayer visar " – " eller " – – ", vilket betyder att induktionshällen är i standby-läget.



2. Placera ett lämplig kokkärl på värmezonen som du vill använda.

- Se till att kokkärlets botten och ytan på värmezonen är rena och torra.

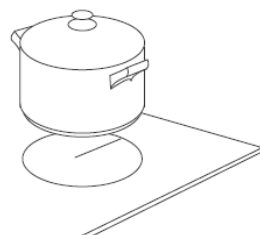

3. Rör vid värmezonens touchkontroll, och en indikator bredvid knappen börjar blinka

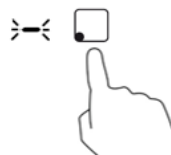

4. Ställ in en effektnivå genom att röra vid "-", "+", eller dra fingret längs med kontrollen "-",

eller bara rör vid någon punkt på "-".



Eller

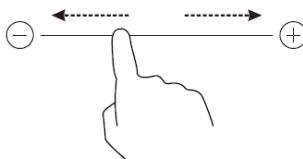

Eller

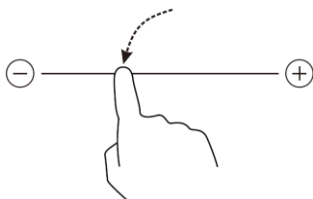

- Om du inte väljer en värmezona inom 1 minut stängs induktionshällen av automatiskt. Då får du börja om vid steg 1.
- Du kan ändra värmeinställning när som helst under tillagningen.
- Om du drar fingret längs med "-" kommer effektnivån variera från steg 2 till steg 8.
Tryck på "-" och effektnivån går ner ett steg för varje tryck tills den når steg 0.
Tryck på "+" och effektnivån går upp ett steg för varje tryck tills den når steg 9.

Om displayen blinkar vartannan gång med värmeinställningen

Detta betyder att:

- du har inte ställt ett kokkärl på korrekt värmezona eller,
- kokkärlet du använder är inte lämpligt för induktionstillagning eller,
- kokkärlet är för litet eller står fel på värmezonen.

Ingen uppvärmning sker om det inte finns ett lämpligt kokkärl på värmezonen. Displayen stängs av automatiskt efter 1 minut om inget lämpligt kokkärl är på plats.

När du är färdig med tillagningen

1. Rör vid kontrollen för värmezonen som du vill stänga av.

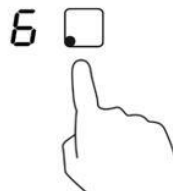

2. Stäng av värmezonen genom att röra vid "-" och skrolla ner till "0".
Eller dra fingret längs med "-" till vänster och rör sedan vid "-".
Eller rör vid den vänstra ändan av "-" och rör sedan vid "-".

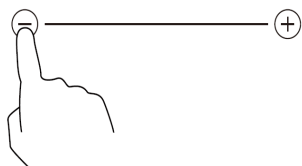

Eller



och sedan

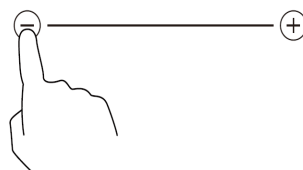

Eller



och sedan

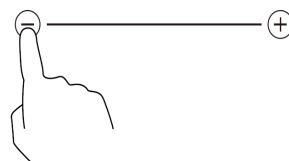

Se till att displayen visar "0", och därefter "H".



och sedan



3. Stäng av hela spishällen genom att röra vid PÅ/AV-kontrollen.



4. Akta dig för varma ytor

'H' visar vilken värmezona som är varm. Det försvinner när ytan har svalnat till en säker temperatur. Den kan även användas för en energisparande funktion, om du vill värma fler kokkärl, då du kan använda värmeplattan som fortfarande är varm.



Använda boosten

Boost är en funktion som innebär att en zon stiger till en högre effektnivå under en sekund och varar i 5 minuter. På det sättet kan du få en effektfullare och snabbare tillagning.

Använda boosten för att få större effekt

1. Rör vid värmezonernas touchkontroller för att välja vilken zon du vill boosta, varpå en indikator börjar blinka bredvid knappen.



2. Rör vid Boost-knappen och värmezonen kommer börja köra Boost-läget. Displayen visar "P" när zonen går på boost-funktionen.

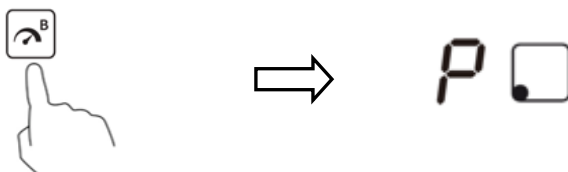

3. Boost-effekten varar i 5 minuter och zonen går sedan tillbaka till ursprunglig effektnivå.



4. Om du vill avbryta Boost-funktionen under de 5 minuterna kan du röra vid värmezonen kontroll, varpå en indikator börjar blinka bredvid knappen. Rör sedan vid Boost-knappen. Värmezonen kommer återgå till



Begränsningar vid användning

På den här spishällen fungerar Boost-funktionen för varje zon. Om du behöver använda Boost-funktionen ska du stänga av de andra zonerna i samma grupp först. Annars blinkar symbolerna **P** och **9** för den valda zonen på displayen och effektnivå **9** ställs in automatiskt.

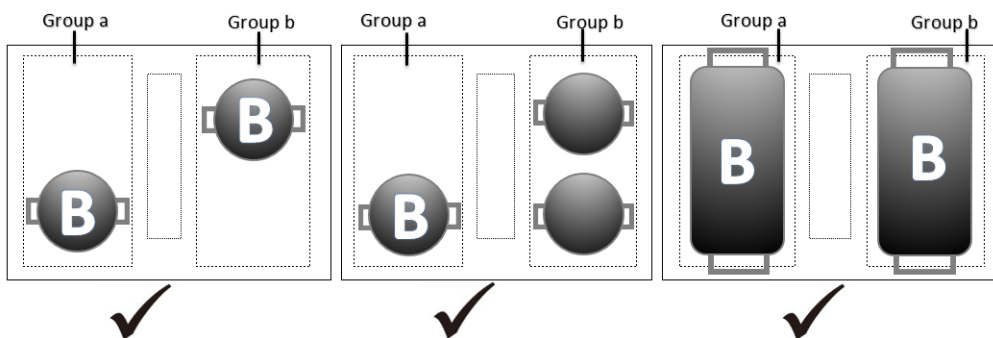
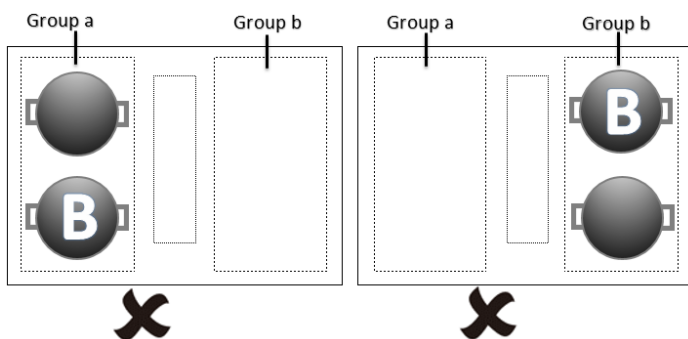

Observera: När du inte använder Boost-funktionen kan du använda alla fyra zoner samtidigt.

Flexzon

- Du kan använda den här ytan som en enda värmezonen eller som två olika värmezoner, efter dina tillagningsbehov.
- Den flexibla ytan utgörs av två oberoende induktorer som kan kontrolleras separat. När den används som en enda zon kan du flytta kokkärlet från en zon till en annan inom det flexibla området och den håller samma effektnivå som där du först placerade kokkärlet, och den del som inte täcks av ett kokkärl kommer inte att värmas upp.
- Viktigt: Se till att placera kokkärlen i mitten av värmezonen. När det gäller stora grytor, ovala, rektangulära eller avlånga kokkärl, se till att du placerar de i mitten av värmezonen längs med båda.

Exempel på bra och dåliga placeringar av kokkärl:

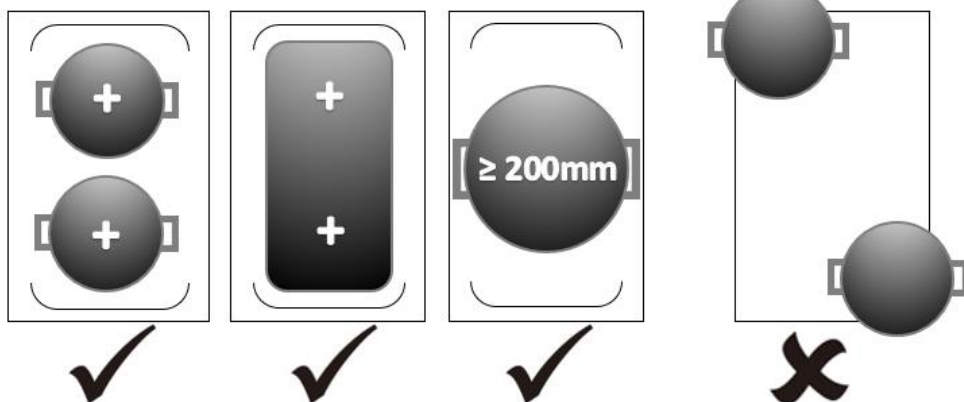

Som en stor zon

1. För att aktivera den flexibla ytan som en enda stor zon, klicka helt enkelt på den dedikerade knappen.
2. Effektnivån fungerar som normalt.



Som två oberoende zoner

För att använda den flexibla ytan som två olika zoner med olika effektnivåer, tryck på den dedikerade knappen igen och zonerna återgår till sina gamla inställningar.

Använda bänkfläkten

1. Rör vid PÅ/AV-kontrollen.
Efter att den startar hörs en signal och alla displayer visar " - " eller " - - ", och bänkfläkten visar "0" vilket indikerar att hällen är i standby-läget.

2. Rör vid kontrollen för bänkfläkten och en indikator bredvid knappen börjar blinka.



3. Ställ in en effektnivå genom att röra vid kontrollen för bänkfläkten igen, effektnivån varierar från steg 1 till steg 3. För effektnivå P, körs den i 8 minuter.

Lås kontrollerna

- Du kan låsa kontrollerna för att förhindra oavsiktlig användning (som att till exempel barn råkar sätta på värmezonen).
- När kontrollerna är låsta är alla kontroller förutom PÅ/AV inaktiverade.

För att låsa kontrollerna

Rör vid knapplåset. Timerindikatorn visar " Lo "

För att låsa upp kontrollerna

1. Se till att induktionshällen är på.
2. Rör vid och håll ned knapplåset en stund
3. Du kan nu börja använda din induktionshäll.



När hällen är låst är alla kontroller inaktiverade förutom PÅ/AV, men du kan alltid stänga av induktionshällen med PÅ/AV-kontrollen i nödfall, annars låser du inte upp hällen förrän vid nästa användning.

Övertemperaturskydd

En temperatursensor kan övervaka temperaturen i induktionshällen. När en för hög temperatur upptäcks, stängs induktionshällen automatiskt av.

Känna av små föremål

När ett kokkärl av olämplig storlek eller med omagnetisk botten (t.ex. aluminium), eller något litet föremål (t.ex. kniv, gaffel, nyckel) har lämnats på hällen, sätts hällen i standby-läge automatiskt i 1 minut. Fläkten fortsätter att kyla ned induktionshällen i ytterligare 1 minut.

Automatiskt avstängningsskydd

Det automatiska avstängningsskyddet är en säkerhetsåtgärd för din induktionshäll. Den stänger av spishällen automatiskt om du någonsin glömmer att stänga av tillagningen. Standardtider för olika effektnivåer visas i tabellen nedan:

Effektnivå	1	2	3	4	5	6	7	8	9
Standardtid (timma)	8	8	8	4	4	4	2	2	2

När kokkärlet tas bort kan induktionshällen sluta värma omedelbart och automatiskt stänga av efter 2 minuter.



Personer som har en hjärtpacemaker bör tala med läkare innan de använder den här enheten.

Använda timern

Du kan använda timern på två olika sätt:

- Du kan använda den som en minuträknare. Då stänger timern av alla värmezoner när den inställda tiden tar slut.
- Du kan ställa in den så att den stänger av en värmezon efter att den inställda tiden tagit slut.
- Du kan ställa in timern på upp till 99 minuter.

Använda timern som en minuträknare

Om du inte väljer en värmezon

1. Se till att spishällen är på.
Observera: du kan använda minuträknaren även om du inte väljer en värmezon.

2. Rör vid timerkontrollen. Indikatorn börjar blinka och "30" visas i timerdisplayen.



3. Ställ in tid genom att röra vid "-" eller "+"
4.

Ledtråd: Rör vid "-" eller "+" en gång för att minska eller öka med 1 minut.
Håll inne "-" eller "+" på timern för att minska eller öka med 10 minuter.



4. När du rör vid "-", minskar timern, och "00" visas i minutdisplayen.

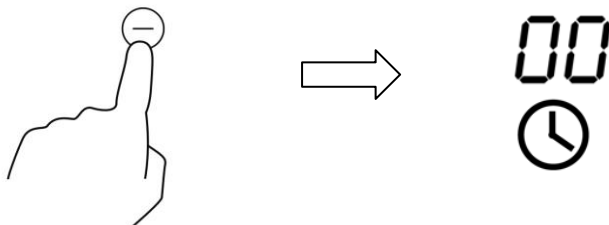

5. När tiden ställs in kommer den börja nedräkningen omedelbart. Displayen visar återstående tid och timerindikatorn blinkar i 5 sekunder.



6. Signalen låter i 30 sekunder och timerindikatorn visar "--" när den inställda tiden är slut.



Ställa in timern så den stänger av en värmezoon

Värmezoner som är inställda för den här funktionen kommer:

1. Rör vid den värmezons touchkontroll du vill ställa in timern för. (t.ex. zon #1)



2. Rör vid timerkontrollen. Indikatorn börjar blinka och "30" visas i timerdisplayen.



3. Ställ in tid genom att röra vid "-" eller "+".

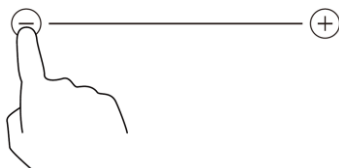

Ledtråd: Rör vid "-" eller "+" en gång för att minska eller öka med 1 minut.

Rör vid och håll inne "-" eller "+" på timern för att minska eller öka med 10 minuter.

Den inställda tiden går upp till 99 minuter och börjar därefter om på 0.

4. När tiden ställs in kommer den börja nedräkningen omedelbart. Displayen visar återstående tid och timerindikatorn blinkar i 5 sekunder.



OBSERVERA: Det röda ljuset bredvid effektnivåindikatorn börjar lysa för att indikera vilken zon som är vald.



5. För att avbryta timern, rör vid värmezonens kontroll, och rör sedan vid "Timer", för att avbryta timern, varpå "00" visas i displayen, och sedan "--".



6. När koktiden tar slut, stängs motsvarande värmezon av automatiskt och visar "H".



Andra värmezoner fortsätter att gå om de har aktiverats innan.

Ställa in timern så den stänger av mer än en värmezon

1. Om du använder den här funktionen för mer än en värmezon visar timerindikatorn den kortaste tiden.
(t.ex. om zon #2 har en inställd på 3 minuter, och zon #3 har en inställd tid 6 minuter, visar timerindikatorn "3".)

OBSERVERA: Det blinkande röda ljuset bredvid effektnivåindikatorn visar att timerindikatorn visar tiden för värmezonen.

Om du vill kolla den inställda tiden för andra värmezoner, rör vid värmezonernas touchkontroll. Timern indikerar den inställda tiden.

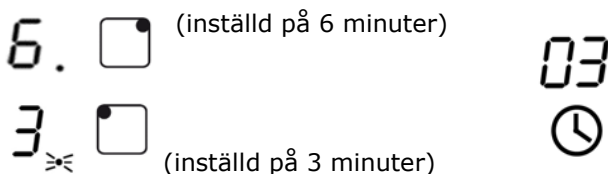

2. När koktiden tar slut stängs motsvarande värmezon av automatiskt och visar "H".



OBSERVERA: Om du vill ändra tiden efter att du ställt in timern, måste du börja om från steg 1

Paus-funktionen

Om du inte väljer en värmezon

5. Se till att spishällen är på.
Observera: du kan använda pausfunktionen så länge du inte väljer en värmezon.
6. Rör vid timerkontrollen (bara en gång), timerindikatorn börjar blinka och "PU" visas i displayen.



3. När du ställer in paus-funktionen, börjar de automatiska 10 minuterna räkna ned direkt. Timerindikatorn visar "PU".



4. När de automatiska 10 minuterna har gått, låter signalen 5 gånger och timerindikatorn fortsätter visa "PU" och effektnivåindikatorn blinkar.

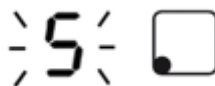

5. Om du vill sätta igång värmeelementen igen, rör vid värmezonernas touchkontroll och tryck helt enkelt på den zon du vill sätta igång igen och indikatorn slutar blinka. Timerindikatorn fortsätter visa "PU", zonen kommer starta efter nästa paus-funktion.



6. Om du vill avbryta paus-funktionen, när inga värmezoner har valts, rör vid timerkontrollen (bara en gång), en indikator bredvid knappen visar "--". Värmezonen kommer återgå till normala arbetsförhållanden.



Skötsel och rengöring

Vad?	Hur?	Viktigt!
Vardagligt spill på glaset (fingeravtryck, märken, fläckar från mat eller sockerfritt spill på glaset)	<ol style="list-style-type: none"> 1. Stäng av strömmen till spishällen. 2. Använd ett rengöringsmedel medan glaset fortfarande är varmt (men inte hett!) 3. Skölj och torka torrt med en ren trasa eller pappersduk. 4. Sätt på strömmen till spishällen igen. 	<ul style="list-style-type: none"> • När strömmen till spishällen är av kommer den indikera varm yta men värmezonen kan fortfarande vara het! Var extra försiktig. • Kraftiga skurmedel, vissa nylonskursvampar och hårda slipmedel kan repa glaset. Läs alltid etiketten för att se om ditt rengöringsmedel eller skursvamp är lämplig. • Lämna aldrig rester från rengöringsmedel på spishällen: glaset kan missfärgas.
Överkokningar, smältor och varma sockerrika spill på glaset	<p>Ta omedelbart bort fläckarna med en fiskkniv, palettkniv eller rakbladskrapa lämplig för induktionsglashällar, men akta dig för varma kokzoner:</p> <ol style="list-style-type: none"> 1. Stäng av strömmen till spishällen vid vägguttaget. 2. Håll bladet eller verktyget vid en 30° vinkel och skrapa bort fläckarna eller spillet till en sval yta på spishällen. 3. Torka upp spillet med en disktrasa eller pappersduk. 4. Följ steg 2 till 4 för Vardagligt spill på glaset ovan. 	<ul style="list-style-type: none"> • Ta bort fläckar efter sockerrika mat som smält på glaset eller spill så fort som möjligt. Om det ligger för länge och svalnar på glaset kan det vara svårt att ta bort och kan till och med skada glasytan permanent. • Risk för skärsår: när skyddet har avlägnats, är eggen i skrapan knivskarp. Använd med stor omsorg och förvara alltid utom räckhåll för barn.

Spill på touchkontrollerna	<ol style="list-style-type: none"> 1. Stäng av strömmen till spishällen. 2. Blöta ned spillet lite grann 3. Torka rent touchkontrollernas område med ren fuktig svamp eller trasa. 4. Torka av området helt med en pappersduk. 5. Sätt på strömmen till spishällen igen. 	<ul style="list-style-type: none"> • Spishällen kan låta och stänga av sig själv, och touchkontrollerna kan sluta att fungera när det finns vätska på dem. Se till att torka touchkontrollernas område torrt innan du sätter på spishällen igen.
----------------------------	---	---

Tips och tricks

Problem	Möjliga orsaker	Vad man ska göra
Induktionshällen startar inte.	Ingen ström.	Se till att induktionshällen är ansluten till elnätet och är på. Kolla om det är strömavbrott i ditt hem eller område. Om du har kontrollerat allting och problemet kvarstår, kontakta en kvalificerad tekniker.
Touchkontrollerna svarar inte.	Kontrollerna är låsta.	Lås upp kontrollerna. Se avsnitt 'Använd din induktionshäll' för anvisningar.
Touchkontrollerna är svåra att använda.	Det kan finnas en liten vattenfilm över kontrollerna eller använder du fingertopparna när du rör vid kontrollerna.	Se till att touchkontrollernas område är torrt och använd dina fingerdynor när du rör vid kontrollerna.
Glaset är repat.	Kokkäril med vassa kanter. Du använder olämpliga slipmedel eller rengöringsprodukter.	Använd kokkäril med platt och jämn botten. Se 'Välja rätt kokkäril'. Se 'Skötsel och rengöring'.
Vissa kokkäril kan orsaka knäckande eller klickande ljud.	Det kan orsakas av kokkärilens konstruktion (lager av olika metaller vibrerar olika).	Detta är normalt för kokkäril och är inte en indikation på att något är fel.

Induktionshällen utger ett lågt brummande när den används på en hög värmenivå.	Detta orsakas av tekniken bakom induktionstillagning.	Detta är normalt, men ljudet bör bli tystare eller försvinna helt när du sänker värmen.
Oväsen från fläkten kommer från induktionshällen.	En kylfläkt är inbyggd i induktionshällen och har startat för att förhindra elektroniken från att överhätta. Den kan fortsätta att gå även efter att du stängt av induktionshällen helt.	Det är normalt och behöver inte åtgärdas. Stäng inte av strömmen till induktionshällen vid vägguttaget när fläkten går.
Kokkäril blir inte varma och visas i displayen.	Induktionshällen kan inte känna av ett kokkäril som är lämpligt för induktionstillagning. Induktionshällen kan inte känna av ett kokkäril för det är för litet för värmezonen eller står inte mitt på den.	Använd kokkäril som är lämpliga för induktionstillagning. Se avsnittet 'Välja rätt kokkäril'. Ställ kokkärilet mitt på värmezonen och se till att dess botten är av samma storlek som värmezonen.
Induktionshällen eller en värmezonen har stängt av sig själv oväntat, ett ljud hörs och en felkod visas i displayen (vanligtvis växelvis ett eller två siffror i timerdisplayen).	Tekniskt fel.	Var god anteckna felets bokstäver och nummer, stäng av strömmen till induktionshällen vid vägguttaget, och kontakta en kvalificerad tekniker.

Feldisplay och inspektion

Om en felaktighet inträffar kommer induktionshällen försättas i ett säkert läge automatiskt och visa motsvarande skyddskoder:

Problem	Möjliga orsaker	Vad man ska göra
F3/F4	Fel på temperatursensorn för induktionsspolen	Var god kontakta leverantören.
F9/FA	Fel på temperatursensorn för IGBT.	Var god kontakta leverantören.
E1/E2	Onormal matningsspänning	Var god kontrollera om strömtillförseln

		fungerar normalt. Sätt på strömmen när strömtillförseln fungerar normalt.
E3	Hög temperatur på induktionsspolens temperatursensor	Var god kontakta leverantören.
E5	Hög temperatur på IGBT temperatursensorn	Var god starta om spishällen efter att den har kylts ned.

Ovannämnda är bedömningar och inspektion av vanliga fel.

Ta aldrig isär enheten själv för det kan skada induktionshällen.

Teknisk specifikation

Spishäll	YL-IF7008SFZ-KE9
Värmezoner	4 zoner
Matningsspänning	220-240V~
Installerad elektrisk effekt	6600-7200W
Produktstorlek L×W(mm)	770X520
Inbyggnadsdimensioner AxB (mm)	766X486

Vikter och mått är ungefärliga. Vi strävar alltid efter att förbättra våra produkter och kan därför ändra specifikationer och design utan förvarning.

Installation

Val av installationsutrustning

Skär ut arbetsytan enligt de mått som anges i ritningen.

För installation och användning krävs ett minimum utrymme av 5 cm runt hålet. Se till att tjockleken på arbetsytan är minst **30mm**. Välj värmebeständigt material för arbetsytan för att undvika att större deformationer uppstår på grund av värmestrålning från spishällen. Som visas nedan:

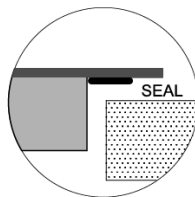
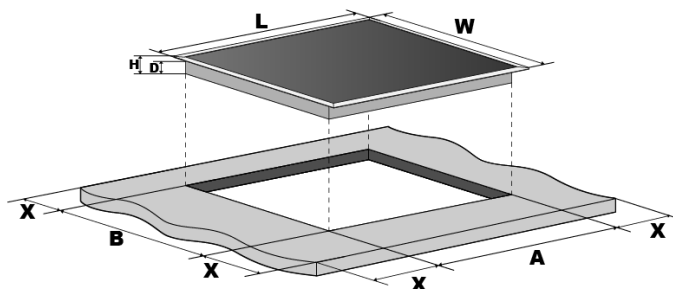

L(mm)	W(mm)	H(mm)	D(mm)	A(mm)	B(mm)	X(mm)
800	520	62	58	766	486	50 mini

Se alltid till att induktionshällen är väl ventilerad och att luftintaget och uttaget inte blockeras. Säkerställ att induktionshällen är i bra fungerande tillstånd. Som visas nedan



Observera: Säkerhetsavståndet mellan kokplattan och skåpet ovanför ska vara minst **760mm**.

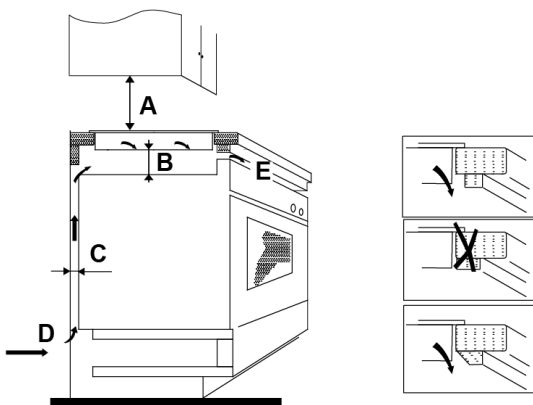

A(mm)	B(mm)	C(mm)	D	E
760	50 mini	20 mini	Luftintag	Luftutgång 5mm

Innan du installerar spishällen, se till att

- arbetsytan är fyrkantig och plan, och att inga strukturella delar stör ytkraven
- arbetsytan består av ett värmebeständigt material
- om spishällen är installerad ovanpå en ugn så har ugnen en inbyggd kylfläkt
- installationen uppfyller alla tillståndskrav och tillämpbara standarder och föreskrifter
- en lämplig isolerande strömbrytare som kan koppla från enheten från elnätet redan finns i de permanenta ledningarna, monterad och positionerad enligt lokala ledningsregler och föreskrifter.

Den isolerande strömbrytaren ska vara av en godkänd typ och ge ett luftutrymme på 3 mm mellan kontakerna i alla poler (eller alla aktiva [fas-] ledare om de lokala ledningsreglerna tillåter en sådan variant av kraven)

- den isolerande strömbrytaren är tillgänglig för kunden med den installerade spishällen
- du talar med lokala byggnadsmyndigheter och stadgar om du har några tvivel angående installationen
- du använder värmebeständiga ytor som är lätta att rengöra (som keramiska plattor) för väggen som omger spishällen.

Installation

Exploderad vy:

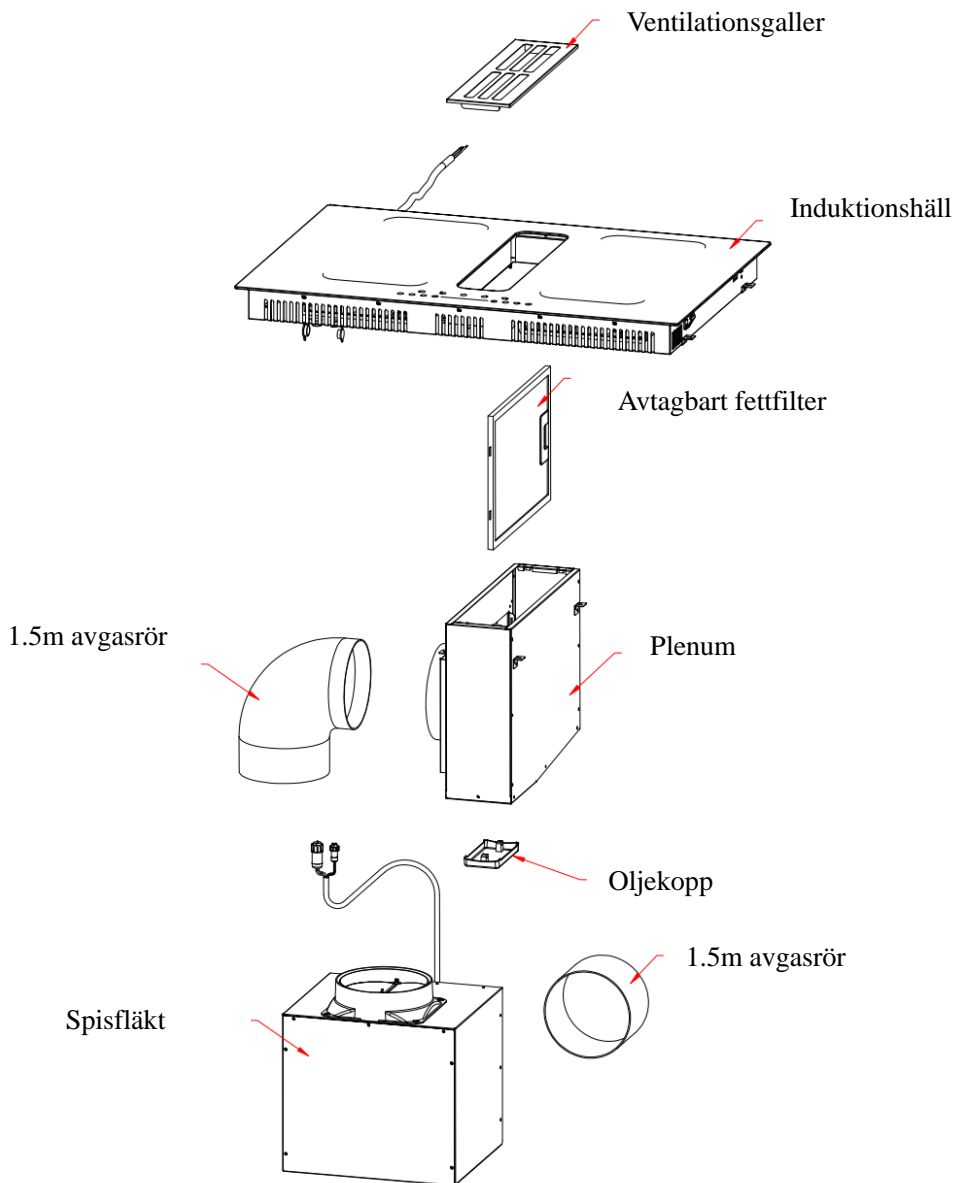

1: Fästa det avtagbara fettfiltret;

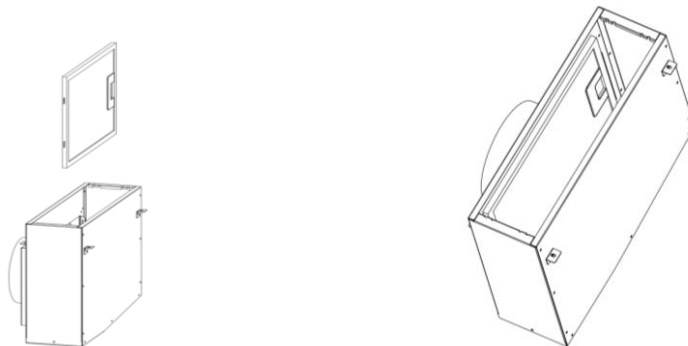

2: ① Fäst Plenum med 4 st 3.5*8mm skruvar på botten av spishällen (se bild) efter du installerat induktionshällen.

② Fäst spisfläktens kabelklämma.

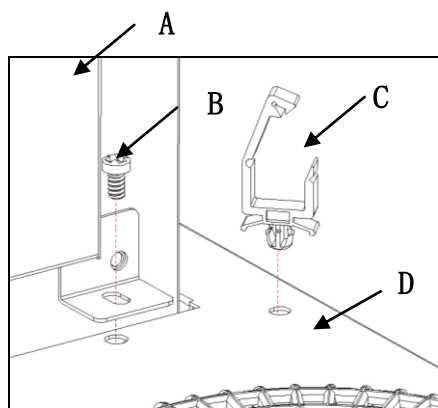
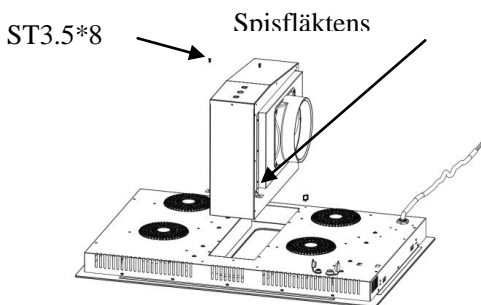

A) Spisfläkt B) skruv C) kabelklämma D) induktionshäll

3: Anslut spisfläkten till strömmen

Öppna det vattentäta locket under botten av induktionshällen, koppla in strömmen, stäng och lås.

Observera: När du rengör spisfläkten, om den inte är ansluten till uttaget ska det vattentäta locket vara på.

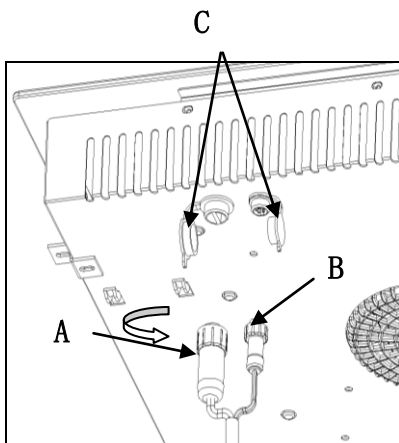
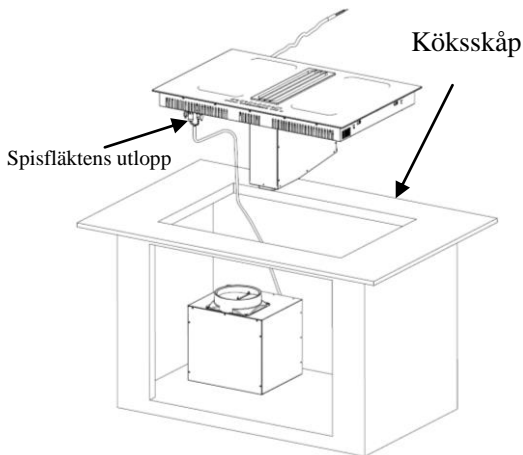

**A) propp med 2 sladdar B) propp med 5 sladdar C) vattentätt lock
D) induktionshäll**

4: ① Fäst oljekoppen;

② Fäst spishällen på arbetsytan genom att skruva i 4 vinkelbeslag på botten av spishällen (se bild) efter installationen.

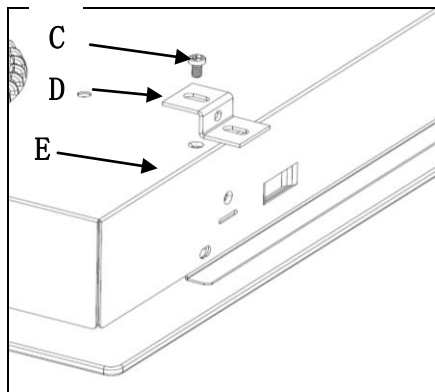
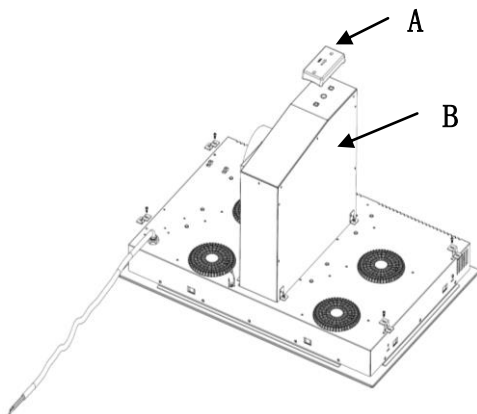

A) Oljekopp B) Plenum C) Skruv D) vinkelbeslag E) botten

- 5: ①Använd ett 1.5m avgasrör för att ansluta spisfläkten och plenum(se bild).
②Fäst en envägsventil till luftuttaget på spisfläkten. Fäst sedan avgasröret på envägsventilen enligt ovan.
③ Ansluta spishällen till elnätet.

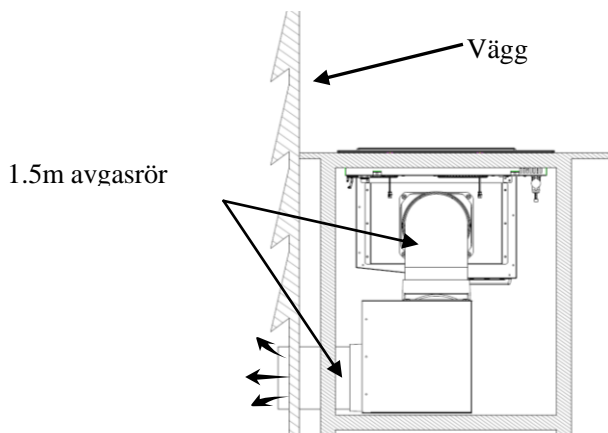

- 6: Fäst ventilationsgallret

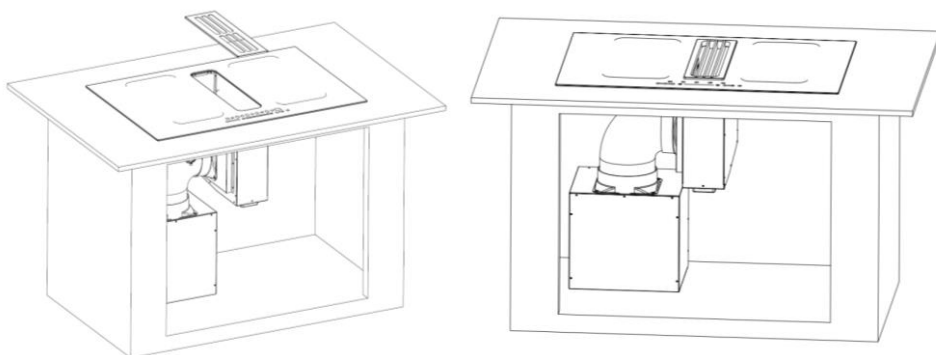

När du har installerat spishällen, se till att

- strömkabeln inte är åtkomlig genom skåpsdörrar eller lådor
- det finns gott om frisk luft utifrån skåpen till spishällens bas
- en termisk skyddsbarriär är installerad under spishällens bas om den är installerad ovanpå en låda eller ett skåpsutrymme
- den isolerande strömbrytaren är lätt att komma åt för kunden

Varningar

1. Induktionshällen ska installeras av kvalificerad personal eller tekniker. Vi har fackmän som kan stå till tjänst. Genomför aldrig installationen på egen hand.
2. Spishällen ska inte installeras direkt ovanpå en diskmaskin, kylskåp, frys, tvättmaskin eller torktumlare, då fukten kan skada hällens elektronik
3. Induktionshällen ska installeras så att bättre värmestrålning kan göra den mer pålitlig.
4. Väggen och den inducerade värmezonen ovanför bordsytan ska kunna motstå värme.
5. För att undvika skador ska sandwich-skiktet och bindemedlet vara värmebeständigt.

Ansluta spishällen till elnätet



Den här spishällen ska anslutas till elnätet av en lämpligt kvalificerad person. Innan spishällen ansluts till elnätet, kontrollera att:

1. bostadens ledningar är lämpliga för spishällens effekt.
2. spänningen motsvarar det värde som anges på märkplåten
3. elnätets kabeldelar kan motstå belastningen som anges på märkplåten.

Använd inte adaptrar, reducerare eller förgreningar vid anslutning av spishällen till elnätet då det kan orsaka överhettning och eldsvåda.

Elkablar får inte rör några varma delar och ska placeras så att deras aldrig överstiger 75°C.



Kolla med en elektriker om bostadens ledningar är lämpliga i deras nuvarande tillstånd. Alla ändringar ska genomföras endast av en kvalificerad elektriker.

Alla anslutningar till elnätet ska uppfylla relevanta standarder, eller genomföras med en enpolig omkopplare. Anslutningsmetoden visas nedan.

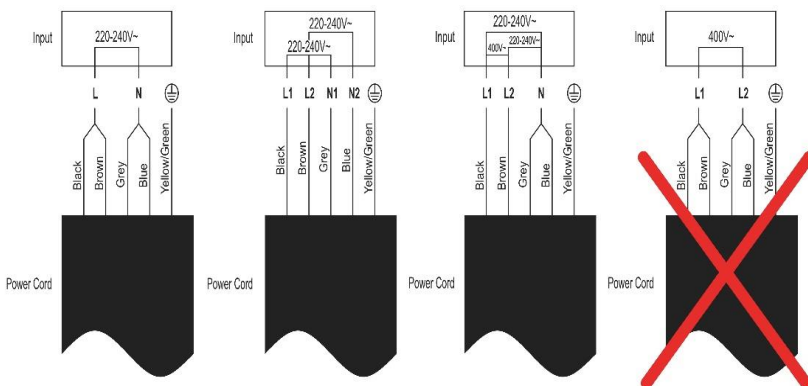

- Om kabeln är skadad eller behöver ersättas ska det genomföras av en eftermarknadsrepresentant med lämpliga verktyg för att undvika olyckor.
- Om apparaten ansluts direkt till elnätet ska en omnipolär omkopplare vara installerad med minst 3 mm avstånd mellan kontaktorna.
- Installatören ska säkerställa att elanslutningen är korrekt och att den uppfyller alla säkerhetsföreskrifter.
- Kabeln får inte böjas eller komprimeras.
- Kabeln ska kontrolleras regelbundet och vid behov bara ersättas av en behörig tekniker.



AVFALLSHANtering:
Produkten får inte hanteras som osorterat kommunalt hushållsavfall. Produkten kräver i stället särskild hantering när den ska kasseras.

Den här apparaten är märkt i enlighet med Europeiska direktiv 2002/96/EC för Waste Electrical and Electronic Equipment (WEEE). Genom att säkerställa att den här apparaten kasseras på rätt sätt bidrar du till att förebygga eventuella miljö- och hälsoeffekter som kan uppstå om apparaten kasseras på fel sätt.

Symbolen på produkten anger att den inte får hanteras som vanligt hushållsavfall. Det ska i stället tas till en uppsamlingsplats för återvinning av elektriska och elektroniska varor.

Den här apparaten kräver särskild avfallshantering. För ytterligare information angående hantering, uppsamling och återvinning av den här produkten, var god kontakta lokala myndigheter, sophämtningstjänsten eller affären där du köpte varan.

För mer detaljerad information angående hantering, uppsamling och återvinning av den här produkten, var god kontakta stadskontoret, sophämtningstjänsten eller affären där du köpte produkten.

THERMEX SCANDINAVIA A/S SERVICEAFD.:

Farøvej 30 • 9800 Hjørring • Danmark
Tlf.: 98 92 62 33 • Fax: 98 92 60 04
E-mail: info@thermex.dk

THERMEX SCANDINAVIA AB

Importgatan 12 A • S-422 46 Hisings Backa
Tel: 031 340 82 00 • Fax: 031 26 33 90
E-mail: info@thermex.se • www.thermex.se

THERMEX SCANDINAVIA AS

Lørenskogveien 75 • 1470 Lørenskog
Tel.: 22 21 90 20 • Fax: 22 21 90 21
E-mail: info@thermex.no • www.thermex.no

THERMEX SCANDINAVIA S.A.U.

C/Noi del Sucre, 42 • 08840 Viladecans
Tel.: 93 637 30 03 • Fax: 93 637 29 02
E-mail: info@thermex.es • www.thermex.es

