

Innehåll

1 Anvisningar	4
1.2 Apparatens syfte	8
1.7 Så här läser du bruksanvisningen	9
2 Beskrivning	10
2.1 Allmän beskrivning	10
2.2 Kokzoner	10
2.3 Symboler	12
3 Användning	13
3.1 Förberedelser	14
3.2 Användning av hällen	14
4 Rengöring och underhåll	22
4.1 Rengöring av ytorna	22
4.2 Vanlig rengöring varje vecka	22
4.3 Matsänk eller rester	22
4.4 Rengöring en gång i veckan	23
4.5 Vad gör man om...	24
5 Installation	25
5.1 Säkerhetsföreskrifter	25
5.2 Utskärning av arbetsytan	25
5.3 Inbyggnad	28
5.4 Elektrisk anslutning	29
5.5 För installatören	30

ÖVERSÄTTNING AV BRUKSANVISNING I ORIGINAL

Vi rekommenderar att noga läsa denna bruksanvisning som innehåller all den information som behövs för att bevara apparatens utseende och funktion.

För mer information om produkten: www.smeg.com



1 Anvisningar

1.1 Allmänna säkerhetsanvisningar

Skador på person

- Apparaten och dess åtkomliga delar blir mycket varma vid användning.
- Rör inte vid värmeelementen i samband med användning.
- Skydda händerna med värmetåliga handskar vid användning.
- Försök aldrig släcka en låga/brand med vatten utan stäng av apparaten och täck lågan med ett lock eller en brandfilt.
- Barn över 8 år och personer med nedsatt fysisk, sensorisk eller mental förmåga eller med bristfällig erfarenhet av användning av elektriska apparater får använda denna apparat endast under förutsättning att de övervakas eller instrueras av vuxna som ansvarar för deras säkerhet.
- Låt inte barn leka med apparaten.
- Barn under 8 år får vistas vid apparaten endast under förutsättning att de är under uppsyn.
- Låt inte barn som är yngre än 8 år närma sig apparaten när den är i drift.
- Rengörings- och underhållsarbete får utföras av barn endast under förutsättning att de är under uppsyn.
- Var ytterst försiktig eftersom kokzonerna värms mycket snabbt. Undvik att värma upp tomma kastruller eftersom det föreligger risk för överhettning.
- Fetter och oljor kan fatta eld om de överhettas. Avlägsna dig inte vid tillagning av mat som innehåller oljor eller fetter. Släck aldrig med vatten om oljor eller fetter skulle fatta eld. Sätt på locket på grytan och stäng av kokzonen.
- Tillagningsprocessen ska alltid övervakas. En kort tillagningsprocess ska övervakas hela tiden.
- Placera inga metallföremål, som husgeråd eller bestick, på hällens yta när den används eftersom de kan överhettas.



- För inte in spetsiga metallföremål (bestick eller verktyg) i apparatens springor.
- Häll inte vatten direkt på varma plåtar.
- Man får inte använda eller förvara brännbart material i närheten av apparaten eller direkt under spishällen.
- **ANVÄND INTE SPRAYFLASKOR I NÄRHETEN AV DENNA APPARAT MEDAN DEN ÄR IGÅNG.**
- Stäng av apparaten efter användning.
- **GÖR INTE NÅGRA ÄNDRINGAR PÅ APPARATEN.**
- Innan något arbete utförs på apparaten (installation, underhållsarbete, placering eller förflyttning) ska man alltid förse sig med personlig skyddsutrustning.
- Innan något arbete utförs på apparaten ska den elektriska strömförsörjningen brytas.
- Installation och servicearbete ska utföras av behörig personal i enlighet med gällande lagstiftning.
- Försök aldrig reparera apparaten själv eller utan att anlita en kvalificerad tekniker.
- Om nätkabeln skadas, kontakta omedelbart den tekniska supporten som i sin tur sörjer för att kabeln byts ut.

Skador på apparaten

- Använd inte rengöringsmedel som innehåller slipmedel eller frätande ämnen (som till exempel pulver, fläckborttagare eller stålull) på delarna i glas.
- Använd eventuellt verktyg i trä eller plast.
- Sitt inte på apparaten.
- Använd inte som avlastningsyta.
- Täck inte över öppningar, ventilationspringor eller värmespridningsspringor.
- Rengör aldrig apparaten med ångstråle.
- Lämna inte apparaten oövervakad i samband med tillagning som kan frigöra fetter eller oljor vilka kan fatta eld om de överhettas. Var ytterst försiktig.



Anvisningar

- Brandrisk: förvara inga föremål på spishällen.
 - APPARATEN FÅR ALDRIG ANVÄNDAS FÖR ATT VÄRMA UPP OMGIVNINGEN.
 - Kockkärl eller grillpannor ska placeras innanför spishällens kanter.
 - Använd alltid kockkärl med jämn och plan botten.
 - Om det kokar över eller rinner över, torka bort vätskan från spishällen.
 - Var noga med att inte hälla ut sura ämnen på spishällen, som t.ex. citronsaft eller vinäger.
 - Häll inte socker eller söta blandningar på spishällen vid tillagning.
 - Placera inte material eller substanser som skulle kunna smälta (plast eller aluminiumfolie) på spishällen vid tillagning.
 - Ställ inte tomma kastruller eller stekpannor på tända kokzoner.
 - Använd inte repande eller sträva material eller vassa metallskrapor.
 - Använd inte rengöringsmedel som innehåller klor, ammoniak eller blekmedel på delar i stål eller delar som ytbehandlats med metall (som till exempel är anodiserade, förnicklade eller förkromade).
- ### Installation
- DENNA APPARAT **FÅR INTE INSTALLERAS** PÅ BÅTAR ELLER I HUSVAGNAR.
 - Ta hjälp av en andra person vid installation av apparaten.
 - Kontrollera att möbelns material är värmebeständigt.
 - Kontrollera att det finns korrekta öppningar i möbeln.
 - För att undvika överhettning får apparaten inte installeras bakom dekorationsluckor eller luckor med panel.
 - Den elektriska anslutningen ska utföras av behörig fackperson.
 - Det är obligatoriskt att jorda apparaten enligt de anvisningar som anges i säkerhetsföreskrifterna för elsystemet.



- Använd värmetåliga kablar som tål minst 90 °C.
- Åtdragningsmomentet för skruvarna på kopplingsplintens ledningar ska motsvara 1,5-2 Nm.
- Installation och eventuellt byte av den elektriska strömkablen måste utföras av behörig teknisk personal.
- Aktivera funktionsspärren om det finns barn eller husdjur i närheten som kan nå spishällen.
- Efter användningen ska man stänga av kokzonerna. Dessa förblir mycket varma under en viss tid efter avstängningen. Rör inte vid spishällens ytor.
- Stäng av plattorna efter användning. Lita aldrig enbart på detektorn för närvaro av kokkärl.

För denna apparat

- Vid repor eller sprickor, eller om glaskeramikhällens yta skulle gå sönder, ska apparaten omedelbart stängas av. Koppla bort eltillförseln och kontakta teknisk service.
- Undvik att fasta och tunga föremål ramlar på hällens yta och förstör den.
- Använd inte spishällen om en ugn installerats därunder och ett pyrolysprogram körs i ugnen.
- Man ska inte vidröra eller rengöra spishällen när den är i drift eller när indikeringslamporna för restvärme är tända.
- Var särskilt uppmärksam då barn befinner sig i närheten eftersom de inte kan se varningslamporna som indikerar restvärme. Efter användningen förblir kokzonerna mycket varma under en viss tid även om de är avstängda. Undvik att barn sätter händerna på hällen.
- Ytan i glaskeramik är mycket stöttålig, men undvik dock att fasta och hårda föremål faller ner på den eftersom den kan gå sönder om föremålen är vassa.



Anvisningar

- Ytan i glaskeramik får inte användas som avlastningsyta.
- Torka bort eventuella vätskor som runnit ut på locket innan du öppnar det.
- Innan man stänger locket ska man låta spishällen svalna.
- Bärare av pacemaker eller andra liknande anordningar måste säkerställa att funktionen av deras apparater inte äventyras av det induktiva fältet, vars frekvensområde är mellan 20 och 50 kHz.
- I enlighet med bestämmelser angående elektromagnetisk kompatibilitet tillhör spishällen med elektromagnetisk induktion grupp 2 och klass B (SS-EN 55011).

1.2 Apparatsens syfte

- Denna apparat är avsedd att användas för tillagning av livsmedel inom hushåll. All annan användning är olämplig.
- Apparaten har inte utformats för att användas med externa timers eller system för fjärrstyrning.

1.3 Tillverkarens ansvar

- Tillverkaren avsäger sig allt ansvar för skador på personer eller egendom som orsakats av:
 - annan användning av apparaten än den avsedda;
 - ett nonchalerande av föreskrifterna i bruksanvisningen;
 - en felaktig användning av hela eller en del av apparaten;
 - användning av reservdelar som inte är i original.

1.4 Identifikationsdekal

På identifikationsdekalen finns tekniska data, serienummer och märkning. Identifikationsdekalen får aldrig avlägsnas.

1.5 Denna bruksanvisning

Denna bruksanvisning utgör en del av apparaten och ska förvaras i sin helhet och alltid finnas inom räckhåll under hela apparatens livstid.

Innan apparaten används ska denna bruksanvisning läsas noga.



1.6 Bortskaffning



Denna apparat ska hanteras separat från annat avfall (direktiv 2002/95/EG, 2002/96/EG och 2003/108/EG). Denna apparat innehåller inte ämnen i sådana mängder att de kan anses farliga för hälsa eller miljö, i överensstämmelse med gällande europeiska föreskrifter.

Vid bortskaffning av apparaten:



Elektrisk spänning Fara för elektrisk stöt

- Stäng av den allmänna elektriska tillförseln.
- En apparat som inte längre används ska lämnas in till en lämplig återvinningsstation för insamling av elektriskt och elektroniskt avfall, alternativt återlämnas till återförsäljaren vid köp av en motsvarande apparat.

Vid tillverkning av apparatens emballage används återvinningsbara och icke förorenande material.

- Lämna in emballagen till lämpliga stationer för separat insamling.



Plastemballage Fara för kvävning

- Lämna inte emballaget eller delar av det utom synhåll.
- Låt inte barn leka med plastpåsar som ingår i emballaget.

1.7 Så här läser du bruksanvisningen

Följande läsanvisningar gäller för denna bruksanvisning:

Anvisningar



Allmän information om användning, säkerhet och slutgiltigt bortskaffning.

Beskrivning



Beskrivning av apparaten och dess tillbehör.

Användning



Information om användning av apparaten och dess tillbehör samt råd om tillagning.

Rengöring och underhåll



Information om korrekt rengöring och underhåll av apparaten.

Installation



Information riktad till kvalificerade tekniker gällande installation, driftsättning och provkörning.



Säkerhetsanvisningar



Rekommendation/Information

1. Serie anvisningar.

- Enskild anvisning.



Beskrivning

2 Beskrivning

2.1 Allmän beskrivning

Fördelar med tillagning på induktionshäll



Spishällarna är försedda med en induktionsgenerator för varje kokzon. Varje generator under kokytan i glaskeramik bildar ett elektromagnetiskt fält som inducerar ström i kastrullens botten och därmed skapar värme. Induktionshällar överför inte värme utan genererar den direkt inne i kokkärlen, tack vare de induktiva strömmarna.

- Minskad energiförbrukning i förhållande till traditionell elektrisk tillagning, tack vare den direkta överföringen av energi till kastrullen (det krävs särskilda husgeråd i magnetiserande material).
- Ökad säkerhet tack vare att energi endast överförs till kärlet som placerats på spishällen.
- Hög energiöverföring från kokzonen med induktion till kastrullens botten.
- Snabb uppvärmningshastighet.
- Minskad risk för brännskador eftersom plattan värms upp endast vid kastrullens botten; mat som kokt över fastnar inte.

2.2 Kokzoner

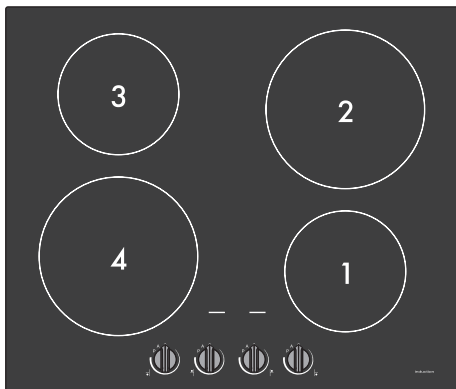

Modeller med rak kant

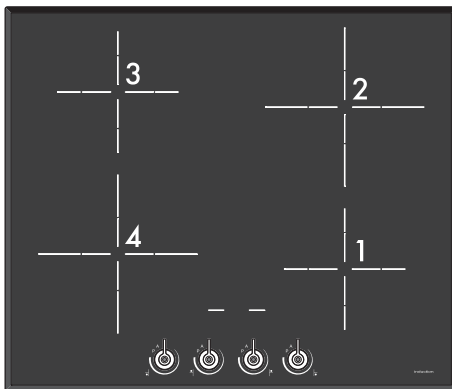

Modeller med fasettslipad kant

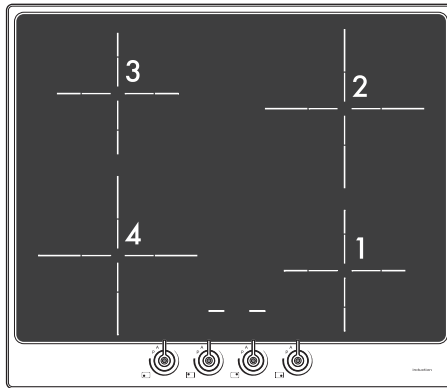
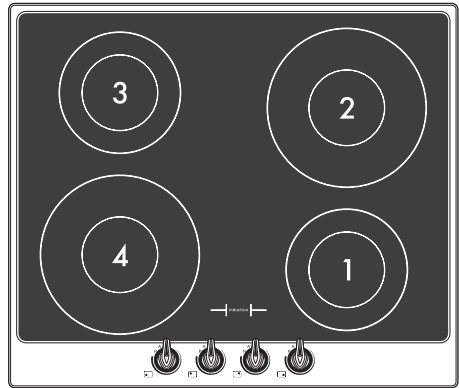
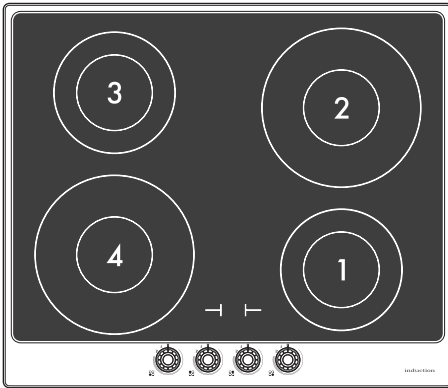

Modeller med ram

Zon	Inre diameter (mm)	Min. kokkärl Ø (mm)	Maximal förbrukad effekt (W)*	Förbrukad effekt i Boosterfunktion (W)*
1	180	110	1300	1400
2	230	120	2300	3000
3	180	110	1300	1400
4	230	120	2300	3000

* de effekter som anges är ungefärliga och kan variera beroende på de inställningar som valts samt på nätspänningen.



Beskrivning

2.3 Symboler

Vred

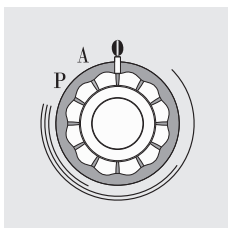
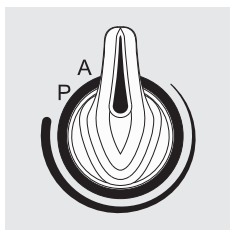
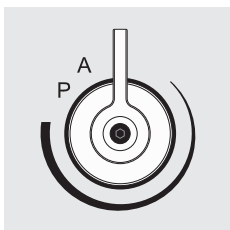
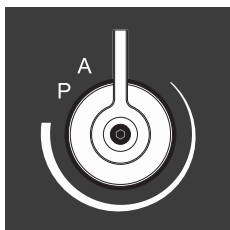
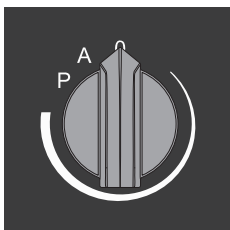

Vrid vredet medurs eller moturs för att öka eller minska effekten för kokzonen vars värde visas på displayen.

Läge OFF **O**

Kokzonen är avstängd.

Booster-läge **P**

I detta läge aktiveras kokzonen boosterfunktion.

Turbo-läge **A**

I detta läge aktiveras kokzonen turbofunktion.

Kokzoner

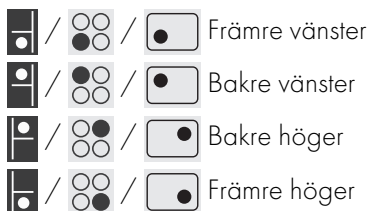



3 Användning

Anvisningar



Hög temperatur Fara för brännskada

- Skydda händerna med värmetåliga handskar vid användning.
- Man ska inte vidröra eller rengöra spishällen när den är i drift eller när indikeringslamporna för restvärme är tända.
- Ställ inte tomma kastruller eller stekjärn på tända kokzoner.
- Låt inte barn som är yngre än 8 år närma sig apparaten när den är i drift.
- Aktivera funktionsspärren om det finns barn eller husdjur i närheten som kan nå spishällen.
- Efter användningen ska man stänga av kokzonerna. Dessa förblir mycket varma under en viss tid efter avstängningen. Rör inte vid spishällens ytor.



Hög temperatur Fara för brand eller explosion

- Man får inte använda eller lämna kvar brännbart material i närheten av apparaten eller direkt under spishällen.
- Använd inte burkar, förslutna behållare, redskap eller kärl av plast vid tillagning.
- Lämna inte apparaten oövervakad under tillagning som kan frigöra fetter eller oljor.
- Vid sprickor, skador eller om det inte går att stänga av apparaten ska man koppla bort eltillförseln och kontakta kundservice.



Felaktig användning Risk för skador på ytor

- Använd inte spishällen om en ugn installerats därunder och ett pyrolysprogram körs i ugnen.
- Placera inte grytor vars undersida inte är perfekt slät och jämn på hällen.
- Undvik att fasta och tunga föremål ramlar på hällens yta och förstör den.
- Vid sprickor eller skador ska apparaten omedelbart stängas av. Koppla bort eltillförseln och kontakta kundservice.
- Använd inte som avlastningsyta.



Användning

3.1 Förberedelser

För att bli av med eventuell fukt som bildats vid fabriksstillverkningen ska man för att säkerställa en korrekt funktion för elkretsarna och kontrollerna:

1. Avlägsna skyddsfilmerna från apparatens externa ytor och från tillbehören.
2. Avlägsna eventuella etiketter (med undantag av dekalen med tekniska data).
3. Placera en gryta full med vatten på vardera av de främre kokzonerna och starta kokzonen vid maximal effekt och vänta 30 minuter.
4. När 30 minuter har gått stänger man av de främre kokzonerna och upprepar samma procedur för de bakre kokzonerna och, i förekommande fall, den centrala kokzonen.
5. Om kontrollerna inte fungerar korrekt efter ovanstående procedur kan det vara nödvändigt att upprepa den men under en längre tid tills fukten helt avdunstat.

3.2 Användning av hällen



Vid den första anslutningen till elnätet genomgår hällen automatiskt en funktionskontroll och alla indikeringslampor tänds i några sekunder.

Alla hällens kontrollknappar och vred är grupperade på frontpanelen. För varje vred anges tillhörande kokzon.

Det räcker att vrida vredet medurs till värdet för den effekt som önskas.

Kärl som kan användas vid tillagning med induktion

De kärl som används vid tillagning med induktion måste vara av metall, ha magnetiska egenskaper och en tillräckligt stor botten.

Lämpliga kärl:

- Kärl i emaljerat stål med tjock botten.
- Gjutjärnskärl med emaljerad botten.
- Kärl i rostfritt stål i flera lager, ferritiskt rostfritt stål och aluminium med särskild botten.



Ej lämpliga kärl:

- Kärl av stål, rostfritt stål, aluminium, värmeresistent glas, trä, keramik och terracotta.

För att kontrollera om kärlet är lämpligt räcker det att föra en magnet intill kärlets botten: om magneten dras till kärlet är det lämpligt för induktionshällen. Om du inte har någon magnet kan du hälla i en liten mängd vatten i kokkärlet, placera det på kokzonen och slå på plattan. Om symbolen  visas på displayen betyder det att kärlet inte är lämpligt.

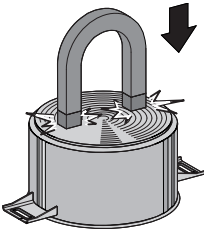

Använd endast kärl vars botten är helt plan och som är särskilt avsedda för induktionshällar. Om kokkärl med oregelbunden botten används, kan det äventyra systemets uppvärmningsfunktion och hindra avkänningen av kokkärlet på plattan.

Igenkänning kastrull

Om det på en kokzon inte finns någon kastrull, eller om kastrullen är för liten, överförs ingen energi och symbolen  visas på displayen.

Om det på kokzonen finns en lämplig kastrull känner igenkänningssystemet av den och sätter igång hällen vid den effekt som ställts in via vredet. Energiöverföringen avbryts även när man flyttar kastrullen från kokzonen (symbolen  visas på displayen).

Om man aktiverar funktionen för avkänning av kärl överförs endast den energi som behövs, även om storleken på kärlet eller stekpannorna som placeras på hällen är mindre än själva kokzonen.

Begränsningar vid igenkänning av kastrull: Minsta diameter för kastrullbotten är markerad med den cirkel- eller korsformade grafiken på kokzonen (beroende på modell).

Mindre kokkärlsdiametrar riskerar att inte kännas av och således aktiveras inte induktorn.



Användning

Begränsning av tillagningens längd

Spishällen har en automatisk anordning som begränsar funktionstiden.

Såvida inte inställningarna för kokzonen ändras, beror den maximala funktionstiden för varje enskild kokzon på den effektiva som valts.

När anordningen för begränsning av drifttid aktiveras, stängs kokzonen av. En kort signal ljuder och symbolen **H** visas på displayen om kokzonen är varm.

Inställd effektiva	Maximal tid för tillagningen i timmar
1	8
2	6
3 - 4	5
5	4
6 - 7 - 8 - 9	1 ½

Överhettningsskydd

Om spishällen används på full effekt under en längre tid kan elektroniken uppvisa svårighet att kylas av om rumstemperaturen är hög.

För att undvika att det i elektroniken skapas alltför höga temperaturer sänks effekten för kokzonen automatiskt.

Råd för minskad energiförbrukning

- Se till att diametern på kärlets botten motsvarar kokzonens diameter.



- Vid köp av kärl kontrollera om den angivna diametern syftar till botten eller kärlets övre del, då den senare nästan alltid är större än diametern på botten.
- Vid förberedelse av rätter med lång tillagningstid kan tid och energi sparas genom att använda tryckkokare vilket dessutom gör det möjligt att bevara vitaminerna i livsmedlen.
- Försäkra dig om att tryckkokaren innehåller tillräckligt med vätska, eftersom överhettning orsakad av för lite vätska kan skada tryckkokaren och kokzonen.
- Om det är möjligt täck alltid kokkärlet med ett lock som passar.
- Välj en gryta som lämpar sig för den mängd mat som ska tillagas. En stor gryta som är halvtom innebär onödig energiförbrukning.



Om spishällen och ugnen används samtidigt kan man under vissa förhållanden överskrida den maximala gränsen för effektförbrukning som finns för själva elsystemet.



Effektnivåer

Effekten för kokzonen kan justeras till olika nivåer. I tabellen finns anvisningar för olika typer av tillagning.

Effektnivå	Lämplig för:
0	Läge OFF
1 - 2	Tillagning av mindre mängder mat (minsta effekt)
3 - 4	Tillagning
5 - 6	Tillagning av stora mängder mat, grillning av större stycken
7 - 8	Grillning, fritering med mjöl
9	Grillning
p *	Steka/bryna, koka (maximal effekt)

* se boosterfunktion

Restvärme



Felaktig användning Fara för brännskada

- Var särskilt uppmärksam då barn befinner sig i närheten eftersom de har svårt att se varningslamporna som indikerar restvärme. Efter användningen förblir kokzonerna mycket varma under en viss tid även om de är avstängda. Undvik att barn sätter händerna på spishällen.

När kokzonen stängts av, visas symbolen  på displayen så länge kokzonen fortfarande är varm. När temperaturen sjunker under 60°C upphör symbolen att visas.

Booster-funktionen



Booster-funktionen gör det möjligt att aktivera kokzonen på maxeffekt under maximalt 5 minuter. Kan användas för att snabbt koka upp stora mängder vatten eller steka kött på hög värme.

- Vrid vredet medurs till läge **P** i 2 sekunder och släpp sedan upp det.

Displayen visar symbolen .

(Endast på kokzon **2** och **4**): Efter 5 minuter inaktiveras Booster-funktionen automatiskt och tillagningen fortsätter på effekt **9**.



Booster-funktionen har prioritet över turbofunktionen.



Användning

Turbofunktion



Alla kokzoner är utrustade med turbofunktion som gör det möjligt att använda maxeffekt under en tid som står i proportion till den valda effekten (kokzonen sätts igång vid den högsta inställningen och fortsätter sedan vid den valda effekten).

1. Vrid vredet moturs till läge **A** och släpp upp det. Displayen visar symbolen **A**.
2. Välj önskad uppvärmningseffekt (**1...8**) inom 3 sekunder. Vald effekt och symbolen **A** blinkar alternerande på displayen.

Du kan när som helst höja effektnivån. Perioden för "maximal effekt" ändras automatiskt.



För att stänga av turbofunktionen vrider man vredet till läge **9**. Därefter vrider man vredet till önskad uppvärmningseffekt (**1...8**).

Om turbofunktionen ställts in till läge **9** vrider man vredet moturs.

Effektstyrning

Spishällen är utrustad med en modul för effektstyrning som optimerar/begränsar förbrukningen. Om de effektnivåer som ställts in tillsammans överskrider den maximalt tillåtna gränsen anpassar kretskortet automatiskt plattornas effekt. Systemet strävar efter att bibehålla maximala effektnivåer. På displayen visas de nivåer som ställts in av den automatiska kontrollfunktionen.

Om en effekt blinkar betyder det att den automatiskt begränsats till ett nytt värde som valts av kontrollfunktionen.



Den kokzon som först ställdes in har företräde.



Systemet för effektkontroll påverkar inte apparatens totala elförbrukning.



Funktionsspärr



Funktionsspärren är en anordning med hjälp av vilken det går att skydda apparaten från olämplig användning samt se till att den inte startas av misstag.

1. Med alla kokzoner avstängda vrider man samtidigt de två vreden för styrning av vänster kokzoner moturs (läge **A**).

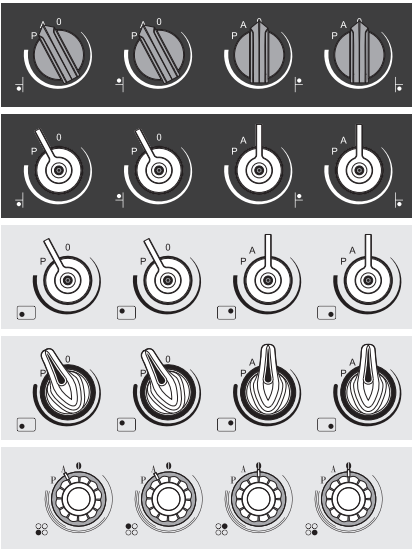

2. Håll dem vridna tills displayen visar symbolerna **L**.
3. Släpp upp vreden.

För att avlägsna funktionsspärren upprepas momenten som beskrevs tidigare.



Om man vider ett vred till läge **A** och håller kvar i mer än 30 sekunder visas ett felmeddelande på displayen .

Felkoder

Om displayen visar någon av följande felkoder **E1**, **E2** kontakta teknisk support.

Effektbegränsning



Induktionshällen är inställd att fungera vid en effekt på **7,4 kW**, men det är möjligt att begränsa funktionen till **4,5 kW**, **3,8 kW**, **3 kW**, **2,6 kW** eller **1,9 kW**.

1. Koppla bort apparaten från elnätet och vänta 10 sekunder innan du återställer eltilförseln.



Effektnivån måste ställas in inom 2 minuter efter anslutning till elnätet.



Användning

2. Vrid den främre vänstra och den främre högra kokzonen kontrollvred i moturs riktning (position **A**) på samma gång, och håll kvar dem i läge.

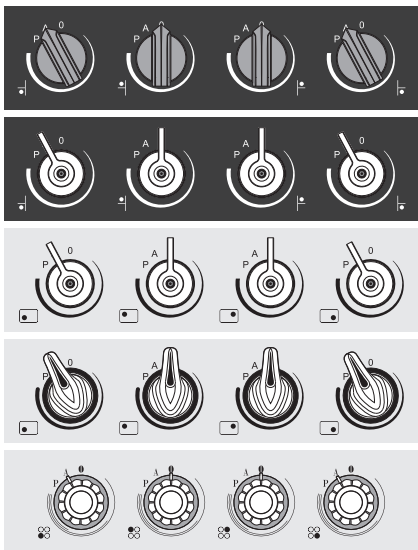

Displayen för den vänstra bakre zonen och den högra bakre zonen visar texten "7." och "4".

3. Släpp upp vreden.
4. Vrid de båda vreden i moturs riktning igen och håll kvar dem i läge.
- Displayen för den vänstra bakre zonen och den högra bakre zonen visar den angivna effekten med värdena "4." och "5".
5. Släpp upp vreden.
6. Vrid de båda vreden i moturs riktning igen och håll kvar dem i läge.

Displayen för den vänstra bakre zonen och den högra bakre zonen visar den angivna effekten med värdena "3." och "8".

7. Släpp upp vreden.
8. Vrid de båda vreden i moturs riktning igen och håll kvar dem i läge.

Displayen för den vänstra bakre zonen och den högra bakre zonen visar den angivna effekten med värdena "3." och "0".

9. Släpp upp vreden.
10. Vrid de båda vreden i moturs riktning igen och håll kvar dem i läge.

Displayen för den vänstra bakre zonen och den högra bakre zonen visar den angivna effekten med värdena "2." och "6".

11. Släpp upp vreden.
12. Vrid de båda vreden i moturs riktning igen och håll kvar dem i läge.

Displayen för den vänstra bakre zonen och den högra bakre zonen visar den angivna effekten med värdena "1." och "9".

13. Släpp upp vreden.



När du har släppt vredet på önskad effekt, vänta tills displayerna slocknat.



När det passerat 4 minuter från det att displayerna slocknade kan effekten justeras igen (utan att behöva koppla bort apparaten från elnätet).



För att återställa produkten till den ursprungliga effekten (eller en annan effekt) måste man upprepa proceduren.



Den senaste inställda effekten förblir aktiverad även efter strömavbrott.

Möjliga kombinationer av kokzoner

EFFEKT	Zon 1	Zon 2	Zon 3	Zon 4
7,4 kW	9	9	9	9
	7	P	7	P
	P	9	7	P
	P	9	P	9
	7	9	P	9
4,5 kW	8	8	8	8
	8	-	9	9
	8	8	-	9
	-	8	8	9
	9	8	9	-
	9	-	9	8
	8	9	-	8
3,8 kW	-	9	8	8
	7	7	7	7
	-	-	9	9
	-	8	-	9
	9	-	-	9
	-	-	7	P
	8	-	-	P
	9	-	P	7
	9	7	P	-
P	7	9	-	
P	-	9	7	

EFFEKT	Zon 1	Zon 2	Zon 3	Zon 4
3,0 kW	8	-	8	8
	-	8	-	8
	-	-	7	9
	7	-	-	9
	-	8	9	-
	9	-	9	-
	-	8	9	-
	9	-	9	-
	-	-	9	8
	7	-	7	7
2,6 kW	-	7	-	7
	-	-	8	8
	8	-	-	8
	9	-	9	-
	-	7	9	-
	-	-	9	7
	9	7	-	-
	9	-	-	7
1,9 kW	8	8	-	-
	7	-	-	7
	-	-	7	7
	-	-	-	8
	7	-	9	-
	-	8	8	-
	-	8	-	-



4 Rengöring och underhåll

Anvisningar



Felaktig användning
Risk för skador på ytor

- Rengör aldrig apparaten med ångstråle.
- Häll inte socker eller söta blandningar på spishällen vid tillagning.
- Placera inte material eller substanser som skulle kunna smälta (plast eller aluminiumfolie) på spishällen vid tillagning.
- Använd inte rengöringsmedel som innehåller klor, ammoniak eller blekmedel på delar i stål eller delar som ytbehandlats med metall (som till exempel är anodiserade, förnicklade eller förkromade).
- Använd inte rengöringsmedel som innehåller slipmedel eller frätande ämnen (som till exempel pulver, fläckborttagare eller stålull) på delarna i glas. Använd eventuellt verktyg i trä eller plast.



Det rekommenderas att använda de rengöringsprodukter som levereras av tillverkaren.

4.1 Rengöring av ytorna

För att bevara ytorna i gott skick ska de rengöras efter varje användningstillfälle, efter att de svalnat.

4.2 Vanlig rengöring varje vecka

Rengör och behandla spishällen en gång i veckan. Använd en vanlig produkt för glasrengöring. Följ alltid anvisningarna från tillverkaren. Det silikon som finns i dessa produkter skapar en skyddsfilm som skyddar mot vatten och smuts. Alla fläckar stannar på skyddsfilmen och kan därmed enkelt tas bort. Torka ytan med en ren trasa. Se till att inga rester från rengöringsmedel blir kvar på ytan eftersom sådana ämnen reagerar kraftigt när spishällen sedan värms upp igen vilket kan förändra ytans struktur.

4.3 Matstänk eller rester

Eventuella ljusa spår som orsakats av kokkärl med aluminiumbotten kan torkas bort med en fuktad trasa doppad i vinäger. Om det efter tillagningen blir kvar brända rester ska de avlägsnas. Skölj med vatten och eftertorka med en ren trasa.

Sandkorn som kan ha fallit på spishällen i samband med sköljning av sallad eller potatis kan skrapa spishällens yta när man flyttar kastrullerna.

Torka därför omedelbart bort eventuella sandkorn från spishällens yta.



Kromförändringar har ingen betydelse för glaskeramikens funktion och stabilitet. Det handlar i själva verket inte om förändringar av spishällens material, utan om matrester som inte tagits bort och som förkolnat.

Det kan uppstå **glansiga ytor** som orsakas av att kastrullernas botten gnids mot spishällen, särskilt om de kastrullerna är av aluminium, eller av användning av olämpliga rengöringsmedel. Dessa är svåra att få bort med hjälp av vanliga rengöringsprodukter. Det kan visa sig nödvändigt att rengöra flera gånger. Användning av starka rengöringsprodukter, eller friktionen med kastrullernas botten, kan med tiden repa spishällens dekorationer och bidra till att fläckar uppstår.



Efter rengöringen ska man noga torka apparaten eftersom kvarlämnade rester av rengöringsmedel eller vatten kan försämra apparatens funktion och utseende.

Vred



Vid rengöring av vreden ska man inte använda starka produkter som innehåller alkohol, rengöringsmedel för stål eller glasputsmedel eftersom det kan orsaka bestående skador.

Vreden ska rengöras med en mjuk trasa som fuktats med ljummet vatten; därefter ska de noga torkas. De kan tas bort genom att man drar loss dem från deras plats.



4.4 Vad gör man om...

Spishällen inte fungerar:

- Kontrollera att spishällen är ansluten och att huvudströmbrytaren är tillkopplad.
- Kontrollera att inga strömbortfall förekommer.
- Kontrollera att inte säkringen gått. I sådant fall ska man byta ut säkringen.
- Kontrollera att den automatiska brytaren i hushållets elsystem inte utlösts. I sådant fall ska man aktivera brytaren igen.

Tillagningsresultaten inte är tillfredsställande:

- Kontrollera att tillagningstemperaturen inte är för hög eller för låg.

Spishällen producerar rök:

- Låt spishällen svalna och rengör den efter tillagningen.
- Kontrollera att inte maten läckt ut och använd eventuellt en större kastrull.

Säkringarna eller hushållets termomagnetiska brytare utlöser kontinuerligt:

- Kontakta Teknisk Service eller en elektriker.

Det finns skador eller sprickor på spishällen:

- Stäng omedelbart av apparaten, koppla bort den elektriska tillförseln och kontakta kundservice.



5 Installation

5.1 Säkerhetsföreskrifter



Värmeutveckling vid drift av apparaten
Brandrisk

- Kontrollera att möbelns material är värmebeständigt.
- Kontrollera att det finns korrekta öppningar i möbeln.
- **OBSERVERA:** Temperaturen på ytan överskrider 95 °C. För att förebygga fara måste man begränsa åtkomsten till utrymmet under hällen.

Fanér, lim eller plastbeklädnad på intilliggande möbler måste vara värmebeständiga (>90°C), annars kan de med tiden bli missformade.

Minimivstånd mellan köksfläkten och spishällens yta måste minst motsvara det avstånd som anges i monteringsinstruktionerna för köksfläkten.

Man måste även respektera minimivstånderna för utskärningar i ytan på den bakre sidan enligt vad som anges på monteringsritningarna.

5.2 Utskärning av arbetsytan



Följande ingrepp kräver mureri- och/eller snickeriarbeten som måste utföras av en behörig tekniker.

Installationen kan utföras på olika material såsom murverk, metall, solitt trä eller plastlaminerat trä under förutsättning att dessa är värmebeständiga (>90°C).

Gör en öppning i möbelns arbetsskiva med de angivna måtten (mm).

Hällar med ram och fasettslipad kant

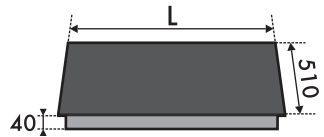

L	X	Y
600	555÷560	478÷482

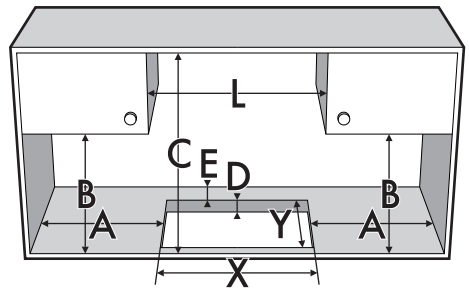

A	B	C	D	E
min. 50	min. 460	min. 750	20÷60	min. 50



Installation

Tätning av spishällen

Före montering ska man för att undvika att vätska tränger in mellan spishällens ram och arbetsytan sätta på den självhäftande tätningen som medföljer längs hela spishällens omkrets.

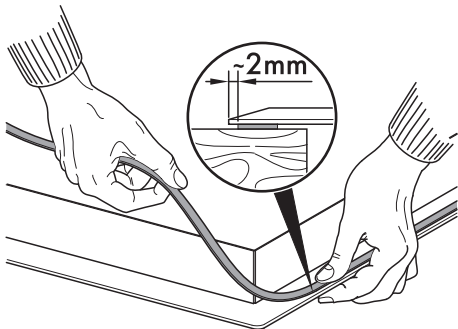

Fixera inte spishällen med silikon. Detta gör att man skadar spishällen om man skulle behöva ta bort den.

Häll med rak kant

Vad gäller denna typ av häll måste man även fräsa hålet för inbyggnad om man vill installera hällen i linje med arbetsytan.

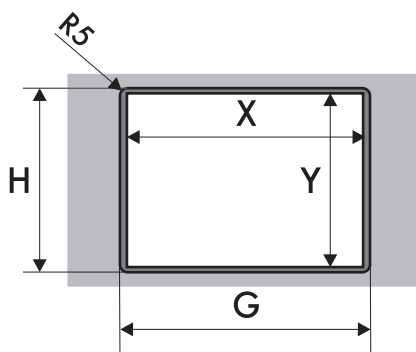
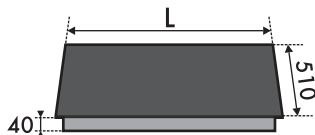

L	X	Y	G	H
600	555÷560	478÷482	604	514

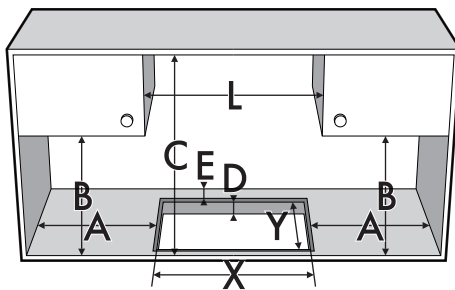

A	B	C	D	E
min. 50	min. 460	min. 750	20÷60	min. 50



Efter att ha applicerat den självhäftande tätningen (A) på glasytan och efter att ha placerat och fäst spishällen ska man fylla kanterna med det isolerande silikonet (B) och torka bort eventuellt överflöd.

Om man behöver flytta glaskeramikhällen igen ska man skära bort silikonet med en fickkniv innan man försöker flytta den (C).

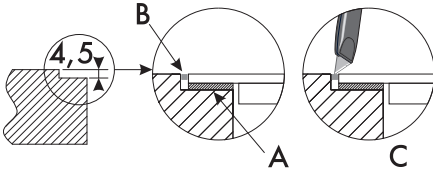

Förankringsstift

För att garantera fixering och optimal centring ska man placera de medföljande stiften enligt vad som beskrivs nedan:

1. För in stiften och fäst dem i horisontellt läge genom att lätt trycka in dem i skåran.

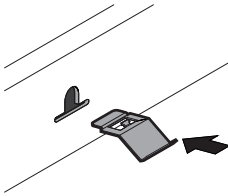

2. Vrid dem sedan uppåt för att spärra fast dem helt.

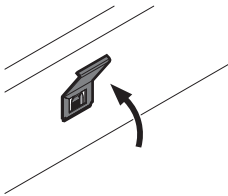

Fästbyglar

- Fixera fästbyglarna i hålen på sidorna av det nedre höljet för att korrekt fästa spishällen vid strukturen.

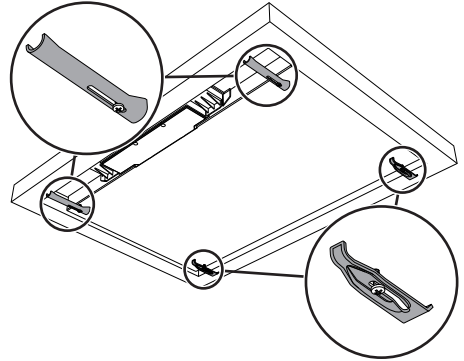

Om man drar åt för mycket kan glaset spännas och gå sönder.



Installation

5.3 Inbyggnad

I utrymme för inbyggnad av ugn

Avståndet mellan spishällen och köksmöblerna eller inbyggnadsmöblerna måste vara sådant att en tillräcklig ventilation och tillräcklig luftutmatning kan garanteras.

Om spishällen installeras ovanpå en ugn måste man lämna ett visst utrymme mellan de båda apparaterna.

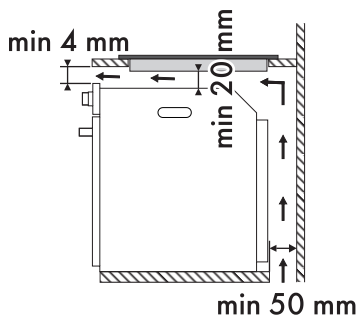

I neutralt utrymme eller lådor

Om det finns andra möbler (sidoväggar, lådor etc.), diskmaskiner eller kylskåp under spishällen måste en dubbel botten i trä installeras, vid ett avstånd på minst **20 mm** från spishällens undersida, för att undvika oavsiktlig kontakt. Den dubbla botten ska kunna avlägsnas endast med hjälp av avsedda verktyg.

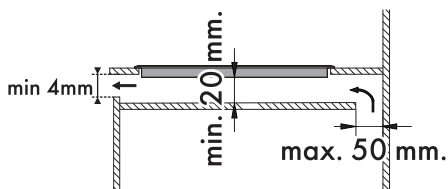
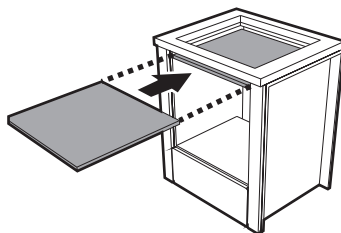

med öppning i botten

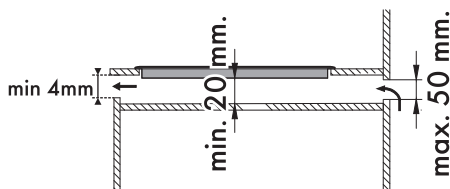

med öppning på baksidan



Om spishällen installeras över en ugn måste denna vara försedd med en kylfläkt.



Att inte installera den dubbla botten i trä utsätter användaren för risken att av misstag komma i kontakt med vassa eller varma delar.



5.4 Elektrisk anslutning



**Elektrisk spänning
Fara för elektrisk stöt**

- Den elektriska anslutningen ska utföras av behörig fackperson.
- Bär personlig skyddsutrustning.
- Det är obligatoriskt att jorda apparaten enligt de anvisningar som anges i säkerhetsföreskrifterna för elsystemet.
- Inaktivera den allmänna elektriska tillförseln.
- Dra aldrig i sladden för att dra ut kontakten.
- Använd värmestålga kablar som tål minst 90 °C.
- Åtdragningsmomentet för skruvarna på kopplingsplintens ledningar ska motsvara 1,5-2 Nm.

Allmän information

Kontrollera att egenskaperna för elnätet är lämpliga i förhållande till de värden som anges på dekalen.

Identifikationsdekalen med tekniska data, serienummer och märkning har placerats väl synlig på apparaten.

Dekalen får aldrig avlägsnas.

Sörj för jordning med hjälp av en kabel som är minst 20 mm längre än de andra.

Apparaten får användas i följande lägen:

- **220-240 V 2[~]**

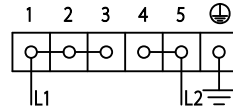

Kabel med **tre poler 3 x 6 mm²**.

- **220-240 V 3[~]**

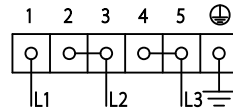

Kabel med **fyra poler 4 x 1,5 mm²**.

- **220-240 V 1N[~]**

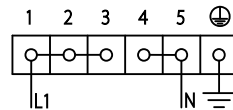

Kabel med **tre poler 3 x 6 mm²**.

- **380-415 V 2N[~]**

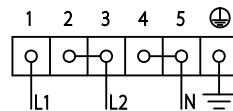

Kabel med **fyra poler 4 x 1,5 mm²**.

- **380-415 V 3N[~]**

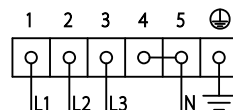

Kabel med **fem poler 5 x 1,5 mm²**.



Installation

Schemat nedan visar kopplingsplinten sedd underifrån, utan några kablar anslutna. Kopplingen mellan klämmorna **4** och **5** får aldrig saknas.

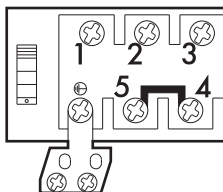

Anslutning med kontakt och uttag

Kontrollera att kontakten och uttaget är av samma typ.

Undvik att använda adaptrar eller shuntar eftersom de kan förorsaka överhettning och förbränning.



För elkabeln genom möbelns baksida. Se till att den inte kommer i kontakt med spishällens undersida eller en eventuell ugn som monterats under spishällen.



Var uppmärksam om du ansluter ytterligare elektriska apparater! Anslutningskablarna får inte komma i kontakt med varma kokzoner.

Fast anslutning

Matningslinjen ska förses med en allpolig brytare som säkerställer frånkoppling från nätet, med ett kontaktmellanrum som garanterar en fullständig frånkoppling i enlighet med villkoren i överspänningskategori III, i överensstämmelse med installationsreglerna.

Provkörning

När installationen slutförts ska en kort provkörning göras. Om apparaten inte fungerar ska man först försäkra sig om att man följt anvisningarna korrekt, därefter koppla bort apparaten från elnätet och kontakta kundservice.

5.5 För installatören

- Kontakten ska vara lättåtkomlig efter installationen. Nätkabeln får inte vikas eller snurras.
- Apparaten ska installeras i enlighet med aktuella installationsscheman.
- Om apparaten inte fungerar korrekt efter att man utfört alla kontroller ska man kontakta en lokal auktoriserad serviceverkstad.
- När apparaten installerats korrekt ber vi att ni informerar användaren om korrekt användningsmetod.