

ELVITA



Notendahandbók

Spaneldavél

CIS56231V

Þakka þér fyrir

fyrir traust þitt og kaup á vöru okkar. Þessi notendahandbók er útveguð til aðstoðar við notkun tækisins. Leiðbeiningarnar ættu að gera þér kleift að kynnast nýja tækinu eins fljótt og mögulegt er.

Gakktu úr skugga um að þú hafir fengið óskemmda vöru. Ef skemmdir vegna flutninga finnast skaltu hafa samband við söluaðilann sem þú keyptir vöruna af, eða vöruhúsið á svæðinu þaðan sem því var dreift.

ELVITA

Language: is-IS, Publication date: 2021-06-17

This document and its content, including written material and images, are the property of Elon Group AB. You may not copy, reproduce, modify, republish or distribute this document or any of its content without express written permission from Elon Group AB. © 2020, Elon Group AB. All rights reserved.



Ábyrgð

Neytendaábyrgð varðandi gæði vörunnar er í gildi.

ELVITA

Efnisyfirlit

ÖRYGGI	7
Viðvaranir	7
Ætluð notkun	7
Öryggi fyrir börn og fólk með fötlun	7
Almennt öryggi.....	8
Öryggi við uppsetningu.....	8
Öryggi við notkun.....	9
Öryggi við viðhald	10
Öryggismerkingar	11
Förgun	11
FLÝTIRÆSING	12
Flýtiræsing ofns	12
Flýtiræsing helluborðs	13
HEFJAST HANDA	14
Uppsetning	14
Áður en eldavélin er notuð	14
Yfirlit yfir helluborðið	14
Stjórnborð helluborðs.....	14
Ofnstýringar	15
Opnið barnalæsinguna.....	15
Aukahlutir	15
ELDAÐ Á HELLUBORÐINU	17
Yfirlit yfir helluborðið	17
Yfirborð helluborðs	17
Vinnsluháttur helluborðs	17
Viðeigandi eldunaráhöld	17
Grunnaðgerðir helluborðs.....	18
Kveikt á helluborðinu.....	18
Kveikt á eldunarsvæði.....	18
Slökkt á eldunarsvæði.....	18
Orkustig helluborðs	18
Slökkt á helluborðinu.....	19
Notkun aflaukningar	19
Sparið orku	19
Viðbótareiginleikar helluborðs	20
Notkun brúaða eldunarsvæðisins.....	20
Sjálfvirkt slökkt á helluborði.....	20
Sjálfvirkt slökkt á eldunarsvæði	20
Afgangshitavísir	20
Notkun barnalæsingar.....	20
Notkun tímastillis	20

ELDAD MEÐ OFNINUM	22
Eldunarstillingar	22
Hraðforhitun	22
Topp- og botnhitari.....	22
Botnhitari og vifta.....	22
Grill	22
Mikið grill.....	22
Grill með viftu.....	22
Heitt loft.....	23
Heitt loft og botnhitari.....	23
Mildur bakstur	23
Afþíða.....	23
Vatnshreinsun.....	23
Kveikt og slökkt á ofninum	23
Breyta ofnhitastigi	24
Breyta eldunarstillingu ofns	24
Leiðbeiningar fyrir eldunarstillingu ofns	24
Vírbrautir	25
Forhita ofninn	25
Ráðleggingar fyrir grillun	25
Ráðleggingar fyrir steikingu	26
Ráðleggingar fyrir bakstur	26
Varðveita mat	26
HREINSUN	27
Yfirborð helluborðs hreinsað	27
Gleryfirborð hreinsuð	27
Hreinsun yfirborða úr ryðfríu stáli	27
Hreinsun glerungsyfirborða	28
Hreinsun plasthluta og lakkhúðaðra yfirborða	28
Hreinsun ofnsins	28
Notið vatnshreinsunarkerfið	28
BILANAGREINING	29
Almenn bilanagreining	29
Bilanagreining helluborðs	29
Venjulegur hávaði við eldun með helluborðinu	30
Bilanagreining ofns	30
Varahlutir	31
Skipt um peru í ofnljósi.....	31
Skipt um ofnhurð.....	31
Rúðflötur ofnhurðar fjarlægður og settur í.....	32
Vírbrautir fjarlægðar og settar í.....	32
UPPSETNING	34
Staðsetning eldavélar	34

Festið eldavélina við vegg	34
Hæð eldavélar stillt	35
Eldavél hallastilt	35
Tengið við rafveitu	36
Hámarksorka helluborðs stillt	37
VIÐAUKI	38
Tæknilýsingar	38
ESB tilskipanir og staðlar	38

ÖRYGGI

Lesið þessar leiðbeiningar vandlega áður tækið er sett upp og notað. Geymið leiðbeiningarnar nálægt tækinu til síðari nota. Margskonar ábyrgðir munu falla úr gildi ef þessum leiðbeiningum er ekki fylgt.

Viðvaranir

**VIÐVÖRUN!**

Notaðar þegar hættu er á líkamstjóni.

**VARÚÐ!**

Notaðar þegar hættu er á því að varan verði fyrir tjóni.

**ATHUGIÐ!**

Almennar upplýsingar sem þú ættir að vita um.



Hjálpleg ráð sem þér kunna að þykja gagnleg.

Ætluð notkun

Þetta tæki er ætlað

- til notkunar í heimilisumhverfi.
- til að hita og elda ýmis konar matvæli.
- til að setja beint á gólfíð, án neinna stoða eða sökkuls.

Þetta tæki er ekki ætlað

- fyrir neinn annan tilgang en eldun, til dæmis herbergishitun eða svipaðan tilgang.
- til að vera sett upp sem innbyggð eining.
- til notkunar utandyra.
- til að vera stýrt af ytri fímastillum eða aðskildum stjórnbúnaði.

Öryggi fyrir börn og fólk með fötlun

**VIÐVÖRUN!**

- Haldið börnum yngri en 8 ára gömlum fjarri tækinu nema þau séu undir stöðugu eftirliti.
- Látið effirfarandi hópa aðeins nota tækið undir eftirliti eða ef þeim hafa verið veittar leiðbeiningar um örugga notkun þess. Þau verða að skilja hætturnar sem eru til staðar.
 - Börn. (Börn yngri en 8 átta ára verða að vera undir stöðugu eftirliti.)
 - Fólk með minnkaða líkamlega, skynjunarlega eða andlega getu.
 - Fólk sem skortir reynslu og þekkingu.

**VIÐVÖRUN!**

- Leyfið börnum ekki að leika sér með tækið.
- Leyfið börnum ekki að þrifa tækið án eftirlits.

**VIÐVÖRUN!**

Notið aðeins helluborðshlífar hannaðar eða meðmæltar af framleiðandanum. Notkun óviðeigandi helluborðshlífa getur leitt til slysa.

Almennt öryggi



VIÐVÖRUN!

Hætta á eldsvoða!

- Geymið ekki hluti á eldunaryfirborðinu.
- Geymið ekki eldfima, sprengifima, rokgjarna eða hluti sem eru viðkvæmir fyrir hita (eins og pappír, viskastykki, plastpoka, hreinsiefni eða ræstiefni og úðabrusa) í geymsluskúffu ofnsins, þar sem kviknað getur í þeim þegar ofninn er í notkun og það valdið eldsvoða. Effirlitslaus eldun á helluborði með fitu eða olíu getur leitt til eldsvoða.
- Reynið aldrei að slökkva eld með vatni. Slökkvið frekar á tækinu og hyljið logana með, til dæmis, loki eða eldvarnarteppi.



VIÐVÖRUN!

Hætta á rafstuði!

- Ef sprungur eru á eldunaryfirborðinu slökkvið þá tafarlaust á tækinu og aftengið það frá rafveitu. Ekki nota eða snerta tækið.
- Haldið rafmagnssnúrum annarra tækja í öruggri fjarlægð svo þær klemmist ekki í ofnhurðinni, þar sem snúurnar gætu skemmst og valdið skammhlaupi.

Öryggi við uppsetningu



VIÐVÖRUN!

Hætta á eldsvoða!

- Gangið úr skugga um að gólfíð og aðliggjandi veggir séu hitapólin upp að a.m.k. 90 °C.
- Setjið tækið ekki upp fyrir aftan skrauthurð þar sem hún gæti ofhitnað.



VIÐVÖRUN!

Gangið úr skugga um að allar leifar umbúða hafi verið fjarlægðar úr eldunarrýminu.



VIÐVÖRUN!

- Ætlast er til að tækið sé sett beint á gólfíð, án neinna stoða eða sökkuls.
- Ef skrúfurnar sem fylgja með henta ekki fyrir vegginn verið þá viss um að nota skrúfur sem tryggja örugga uppsetningu á vegginn.
- Setja verður eldavélina upp þannig að hún sé lárétt hallastíllt.



VIÐVÖRUN!

Hætta á rafstuði! Tengjið ekki tækið við rafveitu sjálf. Aðeins viðurkenndur tæknimaður má tengja tækið.



VIÐVÖRUN!

- Rafmagnsuppsetningin verður að fylgja staðbundnum reglum.
- Gangið úr skugga um að varnarjarðleiðarinn sé rétt festur þegar tengt er við raftengingu.
- Fyrir einfasa raftengingu skal nota 3×4,0 mm² snúru merкта H05VV-F 3G4 eða betri.
- Fyrir þriggja fasa raftengingu skal nota 5×1,5 mm² snúru merкта H05VV-F 5G1.5 eða betri.
- Notið ekki ytri tímastilla eða aðskilinn fjarstýribúnað til að stjórna tækinu.



VARÚÐ!

Setjið tækið ekki upp nálægt öflugum hitagjöfum, eins og eldavélum með föstu eldsneyti, þar sem hátt hitastigið gæti skemmt tækið.



VARÚÐ!

Lesið notkunarleiðbeiningarnar vandlega áður en tækið er tengt við raftenginguna. Ábyrgðin nær ekki yfir viðgerð né neinar ábyrgðarkröfur vegna rangrar tengingar eða notkunar tækisins.

Öryggi við notkun



VIÐVÖRUN!

Hafið stöðugt eftirlit með eldunarferlinu.



VIÐVÖRUN!

Ef yfirborð helluborðsins brotnar skal tafarlaust affengja tækið frá rafveitu. Notið tækið ekki.



VIÐVÖRUN!

Hætta á eldsvoða! Verið viss um að loftop séu aldrei hulin eða hindruð á neinn hátt.



VIÐVÖRUN!

Ekki setja neinn búnað á milli eldunarsvæðisins og botns eldunaráhaldsins, til dæmis búnað sem gerir mögulegt að nota ósegulmögnuð eldunaráhöld. Notkun slíks búnaðar getur valdið bruna og skemmdum á eldavélinni.



VIÐVÖRUN!

- Eftir notkun skal alltaf slökkva á eldunarsvæðinu með snertistýringunum. Ef eldunaráhöldin eru fjarlægð slokknar sjálfkrafa á eldunarsvæðinu en ekki skal treysta á þetta.
- Skiljið eldavélina ekki eftir án eftirlits meðan aflaukning er notuð. Aflaukning er gifurlega öflug.
- Hætta er á að brennast af afgangshita. Eldunarsvæðið er óbeint hitað með hituðu eldunaráhöldunum og helst heitt um stund jafnvel eftir að slökkt er á því.



VIÐVÖRUN!

Hætta á brunasárum!

- Eldunaráhöld og aðgengilegir hlutar tækisins geta orðið mjög heit við notkun. Gætið að því að snerta ekki heita hluta.
- Ofnhurðin gæti orðið mjög heit við notkun.
- Setjið ekki málmhluti eins og hnífa, gaffla, skeiðar eða lok á eldunarsvæðið þar sem þessi hlutir geta orðið mjög heitir.



VIÐVÖRUN!

- Notið grillið einungis með ofnhurðina lokaða.
- Notið ofnhanska eða kjöttengur. Grillhitarinn, grindin og aðrir aukahlutir ofns geta orðið mjög heit við grillun.



VARÚÐ!

- Yfirborðið hefur mikið þol gagnvart hitabreytingum en getur skemmst vegna þungra hluta sem falla á það. Yfirborðið gæti brotnað strax eða nokkra stund eftir að eitthvað hefur rekist í það.
- Gangið úr skugga um að eldunarsvæðið og botn eldunaráhaldsins séu hrein og þurr fyrir betri árangur og til að hindra skemmdir á yfirborði.
- Ef sykur, eða matur með mikið sykurinnihald, dreifist á yfirborðið þegar það er heitt - skal tafarlaust nota þurrku eða sköfu til að fjarlægja sykurinn af heitu yfirborðinu. Annars gæti yfirborðið skemmst.
- Notið aldrei ræstiefni eða önnur hreinsiefni til að hreinsa heitt yfirborð.
- Notið helluborðið ekki sem geymslusvæði þar sem það gæti leitt til þess að það rispist eða skemmist.
- Notið ekki eldunaráhöld úr áli eða plasti á heit eldunarsvæði.
- Setjið ekki neina plasthluti eða álpynnu á helluborðið.



VARÚÐ!

- Snúið ekki hitastigsveljaranum niður fyrir núllstöðuna þegar ofnhitastiginu er breytt. Þetta getur skemmt hitastillinn.

**VARÚÐ!**

- Notið aðeins eldunaráhöld með flötum botni. Íhvolfir eða kúptir botnar, hvort sem það er ætlunin eða ekki, geta haft áhrif á hitunarferlið og skemmt yfirborð helluborðsins og eldunaráhöldin.
- Klæðið ekki ofnveggina með álþynnu. Álþynna hindrar hringrás lofts í ofninum, hindrar eldunarferlið og eyðileggur glerungshúðunina.
- Setjið ekki ofnskúffur eða önnur eldunaráhöld á botn ofnsins.
- Setjið ekki djúpu ofnskúffuna í fyrstu brautina.

Öryggi við viðhald

**VIÐVÖRUN!**

Hætta á rafstuði!

- Reynið ekki að framkvæma neinar viðgerðir sjálf. Sé átt við tækið eða gert við það af öðrum en fagmanni getur það valdið meiðslum eða skemmdum á tækinu. Það ógildir einnig ábyrgðina. Hafið þess í stað samband við tæknimann.
- Skiptið ekki sjálf um rafmagnssnúru. Ef rafmagnssnúran er skemmd verður framleiðandi eða viðurkenndur tæknimaður að skipta um hana til að forðast hættu.

**VIÐVÖRUN!**

Hætta á rafstuði! Áður en skipt er um ljósaperu skal alltaf aftengja tækið frá rafveitu.

**VIÐVÖRUN!**

Notið hlífðarhanska þegar gömul pera er fjarlægð til að forðast að brennast.

**VIÐVÖRUN!**

Leyfið börnum ekki að þrifa tækið án effirlits.

**VIÐVÖRUN!**

Hætta á rafstuði!

- Fyrir hreinsun skal aftengja tækið frá rafveitu.
- Notið ekki gufuhreinsa eða háþrýstipvott til að hreinsa tækið þar sem slíkt gæti leitt til raflosts.

**VARÚÐ!**

- Bíðið alltaf eftir því að tækið kólni áður en hreinsað er.
- Gangið úr skugga um að ofninn hafi kólnað niður áður en vatnshreinsunarkerfið er ræst.

**VARÚÐ!**

- Notið ekki stálull, grófgerða hreinsisvampa eða svarfandi duft þar sem þau geta rispað yfirborðið. Ágeng úðahreinsiefni, ryðhreinsunarefni og önnur óviðeigandi hreinsiefni á vökvaformi geta einnig skemmt yfirborðið.
- Notið ekki gróf svarfandi hreinsiefni eða beittar málmsköfur þegar gleryfirborð eru hreinsuð, þar sem þau gætu gert sprungur í yfirborðið og valdið því að glerið brotni.
- Notið ekki svarfandi hreinsiefni eða hreinsiefni sem innihalda leysiefni þegar hreinsuð eru yfirborð úr ryðfríu stáli, þar sem þau geta skemmt yfirborðið.
- Notið ekki svarfandi hreinsiefni eða áhöld þegar glerungsyfirborð eru hreinsuð, þar sem þau geta valdið varanlegum skemmdum.
- Notið ekki svarfandi hreinsiefni, svarfandi áhöld eða hreinsiefni gerð úr alkóhóli þegar hreinsaðir eru plasthlutar og lakkhúðuð yfirborð.
- Eftir hreinsun skal tryggja að allar hreinsiefnaleifar séu vandlega fjarlægðar af yfirborðinu þar sem þær gætu skemmt yfirborðið þegar eldunarsvæðið er hitað næst.

**VARÚÐ!**

- Ef sykur, eða matur með mikið sykurinnihald, dreifist á yfirborðið þegar það er heitt - skal tafarlaust nota þurrku eða sköfu til að fjarlægja sykurinn af heitu yfirborðinu. Annars gæti yfirborðið skemmst.
- Notið aldrei ræstiefni eða önnur hreinsiefni til að hreinsa heitt yfirborð.

**VARÚÐ!**

Hallið ykkur ekki upp að opinni hurðinni þegar ofnrýmið er hreinsað. Standið aldrei á opinni ofnhurð og látið ekki börn sitja á henni. Hurðarlamirnar gætu skemmst við óhóflegt álag.

**VARÚÐ!**

Verið viss um að lamirnar séu rétt staðsettar í krækjum sínum þegar ofnhurðin er sett aftur í. Annars gæti hurðin ekki opnast og lokast á réttan hátt.

**VARÚÐ!**

Hreinsið ekki sundurdraganlegu brautirnar í uppþvottavél.

**VARÚÐ!**

Skemmið ekki glerungsyfirborðið meðan skipt er um ljósaperu.

Öryggismerkingar

Þessar öryggismerkingar má finna á tækinu.



Varúð! Hætta á að tækið geti oltið.



Viðvörðun! Gera þarf ráðstafanir fyrir stöðugleika til að hindra að tækið geti oltið.

Förgun



Fargið umbúðum á umhverfisvænan hátt. Með því setja umbúðir í endurvinnslu, samkvæmt reglum lands og staðar er hægt að draga úr notkun hráefna og magni úrgangs í landfyllingum.

Þetta tæki er merkt í samræmi við Evróputilskipun 2012/19/ESB, rafmagns- og rafeindatækjaúrgangur (WEEE). Táknið á tækinu eða á umbúðum þess gefur til kynna að ekki skuli meðhöndla það sem heimilisúrgang. Í staðinn skal afhenda það til viðeigandi söfnunarstöðvar fyrir endurvinnslu rafmagns- og rafeindatækjaúrgangs.

Með því að tryggja rétta förgun tækisins hjálpar þú við að koma í veg fyrir mögulega neikvæðar afleiðingar fyrir umhverfið og heilsu manna, sem að öðrum kosti gætu orðið vegna óviðeigandi meðhöndlunar úrgangs vegna þessa tækis. Til að fá nánari upplýsingar um endurvinnslu þessa tækis skaltu hafa samband við viðkomandi bæjaryfirvöld sem sjá um sorphirðu, heimilissorpþjónustu eða verslunina þar sem þú keyptir tækið.

FLÝTIRÆSING

Flýtiræsing ofns

Veldu eldunarstillingu og hitastig

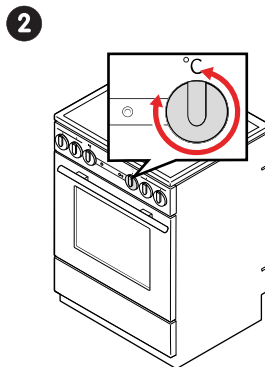
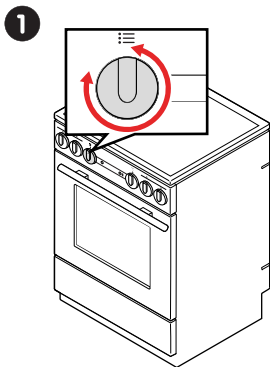

Eldun

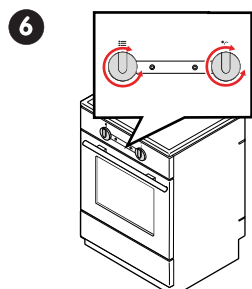
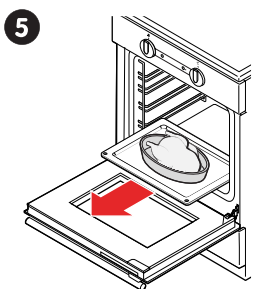
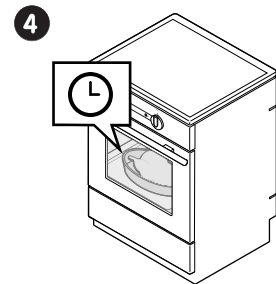
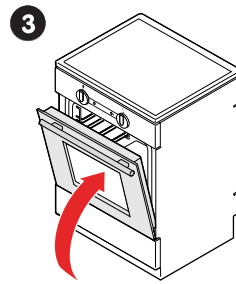
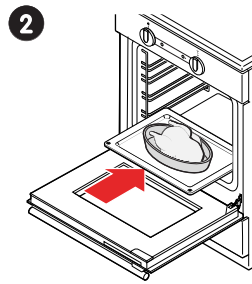
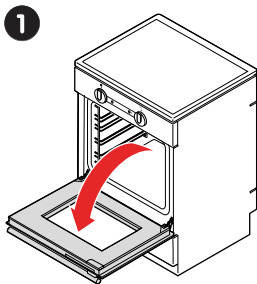

Eftir eldun

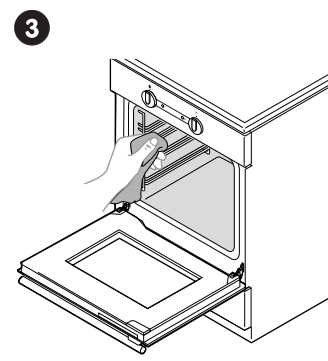
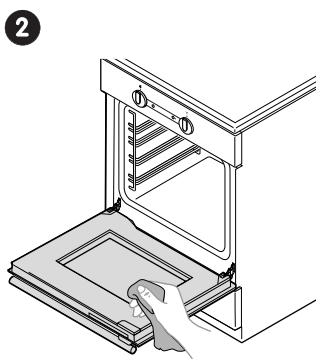
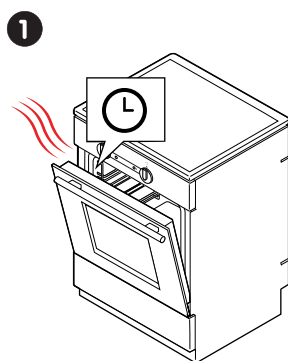

Flýtiræsing helluborðs

Fyrir eldun

1

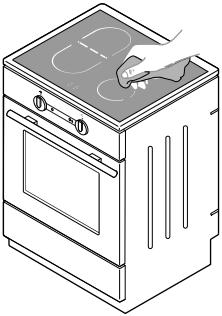

Eldun

1

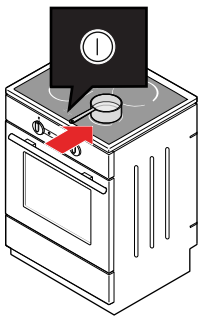

2

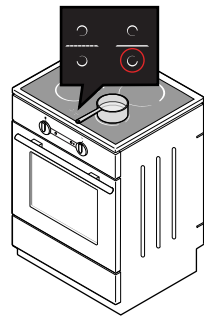

3

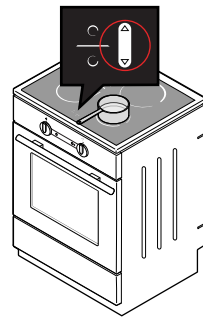

4

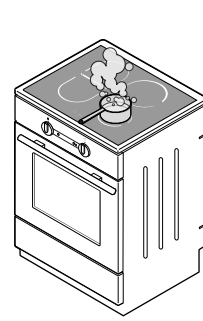

5

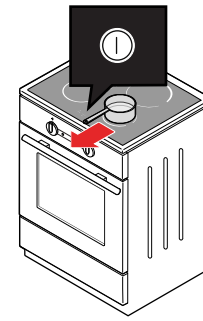

Eftir eldun

1

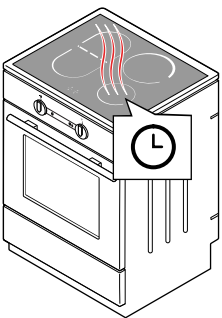

2

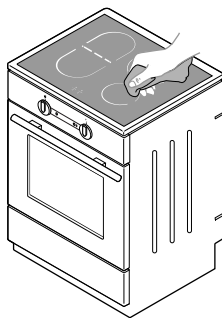

HEFJAST HANDA

Uppsetning

Sjá hluti "Uppsetning", síðu 34.

Áður en eldavélin er notuð

1. Fjarlægjið allar flutningsumbúðir og -búnað frá eldavélinni.
2. Hreinsið alla aukahluti og áhöld með heitu vatni og venjulegu hreinsiefni. Notið ekki nein svarfandi hreinsiefni.
3. Hreinsið keramikgleryfirborð helluborðsins með rökum klút og smávegis uppþvottalegi. Notið ekki ágeng hreinsiefni, eins og svarfandi hreinsiefni sem geta valdið rispum, svarfandi uppþvottasvampa, eða blettahreinsa.
4. Hitið ofninn án matar upp í 275 °C í 60 mínútur. Loftræstið herbergið meðan eldavélin er að losa sig við hina dæmigerðu lykt af nýju tæki.

VIÐVÖRUN! Gangið úr skugga um að allar leifar umbúða hafi verið fjarlægðar úr eldunarrýminu.

Yfirlit yfir helluborðið

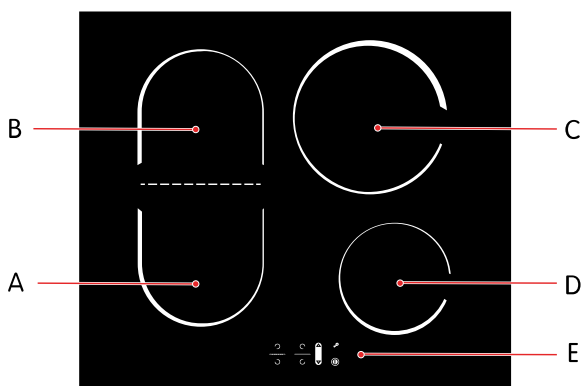

- A. Eldunarsvæði vinstra megin að framan
- B. Eldunarsvæði vinstra megin að aftan
- C. Eldunarsvæði hægra megin að aftan
- D. Eldunarsvæði hægra megin að framan
- E. Stjórnborð helluborðs

Stjórnborð helluborðs

Notið snertitáknin til að stjórna helluborðinu.

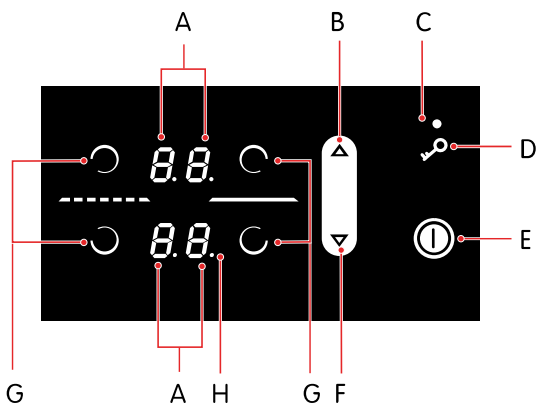

- A. Orkustig og aðrir vísar fyrir tiltekin eldunarsvæði (sjá að neðan)
- B. Auka afl og tíma
- C. Punktvísir barnalæsingar
- D. Barnalæsing kveikt/slökkt
- E. Helluborð kveikt/slökkt
- F. Minnka afl og tíma
- G. Velja eldunarsvæði
- H. Punktvísir tímastilliaðgerðar

Mögulegar vísanir fyrir tiltekin eldunarsvæði



Vísir fyrir orkustig eða tímastilli.



Power boost er virkt. Sjá hluti "Notkun aflaukningar", [síðu 19](#).



Eldunarsvæðið er ennþá heitt eftir að slökkt var á því. Sjá hluti "Afgangshitavísir", [síðu 20](#).



Það eru engin eldunaráhöld á eldunarsvæðinu, eldunaráhaldið er of lítið, eða efni eldunaráhaldsins hentar ekki fyrir spanhelluborð. Sjá hluti "Viðeigandi eldunaráhöld", [síðu 17](#).



Hlutur eða vökvi sem hefur sullast niður hylur stjórnborðið.



Tvö eldunarsvæði eru brúuð og notuð sem eitt. Sjá hluti "Notkun brúaða eldunarsvæðisins", [síðu 20](#).

Ofnstýringar

Snúið veljurunum til að stjórna ofninum.

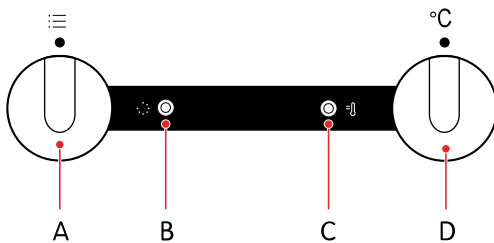

- A. Veljari eldunarstillingar
- B. Gaumljós notkunar (gult)
- C. Gaumljós hitastigs (rautt)
- D. Hitastigsveljari

Ljós

Kveikt er á gaumljósi notkunar þegar kveikt er á ofninum eða einhverri af hellunum. Það kviknar á gaumljósi hitastigs þegar ofninn hitnar og slokknar á því þegar ofninn hefur náð völdu hitastigi.

Opnið barnalæsinguna

Ofnhurðin læsist sjálfkrafa þegar henni er lokað.

1. Ýtið barnalæsingunni laust til hægri með þumalfingrinum.
2. Togið í ofnhurðina meðan áfram er ýtt á barnalæsinguna.

Aukahlutir

Eldavélinni fylgja nokkrir gagnlegir aukahlutir til að bæta eldunarupplifunina.

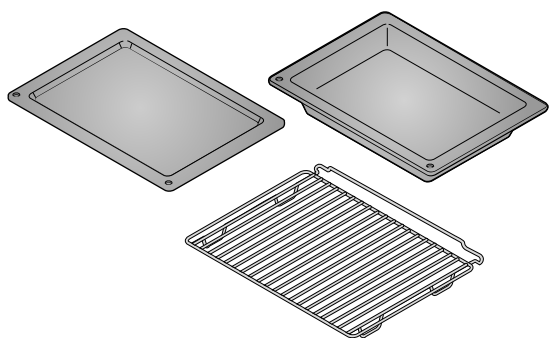

Grunnar skúffur

Fyrir bakstur á bakkelsi eða sem dropaskúffa.

Sérstaklega djúp skúffa

Til að steikja mikið magn af grænmeti og kjöti eða til að varðveita mat.

Grind

Til að grilla kjöt eða fisk.

ELDAÐ Á HELLUBORÐINU

Yfirlit yfir helluborðið

Yfirborð helluborðs

Yfirborð helluborðsins er gert úr gegnheilu keramikglerefni. Hér eru nokkur ráð um hvernig á að nota og viðhalda yfirborðinu.

- Yfirborðið hefur mikið þol gagnvart hitabreytingum en getur skemmst vegna þungra hluta sem falla á það. Yfirborðið gæti brotnað strax eða nokkra stund eftir að eitthvað hefur rekist í það.



VIÐVÖRUN!

Ef yfirborðið brotnar skal tafarlaust aftengja tækið frá rafveitu. Notið tækið ekki.

- Gangið úr skugga um að eldunarsvæðið og botn eldunaráhaldsins séu hrein og þurr fyrir betri árangur og til að hindra skemmdir á yfirborði.



VARÚÐ!

Ef sykur, eða matur með mikið sykurinnihald, dreifist á yfirborðið þegar það er heitt - skal tafarlaust nota þurrku eða sköfu til að fjarlægja sykurrinn af heitu yfirborðinu. Annars gæti yfirborðið skemmst.

Notið aldrei ræstiefni eða önnur hreinsiefni til að hreinsa heitt yfirborð.

- Notið helluborðið ekki sem geymslusvæði þar sem það gæti leitt til þess að það rispist eða skemmist.
- Notið ekki eldunaráhöld úr áli eða plasti á heit eldunarsvæði.
- Setjið ekki neina plasthluti eða álþynnu á helluborðið.

Vinnsluháttur helluborðs

Helluborðið virkar samkvæmt lögmálinu um span. Það þýðir að hiti er myndaður beint í botni eldunaráhaldsins og yfirborð helluborðsins hitnar aðeins óbeint þegar eldunaráhaldið verður heitt. Enginn hiti myndast ef kveikt er á eldunarsvæði þegar engin eldunaráhöld eru staðsett á svæðinu. Til að span virki verður botn eldunaráhaldanna að vera gerður úr járnsegulefni.

Viðeigandi eldunaráhöld

Gangið úr skugga um að eldunaráhöldin henti fyrir spanhitun.



VIÐVÖRUN!

Ekki setja neinn búnað á milli eldunarsvæðisins og botns eldunaráhaldsins, til dæmis búnað sem gerir mögulegt að nota ósegulmögnuð eldunaráhöld. Notkun slíks búnaðar getur valdið bruna og skemmdum á eldavélinni.

Íhugið eftirfarandi atriði þegar eldunaráhöld eru valin fyrir spanhelluborðið.

- Dæmi um eldunaráhöld sem henta eru eldunaráhöld gerð úr stáli, glerungshúðaðar stálpönnur og pottjárnspönnur. Ef óvissa er um þetta skal setja segul við botn eldunaráhaldsins. Ef segullinn helst fastur þá eru eldunaráhöldin gerð úr járnsegulefni og henta því fyrir spanhelluborð.
- Notið aðeins eldunaráhöld með flötum botni. Íhvolfir eða kúptir botnar, hvort sem það er ætlunin eða ekki, geta haft áhrif á hitunarferlið og skemmt yfirborð helluborðsins og eldunaráhöldin.
- Eldunaráhöldin verða að hafa þykkun botn sem er a.m.k. 2,25 mm.
- Lágmarksþvermál eldunaráhaldanna fer eftir þvermáli eldunarsvæðisins:

Þvermál eldunarsvæðis	Lágmarksþvermál eldunaráhalds
145 mm	90 mm
180 mm	110 mm
210 mm	130 mm



Athugið við kaup á eldunaráhöldum að þvermálið sem gefið er upp á oftast við efri brún loksins, sem er venjulega stærra en þvermál botnsins.

Dæmi um eldunaráhöld sem henta ekki eru eldunaráhöld gerð úr stálblendi með kopar eða álbotni og eldunaráhöld úr gleri. Ábyrgðin nær ekki til skemmda á eldavélinni vegna notkunar á óviðeigandi eldunaráhöldum.

Grunnaðgerðir helluborðs







Kveikt á helluborðinu

Áður en kveikt er á helluborðinu skal þurrka af allt ryk eða bletti af helluborðinu og tryggja að botn eldunaráhaldsins sé hreinn. Þetta hjálpar til við að forðast rispur og innbrennd óhreinindi á yfirborði helluborðsins.

1. Snertið  og haldið í 1 sekúndu til að kveikja á helluborðinu.
Ef ekki er kveikt á eldunarsvæði innan 10 sekúndna þá slökknar á helluborðinu.





Barnalæsingin er virkjuð þegar eldavélin er tengd við rafveitu í fyrsta sinn eða effir rafmagnsbilun.

Kveikt á eldunarsvæði

1. Setjið eldunaráhaldið á miðju valins eldunarsvæðis.
2. Snertið  fyrir eldunarsvæði sem nota á.
3. Snertið  eða  til að velja orkustig.
Snertið  fyrst til að byrja á orkustigi 9.
Til að breyta orkustiginu hraðar skal snerta  eða .

Ef skjáriinn skiptir á milli  og stillts orkustigs þá er botn eldunaráhaldsins of lífíll, eða það er ekkert eldunaráhald á eldunarsvæðinu. Ef sett er eldunaráhald af viðeigandi stærð á eldunarsvæðið innan 10 sekúndna byrjar hitunin á stilltu orkustigi. Ef ekki þá er slökkt á eldunarsvæðinu.

Slökkt á eldunarsvæði

1. Snertið  til að slökkva á eldunarsvæðinu.
2. Snertið  endurtekið til að velja orkustig 0.
Einnig er hægt að snerta  og  á sama tíma til að slökkva strax á eldunarsvæðinu.



VIÐVÖRUN!

Eftir notkun skal alltaf slökkva á eldunarsvæðinu með snertistýringunum. Ef eldunaráhöldin eru fjarlægð slökknar sjálfkrafa á eldunarsvæðinu en ekki skal treysta á þetta.

Ef öll eldunarsvæði eru stillt á orkustig 0 slökknar sjálfkrafa á helluborðinu eftir nokkrar sekúndur.

Orkustig helluborðs

Veljið það orkustig sem hentar best fyrir það sem á að gera.

Hér eru nokkur dæmi um hvernig á að nota hin mismunandi orkustig.

Orkustig	Nota fyrir
0	Nota aðeins afgangshita.
1-2	Halda mat heitum. Láta lítið magn matar krauma rólega.
3	Láta krauma rólega.
4-5	Elda meira magn hægt. Steikja stærri bita.
6	Steikja eða brúna.
7-8	Steikja.
9	Elda mikið magn. Svíða eða soðsteikja.
P (power boost)	Hefja eldunarferlið. Hita mikið magn af vatni. Elda mjög mikið magn af mat.

Slökkt á helluborðinu

Slökkvið á helluborðinu strax eftir notkun.

1. Gerið eitt af eftirfarandi:
 - Snertið  og haldið í eina sekúndu.
 - Stillið orkustigið á  fyrir öll eldunarsvæði. Það slokknar sjálfkrafa á helluborðinu eftir nokkrar sekúndur.



ATHUGIÐ!

Verið viss um að hreinsa yfirborðið eftir hverja notkun helluborðsins, þegar það hefur kólnað niður. Þetta kemur í veg fyrir að óhreinindi brennist inn í heitt yfirborðið við næstu notkun.





Notkun aflaukningar

Notið power boost til að sjóða vatn hratt eða hita steikarpönnu.



VIÐVÖRUN!

Skiljið eldavélina ekki eftir eftirlitslausu meðan power boost er notuð. Power boost er gífurlega öflug.

1. Snertið  fyrir eldunarsvæði sem nota á.
2. Veljið orkustig 9.
3. Snertið  einu sinni.
 birtist á skjánum.
4. Snertið  til að breyta orkustiginu aftur til 9.

Power boost afvirkjast sjálfkrafa eftir 10 mínútur og orkustigið fer aftur á stig 9.

Sparið orku

Hér eru nokkur ráð um hvernig spara má orku.





- Notið eldunaráhöld sem passa við það magn matar sem á að elda. Helluborðið aðlagar orkuna sjálfkrafa að stærð eldunaráhaldsins. Orkunotkun verður meiri ef notuð er stærri eldunaráhöld en þarf.
- Hyljið eldunaráhöldin með loki hvenær sem þess er kostur.
- Notið hraðsuðupott ef langan tíma þarf til að elda réttinn.
- Grænmeti, kartöflur o.s.frv. er hægt að elda með minna magni af vatni. Maturinn eldast jafn vel svo lengi sem lokið er haft þétt á eldunaráhaldinu. Þegar súðan kemur upp á vatninu skal minnka hitann á það stig sem rétt dugar til að það kraumi rólega.

Viðbótareiginleikar helluborðs

Notkun brúaða eldunarsvæðisins

Sameinið tvö eldunarsvæði í eitt stórt eldunarsvæði og notið það til dæmis þegar eldað er með stórum sporöskjulaga potti eða steikarpönnu.

Notið eldunaráhöld af stærð upp að 40 x 25 cm. Pottur með þungan botn dreifir hitanum jafnar.

1. Setjið eldunaráhöldin á eldunarsvæðin tvö til vinstri.
Verið viss um að þau hylji ekki stjórnbordið.
2. Snertið  til að kveikja á helluborðinu.
3. Snertið  fyrir eldunarsvæðin tvö til vinstri á sama tíma og haldið í 3 sekúndur.
 er birt fyrir eldunarsvæðið vinstra megin að aftan.
4. Stillið orkustigið með  og .

ATHUGIÐ! Ekki er hægt að nota aflaukningu fyrir brúaða eldunarsvæðið.

Stjórnið hér eftir brúaða eldunarsvæðinu með  fyrir eldunarsvæðið vinstra megin að framan.

Slökkvið á brúaða eldunarsvæðinu með því að minnka orkustigið í 0. Bæði eldunarsvæðin virka nú óháð hvort öðru.

Sjálfvirkt slökkt á helluborði

Ef þú setur hlut eða sullar niður vökva yfir snertitáknin þá slökknar á helluborðinu eftir 10 sekúndur.

 blikkar á skjánum fyrir öll eldunarsvæði og hljóðmerki heyrast. Hljóðmerkið hættir þegar þú fjarlægir hlutinn eða þurrkar upp vökvann sem sullaðist niður.

Sjálfvirkt slökkt á eldunarsvæði

Ef þú breytir ekki orkustiginu fyrir eldunarsvæði þá er sjálfkrafa slökkt á því eftir 10 klukkustundir fyrir orkustig 1-8, og eftir 3 klukkustundir fyrir orkustig 9.

Afgangshitavísir

Eldunarsvæðið er óbeint hitað með hituðu eldunaráhöldunum og helst heitt um stund jafnvel eftir að slökkt er á því. Notið afgangshita til að halda matnum heitum, eða til afþiðingar.

Afgangshiti er gefinn til kynna með  á skjánum en eldunarsvæðið gæti ennþá verið heitt jafnvel eftir að  er horfið!



VIÐVÖRUN!



Hætta er á að brennast af afgangshita.

Notkun barnalæsingar

Notið barnalæsinguna til að koma í veg fyrir notkun helluborðsins af slysní.

- Þegar slökkt er á helluborðinu eru öll snertitákn nema  læst.
- Þegar kveikt er á helluborðinu eru öll snertitákn nema  og  læst. Enn er hægt að slökkva á helluborðinu með .

Kveikt á barnalæsingunni







1. Snertið  og haldið í 1 sekúndu.
Þegar  er kveikt þá er barnalæsingin virk.
2. Til að slökkva á barnalæsingunni skal snerta  aftur og halda í 1 sekúndu.

Barnalæsingin er virkjuð þegar eldavélin er tengd við rafveitu í fyrsta sinn eða eftir rafmagnsbilun.

Notkun tímastillis

Notið tímastillinn til að stilla eldunartímamann sérstaklega fyrir tiltekið eldunarsvæði. Þegar tíminn er útrunninn er slökkt á eldunarsvæðinu og hljóðmerki heyrast.





Kveikt á tímastillingum

1. Kveikið á eldunarsvæðinu og stillið orkustigið.
2. Snertið  fyrir eldunarsvæðið aftur.
 er sýnt og stilltur tími birtur á skjám eldunarsvæðanna tveggja á móti.
3. Snertið  eða  til að stilla gildið fyrir tímastillingu í mínútum frá 1 til 99.
Haldið  eða  til að breyta gildinu hraðar.
Niðurtalningin hefst sjálfkrafa þegar gildið hefur verið stillt. Eftir nokkrar sekúndur fer skjárinn tilbaka í að sýna orkustigin og virki tímastillingin er gefin til kynna með aukastaf við hliðina á orkustiginu.



Þegar tíminn er útrunninn heyrir viðvörunarhljóðmerki og slökkt er á eldunarsvæðinu. Slökkið á viðvöruninni með því að snerta einhvern takka. Ef enginn takki er snertur er sjálfkrafa kveikt á viðvöruninni eftir 2 mínútur.

Slökkt á tímastillingu

Til að slökkva á tímastillingu áður en tíminn er útrunninn.

1. Snertið  tvisvar fyrir viðkomandi eldunarsvæði.
2. Minnkið eldunartímann í 0 með því að nota  eða snerta bæði  og  á sama tíma til að fara strax til 0.
Slökkt er á tímastillingu eftir nokkrar sekúndur.

Birta og breyta eldunartíma sem effir er

1. Snertið  tvisvar fyrir viðkomandi eldunarsvæði.
Eldunartíminn sem er effir er sýndur.
2. Snertið  eða  til að auka eða minnka eldunartímann.

ELDAÐ MEÐ OFNINUM

- Notið dökkliðaðar, svartar kísilhúðaðar eða glerungshúðaðar ofnskúffur. Þær leiða varma betur.
- Með því að elda margar tegundir af bakkelsi hverja á eftir annarri er hægt að spara orku þar sem ofninn er þegar heitur. Að hita ofn sem hefur kólnað niður notar meiri orku.
- Stundum getur myndast gufa innan á ofninum meðan eldað er. Gufan getur þést á hurðinni og á loki eldunarílátsins. Þetta er eðlilegt og hefur ekki áhrif á virkni eldavélarinnar. Þurrkið allt rakapétt vatn af með klút.
- Ef rétturinn er skilin eftir í ofninum eftir að eldun lýkur getur gufu lagt af honum og þést á framhliðinni og ofnhurðinni.



Hægt er að slökkva á ofninum um það bil 10 mínútum áður en eldunarferlinu lýkur. Þetta sparar orku þar sem notaður er sá hiti sem þegar hefur safnast upp.

Eldunarstillingar

Hraðforhitun



Notið þessa ofnstillingu til að hita ofninn til æskilegs hitastigs eins fljótt og mögulegt er. Notið ekki þessa stillingu fyrir eldun. Ráðlagt hitastig: 50-275 °C.

Topp- og botnhitari



Notið þessa ofnstillingu fyrir eldun kjöts eða bakstur sem aðeins er hægt að baka eða steikja í einni hæð. Topp- og botnhitarar geisla hita jafnt í ofninum. Ráðlagt hitastig: 200 °C.

Botnhitari og vifta



Notið þessa ofnstillingu til að baka hefað en lágreist bakkelsi til að varðveita ávexti og grænmeti. Notið aðra brautina frá botni og grunna ofnskúffu til að leyfa hringrás heits lofts yfir efri hlið réttarins. Ráðlagt hitastig: 180 °C.

Grill



Notið þessa ofnstillingu til að grilla lítið magn af opnum samlokum, bjórpylsum eða til að rista brauð. Þegar þessi stilling er notuð er aðeins kveikt á grillhitaranum. Ráðlagt hitastig: 230 °C.

Mikið grill



Notið þessa ofnstillingu til að grilla lítið magn af opnum samlokum, bjórpylsum, kjöti eða til að rista brauð. Kveikt er bæði á grillhitaranum og efri hitaranum þegar þessi stilling er notuð. Ráðlagt hitastig: 230 °C.

Grill með viftu



Notið þessa ofnstillingu til að:

- grilla kjöt, fisk og grænmeti
- steikja stærri bita af kjöti og fugli á einni hæð
- gera rétti grafiñeraða með osti
- brúna mat þannig að skorpan verði stökk

Kveikt er á grillhitaranum og viftunni á sama tíma þegar þessi stilling er notuð. Ráðlagt hitastig: 170 °C.

Heitt loft



Notið þessa ofnstillingu til að steikja kjöt eða baka bakkelsi á nokkrum hæðum á sama tíma. Hringhitarinn og viftan tryggja að það er stöðug hringrás lofts í kringum matinn. Ráðlagt hitastig: 180 °C.

Heitt loft og botnhitari



Notið þessa ofnstillingu til að baka:

- pítsur
- eplakökur
- ávaxtakökur
- rakt bakkelsi
- hefað deig
- bakkelsi með skorpu

Botnhitarinn, hringhitarinn og viftan tryggja að það er stöðug hringrás lofts í kringum matinn. Ráðlagt hitastig: 200 °C.

Mildur bakstur



Notið þessa ofnstillingu til að steikja kjöt, elda fisk eða baka bakkelsi á einni grind. Hún veitir mildan, hægan og jafnan bakstur sem gerir matinn mjúkan og safaríkan. Ráðlagt hitastig: 180 °C.

Afþíða



Notið þessa ofnstillingu til að afþíða mat eins og:

- kökur með miklu kremi eða kremi sem gert er úr smjöri
- kökur og bakkelsi
- brauð og rúnnstykki
- djúpfrysta ávexti

Í flestum tilfellum skal fjarlægja matinn úr umbúðunum.



ATHUGIÐ!

Fjarlægjið öll höld og klemmur úr málmum.

Snúið við, hrærið í og aðskiljið stykki sem eru frosin saman þegar afþíðingartíminn er hálfnaður.

Í afþíðingarstillingu streymir viftan loftinu án þess að neinn hitari sé virkur. Þetta er notað til að þíða frosin mat hægt.

Vatnshreinsun



Notið þessa ofnstillingu til að fjarlægja bletti og matarleifar úr ofninum. Aðeins botnhitarinn geislar hita. Kerfið tekur 30 mínútur. Ráðlagt hitastig: 70 °C.

Kveikt og slökkt á ofninum

1. Snúið veljara ofnstillingar á einhverja af eldunarstillingunum til að kveikja á honum.
2. Snúið veljara ofnstillingar á 0 til að slökkva á ofninum.

Breyta ofnhitastigi

Veljið hitastig sem hentar fyrir það sem á að elda.

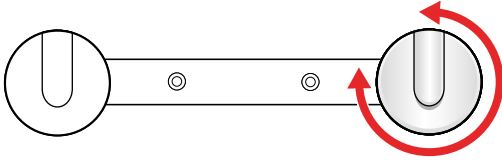

1. Snúið hitastigsveljaranum réttisælis til að hækka hitastigið eða rangsælis til að lækka hitastigið. **VARÚÐ! Ekki snúa veljaranum niður fyrir núllstöðuna. Þetta getur skemmt hitastillinn.** Hitastigssviðið er 50-275 °C.

Breyta eldunarstillingu ofns

Veljið eldunarstillingu sem hentar fyrir það sem á að elda.

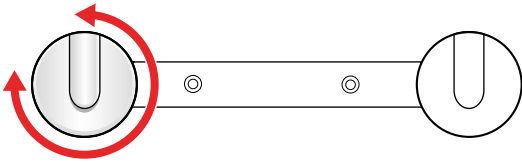

1. Snúið veljara eldunarstillingar réttisælis eða rangsælis til að skipta á milli tiltækra stillinga.



Einnig er hægt að breyta eldunarstillingunni meðan eldað er.

Leiðbeiningar fyrir eldunarstillingu ofns

Finndu þá eldunarstillingu sem hentar þörfum þínum best með því að nota eftirfarandi töflu.

Eldunaraðferð	Matartegund	Eldunarstilling ofns
Steikja	Kjöt	
	Kjöt, fugl	
Grill	Opnar samlokur, björpylsur	
	Opnar samlokur, björpylsur, kjöt	
	Kjöt, fisk, grænmeti	
Brúna		

Eldunaraðferð	Matartegund	Eldunarstilling ofns
Baka	Bakkelsi á einni hæð, fisk	
	Bakkelsi á einni hæð	
	Bakkelsi á mörgum hæðum	
	Pítsur, epplakökur, ávaxtakökur, rakt bakkelsi, hefað deig, bakkelsi með skorpu	
	Hefað en lágreist bakkelsi	
Grafínerað með osti		
Rista	Brauð	
Varðveita	Ávexti, grænmeti	

Vírbrautir

Vírbrautir gera kleift að velja á milli 4 mismunandi hæða þegar grind eða skúffa er sett inn í ofninn. Hæðirnar/brautirnar eru númeraðar frá botni og upp.

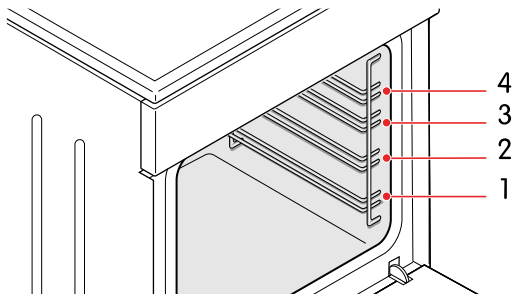

Það er öruggt að nota ofninn bæði með og án brautanna.



VARÚÐ!

Setjið ekki ofnskúffur eða önnur eldunaráhöld á botni ofnsins.

Forhita ofninn

Notið stillinguna fyrir hraðforhitun til að hita ofninn hratt til þess hitastigs sem óskað er.



ATHUGIÐ!

Þessi stilling hentar ekki fyrir eldun.

1. Snúið veljara eldunarstillingar til
2. Snúið hitastigsveljaranum til æskilegs hitastigs.

Ráðleggingar fyrir grillun

Farið eftir þessum ráðleggingum þegar grillað er.

**VIÐVÖRUN!**

Notið grillið einungis með ofnhurðina lokaða.

**VIÐVÖRUN!**

Notið ofnhanska eða kjöttengur. Grillhitarinn, grindin og aðrir aukahlutir ofns geta orðið mjög heit við grillun.

- Forhitið grillið í u.þ.b. 5 mínútur áður það er notað.
- Athugið matinn með reglulegu millibili. Maturinn getur brunnið hratt við vegna hins háa hitastigs.
- Smyrjið grindina með olíu til að hindra kjötið í að festast við þegar grillað er beint á henni. Notið fjórðu brautina.
- Setjið dropaskúffuna í fyrstu eða aðra brautina.
- Gangið úr skugga um að það sé nægur vökvi í skúffunni þegar notuð er ofnskúffa. Annars gæti maturinn brunnið við.
- Snúið kjötinu.
- Hreinsið ofninn, aukahlutina og áhöldin þegar lokið hefur verið við að grilla.

Ráðleggingar fyrir steikingu

Farið eftir þessum ráðleggingum þegar steikt er.

- Notið pönnu eða skúffu sem er glerungshúðuð, úr perlugleri, leir eða pottjárni.

**ATHUGIÐ!**

Notið ekki skúffur úr ryðfríu stáli. Þær endurkasta hita rammlega.

- Notið nægilega mikinn vökva þegar eldað er til að koma í veg fyrir að kjötið brenni við.
- Hyljið kjötið til að halda því safaríku.

Ráðleggingar fyrir bakstur

Farið eftir þessum ráðleggingum þegar bakað er.

- Mælt er með því að forhita
- Hægt er að baka kex og smákökur á grunnum bökunarplötum á nokkrum hæðum (annarri og þriðju) á sama tíma.

**ATHUGIÐ!**

Kexið eða smákökurnar á efri bökunarplötunni gætu verið tilbúin fyrir en það sem er á þeirri neðri.

- Setjið alltaf ofnskúffurnar á grindina. Fjarlægjið grindina ef notuð er bökunarplatan sem fylgir.

**VARÚÐ!**

Setjið ekki djúpu ofnskúffuna í fyrstu brautina.

- Gerið kex sem er af svipaðri þykkt til að tryggja að það brúnist jafnt.
- Form bakstursaukahluta getur breyst þegar þeir verða heitir. Þetta hefur ekki áhrif á virkni þeirra og þeir fara aftur í upprunalegt form þegar þeir kólna niður.

Varðveita mat

Notið ofninn til að varðveita mat.

1. Kveikið á ofninum og veljið ofnstillingu .
2. Hellið 1 lítra af heitu vatni (um 70 °C) í djúpu skúffuna.
3. Setjið 6 eins lítra krukkur í djúpu skúffuna.
4. Setjið djúpu skúffuna inn í ofninn á aðra braut frá botninum.
5. Lokið ofnhurðinni.

Fylgist með matnum meðan hann eldast og takið hann út þegar vökvinn í einhverri af krukkunum byrjar að krauma.

HREINSUN

Verið viss um að hreinsa tækið reglulega til að það endist lengur og haldi áfram að líta vel út.



VIÐVÖRUN!

Leyfið börnum ekki að þrifa tækið án effirlits.



VIÐVÖRUN!

Hætta á rafstuði!

- Fyrir hreinsun skal aftengja tækið frá rafveitu.
- Notið ekki gufuhreinsa eða háþrýstipvott til að hreinsa tækið þar sem slíkt gæti leitt til raflosts.



VARÚÐ!

Bíðið alltaf eftir því að tækið kólni áður en hreinsað er.

Yfirborð helluborðs hreinsað

Hreinsið alltaf keramikgleryfirborð helluborðsins á réttan hátt til að tryggja langan endingartíma og gott útlit.



VARÚÐ!

- Notið ekki stálull, grófgerða hreinsisvampa eða svarfandi duft þar sem þau geta rispað yfirborðið. Ágeng úðahreinsiefni, ryðhreinsunarefni og önnur óviðeigandi hreinsiefni á vökvaformi geta einnig skemmt yfirborðið.
- Eftir hreinsun skal tryggja að allar hreinsiefnaleifar séu vandlega fjarlægðar af yfirborðinu þar sem þær gætu skemmt yfirborðið þegar eldunarsvæðið er hitað næst.



VARÚÐ!

Ef sykur, eða matur með mikið sykurrinnihald, dreifist á yfirborðið þegar það er heitt - skal tafarlaust nota þurrku eða sköfu til að fjarlægja sykurrinn af heitu yfirborðinu. Annars gæti yfirborðið skemmt.

Notið aldrei ræstiefni eða önnur hreinsiefni til að hreinsa heitt yfirborð.

- Þegar helluborðið er hreinsað skal nota sérstakar umhirðuvörur sem mynda verndandi filmu sem hindrar óhreinindi í að festast við yfirborðið.
- Fjarlægjið minnihátta óhreinindi með rökum, mjúkum klút og þurrkið yfirborðið með klút.
- Fjarlægjið vatnsbletti með mildri ediklausn. Verið viss um nota þessa lausn ekki á umgerðina þar sem hún gæti misst glansandi útlit sitt.
- Fyrir þrálát óhreinindi skal nota sérstök hreinsiefni fyrir keramikgler og fylgja fyrirmælum framleiðandans. Ef ekkert annað dugar fjarlægjið þá þrálát óhreinindi með sköfu. Haldið sköfunni við rétt horn (45° til 60°), ýtið sköfunni gætilega að glerinu og rennið henni til að fjarlægja óhreinindin.

Upplitun keramikgleryfirborðsins er vanalega afleiðing matarleifa sem brennst hafa inn í yfirborðið eða notkunar eldunarhálda úr óviðeigandi efni (eins og áli eða kopar). Mjög erfitt er að fjarlægja slíka upplitun fullkomlega en hún hefur ekki áhrif á virkni helluborðsins og fellur því ekki undir ábyrgðina.

Gleryfirborð hreinsuð

Hreinsið gleryfirborð með búnaði og efnum sem ætluð eru fyrir hreinsun glers, spegla og glugga.



VARÚÐ!

Notið ekki gróf svarfandi hreinsiefni eða beittar málmköfur þar sem þau gætu gert sprungur í yfirborðið og valdið því að glerið brotni.

Hreinsun yfirborða úr ryðfríu stáli

Hreinsið yfirborð úr ryðfríu stáli með mildu hreinsiefni og mjúkum svampi sem rispar ekki yfirborðið.

**VARÚÐ!**

Notið ekki svarfandi hreinsiefni eða hreinsiefni sem innihalda leysiefni þar sem þau geta skemmt yfirborðið.

Hreinsun glerungsyfirborða

Hreinsið glerungsyfirborð með rökum svampi. Fjarlægjið fitubletti með heitu vatni og sérstöku hreinsiefni fyrir glerung.

**VARÚÐ!**

Hreinsið ekki glerungsyfirborð með svarfandi hreinsiefnum eða áhöldum þar sem þau geta valdið varanlegum skemmdum.

Hreinsun plasthluta og lakkhúðaðra yfirborða

Fjarlægjið tafarlaust alla bletti á plasthlutum og lakkhúðuðum yfirborðum með mjúkum ósvarfandi klút og nokkru af vatni. Einnig er hægt að nota hreinsiefni og hreinsunaráhöld sem ætluð eru fyrir plast- og lakkhúðuð yfirborð. Farið eftir fyrirmælum framleiðandans.

**VARÚÐ!**

Notið ekki svarfandi hreinsiefni, svarfandi áhöld eða hreinsiefni gerð úr alkóhóli.

Hreinsun ofnsins

Hreinsið ofnrýmið reglulega.

**VARÚÐ!**

Hallið ykkur ekki upp að opinni hurðinni þegar ofnrýmið er hreinsað. Standið aldrei á opinni ofnhurð og látið ekki börn sitja á henni. Hurðarlamirnar gætu skemmt við óhóflegt álag.

**VARÚÐ!**

Notið ekki nein svarfandi efni. Þau rispa glerungshúðuð yfirborð.

- Hreinsið ofnveggina með rökum svampi og hreinsiefni. Fyrir viðbrennda bletti skal nota sérstakt hreinsiefni fyrir glerung.
- Þurrkið vandlega af ofninum eftir að hafa hreinsað hann.
- Hreinsið vírbrautirnar og sundurdraganlegu brautirnar með venjulegu hreinsiefni.

**VARÚÐ!**

Hreinsið ekki sundurdraganlegu brautirnar í uppþvottavél.

- Hreinsið ofnáhöldin með svampi og hreinsiefni. Hægt er að nota sérstök hreinsiefni á erfiða bletti eða þar sem brunnið hefur við.

Notið vatnshreinsunarkerfið

Notið vatnshreinsunarkerfið til að auðveldlega fjarlægja bletti og matarleifar úr ofninum.

**VARÚÐ!**

Gangið úr skugga um að ofninn hafi kólnað niður áður en WaterClean kerfið er ræst.

1. Snúið veljara eldunarstillingar til .
2. Snúið hitastigsveljaranum til 70 °C.
3. Hellið 0,6 l af vatni í ofnskúffu og setjið hana í neðri brautina.
4. Látið kerfið vinna í 30 mínútur. Matarleifarnar munu mýkjast.
5. Hreinsið glerungsveggi ofnsins með rökum klút.

BILANAGREINING

Hægt er að leysa mörg minniháttar vandamál með hjálp bilanagreiningarupplýsinga. Ef vandamálið er viðvarandi skal ekki reyna að gera við tækið á neinn annan hátt en sagt er í þessari handbók.



VIÐVÖRUN!

Hætta á rafstuði!

- Reynið ekki að framkvæma neinar viðgerðir sjálf. Sé átt við tækið eða gert við það af öðrum en fagmanni getur það valdið meiðslum eða skemmdum á tækinu. Það ógildir einnig ábyrgðina. Hafið þess í stað samband við tæknimann.
- Skiptið ekki sjálf um rafmagnssnúru. Ef rafmagnssnúran er skemmd verður framleiðandi eða viðurkenndur tæknimaður að skipta um hana til að forðast hættu.

Almenn bilanagreining

Notið þessa töflu til að leysa almenn vandamál varðandi eldavélina.

Vandamál	Lausn
Aðalöryggi heimilisins slær oft út.	Gangið úr skugga um að raforka allra tækja sem kveikt er á fari ekki yfir getu rafveitunnar fyrir heimilið. Hafið samband við tæknimann.

Bilanagreining helluborðs

Notið þessa töflu til að leysa vandamál varðandi helluborðið. Sjá einnig hluti "Venjulegur hávaði við eldun með helluborðinu", [síðu 30](#).

Vandamál	Ástæða	Lausn
Skjárinn er frosinn og snertitáknin virka ekki.		Aftengið tækið frá rafveitu í nokkrar mínútur. Tengjið síðan tækið aftur og kveikið á því.
blikkar á skjánum eftir að kveikt er á eldunarsvæði.	Eldunaráhaldið hentar ekki fyrir spanhelluborð. Eldunaráhaldið er of lítið.	Notið eldunaráhöld með jærnsegulbotni af réttri stærð. Sjá hluti "Viðeigandi eldunaráhöld", síðu 17 . Ef heldur áfram að blikka eftir að slökkt er á helluborðinu, aftengið þá tækið frá rafveitu, bíðið í 5 mínútur og tengið það aftur.
er sýnt	Helluborðið hefur ofhitnað.	Bíðið eftir því að helluborðið kólni niður. Notið lægri orkustillingu og gangið úr skugga um að eldunaráhaldið sé ekki tómt.
er sýnt	Villa kom upp við notkun.	
er sýnt	Ekki er hægt að stilla á óskað orkustig vegna þess að hámarki heildarorku helluborðsins hefur verið náð.	
blikkar á skjánum.	Hlutur hefur verið settur á eða vökvi sullast niður yfir snertitáknin á stjórnborðinu.	Fjarlægið hlutinn eða þurrkið af stjórnborðinu þannig að það sé hreint.

Vandamál	Ástæða	Lausn
E 3 er sýnt	Óviðeigandi eldunaráhöld án járnseguleiginleika.	Notið eldunaráhöld með járnsegulbotni af réttri stærð. Sjá hluti "Viðeigandi eldunaráhöld", síðu 17 .
Það kviknar sjálfkrafa á power boost aðgerðinni.	Það kviknar alltaf sjálfkrafa á power boost aðgerðinni eftir 10 mínútur.	Virkið power boost aðgerðina aftur. Ef það er nauðsynlegt skal slökkva á eldunarsvæðinu og kveikja aftur á því áður en power boost er virkjað aftur.
	Slökkt er á power boost aðgerðinni ef eldunarsvæðið ofhitnar.	Bíðið eftir því að eldunarsvæðið kólni niður áður en power boost aðgerðin er virkjuð aftur.
E r eða E + önnur tala en 3 er sýnt	Villa í rafeindarásunum.	Aftengið tækið frá rafveitu, bíðið í 5 mínútur og tengið það aftur. Ef villan er sýnd aftur skal hringja í tækniþjónustuaðila.

Venjulegur hávaði við eldun með helluborðinu

Það er eðlilegt að spanhelluborðið og eldunaráhöldin framkalli einhvern hávaða við eldun.

Tegund hávaða	Lýsing
Hávaði vegna spans	Span veldur því að sameindir í eldunaráhöldunum sveiflast. Þetta getur valdið meiri eða minni hávaða eftir því úr hvaða efni eldunaráhöldin eru.
Suð eins og í spennubreyti	Gerist þegar eldað er við hátt orkustig.
Títringur og snark í eldunaráhöldunum	Hávaðinn á sér stað þegar eldunaráhöldin hitna og fer eftir efni eldunaráhaldanna og magni og gerð matar sem verið er að elda.
Hávaði frá viftu	Viftan er virkjuð þegar eldavélin verður heit að innan. Viftan getur verið í gangi nokkra stund jafnvel eftir að slökkt hefur verið á helluborðinu.



ATHUGIÐ!

Í tilfelli bilunar í virkni, aftengið eldavélina frá rafveitu, bíðið í nokkrar mínútur og tengið aftur. Ef vandamálið er viðvarandi skal hafa samband við tækniþjónustuaðila.

Bilanagreining ofns

Notið þessa töflu til að leysa vandamál varðandi ofninn.

Vandamál	Lausn
Ofnlýsingin virkar ekki.	hluti "Skipt um peru í ofnljósi", síðu 31
Maturinn er of lítið eldaður.	Gangið úr skugga um að rétt hitastig og eldunarstilling hafi verið valin. Tryggið að ofnhurðin sé lokuð.

Varahlutir

Skipt um peru í ofnljósi

Þegar ljósaperan springur skal skipta henni út með halógen ljósaperu G9, 25 W.



VIÐVÖRUN!

Hætta á rafstuði! Áður en skipt er um ljósaperu skal alltaf aftengja tækið frá rafveitu.



ATHUGIÐ!

Ljósaperan fellur ekki undir ábyrgð vegna þess að hún er rekstrarvara.

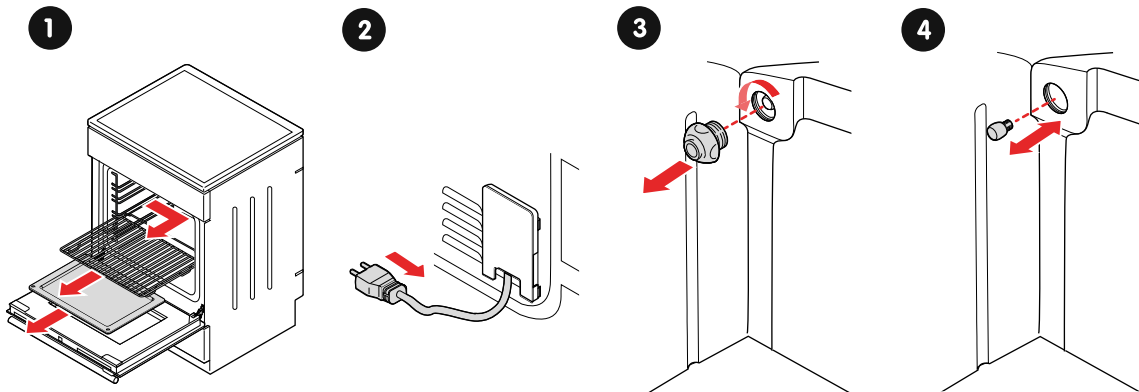

1. Fjarlægjið grind, brautir og skúffur.
2. Aftengið eldavélina frá rafveitu.
3. Fjarlægjið peruhlífina.
4. Skiptið um peru.
VIÐVÖRUN! Notið hlífðarhanska þegar gamla peran er fjarlægð til að forðast að brennast.
VARÚÐ! Skemmið ekki glerungsyfirborðið.
5. Setjið hlífina á.
6. Tengjið eldavélina við rafveitu.

Skipt um ofnhurð

Fjarlægjið og skiptið um ofnhurð ef hún er brotin eða ef fjarlægja þarf rúðufliot ofnhurðarinnar.

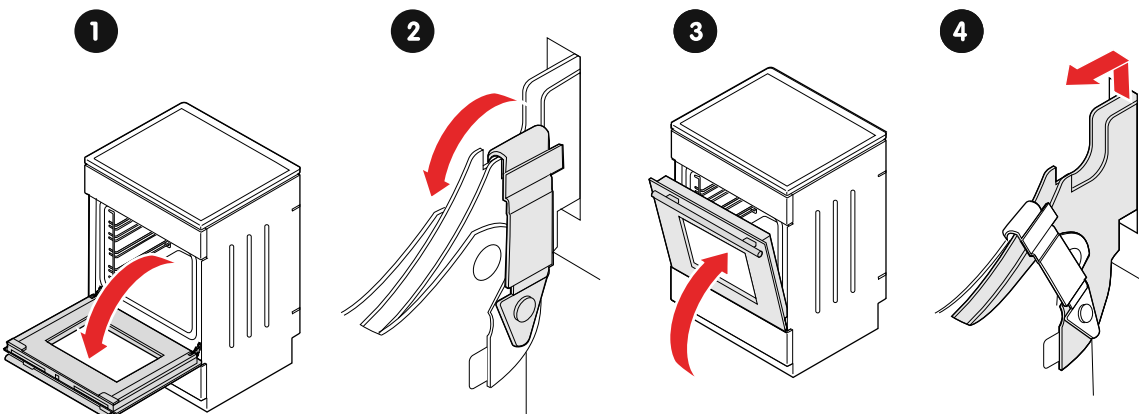

1. Opnið ofnhurðina alla leið.
2. Lyftið upp og leggið saman klinkurnar í hurðarlömunum.
3. Hallið hurðinni gætilega í um það bil 15° horn.
4. Fjarlægjið hurðina: Togið lamirnar út úr opunum.

Setjið aftur í öfugri röð.



VARÚÐ!

Verið viss um að lamirnar séu rétt staðsettar í krækjum sínum. Annars gæti hurðin ekki opnast og lokast á réttan hátt.

Rúðufliotur ofnhurðar fjarlægður og settur í

Fjarlægjið rúðufliot ofnhurðarinnar ef hann er brotinn eða ef hreinsa á hann.

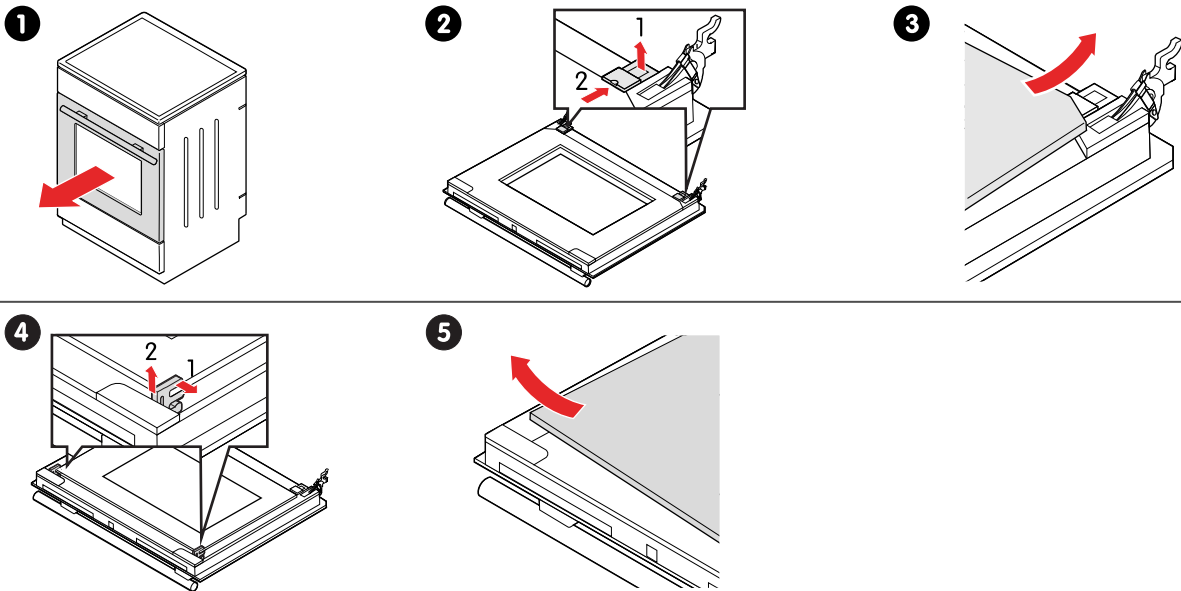

1. Fjarlægjið ofnhurðina frá tækinu.
2. Lyftið undirstöðunum lítillega og togið þær af glerinu.
3. Lyftið neðri enda rúðufletarins og takið hann úr.
4. Snúið gúmmihöldunum smávegis og togið þau af rúðufletinum sem er eftir.
5. Lyftið efri enda rúðufletarins sem er eftir og takið hann úr.

Setjið aftur í öfugri röð.



ATHUGIÐ!

Merkingarnar (hálfhringur) á hurðinni og rúðufletinum ættu að skarast.

Vírbrautir fjarlægðar og settar í

Notið þessa aðferð til að fjarlægja og setja í vírbrautirnar.

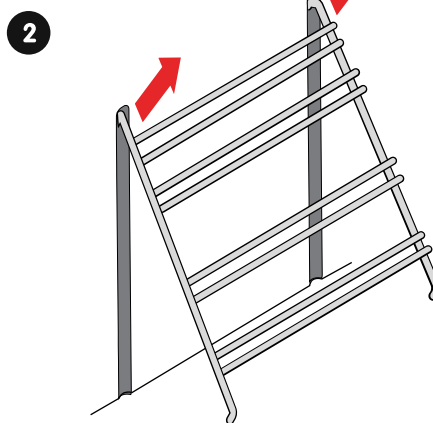
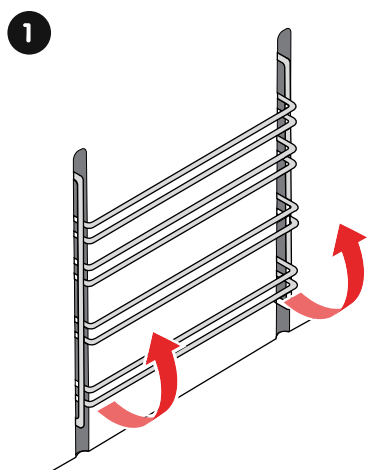

1. Togið neðri hlið brautanna út úr ofnveggnum.

2. Togið brautirnar út úr götunum á efri hliðinni.

Setjið brautirnar aftur í öfugri röð.

UPPSETNING

Staðsetning eldavélar

Verið viss um að staðsetja ofninn með tilliti til mælistærðanna og annarra þátta sem lýst er í þessum hluta.

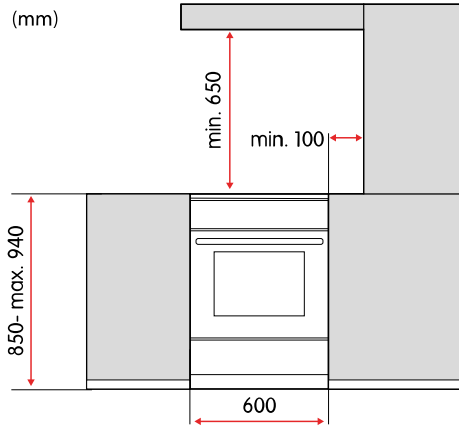

VIÐVÖRUN!

Hætta á eldsvoða!

- Gangið úr skugga um að gólfið og aðliggjandi veggir séu hitapólin upp að a.m.k. 90 °C.
- Setjið ofninn ekki upp fyrir aftan skrauthurð þar sem hún gæti ofhitnað.



VIÐVÖRUN!

Ætlast er til að ofninn sé settur beint á gólfið, án neinna stoða eða sökkuls.



VARÚÐ!

Setjið ofninn ekki upp nálægt öflugum hitagjöfum, eins og eldavélum með föstu eldsneyti, þar sem hátt hitastigið gæti skemmt ofninn.

Festið eldavélina við vegg

Að festa eldavélina við vegg kemur í veg fyrir að hún sporðreisist.

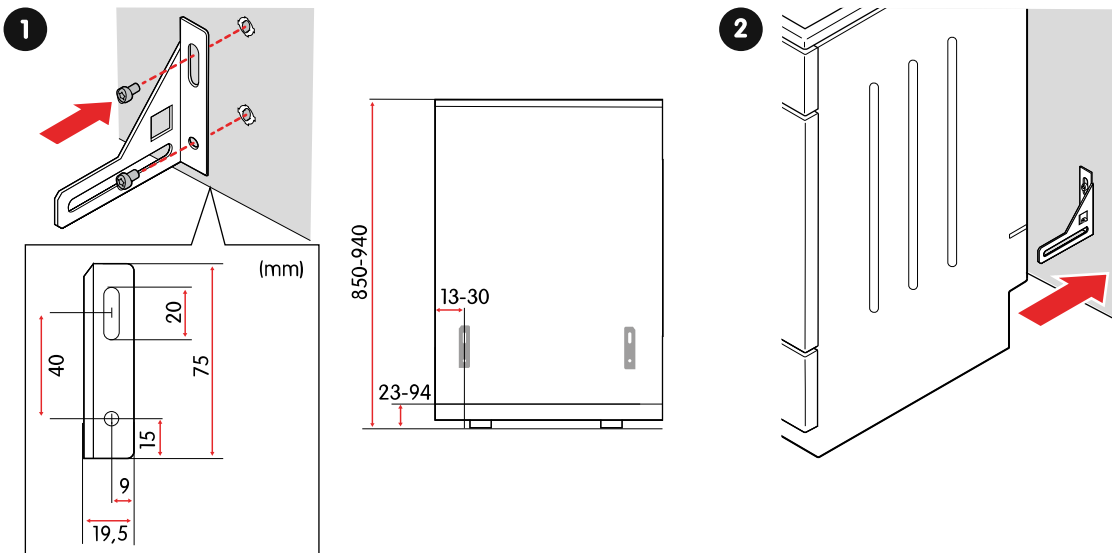

1. Festið festinguna við vegginn með því að nota skrúfurnar og festingarnar sem fylgja með.
VIÐVÖRUN! Ef skrúfurnar sem fylgja með henta ekki fyrir vegginn verði þá viss um að nota skrúfur sem tryggja örugga uppsetningu á vegginn.
2. Staðsetjið eldavélina hjá festingunni og festið hana.

Hæð eldavélar stílt

Hægt er að stilla hæð eldavélarinnar á bilinu 850 mm til 940 mm.

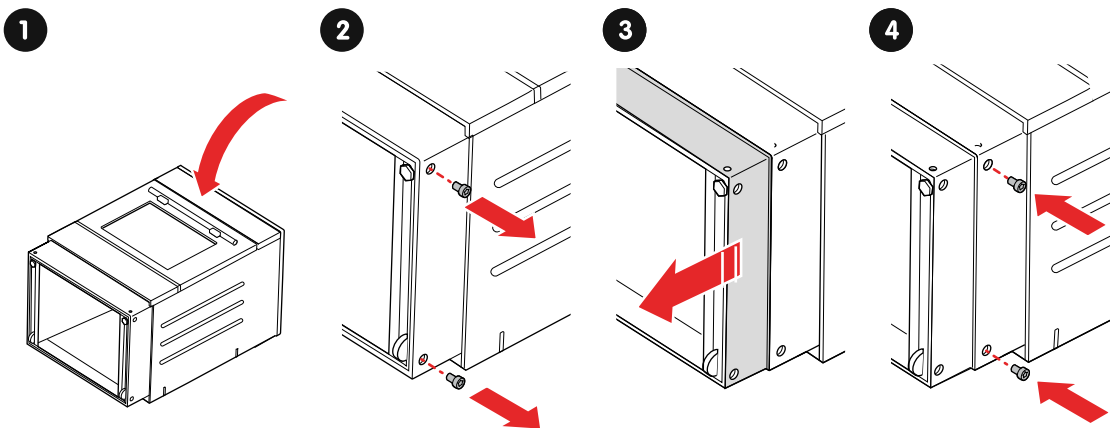

1. Leggið eldavélina á bakið niður á gólf.
2. Losið skrúfurnar.
3. Stíllið hæðina.
4. Festið skrúfurnar aftur.

Eldavél hallastílt

Hallastíllið eldavélina með því að stilla hæð framfótanna og afturhjóllanna hvors um sig.



VIÐVÖRUN!

Setja verður eldavélina upp þannig að hún sé lárétt hallastílt.

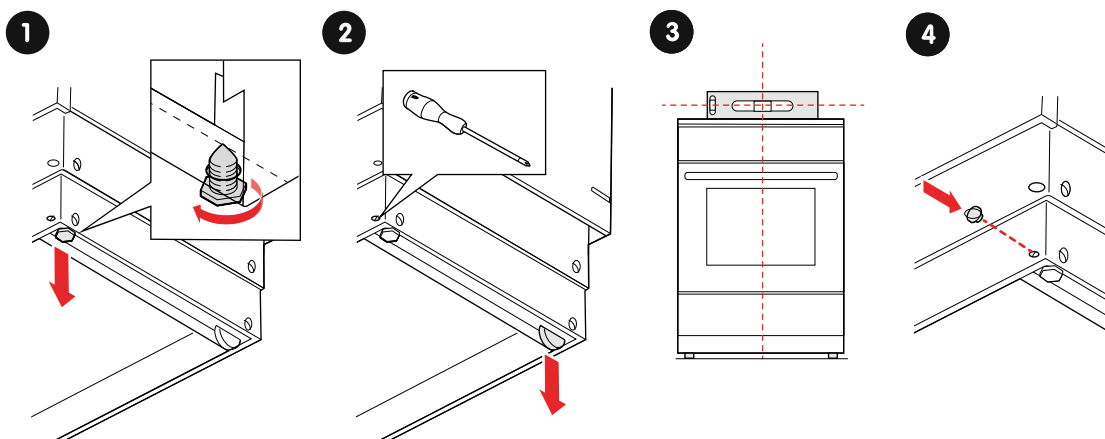

1. Snúið framfótunum til að stilla hæðina.
2. Snúið hjólastillingaskrúfunum til að stilla hæð afturhjóllanna.
3. Setjið hallamæli ofan á eldavélina til að athuga hvort hún sé í láréttri stöðu. Stillið ef þarf.
4. Setjið blindtappa í götin.

Tengið við rafveitu

Tengið eldavélina við annað hvort einfasa eða þriggja fasa raftengingu.



VIÐVÖRUN!

Hætta á rafstuði! Tengid ekki tækið við rafveitu sjálf. Aðeins viðurkenndur tæknimaður má tengja tækið.



VIÐVÖRUN!

- Rafmagnsuppsetningin verður að fylgja staðbundnum reglum.
- Fyrir einfasa raftengingu skal nota $3 \times 4,0 \text{ mm}^2$ snúru merкта H05VV-F 3G4 eða betri.
- Fyrir þriggja fasa raftengingu skal nota $5 \times 1,5 \text{ mm}^2$ snúru merкта H05VV-F 5G1.5 eða betri.
- Notið ekki ytri tímastilla eða aðskilinn fjarstýribúnað til að stjórna tækinu.



VARÚÐ!

Lesið leiðbeiningarnar vandlega áður en tækið er tengt. Ábyrgðin nær ekki yfir viðgerð né neinara ábyrgðarkröfur vegna rangrar tengingar eða notkunar tækisins.

Tengt við einfasa raftengingu

Fylgið þessum leiðbeiningum til að tengja eldavélina við 220-240 V, 50-60 Hz, einfasa raftengingu.

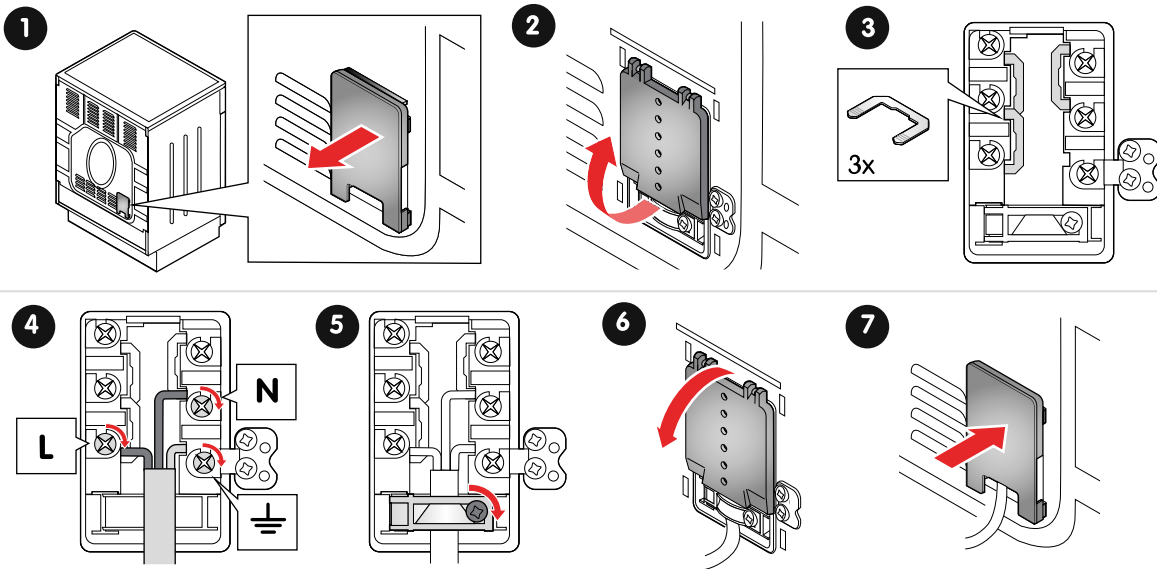

1. Fjarlægjið klemmuhlífina.
2. Opnið tengibrettishlífina
3. Setjið brýrmar í.
4. Festið kapalvírana við tengibrettið með skrúfunum.
VIÐVÖRUN! Gangið úr skugga um að varnarjarðleiðarinn sé rétt festur.
5. Festið kapalinn með klemmuni.
6. Lokið tengibrettishlífinni.
7. Setjið klemmuhlífina í.

Tengt við þriggja fasa raftengingu

Fylgið þessum leiðbeiningum til að tengja eldavélina við 380-415 V, 3N~, 50 Hz, þriggja fasa raftengingu.

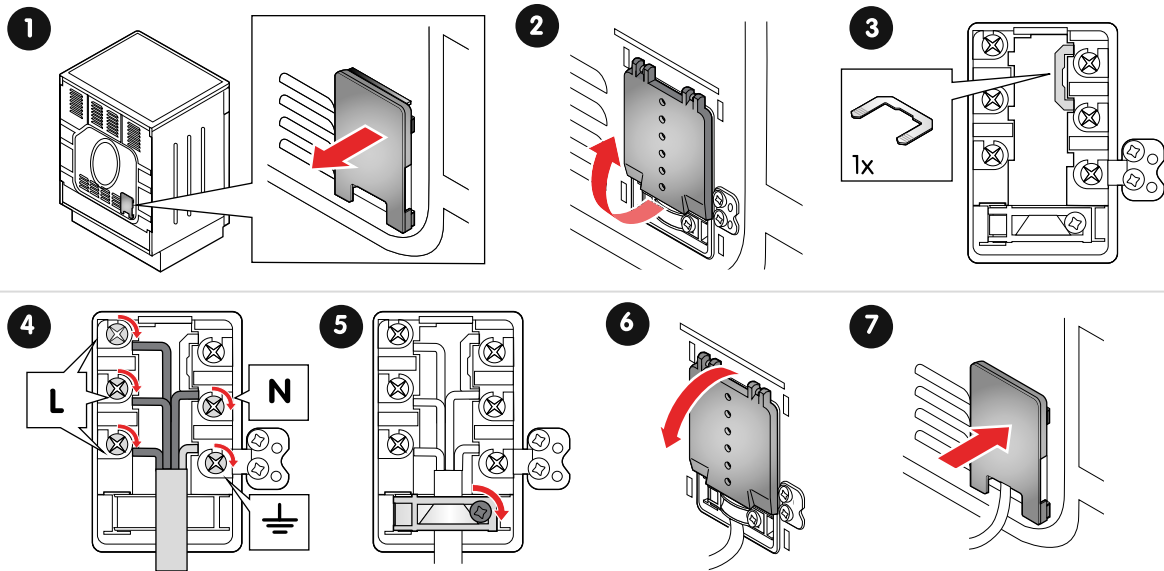





1. Fjarlægjið klemmuhlífina.
2. Opnið tengibrettishlífina
3. Setjið brúna í.
4. Festið kapalvírana við tengibrettið með skúfunum.
VIÐVÖRUN! Gangið úr skugga um að varnarjarðleiðarinn sé rétt festur.
5. Festið kapalinn með klemmuni.
6. Lokið tengibrettishlífinni.
7. Setjið klemmuhlífina í.

Gerðið eftirfarandi eftir að tengingu er lokið

1. Gangið úr skugga um að rafveitan sé rétt upp sett.
2. Athugið að hitarar, stýringar og stjórnhitöld séu að virka rétt.

Hámarksorka helluborðs stillt

Hámarksorka helluborðs er sjálfgefið 7200 W. Ef tiltæk orka eða stærð öryggisins eru takmörkuð skal stilla á lægri hámarksorku.

1. Tengjið eldavélina við rafveitu.
2. Snertið  og haldið í 1 sekúndu til að slökkva á barnalæsingunni.
3. Snertið  samtímis fyrir eldunarsvæðin vinstra megin að aftan og hægra megin að framan. Núverandi hámarksorka er sýnd.
4. Snertið  eða  til að stilla æskilega hámarksorku. Tiltækar orkustillingar eru 7200 W, 6000 W, 3500 W og 2800 W.
5. Snertið  aftur á sama tíma fyrir efra eldunarsvæðið vinstra megin og það neðra hægra megin til að geyma nýju stillinguna.

 er sýnt á valda eldunarsvæðinu þegar hámarksorku helluborðs er náð. Eftir stilltri hámarksorku gæti ekki verið mögulegt að nota hátt orkustig fyrir nokkur eldunarsvæði á sama tíma.

VIÐAUKI

Tæknilýsingar

Vörukóði	CIS56231V
Hæð	85-94 cm
Breidd	59,7 cm
Dýpt	59,8 cm
Þyngd	48,9 kg
Rúmtak ofnrýmis	70 l
Raftenging	220-240 V, 50-60 Hz 380-415 V 3N~, 50 Hz
Málstærðir raftengingar	10 500 W

Eldunarsvæði	Þvermál	Orka
Vinstra megin að framan	18 cm	2 kW
Vinstra megin að aftan	18 cm	2 kW
Hægra megin að aftan	21 cm	2 kW
Hægra megin að framan	14,5 cm	1,6 kW

ESB tilskipanir og staðlar

Þetta tæki uppfyllir viðeigandi ESB tilskipanir og reglugerðir og ber á sér CE-merkið. Ef hún fylgir ekki tækinu er hægt á fá samræmisyfirlýsingu ESB samkvæmt beiðni.

Nothæfi tækisins hefur verið prófað í samræmi við staðal EN 60350-1.

ELVITA



elon GROUP

Elon Group AB sér um dreifingu og markaðssetningu á Elvita vörum.

Elon Group AB Bäcklundavägen 1 | 702 03 Örebro Svíþjóð

ELON GROUP | +46(0)10-220 40 00 | ELONGROUP.SE

Aðstoð og þjónusta: ELVITA.SE