

5KMT2115



KitchenAid

Innholdsfortegnelse

SIKKERHET VED BRUK AV BRØDRISTEREN	
Viktige forhåndsregler	96
Krav til strømforsyning	98
Kassering av elektrisk utstyr	98
DELER OG FUNKSJONER	99
SLIK BRUKER DU BRØDRISTEREN	
Før førstegangsbruk	100
Slik lager du ristet brød	101
SPECIALFUNKSJONER FOR RISTING	
Riste bagels	102
VEDLIKEHOLD AV BRØDRISTEREN	102
FEILSØKING	103
GARANTI OG SERVICE	104

Din og andres sikkerhet er svært viktig.

Vi har satt inn en rekke sikkerhetanvisninger i denne bruksanvisningen og på utstyret. Les alltid sikkerhetsanvisningene og følg dem nøye.



Dette er varselsymbolet.

Dette symbolet gjør deg oppmerksom på mulige farer som kan ta livet av eller skade deg eller andre.

Alle sikkerhetsanvisninger følger etter varselsymbolet og ordet "FARE" eller "ADVARSEL". Disse ordene betyr:

 **FARE**

Du kan dø eller bli alvorlig skadet hvis du ikke umiddelbart følger anvisningene.

 **ADVARSEL**

Du kan dø eller bli alvorlig skadet hvis du ikke følger anvisningene.

Alle sikkerhetsanvisninger angir hvilken potensiell fare det gjelder, hvordan du reduserer risikoen for skade, og hva som kan skje hvis du ikke følger instruksjonene.

VIKTIGE FORHÅNDSREGLER

Grunnleggende forhåndsregler skal alltid etterfølges ved bruk av elektriske apparater, inkludert følgende:

1. Les gjennom alle instruksjoner.
2. Ikke berør varme overflater. Bruk håndtak eller brytere.
3. Beskytt deg mot elektrisk støt ved å unngå å senke kontakten, ledningen og brødristeren i vann og annen væske.
4. Barn bør passes på for å sikre at de ikke leker med apparatet.
5. Trekk støpselet ut av stikkkontakten når brødristeren ikke er i bruk og før den rengjøres. La det avkjøles før du slår det på eller tar av deler.
6. Apparatet må ikke brukes hvis ledningen eller støpslet er defekt eller hvis apparatet har en feil eller faller på gulvet eller skades på annen måte. Returner apparatet til nærmeste autoriserte servicesenter for feilsøking, reparasjon, eller justering.
7. Bruk av tilleggsutstyr som ikke er anbefalt av produsenten av apparatet kan føre til skader.

8. Må ikke brukes utendørs.
9. Ikke la ledningen henge over kanten på bord eller benk, eller komme i kontakt med varme overflater.
10. Ikke plasser apparatet på eller nær varm gassovn eller elektrisk komfyr, eller i en oppvarmet ovn.
11. Koble fra ved å skru kontrollene til "AV", og deretter ta ut kontakten.
12. Bruk brødristeren kun til tiltenkte formål.
13. For store matvarer, metallfolie og bestikk skal ikke stikkes ned i brødristeren, da dette kan medføre fare for brann og støt.
14. Det kan oppstå brann dersom brødristeren er dekket med eller kommer i kontakt med brannfarlig materiale, inkludert gardiner, forheng, vegger og lignende, mens den er i bruk.
15. Ikke forsøk å fjerne mat mens brødristeren er koblet til.

TA VARE PÅ DENNE BRUKSANVISNINGEN

Dette produktet er kun beregnet til husholdningsbruk.

KRAV TIL STRØMFORSYNING

⚠ ADVARSEL



Fare for elektrisk støt

Sett støpselet i en jordet stikkontakt.

Du må aldri fjerne jordpinnen.

Ikke bruk adapter.

Ikke bruk skjøteledning.

Hvis dette ikke gjøres kan det føre til død, brann eller elektrisk støt.

Spenning: Kun 220–240 volt AC

Frekvens: 50–60 Hz

MERK: Brødristeren din har en jordet kontakt. For å redusere risikoen for elektrisk støt, kan støpselet bare settes inn i stikkkontakten på én måte. Hvis støpselet ikke passer i stikkkontakten, må du ta kontakt med en faglært elektriker. Støpselet må ikke på noen måte forandres.

Ikke bruk skjøteledning. Hvis strømledningen er for kort, bør du kontakte en godkjent elektriker eller servicetekniker for å installere en stikkontakt i nærheten av apparatet.

Ledningen skal legges slik at den ikke blir hengende over benken eller bordet hvor barn kan dra i den eller utilsiktet snuble i den.

KASSERING AV ELEKTRISK UTSTYR

Kassering av innpakningsmaterialet

Innpakningsmaterialet er 100 % resirkulerbart, og er merket med resirkuleringssymbolet .

De forskjellige delene av innpakningen må derfor kasseres på en ansvarlig måte, og i henhold til lokale forskrifter for avfallsdeponering.

Kassering av produktet

- Dette apparatet er merket i samsvar med EU-direktiv 2012/19/EU om kassering av elektrisk og elektronisk utstyr (Waste Electrical and Electronic Equipment - WEEE).

- Ved å sikre at dette produktet blir avhendet på riktig måte, vil du bidra til å forhindre mulige negative konsekvenser for miljø og helse som ellers kunne forårsakes av u hensiktsmessig avfallshåndtering av dette produktet.



- Symbolet  på produktet eller på den vedlagte dokumentasjonen indikerer at det ikke skal behandles som husholdningsavfall, men tas med til en egnet innsamlingsstasjon for resirkulering av elektrisk og elektronisk utstyr.

For nærmere informasjon om håndtering, kassering og resirkulering av dette produktet, kontakt kommunen, renovasjonsvesenet eller forretningen der du anskaffet det.

**Ekstra brede åpninger
med automatisk
selvsentrerende skuffer**

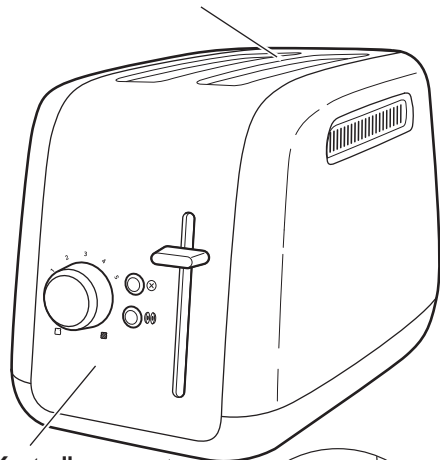

Kontroller

**Ledningsoppheng
(ikke vist)**

**Uttagbar
brødsmløpsamler**

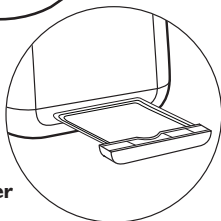

**Baksiden av
brødristeren**

**Ekstra brede åpninger med
selvsentrerende skuffer**

Ekstra brede åpninger gjør det enkelt å riste brød, bagels og engelsk muffin med en tykkelse på opptil 2,8 cm. Selvsentrerende skuffer sørger for jevn oppvarming av både tykke og tynne skiver.

Kontroller

Brukervennlige trykknapper gjør det raskt å velge ønskede innstillinger.

Ledningsoppheng

Ledningsopphengen gjør det enkelt å oppbevare ledningen når den ikke er i bruk.

Uttagbar brødsmløpsamler

Den uttagbare brødsmløpsamleren kan trekkes ut, slik at du enkelt kan fjerne smuler. Vaskes kun for hånd.

Bryter for bruningskontroll

Stiller nøyaktig inn ønsket bruningsnivå.

Bagel

Brødristeren har en spesialinnstilling for å riste bagels, som sikrer optimal oppvarmingstid for de beste resultatene. Varmeelementene kan justeres slik at innsiden på en oppdelt bagel ristes jevnt uten at overflaten på utsiden blir svidd.

Avbryt

Trykk på Cancel-knappen for å stoppe en ristesyklus som allerede er i gang.

Løftespak

Trykk ned for å senke maten og starte ristesyklusen. Når ristingen er fullført, heiser spaken maten over brødristeren for enkel fjerning.

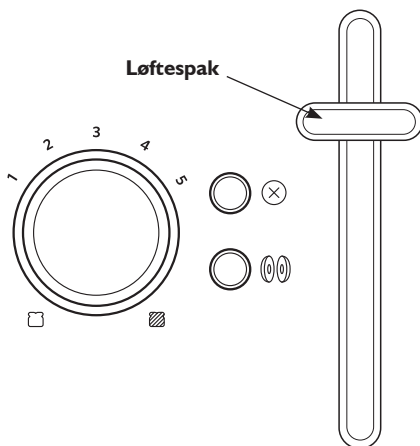

Slik bruker du brødristeren

Før førstegangsbruk

Før du tar i bruk brødristeren, må du kontrollere de ekstra brede åpningene og fjerne all emballasje og trykket materiale som kan ha falt inn i disse ved frakt og håndtering. Ikke stikk metallgjenstander inn i brødristeren.

Ved førstegangsbruk kan det oppstå noe røyk. Dette er normalt. Røyken er ufarlig og forsvinner snart.

Slik bruker du brødristeren

Slik lager du ristet brød

1. Om nødvendig kan du gjøre ledningen kortere ved å henge deler av den på basen. Brødristerens føtter er høye nok til at ledningen kan komme ut fra under alle brødristerens sider.

! ADVARSEL



Fare for elektrisk støt

Sett støpselet i en jordet stikkontakt.

Du må aldri fjerne jordpinnen.

Ikke bruk adapter.

Ikke bruk skjoteledning.

Hvis dette ikke gjøres kan det føre til død, brann eller elektrisk støt.

2. Sett inn støpselet i en jordet kontakt.
3. Sett bruningskontrollen til ønsket bruningsnivå. Beveg bruningskontrollen til høyre for mørkere ristet brød, eller til venstre for lysere.

MERK: Ulike brødtyper har ulik fuktighet, og kan kreve ulike bruningsinnstillinger. For eksempel brunes tørt brød raskere enn fuktigere brød, og krever derfor lysere innstilling.

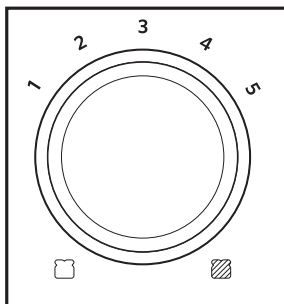

4. Sett brødet eller annen mat som skal ristes i åpningen(e).

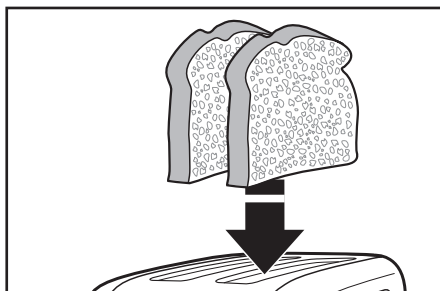

MERK: Ønsker du jevn bruning bør du kun riste én brødtype og tykkelse om gangen.

Husk å trykke på Bagelknappen hvis du rister bagels. Se "Riste bagels".

5. Press ned løftehendelen for å starte ristesyklusen. Det ristede brødet heves automatisk når syklusen er ferdig, og brødristeren slås av.

TIPS: For små produkter kan du bruke hendelen til å løfte dem over kanten til brødristeren.

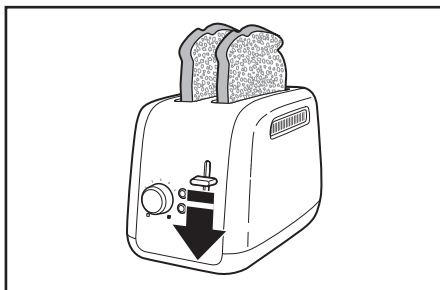

6. Du kan når som helst avbryte ristingen ved å trykke på Cancel-knappen. Brødristeren hever brødet og slår seg av.

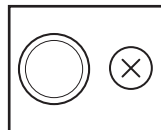

Spesialfunksjoner for risting

Riste bagels

Brødristeren har en spesialinnstilling for å riste bagels, som sikrer optimal oppvarmingstid for de beste resultatene. Varmeelementene kan justeres slik at innsiden på en oppdelt bagel ristes jevnt uten at overflaten på utsiden blir svidd.

1. Sett inn bagels med innsiden innover, som vist.

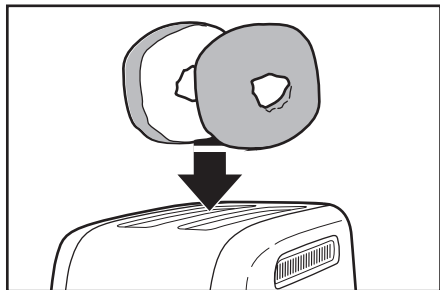

2. Med bruningskontrollen satt til ønsket brunfarge, trykker du ned på løftespaken for å starte ristesyklusen.
3. Trykk på bagel-knappen. Det ristede brødet heves automatisk når syklusen er ferdig, og brødristeren slås av.

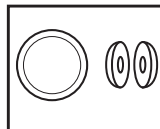

Vedlikehold av brødristeren

1. Koble fra brødristeren og la den nedkjøles før du rengjør den.

Ta tak i midten av smuleskuffen, og trekk den ut. Rist smulene løs og ned i en søppelbøtte. Det anbefales at smuleskuffen alltid tømmes etter bruk. Smuleskuffen skal kun vaskes for hånd.

VIKTIG: Skuffen er varm like etter en risteoppsatt.

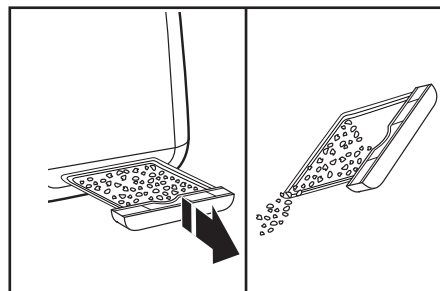

2. Tørk av brødristeren med en myk, fuktig bomullsklut. Ikke bruk papirtørk, skurende rengjøringsmidler eller flytende rengjøringsmidler. Dypp aldri maskinen i vann.

MERK: Hvis fett eller olje sprutes på brødristeren, må du tørke av flekkene øyeblikkelig, med en ren, fuktet bomullsklut.

3. Sett smuleskuffen tilbake i brødristeren. Trykk den ned til den låses i posisjon. Ikke bruk brødristeren uten at smuleskuffen er i riktig posisjon.

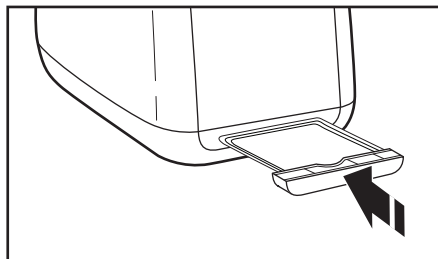

MERK: KitchenAid anbefaler ikke bruk av overtrekk til brødristerne.

⚠ ADVARSEL



Fare for elektrisk støt

Sett støpselet i en jordet stikkontakt.

Du må aldri fjerne jordpinnen.

Ikke bruk adapter.

Ikke bruk skjøteledning.

Hvis dette ikke gjøres kan det føre til død, brann eller elektrisk støt.

Hvis brødristeren ikke fungerer, kontrollerer du følgende:

1. Kontroller at brødristeren er koblet til et passende strømuttak. Hvis den er det, kan du koble fra brødristeren.
2. Koble til brødristeren.

3. Hvis brødristeren fortsatt ikke fungerer, bør du sjekke husets sikringer eller strømbryter.

Hvis problemet ikke rettes:

Se avsnittet "Garanti og service". Send ikke brødristeren tilbake til forhandleren. Forhandlere utfører ikke service.

Garanti for KitchenAid brødrister

Garantiens lengde:	KitchenAid betaler for:	KitchenAid betaler ikke for:
Europa, Midtøsten og Afrika: For Modell 5KMT2115: To års full garanti fra kjøpsdato.	Reservedeler og reparasjonsarbeidskostnader for å korrigere defekter i materialer eller utførelse. Servicen må utføres av et serviceverksted som er autorisert av KitchenAid.	A. Reparasjoner når brødristeren blir brukt til annet enn vanlig husholdningsbruk. B. Skade som er resultat av uhell, modifiseringer, feilbruk, misbruk eller installasjon/drift som ikke er i overensstemmelse med lokale elektrisitetsforskrifter.

KITCHENAID PÅTAR SEG IKKE ANSVAR FOR INDIREKTE SKADE.

Servicesentre

All service bør utføres lokalt av et servicesenter som er autorisert av KitchenAid. Kontakt forhandleren som du kjøpte maskinen fra for å få navnet på ditt nærmeste servicesenter som er autorisert av KitchenAid.

ServiceCompaniet AS:

Gladengveien 8

0661 Oslo

NORWAY

Tel: +47 2389 7266

Fax: +47 2268 5400

Contact person: John K. Skaar

john@servicecompaniet.no

Kundeservice

Direktelinje hovednummer:  00800 3810 4026

Hvis du vil ha mer informasjon, kan du besøke nettstedet vårt på:
www.kitchenaid.eu

Disse veiledningene er også tilgjengelig på nettstedet: www.kitchenaid.eu

©2017 Alle rettigheter forbeholdt.
Spesifikasjoner kan endres uten forvarsel.

KitchenAid

©2017 All rights reserved.
Specifications subject to change without notice.