

FRANKE

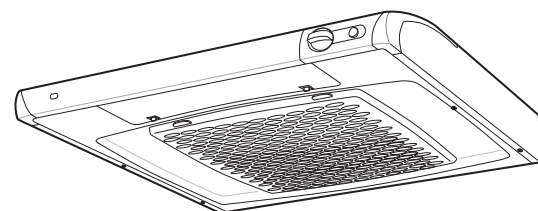

1

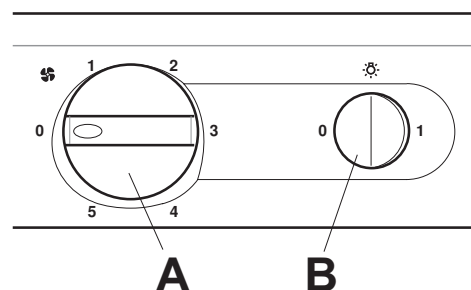

S BRUKSANVISNING Spisfläkt 215

SÅ HÄR ANVÄNDS SPISFLÄKTEN

Funktion fig. 1

A - Vred för fläktmotor.

B - Tryckknapp för belysning.

Använd hastighet 2, 3 och 4 vid matlagning, hastighet 5 vid intensiv osutveckling och hastighet 1 vid efterventilation.

Att flambra under spisfläkten är inte tillåtet. Tillräckligt med luft måste tillföras rummet när spisfläkten/spiskåpan används samtidigt med produkter som använder annan energi än el-energi tex gasspis, gas/braskaminer, ved/olja/pannor etc.

SKÖTSEL

Rengöring

Spisfläkten torkas av med våt trasa och diskmedel. Filtret bör rengöras ca 2 gånger i månaden vid normal användning. Spisfläkten är försedd med automatisk filterkontroll (AFC), se fig. 2a, som sitter till vänster på fronten. Om filtret inte rengöres enligt anvisning ovan, visar filterkontrollen rött och då är filtret i omedelbart behov av rengöring. Filter och fläkthjul kan tas loss från spisfläkten vid rengöring. Lossa filterkassetten genom att trycka in snäppena i framkant, tag isär filtret och avlägsna filterduken genom att lossa filterhållaren, fig. 2b. Blötlägg filterduken och filterkorgen i varmt vatten blandat med diskmedel. Filterkassetten (med filter) kan även diskas i maskin. Någon gång per år bör spisfläkten rengöras invändigt. Tag loss insugningsringen, drag sedan loss fläkthjulet från motorn, fig. 3. Torka invändigt med våt trasa och diskmedel. Fläkthjulet och insugningsringens diskas i maskin eller genom blötläggning i diskmedel. Fläkthjulet och insugningsringen trycks på plats efter rengöringen. Sätt tillbaka filterkassetten och tryck upp så att den låses fast i snäppena. *Risken för brandspridning ökar om spisfläkten/spiskåpan inte rengörs så ofta som anges.*

Byte av lysrör

Lampglaset lossas genom att snäppena trycks i pilens riktning, fig. 4. Lysröret är nu åtkomligt för byte. (Lysrör sockel G 23)

OM SPISFLÄKTEN INTE FUNGERAR

Service

Kontrollera att säkringen är hel. Prova belysning och samtliga hastigheter så att Du vet vad som inte fungerar. Ring **FUTURUMS serviceavdelning 0912-40 500**. De hjälper till att konstatera felet och anvisar servicefirma så att Du får snabbaste och bästa service.

Produkten omfattas av gällande EHL-bestämmelser

FIN KÄYTTÖOHJE Liesituuletin 215

NÄIN KÄYTÄT LIESITUULETINTA

Toimintakytkimet, kuva 1

A - Puhaltimen säädin

B - Valaisimen kytkin

Käytä nopeutta 2, 3 tai 4 normaaliin ruunanlaittoon yhteydessä, nopeutta 5 tehostettuna kärynpoistona ja nopeutta 1 jälki-ilmastointina.

Liesituulettimen tai - kuvun alla ei saa liekittää ruokia. Jos liesituulettimen kanssa käytetään yhtä aikaa jotakin muuta kuin sähköenergiaa käytettävää laitetta kuten takkaa, kaminaa, kaasuliettä, puu/öljylämmittintä tms, on riittävä korvausilman tuonnista huonetiilaan huolehdittava.

HOITO

Puhdistus

Puhdista laite kostealla rievulla. Pese suodatin normaalissa käytössä kahdesti kuukaudessa. Liesituulettimen automaattinen suodatinvahti on etureunan vasemmassa päässä, katsu kuva 2a. Jos suodatinta ei puhdisteta ohjeen mukaisesti näyttää suodatinvahti punaista ja suodatin on puhdistettava välittömästi. Irrota suodatinkasetti työntämällä etureunan lukitussalpoja sisäänpäin. Kännä kasetti alaspäin ja irrota rasvasuodatin, kuva 2b. Pese osat erikseen käsin pesuaineliuoksessa tai koko kasetti- suodattimeen tiskikoneessa. Puhdista laite sisäpuolelta pari kertaa vuodessa. Irrota imurengas ja sen jälkeen siipipyörä moottorista, kuva 3. Puhdista sisäosat kostealla rievulla. Pese osat käsin tai tiskikoneessa. Puhdistuksen jälkeen osat asetetaan takaisin paikoilleen siten, että ne napsahtavat kiinni. *Huolehdi tuulettimen säännöllisestä puhdistuksesta. Mikäli siitä ei huolehdita, saattaa sinne kerääntynyt rasva aiheuttaa palovaaran.*

Lampun / loisteputken vaihto

Laske höyrylippa ala-asentoon. Irrota lampun/loisteputken lasi työntämällä lukitusnastoja etuosaan päin (kuva 4). Tällöin lamppu/loisteputken on helposti vaihdettavissa (Kynttilälamppu E 14 kanta / loisteputken, kanta G 23).

MIKÄLI LAITE EI TOIMI / Huolto

Tarkista, että sulake on ehyt. Kokeile valaisinta ja eri käyntinopeuksia jotta tiedät mikä ei toimi. Soita **Asko Keskushuoltoon**, puh. 03 - 81 511 josta saat tiedon lähimmästä huoltoliikkeestä.

TAKUU

Valmistaja antaa laitteelle 1 vuoden takuun ostopäivästä lukien mahdollisten raaka-aine- ja valmistusvirheiden varalta. Säilytä ostokuitti.

VALMISTAJA: ...

MYynti JA HUOLTO: ...

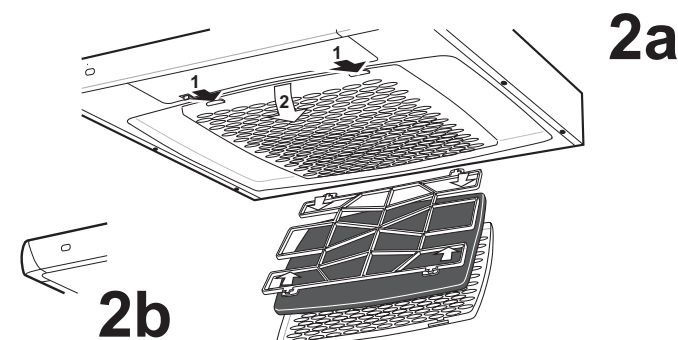

N BRUKSANVISNING Ventilator 215

SLIK BRUKES VENTILATOREN:

Funksjon (fig. 1)

A - Vribryter for ventilatormotor.

B - Tryckknapp for belysning

Benytt hastighet 2,3 eller 4 ved normal matlagning, hastighet 5 ved høy osutvikling, og hastighet 1 ved etterventilasjon.

Der er ikke tillatt å flambere under ventilatoren. Tilstrekkelig med luft må tilføres rommet når ventilatoren benyttes samtidig med produkter som bruker annen energi enn elektrisk energi, f.eks. gass topp, gass varmeovner, ved/olja/fyr. etc.

VEDLIKEHOLD

Rengjøring

Ventilatoren rengjøres med mildt såpevann og fuktet fille. Filteret bør rengjøres ca. 2 ganger i måneden ved normalt bruk. Filter og viftehjul kan tas løs ved rengjøringen. Ventilatoren er utstyrt med en automatisk filterkontroll (AFC), se fig. 2a, som sitter til venstre på fronten. Hvis filteret ikke rengjøres i henhold til anbefalingen ovenfor, lyser filterkontrollen rødt, og da er det behov for omgående rengjøring av filteret. Ta løs filterkassetten ved å trykke inn snæppene i framkant. Ta ifra hverandre filteret og frigjør filterduken ved å løsne filterholderen, fig. 2b. Bløtlegg filterduken og filterkurven i varmt vann blandet med oppvaskmiddel. Filterkassetten (med filter) kan også vaskes i oppvaskmaskin. Noen ganger pr. år bør ventilatoren rengjøres innvendig. Ta løs innsugningsringen, dra deretter viftehjulet løs fra motoren, fig. 3. Tørk innvendig med fille fuktet i såpevann. Viftehjulet og innsugningsringen vaskes i oppvaskmaskin eller ved bløtlegging i såpevann. Viftehjulet og innsugningsringen trykkes opp på plass etter rengjøringen. Sett tilbake filter-kassetten og trykk opp slik at den låses fast i snæppene. *Fare for brann kan oppstå hvis ikke ventilatoren gjøres ren så ofte som angitt.*

Byte av lampe / lysrør

Lampglasset løsnes ved å trykke snæppene mot fronten, fig. 4. Lampen/lysrøret er nå tilgjengelig for byte. (Kronelys med E14 sokkel / lysrør med sokkel G 23).

HVIS VENTILATOREN IKKE VIRKER/Service

Kontroller at sikringen er hel. Prøv belysningen og alle hastigheter, slik at du vet hva som ikke fungerer. Ring **Nimanor AS, Moss, tel 69252230**. De hjelper til å konstatere feilen og henviser til nærmeste serviceforbindelse slik at du får raskeste og beste service.

Garanti

I Norge gjelder køpslovens bestemmelser.

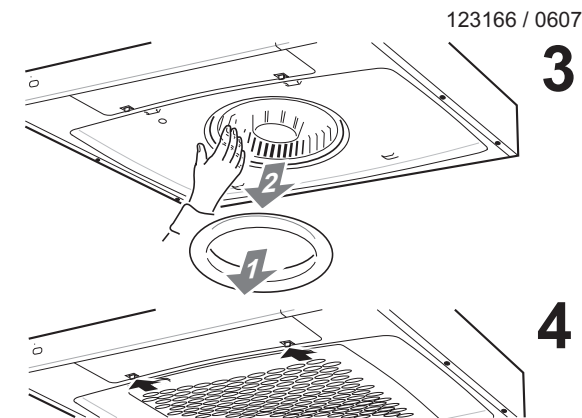

DK BRUGSANVISNING på emhætte 215

SÅDAN ANVENDES EMHÆTTEN

Funktion fig 1

A - Knap for blæsermotor

B - Trycknap for belysning

Anvend hastighed 2, 3 eller 4 ved normal madlavning, hastighed 5 ved intensiv mados og hastighed 1 ved efterventilation.

Ventilationen av rummet måste anordnas på fullgott sätt om spisfläkt och bruksföremål som matas med annan energi än el-energi ventilerar ut luft samtidigt.

VEDLIGEHODELSE

Rengøring

Emhætten tørres af med en våd klud og evt. med opvaskemiddel. Filteret bør rengøres ca 2 gange om måneden ved normal brug. Filter og blæsehjul sidder løst, så det kan rengøres. Emhætten er forsynet med en automatisk filterkontrol (AFC), se fig 2a, som sidder til venstre på fronten. Hvis filteret ikke rengøres som anvist, viser filterkontrollen rødt, og da skal filteret umiddelbart efter rengøres. Tryk på fronttapperne ved filterets forkant, og tag filter og filterkassen ud, fig. 2b. Filteret lægges i blød i varmt vand, tilsæt lidt opvaskemiddel og skyl derefter i varmt vand. Filterkassen kan evt. rengøres i en opvaskemaskine. Et par gange om året bør emhætten rengøres indvendigt. Tag blæserhjulet løs fra motor, se fig. 3, tør indvendigt med våd klud og opvaskemiddel. Blæsehjulet og innsugningsring vaskes i opvaskemaskinen eller ved iblødsætning i opvaskemiddel. Derefter trykkes tingene på plads efter rengjøringen. *Risiko for brand kan forekomme, hvis emhætten ikke rengøres så ofte som anbefalet.*

Udskiftning af lampe / lysstofrør

Lampglasset løsnes ved at dreje hæfterne i pilens retning, fig. 4. Lampen / røret er nu til at skifte. (Kronelys med E14 sokkel / lysstofrør sokkel G 23).

HVIS EMHÆTTEN SVIGTER / SERVICE

Kontroller at sikringen er i orden. Prøv at tænde for belysning og samtlige hastigheder så det konstateres vad der ikke fungerer.

DTS Dansk Total Service

Ring til **FUTURUM's serviceafdeling på Tlf. +46 (0)912-40 500**.

De hjælper med at konstatere fejlen og anviser nærmeste service-reparatør, så du får den bedste og hurtigste service.

Garanti

Garanti perioden er 12 måneder fra købsdato. Ved evt. montør-besøg i garanti perioden skal købsdokument forevises.

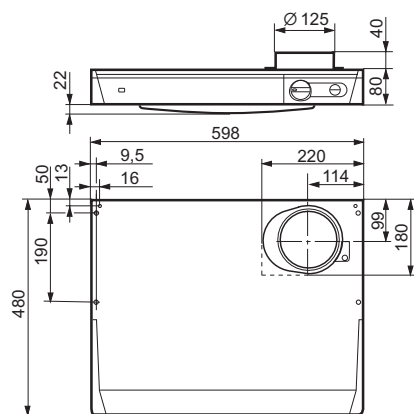

5

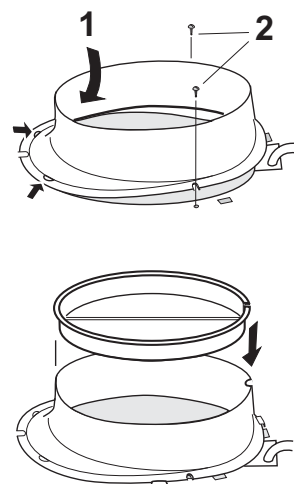

6

7

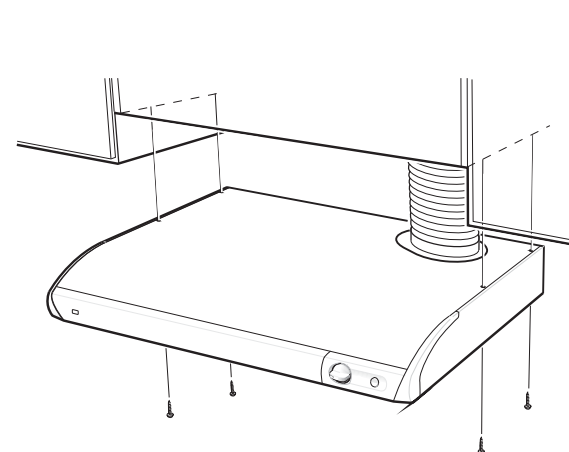

8

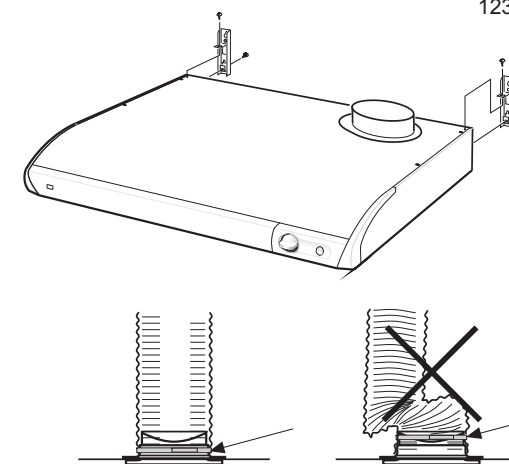

9

10

S

TILLBEHÖR

Trumsats för anslutning till imkanal.
Fläktöverskåp. (Skåphöjd 110 cm.)
Konsolsats

TEKNISKA UPPGIFTER

Bredd: 60cm
Övriga mått: **se fig. 5.**
Elanslutning: 230 V ~ med skyddsjord.
Effekt: Motor 70 W.
Belysning: Lysrör sockel G 23
11 W bredd 70 och 60 cm

INSTALLATION

Avledning av utblåsningsluften skall utföras i enlighet med föreskrifter utfärdade av berörd myndighet (Boverket). Utblåsningsluften får inte ledas in i rökkanal som används för avledning av rökgaser från tex gas/braskaminer, ved/oljepannor etc.

Anslutningsstos, automatspjäll och skruv levereras inuti fläkten. (Tag loss filtret, se fig. 2.) Spjället används för att minska eventuellt bakdrag när fläkten inte körs.

Obs! Vid installation där separat grundflödeskanal inte finns kapas spjället vid markeringen.

Fäst stosen på fläkten **fig 6.**
Placera därefter spjället i stosen **fig 7.**

Montering spisfläkt

Fläkten kan monteras med bifogad skruv under eller infälld i skåpraden, se framsidan respektive **fig 8.**
Avståndet mellan spis och fläkt måste vara minst 40 cm.
Vid gasspis ökas avståndet till 65 cm
Fläkten kan även monteras med hjälp av konsoler som kan köpas som tillbehör, **fig 9.**
Anvisning för montering av tillbehör medföljer dessa.

OBS! Vid montering med anslutnings slang, måste slangen monteras sträckt närmast stosen, **fig 10.**

Elektrisk installation

Spisfläkten levereras med sladd och stickpropp för anslutning till jordat vägguttag.

FIN

LISÄVARUSTEET

Hormiliitântäsarja hormiliitântää varten
Kannatinsarja

TEKNISET TIEDOT

Leveys: 60 cm
Muut mitat: **katso kuva 5**
Sähköliitântä: 230 V ~ , maadoitettu pistotulppa
Teho: Moottori 70 W
Valaisin: Valaisinputki kanta G 23
11 W/leveys 70 ja 60 cm

ASENNUS

Poistoilman ulosjohtamisessa on noudatettava viranomaisten määräyksiä. Liesituuletinta ei saa liittää sellaiseen savuhormiin, jota käytetään myös muiden savukaasujen poistoon (esim. puu/öljylämmitin, kaasu/öljykamina jne.)

Huoneeseen on järjestettävä riittävä tuuletus, jos liesituuletin ja esim tulisija poistavat ilmaa samanaikaisesti.
Huom! Mikäli ei ole erityistä poistoilmakanavaa, katkaistaan läppä merkin kohdalta.

Kiinnitä kaulus tuulettimeen, **kuva 6**
Asenna sen jälkeen läppä kaulukseen, **kuva 7**

Liesituulettimen asennus

Kiinnitä liesituuletin yläkaapin tai maustehyllyn alareunaan (**kuva 8**). Tuuletin voidaan asentaa kaappirivistön alle tai upottaa siihen (etulehden kuva ja kuva 8).
Lieden ja tuulettimen välisen etäisyyden tulee olla vähintään 40 cm. Kaasuliedessä etäisyyden tulee olla 65 cm.
Tuuletin voidaan myös asentaa lisävarusteena myytävien kannattimien avulla (**kuva 9**).
Lisävarusteiden mukana on omat asennusohjeensa.

Huom! Käytettäessä hormisarjaa tulee sen olla sopivan pituinen ja souraan kauluksessa, **kuva 10.**

Sähköliitântä

Sähköliitântää varten tuulettimessa on maatetulla pistotulpalla varustettu liitosjohto.

N

TILBEHØR

Kanalsett for tilkobling til ventilasjonskanal
Ventilatorskap (høyde 110 cm)
Veggfeste

TEKNISKE DATA

Bredde: 60 cm
Øvrige mål: **se fig. 5**
El.tilkobling: 230 V jordet
Effekt: Motor 70 W
Belysning: Lysrør sokkel G 23
11 W bredd 70 och 60 cm

INSTALLASJON

Utblåsningsluften kan ikke ledes inn i pipens røkekanal hvis denne brukes for oppvarming. Avledning av utblåsningsluften skal utføres i henhold til forskrifter fra berørt myndighet (Bygningskontrollen).

Ventilasjonen av rommet må tilpasses slik at ventilatoren ikke lager problemer for andre pipetilsluttede oppvarmingssystem i huset.

Tilslutningsstuss, automatspjeld og skruer for montering leveres med inni ventilatoren. (Ta løs filteret, se fig. 2). Automatspjeldet benyttes for å minske eventuelt kaldras når ventilatoren ikke brukes.
OBS! Ved installasjon der separat grunn-ventilasjon ikke finnes, kappes spjeldet ved markeringen.
Fest stussen på ventilatoren, **fig. 6.**
Plasser deretter spjeldet i stussen, **fig. 7.**

Montering av ventilatoren

Ventilatoren kan plasseres under eller innfelt i skaprekken, se framsiden respektiv **fig. 8.**
Avstanden mellom komfyr og ventilator må være minst 40 cm. Ved gasskomfyr økes avstanden til 65 cm.
Ventilatoren kan også monteres ved hjelp av veggfester som kan kjøpes som tilbehør, **fig. 9.**
Anvisning for montering av tilbehør følger disse.

Obs! Ved montering av fleksibel kanal, må denne være rett nærmest stutsen **fig 10.**

Elektrisk installasjon

Ventilatoren leveres med ledning og støpsel for tilkobling til jordet stikkontakt.

DK

TILBEHØR

Rørstuds for tilslutning til aftrækskanal.
Overskab for emhætte.
Konsoldel.

TEKNISK DATA

Bredde: 60 cm.
Øvrige mål: **se fig. 5.**
El-tilslutning: 230V.
Effekt: Motor 70W.
Belysning: Lysstofrør sokkel G23.
11 W bredde 60 og 70 cm

INSTALLATION

Afledning af udblåsningsluften skal udføres efter forskrift fra gældende myndighed. Udblåsningsluften må ikke ledes til aftrækskanal som anvendes til afledning af røggasser fra brugsgenstande, der fødes med andet end elenergi.

Tilslutningsstus og automatspjæld leveres lagd i Emhætten. (Tag filteret løs, se fig 2) Spjældet anvendes for at forhindre eventuelt tilbageslag af luft når Emhætten ikke er i drift.
Bemærk, at ved installation hvor en separat grundudsugning ikke forefindes, skal spjældet overskæres ved markeringsstregen.
Fastgør stutsen på emhætten **fig 6.**
Placer derefter spjældet i stutsen **fig 7.**

Montering af emhætte

Skrue emhætten fast under overskab eller hylde beregnet for emhætte, **fig. 8.**
Afstanden mellem komfur og emhætte skal være mindst 40 cm.
Ved gaskomfur øges afstanden til 65 cm.
Emhætten kan monteres ved hjælp af konsoller, som kan købes som tilbehør, **fig. 9.**

Anvisning for montering af tilbehør medfølger udstyret.

Obs! Udluftningsslangen skal monteres strakt nærmest stutsen **fig 10.**

Elektrisk installation

Emhætten leveres med ledning og stikprop for tilslutning for jordet vægafbryder.