

MANUALE D'USO
MONTALATTE IT

USER MANUAL
MILK FROTHER EN

MANUEL DE L'UTILISATEUR
CHOCOLATIÈRE FR

GEBRAUCHSANLEITUNG
MILCHAUFSCÄUMER DE

GEBRUIKSAANWIJZING
MELKOPSCHUIMER NL

MANUAL DE USO
ESPUMADOR DE LECHE ES

MANUAL DE USO
ESPUMADOR DE LEITE PT

BRUKSANVISNING
MJÖLKSUMMARE SV

РУКОВОДСТВО ПО ЭКСПЛУАТАЦИИ
ВСПЕНИВАТЕЛЬ МОЛОКА RU

BRUGSANVISNING
MÆLKESKUMMER DA

INSTRUKCJA OBSŁUGI
SPIENIACZ DO MLEKA PL

KÄYTTÖOHJE
MAIDONVAAHDOTIN FI

BRUKSANVISNING
MELKESKUMMER NO

كتيب الاستخدام
صانع رغوة الحليب AR

 smeg

Consigliamo di leggere attentamente questo manuale, che riporta tutte le indicazioni per mantenere inalterate le qualità estetiche e funzionali dell'apparecchio acquistato.
Per ulteriori informazioni sul prodotto: www.smeg.com

We advise you to read this manual carefully, as it contains all the instructions for managing the appliance's aesthetic and functional qualities.
For further information on the product: www.smeg.com

Nous conseillons de lire attentivement ce manuel, qui comprend toutes les indications pour maintenir inaltérées les qualités esthétiques et fonctionnelles de l'appareil acheté.
Pour obtenir des informations supplémentaires sur le produit : www.smeg.com

Wir empfehlen, diese Bedienungsanleitung, die sämtliche Anweisungen enthält, um das Aussehen und die Funktionsfähigkeit des Geräts zu erhalten, sorgfältig zu lesen.
Für weitere Informationen über das Produkt wird auf www.smeg.com verwiesen

We adviseren om deze handleiding aandachtig door te lezen. Ze bevat aanwijzingen die nodig zijn om de esthetische en functionele eigenschappen van het gekochte apparaat intact te houden.
Bezoek voor meer informatie over het product: www.smeg.com

Aconsejamos leer atentamente este manual que contienen todas las indicaciones para mantener inalterada la calidad estética y funcional del aparato adquirido.
Más información sobre el producto en: www.smeg.com

Aconselhamos que leia atentamente este manual, que refere todas as indicações para manter inalteradas as qualidades estéticas e funcionais do aparelho comprado.
Para mais informações sobre o produto: www.smeg.com

Vi rekommenderar att ni nogå läser denna handbok som anger alla de nödvändiga anvisningarna för att bibehålla den inköpta apparatens utseende och funktioner.
För mer information om produkten: www.smeg.com

Мы рекомендуем вам внимательно прочитать данное руководство, в котором приводятся все указания, необходимые для поддержания неизменными эстетических и функциональных свойств приобретенного прибора.
Дополнительную информацию об изделии можно получить на сайте: www.smeg.com

Vi anbefaler, at du nøje læser denne vejledning, som indeholder alle anvisninger til at holde det købte apparat i perfekt funktionsmæssig og æstetisk stand.
For yderligere informationer om produktet: www.smeg.com

Zalecamy uważnie przeczytanie niniejszej instrukcji, która zawiera wszystkie wskazania dla utrzymania jakości estetyki i funkcjonalności zakupionego urządzenia.
Dalsze informacje dotyczące produktu znajdują się na stronie: www.smeg.com

Lue tämä käyttöopas huolellisesti. Ohjeita noudattamalla taataan laitteen oikeaoppinen ylläpito ja sen ominaisuuksien säilyvyys.
Tuoteeseen liittyvät lisätiedot löytyvät osoitteesta www.smeg.com

Vi anbefaler at du leser denne brukerveiledningen grundig, da den inneholder alle indikasjonjer for å bevare de estetiske og funksjonelle kvalitetene til produktet du har kjønt.
For ytterligere informasjon om produktet: www.smeg.com

نصح بقراءة هذا الكتيب بعناية حيث يضم جميع التعليمات التي تضمن الحفاظ على الخصائص الجمالية والوظيفية للمنتج الذي قمت بشرائه.
للمزيد من المعلومات عن المنتج برجاء زيارة www.smeg.com

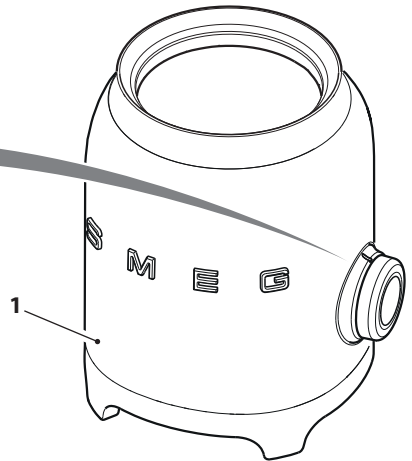
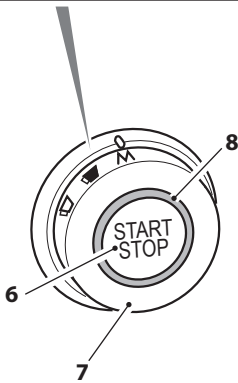
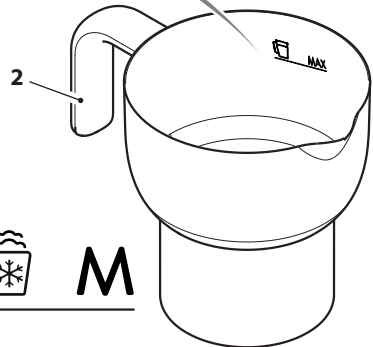
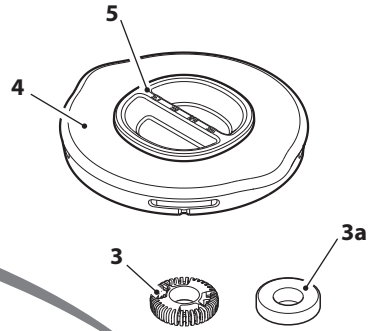
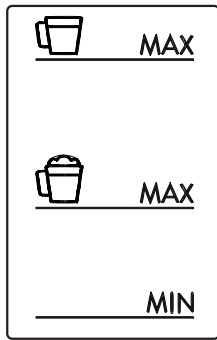

220-240V~ 50/60Hz
500 W

Fig. "1"
Abb.

Bästa kund,
Tack för att ha inhandlat en mjölkskummare i SMEG-serien.
Genom att välja vår produkt har du bestämt dig för en lösning där estetisk forskning och en innovativ teknisk konstruktion ger unika objekt som förvandlas till inredningsföremål.
En hushållsapparat av märket Smeg passar alltid in perfekt med andra liknande produkter och kan på samma gång bidra till kökets design.
Vi hoppas att du kommer att uppskatta glassmaskinens funktioner.
Vänliga hälsningar,

SMEG S.p.A.

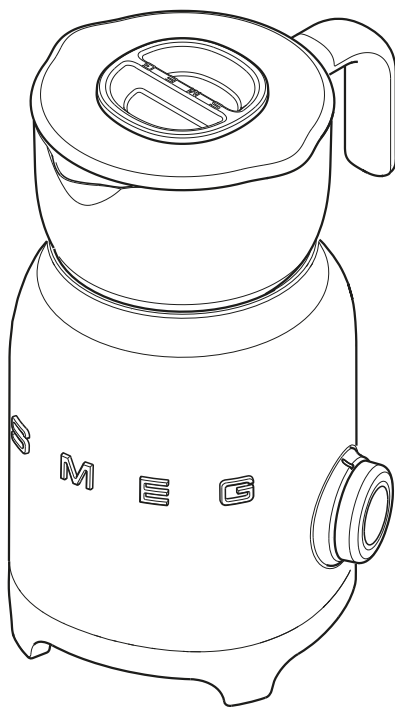

Modell MFF01
Mjölkskummare



Varningar

SÄKERHET

Viktiga säkerhetsvarningar.

Det är nödvändigt att följa säkerhetsvarningarna nedan eftersom apparaten drivs med elström.

- Rör inte vid stickkontakten med våta händer.
- Se till att det eluttag som används alltid är åtkomligt för att vid behov dra ut kontakten.
- Dra aldrig i sladden eftersom den kan skadas.
- Vid fel på apparaten ska ni inte försöka att reparera den.
Stäng av apparaten, dra ut kontakten ur eluttaget och vänd er till teknisk support.
- Vid skador på stickkontakten eller på nätsladden, får de endast bytas ut av teknisk support för att förhindra alla slags risker.
- Sänk inte ner apparaten i vatten.
- Observera! Koppla ur kontakten före rengöring.
- Låt inte nätsladden hänga och dingla från bordskanten eller från annan yta, låt den inte heller röra vid varma ytor.
- Förvara förpackningsmaterialet (plastpåsar, expansiv polystyren) utom räckhåll för barn.
- Låt inte personer (inklusive barn) med nedsatt psykisk, fysisk eller sensorisk förmåga, eller med otillräcklig erfarenhet och kunskap, använda apparaten, utan tillsyn och instruktioner av en säkerhetsansvarig. Ha tillsyn över barn och se till att de inte leker med apparaten.
- Ställ inte apparaten ovanpå eller i närheten av elektriska spisplattor eller gasbrännare, eller i en varm ugn.
- Kontrollera att det inte finns några främmande föremål inuti apparaten.
- Fyll inte karaffen för mycket utan hänvisa alltid till nivåmärkena som är tryckta på karaffens insida.

Att fylla på utöver nivåmärket kan vara riskfyllt om den skummade mjölken stänker ut från behållaren.

- Karaffen värms upp under funktionen. Rör inte vid de varma ytorna, grip alltid tag i det särskilda handtaget på karaffen.
- De som har en pacemaker eller liknande anordningar ska säkerställa att funktionen av denna typ av apparater inte äventyras av det induktiva fältet, vars frekvensintervall är mellan 20 och 50 Hz.
- Skivan för mjölkskummaren kan förorsaka till kvävning. Håll den utom räckhåll för barn.

Ansluta apparaten

Se till att nätspänningen och frekvensen motsvarar det som anges på märkskylten på apparatens undersida.

Anslut apparaten till endast ett nätuttag som installerats korrekt och har en minimikapacitet på 10A och är ordentligt jordat.

Vid inkompatibilitet mellan uttaget och apparatens kontakt ska ni kontakta teknisk support för att byta ut dem.



Endast för den europeiska marknaden:

- Det är tillåtet för barn över 8 års ålder att använda denna apparat under uppsikt eller efter att de instruerats om säker användning av apparaten och förstått de risker som finns i samband med dess användning.
- Rengöring och underhåll kan utföras av barn över 8 års ålder under uppsikt.
- Håll apparaten och dess nätsladd utom räckhåll för barn under 8 år.
- Barn får inte leka med apparaten.
- Koppla ur apparaten från nätuttaget innan något monterings-, nedmonterings- och rengöringsarbete utförs.

Avsedd användning

Denna apparat är avsedd att värma upp och skumma mjölk och tillreda varm choklad. Använd inte produkten för andra ändamål än det avsedda. Denna apparat är endast avsedd för hushållsbruk.

Tillverkarens ansvar

Tillverkaren fransäger sig allt ansvar för skador på personer och egendom som orsakats av:

- annan användning än den som förutsetts,
- försummelse att läsa bruksanvisningen,
- manipulering av någon del av apparaten,
- användning av icke-originalreservdelar,
- försummelse att iakttä säkerhetsvarningar.



Spara dessa instruktioner. Om apparaten överläts till andra personer ska även bruksanvisningen överlämnas till dem.

BORTSKAFFNING

Elapparaterna får inte bortskaffas tillsammans med hushållsavfall.

De apparater som är försedda med denna symbol



lyder under EU-direktivet 2012/19/EU. Alla elektriska och elektroniska apparater som kasseras ska bortskaffas separat från hushållsavfall och lämnas in till särskilda statliga avfallsstationer. Genom att bortskaffa apparaten korrekt går det att undvika miljöskador och risk för personers hälsa. För mer information om bortskaffande av den kasserade apparaten ska ni vända er till kommunkontoret, det lokala kontoret för avfallshantering eller till den butik där apparaten inhandlades.



Beskrivning/Montering

BESKRIVNING AV APPARATEN (Fig.1)

- 1 Motorbas
- 2 Karaff
- 3 Spiralvisp (för att skumma mjölk eller choklad)
- 3a Slät visp (för varm mjölk)
- 4 Lock
- 5 Mått
- 6 Tryckknapp START/STOP
- 7 Programväljare
- 8 Lysdiod

MÄRKSKYLT

På märkskylten anges tekniska data, serienummer och märkning. Märkskylten får aldrig tas bort.

FÖRE FÖRSTA ANVÄNDNING (Fig.1)

- Packa upp apparaten försiktigt och avlägsna allt förpackningsmaterial och eventuella etiketter och vidhäftande etiketter.
- Rengör motorbasen (1) med en fuktig trasa. Tvätta alla komponenterna och torka dem torra (se avsnittet "Rengöring och underhåll").



Kontrollera före användning att alla delarna är hela.

MONTERING AV KOMPONENTER (Fig. 1)

- Placera karaffen (2) på motorbasen (1).
- Placera vispen (3) inuti karaffen (2) genom att sätta in det särskilda stiftet.
- Placera locket (4) på karaffen (2) och tryck det neråt.

BESKRIVNING AV REGLAGE (Fig. 1)

Programväljare (7)

Apparaten är utrustad med 6 förinställda program och en manuell funktion som kan väljas tack vare vredet (7).

Ikön för vred	Program
	Varm choklad
	Varm mjölk
	Varm lätt skummad mjölk
	Varm mjölk med tjockt skum
	Kall lätt skummad mjölk
	Kall mjölk med tjockt skum
M	Manuell

Indikering av vätskenivå

Symbol	Beskrivning
	Maximal nivå för påfyllning av mjölk för uppvärmningsfunktion och tillredning av choklad (inklusive mängden choklad).
	Maximal nivå för påfyllning av mjölk att skumma.
	Miniminivå.



ANVÄNDNING (Fig. 1)



Råd för användning

Mjölkskummarens funktion kan påverkas av de ingredienser som används.

För att få ett bra resultat rekommenderar vi att ni använder helmjolk och tar ut den ur kylskåpet precis innan ni håller den i karaffen (2).



Efter en första uppvärmningscykel ska ni vänta tills apparaten kyts av innan ni startar en andra cykel.



Använd aldrig apparaten utan vätska. Att starta apparaten utan vätska kan skada karaffen.

Fyll alltid på upp till MIN-märket och inte över MAX-märket, båda indikeras inuti karaffen.



Om lysdioden på vredet blinkar och tre ljudsignaler upprepas två gånger betyder det att apparaten är i felläge.

Felstatus visas om karaffen eller vispen inte finns på apparaten, om karaffen tas bort under tillredningen eller om cykeln startas med tom karaff.

I de första två fallen startar inte cykeln medan i de andra två fallen startar cykeln men avbryts efter ett par sekunder.

- Sätt i kontakten i uttaget.
- Lysdioden (8) blinkar, efter cirka 120 sekunders inaktivitet övergår apparaten till standby-läge och lysdioden släcks.

Värma upp eller skumma mjölken

- Ta av locket (4) och häll kall mjölk i karaffen (2) med hänvisning till nivåmärkena inuti karaffen.
- Sätt tillbaka locket (4).
- Välj det önskade programmet genom att vrida på vredet (7) tills det är i jämnhöjd med den röda skåran på vredets hylsa.



Apparaten övergår till arbetsfas från standby-läge.

- Tryck på knappen START/STOP (6) för att starta cykeln, lysdioden (8) tänds och lyser med ett fast sken.
- En ljudsignal och släckning av lysdioden (8) indikerar cykelns slut.
- Det går att stoppa cykeln före den inställda tiden genom att trycka på knappen START/STOP (6).
- Ta bort locket (4) genom att gripa tag i sidobyglar.
- Ta bort karaffen (2) och häll av den skummade mjölken med hjälp av en sked.



En eventuell tillsats av socker eller sötningssirap (t.ex. honung, agave- eller lönsirap etc.) rekommenderas i slutet av cykeln.

Tillredning av choklad

- Ta av locket (4) och häll ingredienserna för choklad i karaffen (2) med hänvisning till nivåmärkena inuti karaffen och de rekommendationer som anges i Smeg-receptet.
- Välj det relativa programmet och gå vidare enligt beskrivningen för mjölken.



Under arbetsfasen går det att ta bort måttet (5) för att tillsätta eventuella ingredienser i pulverform. Vi rekommenderar att de tillsätts

SV



Rengöring och underhåll

långsamt och i små mängder ett tag efter cykelns start så att mjölken värms upp. Om ingredienserna tillsätts för snabbt eller i för stora mängder kan det leda till att vispen slutar att rotera eller att den hakas ur sitt säte.

Manuell funktion

- Ta av locket (4) och häll mjölken i karaffen (2) med hänvisning till nivåmärkena inuti karaffen.
- Sätt tillbaka locket (4).

Det går att välja en varm cykel eller en kall cykel.

Varm manuell:

- För att starta det manuella programmet (M), med uppvärmningsfunktion, trycker du på knappen START/STOP, lysdioden (8) tänds och lyser med ett fast sken; vispens hastighet och temperaturen ökar i proportion till cykelns varaktighet. Användaren kan avbryta cykeln genom att trycka på knappen START/STOP så snart som tillredningen verkar vara klar.

Kall manuell

- Håll knappen START/STOP intryckt i cirka 3 sekunder, startar vispen för att skumma mjölken utan att värma upp den och lysdioden (8) blinkar under hela cykeln. Användaren kan avbryta cykeln genom att trycka på knappen START/STOP så snart som tillredningen verkar vara klar.



- I båda fallen avbryts den manuella funktionen automatiskt efter en viss tid för att garantera produktens säkerhet och funktion.
- En ljudsignal och släckning av lysdioden (8) indikerar cykelns slut.
- Gå därefter vidare enligt vad som beskrivs vad gäller mjölken.



Under arbetsfasen går det att ta bort måttet (5) för att tillsätta eventuella ingredienser i pulverform (t.ex. pulverkaffe, pulverb cappuccino, pulverte, etc.).

RENGÖRING OCH UNDERHÅLL (Fig. 1)



Innan rengöring ska kontakten ALLTID dras ut ur nätuttaget och apparaten ska kylas av. Sänk aldrig ner motorbasen (1) i vatten eller andra vätskor.

Bruksanvisningen innehåller lämpliga anvisningar och åtgärder för rengöring, underhåll och arbetsmoment som rekommenderats för kunden av tillverkaren. Alla andra typer av ingrepp kan utföras av representant från en behörig servicetjänst.

- Avlägsna vispen (3).
- Ta bort karaffen (2) från motorbasen.
- Vispen (3), locket (4), måttet (5) och karaffen (2) kan diskas i diskmaskinen.
- Motorbasen (1) kan rengöras med en fuktig trasa och därefter med en torr torkduk. Undvik att använda abrasiva rengöringsmedel eller material.



VARM CHOKLAD

Kvantitet för två koppar

Ingredienser

- | | |
|-------------------------|--------|
| - Helmjölk | 250 ml |
| - Riven
blockchoklad | 90 gr |

Tillagning

- Häll mjölken i karaffen.
- Tillsätt den rivna blockchokladen.
- Stäng locket.
- Välj programmet för varm choklad ().
- Tryck på knappen START/STOP och tills programmet är klart.

CAPPUCCINO

Kvantitet för två koppar

Ingredienser

- | | |
|--------------------|--------|
| - Helmjölk | 200 ml |
| - Kaffe | 80 ml |
| eller starkt kaffe | 40 ml |

Tillagning

- Laga kaffet med en kaffekokare och häll det i en kopp.
- Häll mjölken i karaffen för mjölkskumning
- Stäng locket.
- Välj programmet för varm mjölk med tjockt skum ().
- Tryck på knappen START/STOP och tills programmet är klart.
- Häll den skummade mjölken över kaffet.
- Tillsätt en sked socker eller sötningssirap efter behag.



ISESPRESSO MED LITE MJÖLK

Kvantitet för två koppar

Ingredienser

- | | |
|------------|--------|
| - Helmjölk | 200 ml |
| - Kaffe | 80 ml |
| - Isbitar | 4 |

Tillagning

- Lägg isbitarna i 2 glas.
- Laga kaffet med en kaffekokare och häll det över isen i glasen.
- Tillsätt en sked socker eller sötningssirap efter behag.
- Häll mjölken i karaffen för mjölkskumning.
- Stäng locket.
- Välj programmet för kallt kaffe med tjockt skum eller tunt skum beroende på önskad mängd skum ( / ).
- Tryck på knappen START/STOP och tills programmet är klart.
- Häll den skummade mjölken i glasen med kaffe och is.

Vad man ska göra om.....

Vad man ska göra om.....

Problem	Möjliga orsaker	Åtgärd
Apparaten fungerar inte.	Kontakten är inte insatt.	Sätt in kontakten.
Apparaten stannar under funktionen.	Karaffen är tom.	Fyll på karaffen.
	Karaffen har avlägsnats under tillredningen.	Sätt tillbaka karaffen på sin plats.
	För tjocka eller grova ingredienser som stora bitar av riven choklad.	Använd finare ingredienser.
Cykeln startar inte.	Karaffen är inte på plats.	Placera karaffen på sin plats.
	Vispen är inte på sin plats.	Kontrollera att vispen finns och att den sitter på sin plats.
Mjölken skummas inte.	Mjölken är inte kall.	Använd kall mjölk.
	Karaffen innehåller rester av vatten eller är smutsig.	Se till att karaffen är ren och torr.
	Fel visp används.	Montera spiralvispen.
	Användning av redan skummad eller uppvärmd mjölk.	Använd inte redan skummad eller uppvärmd mjölk.
	Användning av lättmjölk.	Använd lämplig mjölk.
Ingredienserna upplöses inte.	Ingredienserna är för tjocka eller har tillsatts i för stor mängd.	Hacka ingredienserna innan ni tillsätter dem eller kontrollera tillredningsråden.



Om problemet inte åtgärdats eller vid andra typer av fel ska ni kontakta teknisk support nära er.

Il costruttore si riserva di apportare senza preavviso tutte le modifiche che riterrà utili al miglioramento dei propri prodotti. Le illustrazioni e le descrizioni contenute in questo manuale non sono quindi impegnative ed hanno solo valore indicativo.

The manufacturer reserves the right to make any changes deemed useful for the improvement of its products without prior notice. The illustrations and descriptions contained in this manual are therefore not binding and are merely indicative.

Le fabricant se réserve la faculté d'apporter, sans préavis, toutes les modifications qu'il jugera utiles pour l'amélioration de ses produits. Les illustrations et les descriptions figurant dans ce manuel ne sont pas contraignantes et n'ont qu'une valeur indicative.

Der Hersteller behält sich vor, ohne vorherige Benachrichtigung alle Änderungen vorzunehmen, die er zur Verbesserung seiner Produkte für nützlich erachtet. Die in diesem Handbuch enthaltenen Illustrationen und Beschreibungen sind daher unverbindlich und dienen nur zur Veranschaulichung.

De fabrikant behoudt zich het recht voor zonder waarschuwing alle wijzigingen aan te brengen die hij nodig acht om zijn producten te verbeteren. De afbeeldingen en de beschrijvingen die aanwezig zijn in deze handleiding zijn niet bindend, en hebben enkel een aanduidende waarde.

El fabricante se reserva el derecho a aportar sin aviso previo todas las modificaciones que considere útiles para la mejora de sus propios productos. Las ilustraciones y las descripciones contenidas en este manual no comprometen, por tanto, al fabricante y tienen un valor meramente indicativo.

O fabricante reserva-se o direito de efetuar, sem aviso prévio, qualquer modificação que vise o melhoramento dos respetivos produtos. As ilustrações e descrições contidas neste manual, não são, por isso, vinculativas e possuem apenas valor indicativo.

Tillverkaren förbehåller sig rätten att genomföra alla de ändringar som anses nödvändiga för att förbättra de egna produkterna utan att meddela detta i förväg. De illustrationer och beskrivningar som finns i denna bruksanvisning är vägledande och därmed inte bindande.

Производитель оставляет за собой право вносить без предупреждения все изменения, которые посчитает полезными для улучшения собственной продукции. Рисунки и описания, содержащиеся в данном Руководстве по эксплуатации, не имеют обязательств и имеют ознакомительный характер.

Producenten forbeholder sig retten til at foretage eventuelle ændringer, der anses for at være en forbedring af det oprindelige produkt, uden forudgående varsel. Illustrationer og beskrivelser i denne betjeningsvejledning er derfor ikke bindende og kun vejledende.

Producent zastrzega sobie prawo do nanoszenia, bez uprzedniego powiadomienia, wszelkich zmian, które uzna za przydatne w celu ulepszenia swoich produktów. Rysunki i opisy zawarte w niniejszej instrukcji nie są zobowiązujące i mają charakter poglądowy.

Valmistaja pidättää itsellään oikeuden tehdä ohjeisiin mielestään tarpeellisia muutoksia ilman ennakoilmoitusta. Tässä oppaassa olevat kuvat ja piirroksot eivät näin ollen ole sitovia, vaan ne annetaan vain viitteellisessä mielessä.

Produsenten forbeholder seg rett til endringer på sine produkter grunnet tekniske fremskritt, uten forutgående varsel. Illustrasjonene og beskrivelsene i denne bruksanvisningen er derfor ikke bindende og skal kun betraktes som retningsgivende.

”تحفظ جهة التصنيع لنفسها بالحق في القيام بجميع التعديلات التي تراها مناسبة لتحسين منتجاتها دون إنذار مسبق. ولذلك، لا تعتبر الرسوم التوضيحية والأوصاف الواردة في هذا الدليل ملزمة وإنما ذات قيمة إرشادية فقط“