



Överbryggad
zon



Hög
prestanda



Justerbar
fläkthastighet



Kolfilter (tillval)

CHF5780S Induktionshäll med integrerad köksfläkt

- 4 induktionszoner
- Överbryggad zon
- Automatiskt ventilationsläge
- Barnlås
- Kolfilter eller installation med utsugskanal

En modern lösning med häll och köksfläkt

Den här moderna induktionshällen har en inbyggd köksfläkt som automatiskt justerar fläkthastigheten. Med de kraftfulla, expanderbara hällzonerna och energieffektiv design passar hällen alla matlagingsbehov och är en verklig hjälpredda i köket.

Med induktionshäll går det snabbt

Induktionshällen styrs med touchkontroller och har fyra zoner som värms snabbt, energisnålt och säkert. Med BridgeZone kombinerar du två av zonerna till en större så du kan använda en stor panna eller gryta. Använd bara kokkärl med magnetisk botten. Induktionshällen värmer kokkärlet medan hällen förblir sval. Det minskar risken för att bränna sig. Det gör hällen säkert.

Effektiv prestanda med hög kapacitet

Köksfläkten har hög luftutsugningskapacitet och A+-klassad energieffektivitet. Köksmiljön hålls fräsch och fettfri och mycket lite energi går till spillo, vilket är bra både för dig och miljön.

Kolfilter för friskare luft

Om du använder kolfilter återcirkulerar köksfläkten luften i köket och avlägsnar föroreningar och lukter under processen.

Lättrengjort filter

Det borttagbara fettfiltret av aluminium är enkelt att rengöra. Handdiska filtret eller kör det bara i diskmaskinen. Med mycket lite underhåll överträffar köksfläkten alltid förväntningarna. Njut av problemfri matlagning utan os.



Produktegenskaper

Färg	Svart
Installation	Integrerad
Typ av kontroll	Touch
Filtertyp	Aluminium, kol
Antal tillagningszoner/plattor	4
Antal effektnivåer	9 + Boost
Hastighetsnivåer	9 + Boost
Barnlås	Ja

Tekniska specifikationer

Nettovikt	22,2 kg
Höjd	210 mm
Bredd	780 mm
Djup	520 mm
Ytmaterial	Svart keramiskt glas
Typ av häll	Induktion
Utsugskanal	222 x 89 mm
Strömförsörjning	220–240 V, 50/60 Hz (2N 380–415 V, 50/60 Hz)
Sladdlängd, typ av kontakt	1,2 m, utan plugg
Märkeffekt	7360 W
Motoreffekt	155 W
Ljudeffektnivå, maximal hastighet (LWA)	67 dB
Maximalt luftflöde (normal användning)	571 m ³ /h
Uppmätt luftflöde vid bästa effektivitetspunkt	298,8 m ³ /h
Energiklass	A+
Effektivitetsklass för fettfiltrering	C
Vätskedynamisk effektivitet	32,2
Främre matlagingsyta grytstorlek	190 mm
Bakre matlagingsyta grytstorlek	190 mm
Modellbeteckning	CHF5780S

Läs mer om produktens energieffektivitet på <https://eprel.ec.europa.eu/>. Använd modellbeteckningen för att hitta information.

Mått

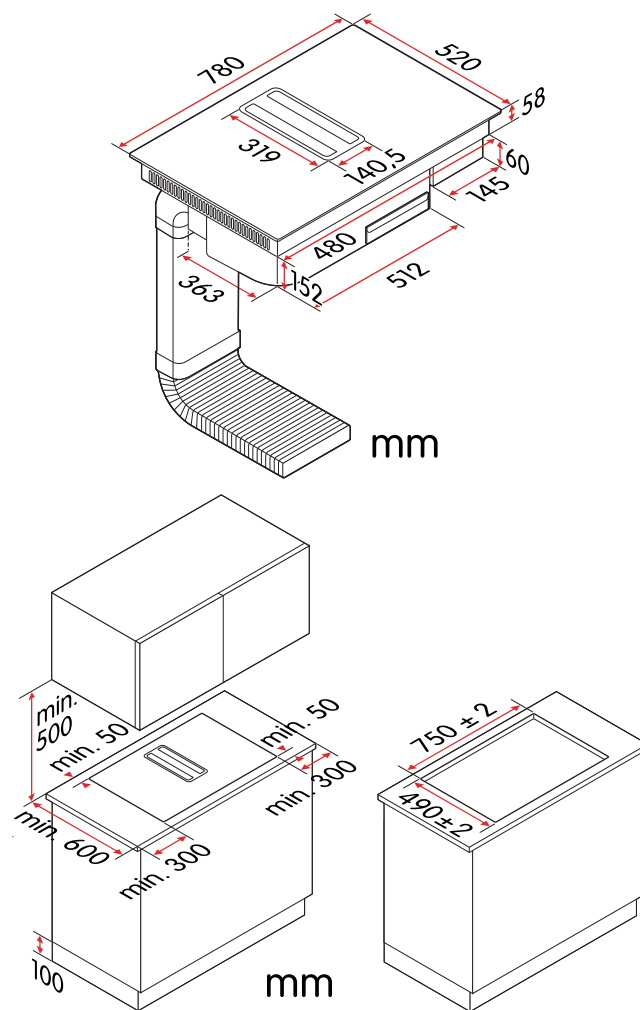

Informationen kan komma att ändras. Oavsiktliga fel i informationen kan förekomma.

Energimärkning

