

ELVITA

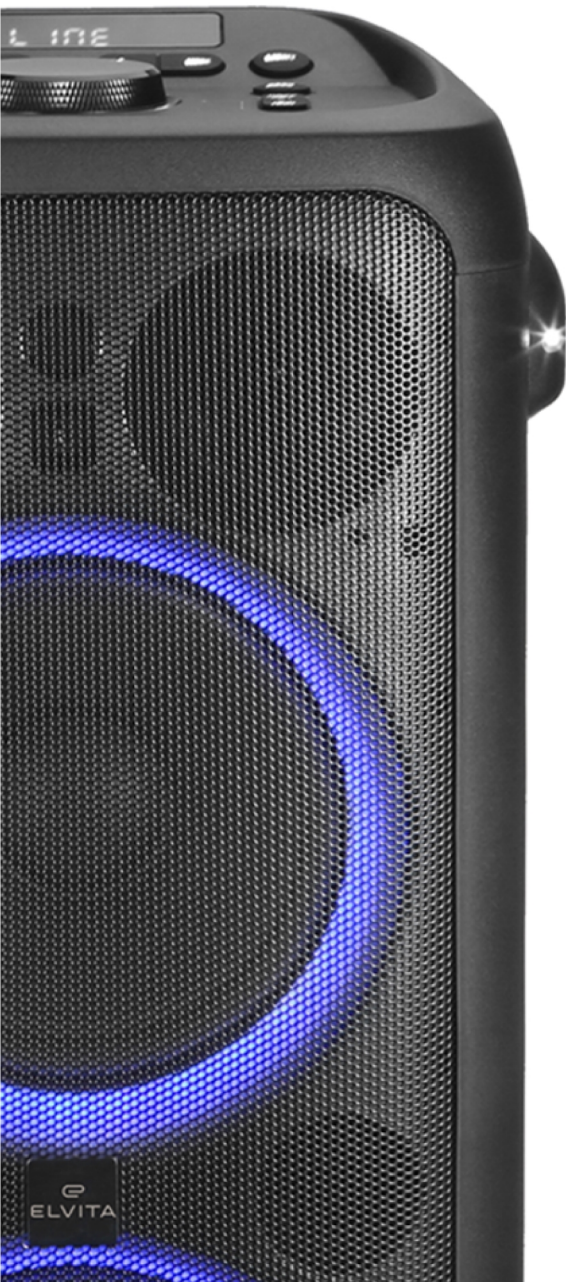

EPB800

User manual

Partybox speaker

Gebrauchsanweisung

Partybox-Lautsprecher

Bruksanvisning

Partybox-högtalare

Bruksanvisning

Partybox-høytaler

Brugsanvisning

Partybox-højtaler

Käyttöohje

Partybox-kaiutin

Notendahandbók

Partybox hátalari

Thank you

for your trust and the purchase of our product. Make sure you have received an undamaged product. If you do find transport damage, please contact the seller from which you purchased the product, or the regional warehouse from which it was supplied.

Wir danken Ihnen

für Ihr Vertrauen und den Kauf unseres Produktes. Vergewissern Sie sich, dass Sie ein unbeschädigtes Produkt erhalten haben. Sollten Sie einen Transportschaden feststellen, wenden Sie sich bitte an den Verkäufer, bei dem Sie das Produkt gekauft haben, oder an das regionale Lager, aus dem es geliefert wurde.

Tack

för ditt förtroende och för köpet av vår produkt. Kontrollera att produkten du har tagit emot är oskadad. Om du upptäcker en transportskada, var vänlig kontakta återförsäljaren som du köpte produkten av, eller den lokala butiken som levererade den.

Takk

for at du valgte ett av våre produkter. Forsikre deg om at produktet du har mottatt, er uskadet. Hvis du oppdager en transportskade, kontakter du selgeren du kjøpte produktet av, eller lageret som produktet ble levert fra.

Tak,

fordi du har valgt at købe dette produkt. Kontrollér, at apparatet ikke er beskadiget ved modtagelsen. Hvis du opdager en transportskade, skal du kontakte salgsstedet eller det lager, som apparatet er afsendt fra.

Kiitos

luottamuksestasi ja tuotteemme ostamisesta. Tarkista, ettei tuotteessa ole vaurioita. Jos havaitset kuljetusvaurioita, ota yhteyttä tuotteen myyjään tai paikalliseen myymälään, josta se toimitettiin.

Þakka þér

fyrir traust þitt og kaup á vöru okkar. Gakktu úr skugga um að þú hafir fengið óskemmda vöru. Ef skemmdir vegna flutninga finnast skaltu hafa samband við söluaðilann sem þú keyptir vöruna af, eða vöruhúsið á svæðinu þaðan sem henni var dreift.

Language: en-GB, de-DE, sv-SE, nb-NO, da-DK, fi-FI, is-IS
Publication date: 2023-04-11

The information may be subject to changes. Inadvertent errors in information may occur.

This document and its content, including written material and images, are the property of Elon Group AB. You may not copy, reproduce, modify, republish or distribute this document or any of its content without express written permission from Elon Group AB. © 2023, Elon Group AB. All rights reserved.

English

READ THIS!	5
SAFETY	6
OVERVIEW AND ACCESSORIES	12
USING THE PARTYBOX SPEAKER	13
TROUBLESHOOTING	20
TECHNICAL SPECIFICATIONS	22

Deutsch

BITTE LESEN!	24
SICHERHEIT	25
ÜBERSICHT UND ZUBEHÖR	32
VERWENDUNG DES PARTYBOX-LAUTSPRECHERS	33
FEHLERSUCHE	41
TECHNISCHE DATEN	44

Svenska

LÄS DETTA!	46
SÄKERHET	47
ÖVERSICHT OCH TILLBEHÖR	53
ANVÄNDA PARTYBOX-HÖGTALAREN	54
FELSÖKNING	61
TEKNISKA SPECIFIKATIONER	63

Norsk

LES DETTE!	66
SIKKERHET	67
OVERSIKT OG TILBEHØR	73
BRUKE PARTYBOX-HØYTTALEREN	74
FEILSØKING	81
TEKNISKE SPESIFIKASJONER	83

Dansk

LÆS DETTE!	86
SIKKERHED	87
OVERSIGT OG TILBEHØR	93
BRUG AF PARTYBOX-HØJTTALEREN	94
FEJLFINDING	101
TEKNISKE SPECIFIKATIONER	103

Suomi

LUE TÄMÄ!	106
TURVALLISUUS	107
YLEISKUVAUS JA LISÄVARUSTEET	113
PARTYBOX-KAIUTTIMEN KÄYTTÖ	114
VIANMÄÄRITYS	122
TEKNISET TIEDOT	124

Íslenska

LESTU ÞETTA!	126
--------------------	-----

ÖRYGGI.....	127
YFIRLIT OG AUKAHLUTIR	133
NOTKUN PARTYBOX HÁTALARANS	134
BILANAGREINING	141
TÆKNILÝSING	143

READ THIS!

**WARNING!**

Read the safety information and the instructions before installing or using this product. Only use this product as described in these instructions. The manufacturer is not liable for damages resulting from improper use.

Find the model code

The model code is printed on a label on the product.

SAFETY

Carefully read the instructions before you install and use the product. Save the instructions and keep them near the product for future reference. All kinds of warranties shall be invalid if these instructions are not followed.

Admonitions

**DANGER!**

Used when there is a risk for personal injury or death.

**WARNING!**

Used when there is a risk for personal injury.

**CAUTION!**

Used when there is a risk for damage to the product.

**NOTE!**

General information that you should be aware of.



Helpful tips that you may find useful.

Intended use

This product is only intended for household use. Any other use may result in malfunction and the warranty will be void.

General safety



DANGER!

Risk of serious injury or death!

- Do not dismantle the product to avoid the risk of electric shock, physical injury and/or damage to the product.
- Keep the product away from water and other liquids to prevent the risk of death or serious injury.
- Do not install the product near fire or water.
- Do not insert any objects into the power input except the supplied power cord.
- Do not insert any conductive objects into the connectors or inputs of the product.
- Do not use the product during a thunderstorm, there is a risk of malfunction and electric shock.



DANGER!

Do not attempt to perform any repairs yourself. Tampering with the product and non-professional repair may cause electric shock, injury or damage to the product. It also makes the warranty invalid. Instead, contact a service technician.

There are no user-serviceable parts in the product. Maintenance and repairs shall only be carried out by qualified personnel. Contact Elvita support if the product needs reparation or in any of these cases:

- The product has been exposed to rain or moisture.
- The product has been dropped and damaged.
- The product does not function properly or its operation is affected.



DANGER!

- Do not open the housing of the product, there is a risk of personal injury or damage to the product.
- The battery must only be removed by a qualified electrician.
- The product must only be opened in order to dispose of the battery.
- Turn off and disconnect the product from the mains before opening the product for disposal of the battery.



WARNING!

Risk of explosion!

Do not expose the product to direct sunlight and keep the product away from heat sources.

**WARNING!**

Risk of electric shock!

- Before connecting the product to the mains, make sure the connection parameters of the product (fuse rating, voltage and frequency) match the mains power supply. If in any doubt, consult a qualified electrician.
- Do not use the product in humid conditions, in the rain or near water.
- Make sure that the power cable does not come into contact with any sharp objects.

**WARNING!**

Risk of physical injury!

- Do not submerge the product in water or any other liquids. The product only has an IPX4 water resistance rating on the rear panel.
- Adjust the volume to recommended decibel (dBA) level, exposure to loud noise can cause hearing impairment and hearing loss. The maximum sound pressure level of this product is 97 dBA when measured at a distance of 1 meter.
- Disconnect the power source if the product has been exposed to water or any other liquids.
- Do not place the product near electromagnetic radiation or products such as amplifiers.
- Do not expose the product, not even when it is turned off, to temperatures above 45 °C or below 0 °C. It can damage the internal components of the product. The operating temperature of the product is +5 °C to +35 °C.
- Do not cover the product with any material, insufficient ventilation can cause overheating and/or shorten the life of the product.
- Do not place the product in places where dust accumulates.

**WARNING!**

- Do not open the housing of the remote control, except to open the battery compartment. The remote control is a Class 1 laser product.
- Incorrect use of the batteries may cause electrolyte leakage or an explosion.
- Chemicals leaking from the batteries can cause corrosion. If there is chemical spillage, remove it from the product with a cloth.
- Do not use different types of batteries with different characteristics.
- Do not use old and new batteries together, there is a risk of electrolyte leakage from the old battery.
- Remove the batteries as soon as they are discharged.

**CAUTION!**

- Do not turn the product on and off too frequently.
- Turn off the product and disconnect it from the power mains if it is not to be used for a longer period of time.
- Keep the product at a minimum distance of 60 cm to a TV or PC.
- Install the product on a flat, stable surface.
- Avoid dropping or hitting the product.

**CAUTION!**

- Insert 1.5 V, AAA batteries into the remote control so that they correspond with the polarities, + and -, on the product.
- If the range of the remote control decreases, replace the batteries with new ones.
- Remove the batteries from the remote control if it is not being used for a long period.

**NOTE!**

The batteries supplied with the product may have a shorter life due to storage conditions.

Safety for children and people with disabilities

**DANGER!**

Risk of serious injury or death!

- **Make sure children do not insert any objects into the product, there is a risk of electrocution.**
- **Keep all packaging material away from children, there is a risk of suffocation.**

**WARNING!**

Risk of physical injury!

- Keep the product out of reach of children.
- Do not let children be exposed to loud noise and be in close proximity of the product. Loud noise can cause hearing impairment and hearing loss.

Disposal



WARNING!

- The battery must only be removed by a qualified electrician.
- The product may only be opened in order to dispose of the battery.



This product includes a built-in lead acid battery, 12 V/4.5 Ah, and 1.5 V, AAA batteries. Remove the batteries before disposing of the product.



The European Directive for batteries 2006/66/EC states that it is not permitted to throw away batteries with household waste. They may contain substances which are harmful to the environment. Empty batteries can be handed over to local, public collection point or a local recycling centre.

Dispose of packaging in an environmentally-friendly manner. Recycling packaging, while observing national and local regulations, can reduce the consumption of raw materials and the amount of waste in landfill sites.

This product is marked in compliance with European Directive 2012/19/EU, Waste Electrical and Electronic Equipment (WEEE). The symbol on the product or on its packaging indicates that this product should not be treated as household waste. Instead it shall be handed over to the applicable collection point for the recycling of electrical and electronic equipment.

By ensuring this product is disposed of correctly, you will help prevent potential negative consequences for the environment and human health, which could otherwise be caused by inappropriate waste handling of this product. For more detailed information about recycling of this product, please contact the relevant municipal body in charge of waste management, your household waste disposal service or the store where you purchased the product.

Remove the batteries for disposal



DANGER!

- **The battery must only be removed by a qualified electrician.**
- **The product may only be opened in order to dispose of the battery.**
- **Turn off and disconnect the product from the mains before opening the product for disposal of the battery.**
- **Chemicals leaking from the batteries can cause corrosion. If there is chemical spillage, remove it from the product with a cloth.**



WARNING!

Do not open the housing of the remote control, except to open the battery compartment. The remote control is a Class 1 laser product.

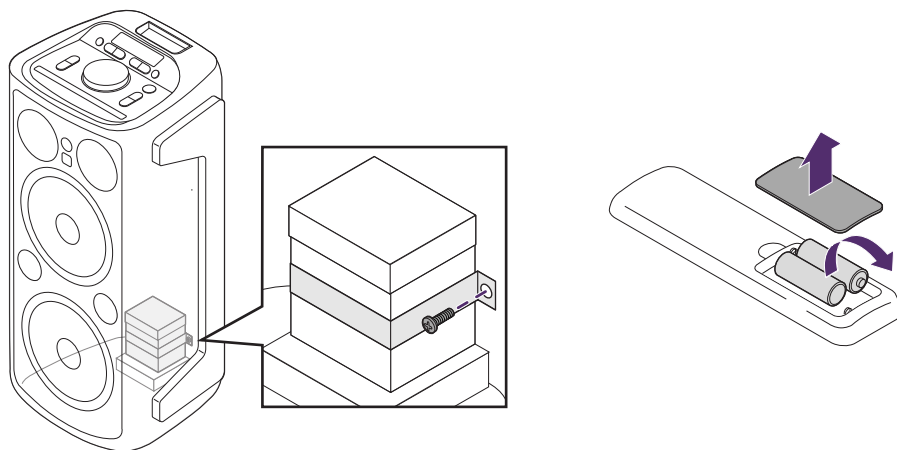

Remove the battery from the speaker

1. Turn off and disconnect the speaker from the mains.
2. Unscrew and remove the side panels and the front panel.
3. Remove the speaker membrane in the lower part of the speaker.
4. Unscrew the metal band that holds the battery in place.
5. Cut the cords that are connected to the battery.
6. Dispose of the battery at a local, public collection point or a local recycling centre. See section "Disposal", page 10.

Remove the batteries from the remote control

1. Turn off and disconnect the speaker from the mains.
2. Open the battery compartment on the back of the remote control.
3. Remove the batteries from the battery compartment.
4. Dispose of the battery at a local, public collection point or a local recycling centre. See section "Disposal", page 10.

Unpack the partybox speaker



DANGER!

Keep all packaging material away from children, there is a risk of suffocation.

Check the packaging and product for any damage. If the packaging or product is damaged, contact the transport operator and the retailer where the product was purchased.

OVERVIEW AND ACCESSORIES



- A** Display
- B** Top panel
- C** Rear panel
- D** Remote control
- E** 1.5 V, AAA batteries

- F** Power cord
- G** Audio cord (3.5 mm)
- H** Speaker
- I** FM antenna

USING THE PARTYBOX SPEAKER

Controls

Use the remote control or the top panel to control the speaker.

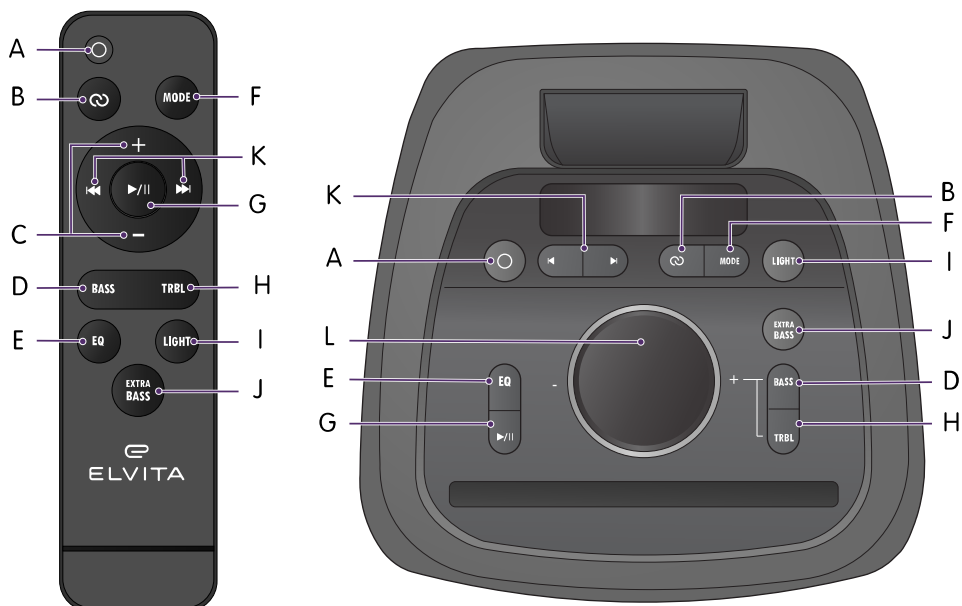

Button functions

Button	Icon	Short press	Long press
A. On/off		Standby mode on/off	Top panel: Power on/off Remote control: Power on (in Standby mode), power off
B. TWS		Enable TWS connection in Bluetooth mode	Switch the strobe flashing LEDs on/off

Button	Icon	Short press	Long press
C. Volume		Adjust the volume up/down	Top panel: Adjust the echo/microphone volume in Echo mode and Microphone mode Remote control: Adjust the volume faster
D. Bass/Echo	BASS	Adjust the bass level with the rotary knob or use on the remote control	Adjust the echo level with the rotary knob or use on the remote control
E. Equaliser	EQ	Change the Equaliser modes (standard, pop, classic, rock, jazz, natural, dance, rap)	Change the Playback mode Available Playback modes: <ul style="list-style-type: none"> • Repeat one track • Playlist cycle mode
F. Mode	MODE	Select Bluetooth mode, USB mode or LINE mode	Turn the LED panel on/off
G. Play/pause		Pause or play the music In radio FM mode: Automatic scan and configuring the stored channels (P1-P8)	Select microphone priority when in Bluetooth mode, USB mode or AUX mode.
H. Treble	TRBL	Adjust the treble level with the rotary knob or use on the remote control	Adjust the volume of the microphone
I. Light	LIGHT	Select colour for the LED panel	Select mode for the LED panel

Button	Icon	Short press	Long press
J. Extra bass	EXTRA BASS	Turn extra bass on/off	Activate a sound prompt for marking change of modes (for example turn on/off the speaker, incoming call etc)
K. Previous/next		Skip to previous/next track In FM-mode: Skip to next stored FM-channel (P1-P8)	Fast forward / backward In FM-mode: search for next FM-channel.
L. Rotary knob	-	Adjust the volume	Adjust the echo/microphone/bass/treble volume in Echo mode, Microphone mode, Bass mode or Treble mode

Rear panel

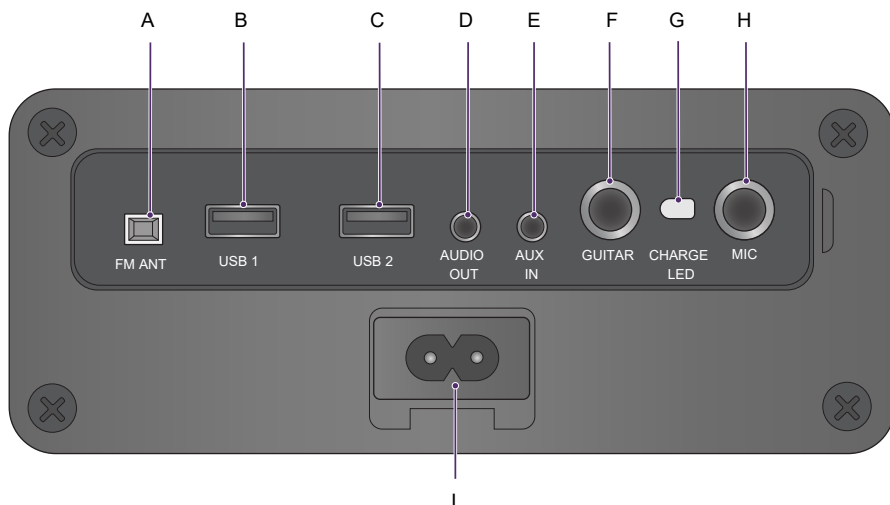

- | | |
|------------------------------|---------------------------|
| A FM antenna input | F Guitar input |
| B USB 1, input/output | G Charge indicator |
| C USB 2, input/output | H Microphone input |
| D Audio output | I Power input |
| E AUX input | |

Basic operations

Turn on and turn off the speaker



WARNING!



- Before connecting the product to the mains, make sure the connection parameters of the product (fuse rating, voltage and frequency) match the mains power supply. If in any doubt, consult a qualified electrician.



CAUTION!

Turn off the product and disconnect it from the power mains if it is not to be used for a longer period of time.

Turn on and turn off the speaker

1. Connect the speaker to the mains or disconnect the power cord from the speaker and use the power from the built-in battery.
2. Press and hold  to turn on the speaker.
The speaker is turned on.
3. Long press  to turn off the speaker.
The speaker is turned off.

Enter Standby mode

1. Short press  to enter Standby mode.

NOTE!

- Standby mode is activated automatically after 15 minutes of inactivity.
- When the speaker exits Standby mode, it returns to all previous settings.
- Press and hold  to turn off the speaker when it is not being used for a longer period. This turns off the speaker completely.

Charge the partybox speaker

The usage voltage of the product is 220-240 V, 50-60 Hz.



DANGER!

Do not insert any objects into the power input except the supplied power cord.

**WARNING!**

- Before connecting the product to the mains, make sure the connection parameters of the product (fuse rating, voltage and frequency) match the mains power supply. If in any doubt, consult a qualified electrician.

1. Connect the power cord to the mains and to the power input on the rear panel.

NOTE!

- The charge indicator is red when charging.
- The battery is fully charged after 6 hours and the charge indicator turns green.

Use the Bluetooth mode

The speaker can connect to another device via Bluetooth within a 10 meter range.

1. Short press **MODE** and select Bluetooth mode on the speaker.
2. Turn on the Bluetooth mode on the other device.
3. Select the name of the speaker on the device to be connected to the speaker. During connection **Blue** is flashing on the display. When the connection is stable, **Blue** stops flashing and **Blue** is displayed.

NOTE!

- Once the speaker is connected via Bluetooth to another device, it will automatically reconnect when music playback is restarted. Short press  to pause or resume music playback.
- If a mobile phone is connected to the speaker, the music is paused when a phone call starts. After the call ends, the speaker reconnects, and music playback continues.

Use the TWS connection function

True wireless stereo (TWS) Bluetooth connection, can only be used between two identical speakers. Use the function to reproduce real stereo sound with the speakers and a paired Bluetooth device.

1. Turn on both speakers, see section "Turn on and turn off the speaker", page 16.
2. Short press **MODE** to enter Bluetooth mode on both speakers.
3. Short press  on the speaker selected to be the master speaker.
The speaker not selected as master speaker is automatically configured as a slave device.

It can take a few seconds to establish the connection between the two speakers.

NOTE!

- During the connection process **Slave** is flashing on the display of the slave speaker.
- When the TWS connection is established **Slave** stops flashing.

NOTE!

- Use AUX, USB, FM or Bluetooth for playing the music preferred.
- The master speaker act as the left channel for music playback and receives the input signals. The slave speaker act as the right channel.
- Audio systems automatically reconnect with each other. Once a connection is established, both speakers start to sound simultaneously.

Once a connection is established, both speakers start to sound simultaneously.

Use the USB playback function

1. Insert a USB drive to the USB port (**USB 1** or **USB 2**) on the rear panel.
2. Short press **MODE** to select USB mode.
The speaker is now connected to the USB drive.

Charge an external device via the USB port

Use the partybox speaker to charge an external device via the USB port on the rear panel.

1. Turn on the speaker, see section "Turn on and turn off the speaker", page 16.
2. Connect an external device with an USB charging cord (not supplied) to **USB 1** or **USB 2** (DC 5V 1A).
The external device starts charging automatically.

Use the LED light

The LED panel is activated as default.

1. Short press **LIGHT** to choose colour of the LED light (seven colours available).
2. Long press **LIGHT** to select LED mode (full circle, half circle and sound response).
3. Long press **MODE** to turn on or off the LED panel.

Use the microphone playback function

**DANGER!**

Do not insert any conductive objects into the connectors or inputs of the product.

1. Insert a microphone cord (not supplied) to the **MIC** input on the rear panel.
2. To adjust the volume, do one of the following:
 - Long press **TRBL**.
 - Use the rotary knob on the top panel or press **+** on the remote control.

Use the guitar connection

**DANGER!**

Do not insert any conductive objects into the connectors or inputs of the product.

1. Insert your guitar cord (not supplied) to the 6.5 mm **GUITAR** input on the rear panel.

Connect an external sound source

Connect for example a PC, mobile phone, DVD player or a MP3 player to the speaker.

1. Insert the 3.5 mm audio cord to the speaker's **AUX IN** input.
2. Insert the other side of the cord to the output of the device to be connected.

NOTE!

- Adjust the volume on the external sound source.
- Use the control buttons of the external sound source to control the playback.

Connect several audio systems in a chain

Connect several audio systems into one chain to create a powerful music and lighting setup, such as for a disco.

1. Short press **MODE** and select Line mode.
2. Insert a 3.5 mm audio cord in the **AUX IN** or **AUDIO OUT** on the speaker.
3. Insert the other end of the cord in the system to be connected.

TROUBLESHOOTING

Use this table to solve problems with the partybox speaker.



DANGER!

- Do not attempt to perform any repairs yourself. Tampering with the product and non-professional repair may cause electric shock, injury or damage to the product. It also makes the warranty invalid. Instead, contact a service technician.
- Do not open the housing of the product, there is a risk of personal injury or damage to the product.
- There are no user-serviceable parts in the product. Maintenance and repairs shall only be carried out by qualified personnel. Contact Elvita support if the product needs reparation or in any of these cases:
 - The product has been exposed to rain or moisture.
 - The product has been dropped and damaged.
 - The product does not function properly or its operation is affected.

Problem	Cause	Solution
The power is on, but there is no sound coming from the speaker	No input sound source	Connect a sound source to an input
	Volume knob is turned to the lowest volume setting	Adjust the volume up
	Sound prompts are switched off	Long press EXTRA BASS to turn on the sound prompts
	USB is not inserted	Insert a USB card
Sound distortion	Sound volume is too loud	Adjust the volume down
	Error in the audio file	Check and modify the audio file
The microphone has no sound	The microphone socket is not fully plugged in	Fully plug in the microphone socket
	The switch on the microphone is off	Switch on the microphone
	Microphone volume is too low	Adjust the microphone volume up

Problem	Cause	Solution
No sound when playing USB/SD media	Error in the track format	Check the track format. The compatible track formats are MP3 and WMA
	Invalid operation causes malfunction	Turn off and turn on the speaker, see section "Turn on and turn off the speaker", page 16
	USB/SD card not inserted correctly	Insert the USB/SD card properly
Problems with FM radio	The radio channels cannot be found	Extend the FM antenna
	FM radio has no sound	Search for the next FM channel and try again
	Not enough FM channels	Install the antenna at a different angle
	Fuzzy radio sound	In FM mode: Press  to use the auto-scan function
Interference in the microphone	The microphone is positioned too close to the speaker	Do not lean the microphone head against the speaker
	Microphone is on but it is not working	Check that the cable is fully inserted into the correct connection in the back
	The microphone volume is too loud	Turn down the microphone volume
	Equipment that is too close together is causing interference at the microphone	Do not install the speaker close to sources of interference
Bluetooth wireless connection failure	Wireless Bluetooth connection is interrupted	Make sure the correct product name is selected when connecting
	Wireless Bluetooth connection is connected but there is no sound	Make sure the correct product name is selected when connecting
	Interference of the Bluetooth connection	Move away from obstacles such as walls, windows, etc

TECHNICAL SPECIFICATIONS

Net weight	13.4 kg
Height	675 mm
Width	330 mm
Depth	295 mm
Battery type	Lead acid, 12 V / 7 A 4.5 Ah
Battery time	8 hours
Charging time	6 hours
Bluetooth version	5.0
Power	80 W
Peak power (PMPO)	800 W
Power supply	220 V-240 V / 50-60 Hz
Power consumption	Approx. 25 W
Power cord length	1.5 m
AUDIO output power	80 W
AUDIO output	3.5 mm
AUX input	3.5 mm
Microphone input	6.3 mm
Frequency characteristics	20 Hz - 20 kHz (-6 dB)
Signal-noise ratio	> 80 dB +/- 3 dB
Woofers	2x8"
Midrange	1x3"
Tweeter	1x3"
FM radio	Tuning range: 87.5 MHz ~ 108 MHz
USB format	FAT16, FAT32
USB file format	MP3, WMA, WAV
Reverse USB charging	5 V / 1 A
Bluetooth profile	A2DP 1.3, AVRCP 1.6

Bluetooth transmitter range	2.4 GHz (2402 MHz ~ 2480 MHz)
Model code	EPB800

BITTE LESEN!



WARNUNG!

Lesen Sie die Sicherheitshinweise und die Anleitung, bevor Sie dieses Produkt installieren oder benutzen. Verwenden Sie dieses Produkt nur wie in dieser Anleitung beschrieben. Der Hersteller haftet nicht für Schäden, die durch unsachgemäßen Gebrauch entstehen.

Auffinden des Modellcodes

Der Modellcode ist auf einem Etikett am Produkt aufgedruckt.

SICHERHEIT

Lesen Sie die Anweisungen sorgfältig durch, bevor Sie das Produkt installieren und verwenden. Bewahren Sie die Anleitung auf und bewahren Sie sie in der Nähe des Produkts auf. Bei Nichteinhaltung dieser Anweisungen erlischt jede Art von Garantie.

Ermahnungen

**GEFAHR!**

Wird verwendet, wenn ein **Personenrisiko von Verletzungen oder Tod besteht**.

**WARNUNG!**

Wird verwendet, wenn Verletzungsgefahr besteht.

**VORSICHT!**

Wird verwendet, wenn die Gefahr einer Beschädigung des Produkts besteht.

**HINWEIS!**

Allgemeine Informationen, die Sie beachten sollten.



Hilfreiche Tipps, die nützlich sein könnten.

Verwendungszweck

Dieses Produkt ist nur für den Heimgebrauch bestimmt. Jede andere Verwendung kann zu Fehlfunktionen führen und die Garantie erlischt.

Allgemeine Sicherheit



GEFAHR!

Gefahr von schweren Verletzungen oder Tod!

- Nehmen Sie das Gerät nicht auseinander, um die Gefahr eines Stromschlags, von Verletzungen und/oder Schäden am Gerät zu vermeiden.
- Halten Sie das Produkt von Wasser und anderen Flüssigkeiten fern, um die Gefahr von Tod oder schweren Verletzungen zu vermeiden.
- Installieren Sie das Produkt nicht in der Nähe von Feuer oder Wasser.
- Stecken Sie keine anderen Gegenstände als das mitgelieferte Stromkabel in den Netzeingang.
- Stecken Sie keine leitenden Gegenstände in die Anschlüsse oder Eingänge des Produkts.
- Verwenden Sie das Gerät nicht während eines Gewitters, es besteht die Gefahr von Fehlfunktionen und Stromschlägen.



GEFAHR!

Versuchen Sie nicht, Reparaturen selbst durchzuführen. Manipulationen am Gerät und nicht fachmännische Reparaturen können zu Stromschlägen, Verletzungen oder Schäden am Gerät führen. Außerdem wird dadurch die Garantie ungültig. Wenden Sie sich stattdessen an einen Servicetechniker.

Das Produkt enthält keine vom Benutzer zu wartenden Teile. Wartung und Reparaturen dürfen nur von qualifiziertem Personal durchgeführt werden. Wenden Sie sich an den Elvita-Support, wenn das Produkt repariert werden muss oder in einem der genannten Fälle:

- Das Produkt ist Regen oder Feuchtigkeit ausgesetzt worden.
- Das Produkt ist heruntergefallen und beschädigt worden.
- Das Produkt funktioniert nicht ordnungsgemäß oder sein Betrieb ist beeinträchtigt.



GEFAHR!

- Öffnen Sie nicht das Gehäuse des Produkts, es besteht die Gefahr von Verletzungen oder Schäden am Produkt.
- Die Batterie darf nur von einer Elektrofachkraft ausgebaut werden.
- Das Produkt darf nur geöffnet werden, um die Batterie zu entsorgen.
- Schalten Sie das Gerät aus und trennen Sie es vom Stromnetz, bevor Sie das Gerät öffnen, um die Batterie zu entsorgen.

**WARNUNG!**

Explosionsgefahr!

Setzen Sie das Produkt nicht dem direkten Sonnenlicht aus und halten Sie es von Wärmequellen fern.

**WARNUNG!**

Stromschlaggefahr!

- Bevor Sie das Gerät an das Stromnetz anschließen, vergewissern Sie sich, dass die Anschlussparameter des Geräts (Sicherungswert, Spannung und Frequenz) mit denen des Stromnetzes übereinstimmen. Wenden Sie sich im Zweifelsfall an eine Elektrofachkraft.
- Verwenden Sie das Produkt nicht in feuchter Umgebung, im Regen oder in der Nähe von Wasser.
- Achten Sie darauf, dass das Stromkabel nicht mit scharfen Gegenständen in Berührung kommt.

**WARNUNG!**

Verletzungsgefahr!

- Tauchen Sie das Produkt nicht in Wasser oder andere Flüssigkeiten ein. Das Produkt ist nur auf der Rückseite gemäß IPX4 wasserdicht.
- Stellen Sie die Lautstärke auf den empfohlenen Dezibelwert (dBA) ein, denn laute Geräusche können zu Gehörschäden und Hörverlust führen. Der maximale Schalldruckpegel dieses Produkts beträgt 97 dBA, gemessen in einem Abstand von 1 Meter.
- Trennen Sie das Gerät von der Stromquelle, wenn es mit Wasser oder anderen Flüssigkeiten in Berührung gekommen ist.
- Stellen Sie das Gerät nicht in der Nähe von elektromagnetischer Strahlung oder Produkten wie Verstärkern auf.
- Setzen Sie das Gerät, auch wenn es ausgeschaltet ist, keinen Temperaturen über 45 °C oder unter 0 °C aus. Es kann die internen Komponenten des Produkts beschädigen. Die Betriebstemperatur des Produkts beträgt +5 °C bis +35 °C.
- Decken Sie das Gerät nicht mit irgendwelchen Materialien ab, eine unzureichende Belüftung kann zu Überhitzung führen und/oder die Lebensdauer des Geräts verkürzen.
- Stellen Sie das Produkt nicht an Orten auf, an denen sich Staub ansammelt.

**WARNUNG!**

- Öffnen Sie das Gehäuse der Fernbedienung nicht, außer um das Batteriefach zu öffnen. Die Fernbedienung ist ein Laserprodukt der Klasse 1.
- Falsche Verwendung der Batterien kann zum Auslaufen des Elektrolyts oder zu einer Explosion führen.
- Aus den Batterien auslaufende Chemikalien können Korrosion verursachen. Falls Chemikalien verschüttet werden, entfernen Sie diese mit einem Tuch vom Produkt.
- Verwenden Sie keine unterschiedlichen Batterietypen mit unterschiedlichen Eigenschaften.
- Verwenden Sie alte und neue Batterien nicht zusammen, es besteht die Gefahr, dass Elektrolyt aus der alten Batterie ausläuft.
- Nehmen Sie die Batterien heraus, sobald sie entladen sind.

**VORSICHT!**

- Schalten Sie das Gerät nicht zu häufig ein und aus.
- Schalten Sie das Gerät aus und trennen Sie es vom Stromnetz, wenn Sie es für längere Zeit nicht benutzen wollen.
- Halten Sie das Gerät in einem Mindestabstand von 60 cm zu einem Fernseher oder PC.
- Stellen Sie das Produkt auf einer ebenen, stabilen Fläche auf.
- Vermeiden Sie es, das Produkt fallen zu lassen oder dagegen zu schlagen.

**VORSICHT!**

- Legen Sie die 1,5 V AAA-Batterien so in die Fernbedienung ein, dass sie mit den Polaritäten + und - auf dem Produkt übereinstimmen.
- Wenn die Reichweite der Fernbedienung abnimmt, ersetzen Sie die Batterien durch neue.
- Nehmen Sie die Batterien aus der Fernbedienung heraus, wenn sie längere Zeit nicht benutzt wird.

**HINWEIS!**

Die mit dem Produkt gelieferten Batterien können aufgrund der Lagerbedingungen eine kürzere Lebensdauer haben.

Sicherheit für Kinder und Menschen mit Behinderungen

**GEFAHR!**

Gefahr von schweren Verletzungen oder Tod!

- **Achten Sie darauf, dass Kinder keine Gegenstände in das Gerät stecken, es besteht Stromschlaggefahr.**
- **Halten Sie das gesamte Verpackungsmaterial von Kindern fern, es besteht Erstickungsgefahr.**

**WARNUNG!**

Verletzungsgefahr!

- Bewahren Sie das Produkt außerhalb der Reichweite von Kindern auf.
- Setzen Sie Kinder keinen lauten Geräuschen aus und lassen Sie sie nicht in die Nähe des Produkts kommen. Eine hohe Lautstärke kann zu Gehörschäden und Hörverlust führen.

Entsorgung**WARNUNG!**

- Die Batterie darf nur von einer Elektrofachkraft ausgebaut werden.
- Das Produkt sollte nur geöffnet werden, um die Batterie zu entsorgen.



Dieses Produkt enthält eine eingebaute Bleibatterie, 12 V/4,5 Ah, und 1,5 V, AAA-Batterien. Entfernen Sie die Batterien, bevor Sie das Produkt entsorgen.

Die europäische Batterierichtlinie 2006/66/EG besagt, dass Batterien nicht mit dem Hausmüll entsorgt werden dürfen. Sie können umweltgefährdende Stoffe enthalten. Leere Batterien können bei einer örtlichen, öffentlichen Sammelstelle oder einem örtlichen Recyclingzentrum abgegeben werden.

Entsorgen Sie die Verpackung auf umweltfreundliche Weise. Die Wiederverwertung von Verpackungen unter Beachtung der nationalen und lokalen Vorschriften kann den Verbrauch von Rohstoffen und die Abfallmenge auf den Deponien verringern.

Dieses Produkt ist in Übereinstimmung mit der Europäischen Richtlinie 2012/19/EU, Elektro- und Elektronik-Altgeräte (WEEE), gekennzeichnet. Das Symbol auf dem Produkt oder seiner Verpackung weist darauf hin, dass dieses Produkt nicht als Haushaltsabfall behandelt werden darf. Stattdessen sind sie bei der zuständigen Sammelstelle für das Recycling von Elektro- und Elektronikgeräten abzugeben.

Indem Sie sicherstellen, dass dieses Produkt ordnungsgemäß entsorgt wird, tragen Sie dazu bei, mögliche negative Folgen für die Umwelt und die menschliche Gesundheit zu vermeiden, die andernfalls durch eine unsachgemäße Abfallentsorgung dieses Produkts verursacht werden könnten. Nähere Informationen über das Recycling dieses Produkts erhalten Sie bei der zuständigen kommunalen Behörde für Abfallwirtschaft, bei Ihrem Hausmüllentsorgungsdienst oder in dem Geschäft, in dem Sie das Produkt gekauft haben.

Entfernen Sie die Batterien zur Entsorgung



GEFAHR!

- Die Batterie darf nur von einer Elektrofachkraft ausgebaut werden.
- Das Produkt sollte nur geöffnet werden, um die Batterie zu entsorgen.
- Schalten Sie das Gerät aus und trennen Sie es vom Stromnetz, bevor Sie das Gerät öffnen, um die Batterie zu entsorgen.
- Aus den Batterien auslaufende Chemikalien können Korrosion verursachen. Falls Chemikalien verschüttet werden, entfernen Sie diese mit einem Tuch vom Produkt.



WARNUNG!

Öffnen Sie das Gehäuse der Fernbedienung nicht, außer um das Batteriefach zu öffnen. Die Fernbedienung ist ein Laserprodukt der Klasse 1.

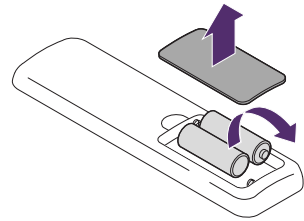
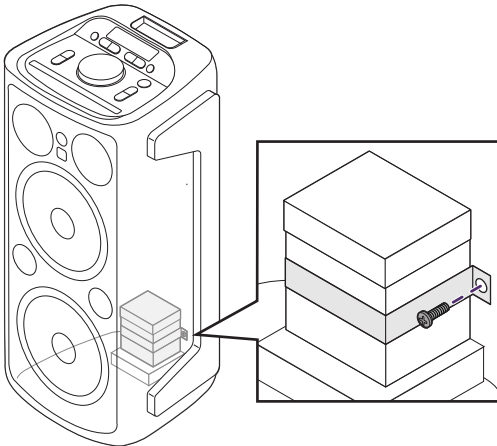

Entfernen Sie die Batterie aus dem Lautsprecher

1. Schalten Sie den Lautsprecher aus und trennen Sie ihn vom Stromnetz.
2. Schrauben Sie die Seitenteile und die Frontplatte ab und entfernen Sie sie.
3. Entfernen Sie die Lautsprechermembran im unteren Teil des Lautspechers.
4. Schrauben Sie das Metallband ab, mit dem die Batterie befestigt ist.
5. Schneiden Sie die Kabel durch, die mit der Batterie verbunden sind.
6. Entsorgen Sie die Batterie bei einer örtlichen, öffentlichen Sammelstelle oder einem örtlichen Recyclingzentrum. Siehe Abschnitt "Entsorgung", Seite 29.

Entfernen Sie die Batterien aus der Fernbedienung

1. Schalten Sie den Lautsprecher aus und trennen Sie ihn vom Stromnetz.
2. Öffnen Sie das Batteriefach auf der Rückseite der Fernbedienung.
3. Nehmen Sie die Batterien aus dem Batteriefach.
4. Entsorgen Sie die Batterie bei einer örtlichen, öffentlichen Sammelstelle oder einem örtlichen Recyclingzentrum. Siehe Abschnitt "Entsorgung", Seite 29.

Auspacken des Partybox-Lautsprechers**GEFAHR!**

Halten Sie das gesamte Verpackungsmaterial von Kindern fern, es besteht Erstickungsgefahr.

Überprüfen Sie die Verpackung und das Produkt auf eventuelle Schäden. Wenn die Verpackung oder das Produkt beschädigt ist, wenden Sie sich an das Transportunternehmen und an den Händler, bei dem Sie das Produkt gekauft haben.

ÜBERSICHT UND ZUBEHÖR

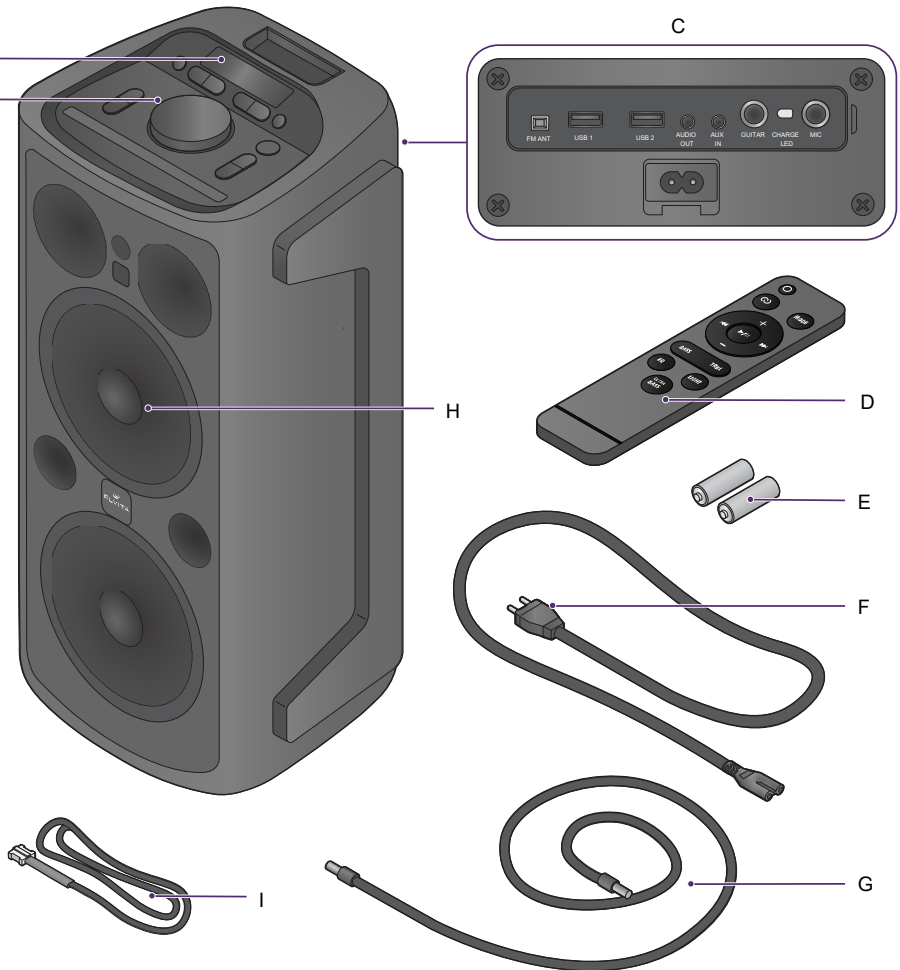

- A** Anzeige
- B** Obere Abdeckung
- C** Rückseite
- D** Fernbedienung
- E** 1,5 V, AAA-Batterien

- F** Stromkabel
- G** Audiokabel (3,5 mm)
- H** Lautsprecher
- I** FM-Antenne

VERWENDUNG DES PARTYBOX-LAUTSPRECHERS



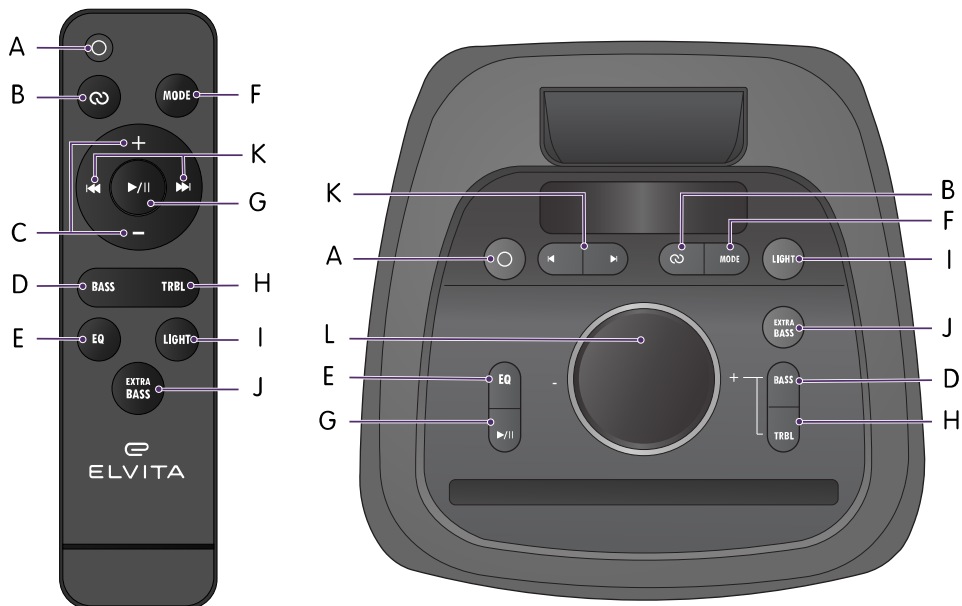

Steuerung

Verwenden Sie die Fernbedienung oder das obere Bedienfeld, um den Lautsprecher zu steuern.



Tastenfunktionen

Tasten	Symbol	Kurz drücken	Lang drücken
A. Ein/Aus		Standby-Modus ein/aus	Obere Abdeckung: Ein-/Ausschalten Fernbedienung: Einschalten (im Standby-Modus), Ausschalten
B. TWS		Aktivieren der TWS-Verbindung im Bluetooth-Modus	Ein- und Ausschalten der blinkenden Stroboskop-LEDs

Tasten	Symbol	Kurz drücken	Lang drücken
C. Lautstärke		Lautstärke hoch/runter einstellen	Obere Abdeckung: Einstellen der Echo-/Mikrofon-Lautstärke im Echo-Modus und Mikrofon-Modus Fernbedienung: Schnelleres Einstellen der Lautstärke
D. Bass/Echo	BASS	Stellen Sie den Basspegel mit dem Drehknopf oder mit  auf der Fernbedienung ein.	Stellen Sie den Echopegel mit dem Drehknopf oder mit  auf der Fernbedienung ein.
E. Equalizer	EQ	Ändern der Equalizer-Modi (Standard, Pop, Klassik, Rock, Jazz, Natural, Dance, Rap)	Ändern des Wiedergabemodus Verfügbare Wiedergabemodi: <ul style="list-style-type: none"> • Einen Titel wiederholen • Wiedergabelisten-Zyklusmodus
F. Modus	MODE	Wählen Sie den Bluetooth-Modus, den USB-Modus oder den LINE-Modus	Schalten Sie das LED-Panel ein/aus
G. Wiedergabe/Pause		Anhalten oder Abspielen der Musik Im FM-Radio-Modus: Automatischer Suchlauf und Konfiguration der gespeicherten Kanäle (P1-P8)	Wählen Sie die Mikrofonpriorität im Bluetooth-, USB- oder AUX-Modus.
H. Treble	TRBL	Stellen Sie den Treblepegel mit dem Drehknopf oder mit  auf der Fernbedienung ein.	Einstellen der Mikrofonlautstärke

Tasten	Symbol	Kurz drücken	Lang drücken
I. Leicht	LIGHT	Farbe für das LED-Panel auswählen	Modus für das LED-Panel auswählen
J. Extra Bass	EXTRA BASS	Extra-Bass ein-/ausschalten	Aktivieren Sie eine akustische Aufforderung zur Kennzeichnung eines Moduswechsels (z. B. Ein-/Ausschalten des Lautsprechers, eingehender Anruf usw.)
K. Voriger/Nächster		Zum vorigen/nächsten Titel wechseln Im FM-Modus: Wechsel zum nächsten gespeicherten FM-Kanal (P1-P8)	Schneller Vorlauf / Rücklauf Im FM-Betrieb: Suche nach dem nächsten FM-Kanal.
L. Drehknopf	-	Einstellen der Lautstärke	Einstellen der Echo/Mikrofon/Bass/Treble-Lautstärke im Echo-Modus, Mikrofon-Modus, Bass-Modus oder Treble-Modus

Rückseite

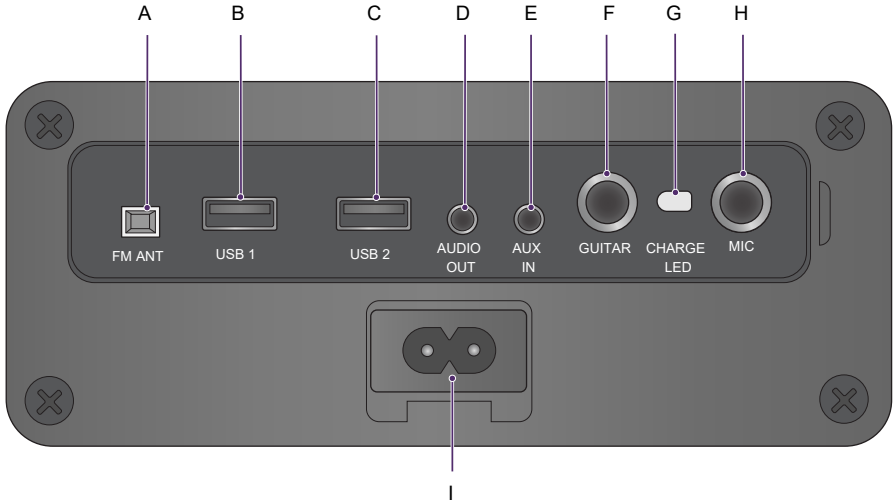

- | | |
|---------------------------------|----------------------------|
| A FM-Antenneneingang | F Gitarreneingang |
| B USB 1, Eingang/Ausgang | G Ladeanzeige |
| C USB 2, Eingang/Ausgang | H Mikrofoneingang |
| D Audio-Ausgang | I Leistungsaufnahme |
| E AUX-Eingang | |

Grundfunktionen

Einschalten und Ausschalten des Lautsprechers



WARNUNG!



- Bevor Sie das Gerät an das Stromnetz anschließen, vergewissern Sie sich, dass die Anschlussparameter des Geräts (Sicherungswert, Spannung und Frequenz) mit denen des Stromnetzes übereinstimmen. Wenden Sie sich im Zweifelsfall an eine Elektrofachkraft.





VORSICHT!

- Schalten Sie das Gerät aus und trennen Sie es vom Stromnetz, wenn Sie es für längere Zeit nicht benutzen wollen.

Einschalten und Ausschalten des Lautsprechers

1. Schließen Sie den Lautsprecher an das Stromnetz an oder ziehen Sie das Stromkabel vom Lautsprecher ab und verwenden Sie die Stromversorgung über die eingebaute Batterie.
2. Drücken und halten Sie , um den Lautsprecher einzuschalten.
Der Lautsprecher ist eingeschaltet.
3. Drücken Sie lange auf , um den Lautsprecher auszuschalten.
Der Lautsprecher ist ausgeschaltet.

Standby-Modus aktivieren

1. Drücken Sie kurz , um den Standby-Modus zu aktivieren.
HINWEIS!
 - Der Standby-Modus wird automatisch nach 15 Minuten Inaktivität aktiviert.
 - Wenn der Lautsprecher den Standby-Modus verlässt, kehrt er zu allen vorherigen Einstellungen zurück.
 - Halten Sie  gedrückt, um den Lautsprecher auszuschalten, wenn er über einen längeren Zeitraum nicht benutzt wird. Dadurch wird der Lautsprecher vollständig ausgeschaltet.

Laden des Partybox-Lautsprechers

Die Betriebsspannung des Produkts beträgt 220-240 V, 50-60 Hz.



GEFAHR!

Stecken Sie keine anderen Gegenstände als das mitgelieferte Stromkabel in den Netzeingang.



WARNUNG!

- Bevor Sie das Gerät an das Stromnetz anschließen, vergewissern Sie sich, dass die Anschlussparameter des Geräts (Sicherungswert, Spannung und Frequenz) mit denen des Stromnetzes übereinstimmen. Wenden Sie sich im Zweifelsfall an eine Elektrofachkraft.

1. Schließen Sie das Stromkabel an das Stromnetz und an den Netzeingang auf der Rückseite des Geräts an.

HINWEIS!

- Die Ladeanzeige leuchtet während des Ladevorgangs rot.
- Die Batterie ist nach 6 Stunden vollständig geladen und die Ladeanzeige leuchtet grün.

Den Bluetooth-Modus verwenden

Der Lautsprecher kann innerhalb einer Reichweite von 10 Metern über Bluetooth mit einem anderen Gerät verbunden werden.

1. Drücken Sie kurz **MODE** und wählen Sie den Bluetooth-Modus am Lautsprecher aus.
2. Schalten Sie auf dem anderen Gerät den Bluetooth-Modus ein.
3. Wählen Sie den Namen des Lautsprechers auf dem Gerät aus, das mit dem Lautsprecher verbunden werden soll.
Während der Verbindung blinkt **Blue** auf der Anzeige. Wenn die Verbindung stabil ist, hört **Blue** auf zu blinken und **Blue** wird leuchtet durchgehend.

HINWEIS!

- Sobald der Lautsprecher über Bluetooth mit einem anderen Gerät verbunden ist, wird die Verbindung automatisch wiederhergestellt, wenn die Musikwiedergabe neu gestartet wird. Drücken Sie kurz , um die Musikwiedergabe anzuhalten oder fortzusetzen.
- Wenn ein Mobiltelefon an den Lautsprecher angeschlossen ist, wird die Musik angehalten, wenn ein Anruf beginnt. Nach Beendigung des Anrufs wird die Verbindung zum Lautsprecher wiederhergestellt, und die Musikwiedergabe wird fortgesetzt.

Verwenden Sie die TWS-Verbindungsfunktion

True wireless stereo (TWS) Bluetooth-Verbindung, kann nur zwischen zwei identischen Lautsprechern verwendet werden. Mit dieser Funktion können Sie mit den Lautsprechern und einem gekoppelten Bluetooth-Gerät echten Stereoklang wiedergeben.

1. Beide Lautsprecher einschalten, siehe Abschnitt "Einschalten und Ausschalten des Lautsprechers", Seite 36.
2. Drücken Sie kurz **MODE**, um den Bluetooth-Modus auf beiden Lautsprechern zu aktivieren.
3. Drücken Sie kurz  an dem Lautsprecher, der als Master-Lautsprecher ausgewählt wurde.
Der nicht als Master-Lautsprecher ausgewählte Lautsprecher wird automatisch als Slave-Gerät konfiguriert.

Es kann ein paar Sekunden dauern, bis die Verbindung zwischen den beiden Lautsprechern hergestellt ist.

HINWEIS!

- Während des Verbindungsvorgangs blinkt **Slave** auf der Anzeige des Slave-Lautsprechers.
- Wenn die TWS-Verbindung hergestellt ist, hört **Slave** auf zu blinken.

HINWEIS!

- AUX, USB, FM oder Bluetooth für die Wiedergabe der gewünschten Musik verwenden.
- Der Hauptlautsprecher fungiert als linker Kanal für die Musikwiedergabe und empfängt die Eingangssignale. Der Slave-Lautsprecher fungiert als rechter Kanal.
- Die Audiosysteme verbinden sich automatisch wieder miteinander. Sobald die Verbindung hergestellt ist, ertönen beide Lautsprecher gleichzeitig.

Sobald die Verbindung hergestellt ist, ertönen beide Lautsprecher gleichzeitig.

Die USB-Wiedergabefunktion verwenden

1. Schließen Sie ein USB-Laufwerk an den USB-Anschluss (**USB 1** oder **USB 2**) auf der Rückseite an.
2. Drücken Sie kurz **MODE**, um den USB-Modus auszuwählen.
Der Lautsprecher ist jetzt mit dem USB-Laufwerk verbunden.

Laden Sie ein externes Gerät über den USB-Anschluss auf

Verwenden Sie den Partybox-Lautsprecher, um ein externes Gerät über den USB-Anschluss an der Rückseite aufzuladen.

1. Den Lautsprecher einschalten, siehe Abschnitt "Einschalten und Ausschalten des Lautsprechers", Seite 36.
2. Schließen Sie ein externes Gerät mit einem USB-Ladekabel (nicht mitgeliefert) an **USB 1** oder **USB 2** an (DC 5 V 1 A).
Das externe Gerät beginnt automatisch zu laden.

Das LED-Licht verwenden

Das LED-Panel ist standardmäßig aktiviert.

1. Drücken Sie kurz **LIGHT**, um die Farbe des LED-Lichts auszuwählen (sieben Farben verfügbar).
2. Drücken Sie lange **LIGHT**, um den LED-Modus auszuwählen (Vollkreis, Halbkreis und Ton).
3. Drücken Sie lange **MODE**, um das LED-Panel ein- oder auszuschalten.

Die Mikrofon-Wiedergabefunktion verwenden



GEFAHR!

Stecken Sie keine leitenden Gegenstände in die Anschlüsse oder Eingänge des Produkts.

1. Schließen Sie ein Mikrofonkabel (nicht mitgeliefert) an den Eingang **MIC** auf der Rückseite an.
2. Führen Sie einen der folgenden Schritte aus, um die Lautstärke einzustellen:
 - **TRBL** lang drücken.
 - Verwenden Sie den Drehknopf auf dem oberen Bedienfeld oder drücken Sie **+-** auf der Fernbedienung.

Verwenden Sie den Gitarrenanschluss



GEFAHR!

Stecken Sie keine leitenden Gegenstände in die Anschlüsse oder Eingänge des Produkts.

1. Schließen Sie Ihr Gitarrenkabel (nicht mitgeliefert) an den 6,5 mm **GUITAR** Eingang auf der Rückseite an.

Anschließen einer externen Tonquelle

Schließen Sie zum Beispiel einen PC, ein Mobiltelefon, einen DVD-Player oder einen MP3-Player an den Lautsprecher an.

1. Schließen Sie das 3,5-mm-Audiokabel an den **AUX IN**-Eingang des Lautsprechers an.
2. Stecken Sie die andere Seite des Kabels in den Ausgang des anzuschließenden Geräts.
HINWEIS!
 - Stellen Sie die Lautstärke der externen Tonquelle ein.
 - Verwenden Sie die Steuertasten der externen Tonquelle, um die Wiedergabe zu steuern.

Mehrere Audiosysteme in einer Schleife verbinden

Verbinden Sie mehrere Audiosysteme in einer Schleife, um eine leistungsstarke Musik- und Beleuchtungsanlage zu schaffen, z. B. für eine Disco.

1. Drücken Sie kurz **MODE** und wählen Sie den Modus Line.
2. Stecken Sie ein 3,5-mm-Audiokabel in die Buchse **AUX IN** oder **AUDIO OUT** am Lautsprecher.
3. Stecken Sie das andere Ende des Kabels in das anzuschließende System.

FEHLERSUCHE

Verwenden Sie diese Tabelle, um Probleme mit dem Partybox-Lautsprecher zu lösen.



GEFAHR!

- **Versuchen Sie nicht, Reparaturen selbst durchzuführen. Manipulationen am Gerät und nicht fachmännische Reparaturen können zu Stromschlägen, Verletzungen oder Schäden am Gerät führen. Außerdem wird dadurch die Garantie ungültig. Wenden Sie sich stattdessen an einen Servicetechniker.**
- **Öffnen Sie nicht das Gehäuse des Produkts, es besteht die Gefahr von Verletzungen oder Schäden am Produkt.**
- **Das Produkt enthält keine vom Benutzer zu wartenden Teile. Wartung und Reparaturen dürfen nur von qualifiziertem Personal durchgeführt werden. Wenden Sie sich an den Elvita-Support, wenn das Produkt repariert werden muss oder in einem der genannten Fälle:**
 - **Das Produkt ist Regen oder Feuchtigkeit ausgesetzt worden.**
 - **Das Produkt ist heruntergefallen und beschädigt worden.**
 - **Das Produkt funktioniert nicht ordnungsgemäß oder sein Betrieb ist beeinträchtigt.**

Problem	Ursache	Lösung
Der Strom ist eingeschaltet, aber es kommt kein Ton aus dem Lautsprecher	Keine Eingangsschallquelle	Anschließen einer Tonquelle an einen Eingang
	Der Lautstärkeregler ist auf die niedrigste Lautstärkeeinstellung eingestellt.	Höhere Lautstärke einstellen
	Toneingabeaufforderungen sind ausgeschaltet	Drücken Sie lange auf EXTRA BASS , um die Tonansagen einzuschalten.
	USB ist nicht eingesteckt	Einfügen einer USB-Karte
Klangverzerrung	Die Lautstärke ist zu hoch	Niedrigere Lautstärke einstellen
	Fehler in der Audiodatei	Überprüfen und Ändern der Audiodatei
Das Mikrofon erkennt keinen Ton	Die Mikrofonbuchse ist nicht vollständig eingesteckt	Die Mikrofonbuchse vollständig einstecken
	Der Schalter am Mikrofon ist ausgeschaltet	Das Mikrofon einschalten
	Mikrofonlautstärke ist zu niedrig	Höhere Mikrofonlautstärke einstellen

Problem	Ursache	Lösung
Kein Ton bei der Wiedergabe von USB/SD-Medien	Fehler im Audioformat	Überprüfen Sie das Audioformat. Die kompatiblen Audioformate sind MP3 und WMA
	Unzulässige Bedienung verursacht Fehlfunktion	Schalten Sie den Lautsprecher aus und wieder ein, siehe Abschnitt "Einschalten und Ausschalten des Lautsprechers", Seite 36.
	USB/SD-Karte nicht korrekt eingesteckt	Setzen Sie die USB/SD-Karte richtig ein
Probleme mit FM-Radio	Die Funkkanäle können nicht gefunden werden	Verlängern Sie die FM-Antenne
	FM-Radio hat keinen Ton	Suchen Sie den nächsten FM-Kanal und versuchen Sie es erneut
	Nicht genügend FM-Kanäle	Installieren Sie die Antenne in einem anderen Winkel
	Unschärfer Radioton	Im FM-Modus: Drücken Sie  , um die Auto-Scan-Funktion zu verwenden.
Interferenzen im Mikrofon	Das Mikrofon ist zu nahe am Lautsprecher positioniert	Legen Sie den Mikrofonkopf nicht gegen den Lautsprecher
	Das Mikrofon ist eingeschaltet, aber es funktioniert nicht	Prüfen Sie, ob das Kabel vollständig in den richtigen Anschluss auf der Rückseite eingesteckt ist.
	Die Lautstärke des Mikrofons ist zu hoch	Verringern Sie die Lautstärke des Mikrofons
	Zu nahe beieinander stehende Geräte verursachen Störungen am Mikrofon	Stellen Sie den Lautsprecher nicht in der Nähe von Störquellen auf.

Problem	Ursache	Lösung
Bluetooth Ausfall der drahtlosen Verbindung	Die drahtlose Bluetooth-Verbindung wird unterbrochen	Vergewissern Sie sich, dass der richtige Produktname ausgewählt ist, wenn Sie eine Verbindung herstellen
	Die drahtlose Bluetooth-Verbindung ist hergestellt, aber es ist kein Ton zu hören	Vergewissern Sie sich, dass der richtige Produktname ausgewählt ist, wenn Sie eine Verbindung herstellen
	Störung der Bluetooth-Verbindung	Entfernen Sie sich von Hindernissen wie Wänden, Fenstern usw.

TECHNISCHE DATEN

Nettogewicht	13,4 kg
Höhe	675 mm
Breite	330 mm
Tiefe	295 mm
Batterietyp	Bleisäure, 12 V / 7 A 4,5 Ah
Batterielaufzeit	8 Stunden
Ladedauer	6 Stunden
Bluetooth Version	5.0
Leistung	80 W
Spitzenleistung (PMPO)	800 W
Stromnetz	220 V-240 V / 50-60 Hz
Leistungsaufnahme	Etwa 25 W
Länge des Stromkabels	1,5 m
AUDIO Ausgangsleistung	80 W
AUDIO Ausgang	3,5 mm
AUX Eingang	3,5 mm
Mikrofoneingang	6,3 mm
Frequenzbereich	20 Hz - 20 kHz (-6 dB)
Signal-Rausch-Verhältnis	> 80 dB +/- 3 dB
Tieftöner	2x8"
Mitteltöner	1x3"
Hochtöner	1x3"
FM Radio	Abstimmbereich: 87,5 MHz ~ 108 MHz
USB Format	FAT16, FAT32
USB Dateiformat	MP3, WMA, WAV
Reverse USB Charging	5 V / 1 A
Bluetooth Profil	A2DP 1,3, AVRCP 1,6

Bluetooth Senderreichweite	2,4 GHz (2402 MHz ~ 2480 MHz)
Modellcode	EPB800

LÄS DETTA!

**VARNING!**

Läs säkerhetsinformationen och alla instruktioner innan du installerar eller använder denna produkt. Använd endast denna produkt så som beskrivs i dessa anvisningar. Tillverkaren ansvarar inte för skador som uppkommer genom felaktig användning.

Hitta modellkoden

Modellkoden är tryckt på en etikett på produkten.

SÄKERHET

Läs instruktionerna noga innan du installerar och använder produkten. Spara instruktionerna och förvara dem nära produkten för framtida bruk. Alla garantier förlorar sin giltighet om dessa instruktioner inte efterlevs.

Uppmaningar

**FARA!**

Används när det finns risk för personskada eller dödsfall.

**VARNING!**

Används när det finns risk för personskada.

**FÖRSIKTIGHET!**

Används när det finns risk för skada på produkten.

**OBS!**

Allmän information som du bör känna till.



Hjälpsamma tips som du kan ha nytta av.

Avsedd användning

Denna produkt är endast avsedd för hushållsbruk. All annan användning kan medföra funktionsfel och gör att garantin upphör att gälla.

Allmän säkerhet



FARA!

Risk för allvarliga personskador eller dödsfall!

- Ta inte isär produkten, det innebär risk för elstötar, fysiska personskador och/eller skador på produkten.
- Utsätt inte produkten för vatten eller andra vätskor, det kan innebära risk för dödsfall eller allvarliga personskador.
- Installera inte produkten nära eld eller vatten.
- För inte in andra föremål i strömingången än den medföljande strömsladden.
- För inte in ledande föremål i andra uttag eller ingångar på produkten.
- Använd inte produkten vid åska, då föreligger risk för felfunktion och elstötar.



FARA!

Försök inte att utföra några reparationer själv. Ändringar av produkten och reparation utförd av lekman kan orsaka elstötar, personskador eller skador på produkten. Det medför också att garantin blir ogiltig. Kontakta istället en servicetekniker.

Produkten innehåller inga delar som kan underhållas av användaren. Underhåll och reparationer får endast utföras av kvalificerad personal. Kontakta Elvita-support om produkten behöver repareras eller i följande fall:

- Produkten har utsatts för regn eller fukt.
- Produkten har tappats och skadats.
- Produkten fungerar inte som den ska eller dess funktion är påverkad.



FARA!

- Öppna inte produktens kåpa, det innebär risk för personskador eller skador på produkten.
- Batteriet får endast demonteras av en kvalificerad elektriker.
- Produkten får endast öppnas för att kassera batteriet.
- Slå av och koppla bort produkten från elnätet innan produkten öppnas för att kassera batteriet.



VARNING!

Explosionsrisk!

Utsätt inte produkten för direkt solljus och håll produkten borta från värmekällor.

**VARNING!**

Risk för elstötar!

- Innan du ansluter produkten till elnätet ska du kontrollera att produktens anslutningsparametrar (säkringsstorlek, spänning och frekvens) matchar strömförsörjningen. Fråga en kvalificerad elektriker om du är osäker.
- Använd inte produkten i fuktiga miljöer, vid regn eller nära vatten.
- Se till att nätsladden inte kommer i kontakt med vassa föremål.

**VARNING!**

Risk för personskador!

- Sänk inte ned produkten i vatten eller andra vätskor. Produkten har bara vätskeskyddsklass IPX4 på bakpanelen.
- Justera volymen till rekommenderad decibelnivå (dBA), exponering för höga ljud kan orsaka hörselnedsättning och hörselskador. Den maximala ljudnivån för den här produkten är 97 dBA uppmätt på 1 meters avstånd.
- Koppla bort produkten från nätspänning om den har utsatts för vatten eller andra vätskor.
- Placera inte produkten i närheten av elektromagnetisk strålning eller t.ex. förstärkare.
- Utsätt inte produkten för temperaturer över 45 °C eller under 0 °C, inte ens när den är avstängd. Det kan skada de interna komponenterna i produkten. Produktens driftstemperatur är +5 °C till +35 °C.
- Täck inte över produkten med något material, otillräcklig ventilation kan orsaka överhettning och/eller förkorta produktens livslängd.
- Placera inte produkten i utrymmen där det samlas damm.

**VARNING!**

- Öppna inte fjärrkontrollens kåpa utom för att öppna batterifacket. Fjärrkontrollen är en Klass 1 laserprodukt.
- Felaktig användning av batterierna kan orsaka elektrolytläckage eller explosion.
- Kemikalier som läcker från batterierna kan orsaka korrosion. Vid kemikaliespill torkar du av det från produkten med en trasa.
- Använd inte olika typer av batterier med olika specifikationer.
- Använd inte gamla och nya batterier tillsammans, det innebär risk för elektrolytläckage från det gamla batteriet.
- Ta ur batterierna så fort de är urladdade.

**FÖRSIKTIGHET!**

- Slå inte på och av produkten för ofta.
- Slå av produkten och koppla bort den från elnätet om den inte ska användas under längre tid.
- Håll produkten på minst 60 cm avstånd från en TV eller PC.
- Placera produkten på ett plant och stabilt underlag.
- Undvik att tappa produkten eller utsätta den för slag.

**FÖRSIKTIGHET!**

- Sätt i 1,5 V, AAA-batterier i fjärrkontrollen, så att det stämmer med polariteten, + och -, på produkten.
- Byt batterierna mot nya om fjärrkontrollens räckvidd minskar.
- Ta ur batterierna ur fjärrkontrollen om den inte ska användas under längre tid.

**OBS!**

Batterierna som medföljer produkten kan ha kortare livslängd på grund av lagringsförhållandena.

Säkerhet för barn och personer med funktionsnedsättningar

**FARA!**

Risk för allvarliga personskador eller dödsfall!

- **Se till att barn inte för in föremål i produkten, det finns risk för elstötar.**
- **Håll allt förpackningsmaterial utom räckhåll för barn eftersom det föreligger kvävningsrisk.**

**VARNING!**

Risk för personskador!

- Håll produkten utom räckhåll för barn.
- Utsätt inte barn för höga ljud och låt dem inte befinna sig nära produkten. Höga ljud kan orsaka hörselnedsättning och hörselskador.

Avfallshantering



VARNING!

- Batteriet får endast demonteras av en kvalificerad elektriker.
- Produkten får endast öppnas för att kassera batteriet.



Den här produkten innehåller ett inbyggt blysyrabatteri, 12 V/4,5 Ah, och 1,5 V, AAA-batterier. Avlägsna batterierna innan du kasserar produkten.

Europaparlamentets och rådets direktiv 2006/66/EG fastställer att det inte är tillåtet att kasta batterier i hushållsavfallet. De kan innehålla ämnen som är skadliga för miljön. Urladdade batterier kan lämnas till återvinningsstationer eller återvinningscentraler.



Kassera förpackningen på ett miljövänligt sätt. Återvinn förpackningen i enlighet med lokala lagar och föreskrifter, för att reducera förbrukningen av råmaterial och mark som används för deponering av avfall.

Denna produkt är märkt i enlighet med WEEE-direktivet 2012/19/EU om avfall som utgörs av eller innehåller elektriska eller elektroniska produkter. Symbolen på produkten (eller på dess förpackning) indikerar att produkten inte ska behandlas som normalt hushållsavfall. Istället ska den lämnas till tillämpligt insamlingsställe för återvinning av elektrisk och elektronisk utrustning.

Genom att avfallshandla denna produkt på korrekt sätt förhindrar du att den utgör negativ påverkan på miljö och människors hälsa, vilket hade varit fallet om den inte avfallshandlades korrekt. För mer information om återvinning av produkten, kontakta lokala myndigheter som ansvarar för avfallshantering eller butiken där du köpte produkten.

Borttagning av batterier för kassering



FARA!

- Batteriet får endast demonteras av en kvalificerad elektriker.
- Produkten får endast öppnas för att kassera batteriet.
- Slå av och koppla bort produkten från elnätet innan produkten öppnas för att kassera batteriet.
- Kemikalier som läcker från batterierna kan orsaka korrosion. Vid kemikaliespill torkar du av det från produkten med en trasa.



VARNING!

Öppna inte fjärrkontrollens kåpa utom för att öppna batterifacket. Fjärrkontrollen är en Klass 1 laserprodukt.

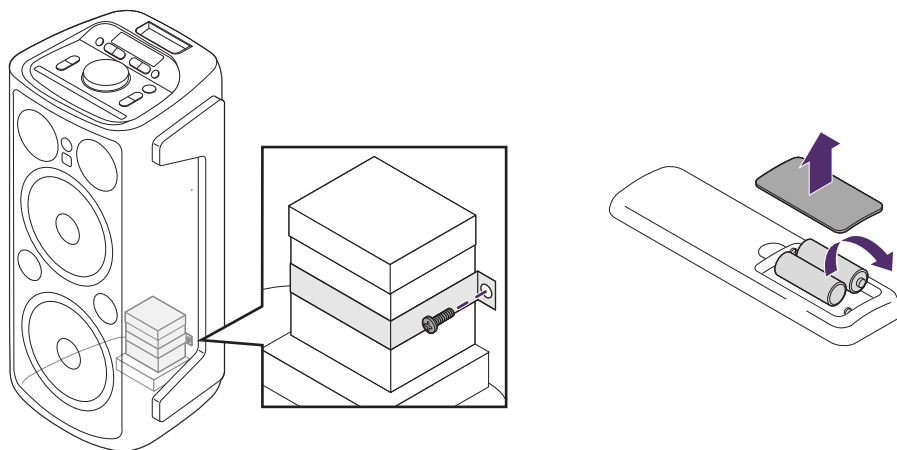

Borttagning av högtalarens batteri

1. Stäng av och koppla bort högtalaren från elnätet.
2. Skruva loss och ta bort sidopanelerna och frontpanelen.
3. Ta bort högtalarmembranet i nedre delen av högtalaren.
4. Skruva loss metallbandet som håller batteriet på plats.
5. Kapa kablarna som är anslutna till batteriet.
6. Kassera batteriet på återvinningsstation eller återvinningscentral. Se avsnitt "Avfallshantering", sida 51.

Ta bort batterierna från fjärrkontrollen

1. Stäng av och koppla bort högtalaren från elnätet.
2. Öppna batterifacket på baksidan av fjärrkontrollen.
3. Ta ur batterierna ur batterifacket.
4. Kassera batteriet på återvinningsstation eller återvinningscentral. Se avsnitt "Avfallshantering", sida 51.

Packa upp partybox-högtalaren



FARA!

Håll allt förpackningsmaterial utom räckhåll för barn eftersom det föreligger kvävningsrisk.

Kontrollera om förpackningen eller produkten har några skador. Om förpackningen eller produkten är skadad, kontaktar du transportföretaget och den återförsäljare där du köpte produkten.

ÖVERSIKT OCH TILLBEHÖR



- A** Display
- B** Övre panel
- C** Bakpanel
- D** Fjärrkontroll
- E** 1,5 V, AAA-batterier

- F** Strömkabel
- G** Ljudkabel (3,5 mm)
- H** Högtalare
- I** FM-antenn



ANVÄNDA PARTYBOX-HÖGTALAREN



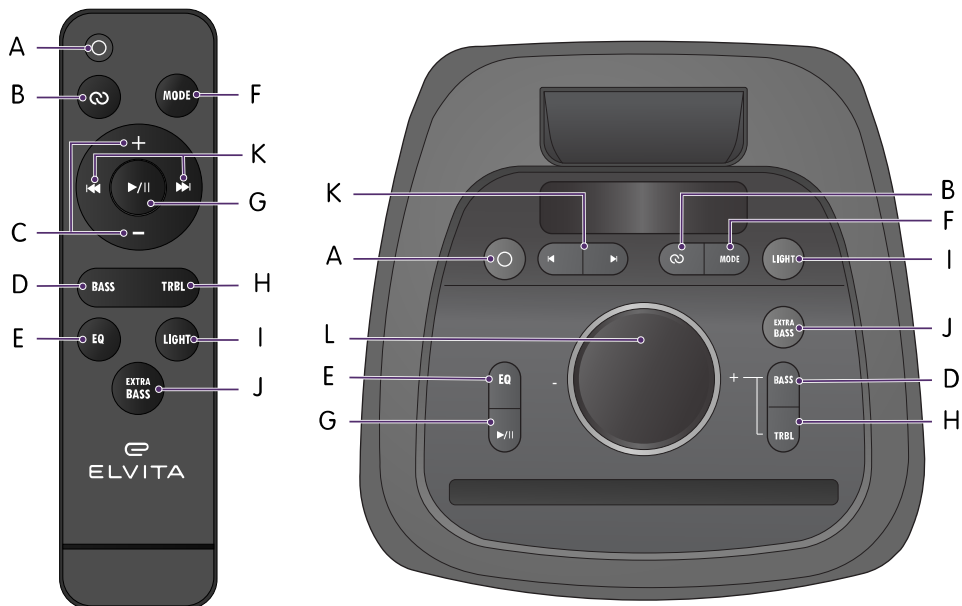

Kontroller

Använd fjärrkontrollen eller den övre panelen för att styra högtalaren.



Knappfunktioner

Knapp	Symbol	Kort tryckning	Lång tryckning
A. På/av		Standby-läge på/av	Övre panel: Slår på/av Fjärrkontroll: Slår på (i standby-läge), stänger av
B. TWS		Aktivera TWS-anslutning i Bluetooth-läge	Slå på/av blinkande LED-ljus

Knapp	Symbol	Kort tryckning	Lång tryckning
C. Volym		Höj/sänk volymen	Övre panel: Justera eko-/mikrofonvolym i ekoläge och mikrofonläge Fjärrkontroll: Ändrar volymen snabbare
D. Bas/eko	BASS	Ändra basnivån med vredet eller använd  på fjärrkontrollen	Ändra ekonivån med vredet eller använd  på fjärrkontrollen
E. Equalizer	EQ	Ändra equalizer-läge (standard, pop, klassiskt, rock, jazz, naturligt, dans, rap)	Ändra playback-läge Tillgängliga playback-lägen: <ul style="list-style-type: none"> • Upprepa ett spår • Upprepa spellista
F. Läge	MODE	Välj Bluetooth-läge, USB-läge eller LINE-läge	Slår på/av LED-panelen
G. Spela/pausa		Pausa eller spela upp musiken I radio-FM-läge: Skanna automatiskt och konfigurera sparade kanaler (P1-P8)	Välj mikrofonprioritet i Bluetooth-läge, USB-läge eller AUX-läge.
H. Diskant	TRBL	Ändra diskantnivån med vredet eller använd  på fjärrkontrollen	Ändra mikrofonvolymen
I. Ljus	LIGHT	Välj färg för LED-panelen	Välj läge för LED-panelen
J. Extra bas	EXTRA BASS	Slå på/av extra bas	Aktivera en ljudsignal för att markera ändring av läge (till exempel slå på/av högtalaren, inkommande samtal etc)

Knapp	Symbol	Kort tryckning	Lång tryckning
K. Föregående/nästa		Gå till föregående/nästa spår I FM-läge: Gå till nästa sparade FM-kanal (P1-P8)	Spola framåt/bakåt I FM-läge: sök efter nästa FM-kanal.
L. Vred	-	Ändrar volymen	Ändrar volymen för eko/mikrofon/bas/diskant i ekoläge, mikrofon-läge, basläge eller diskantläge

Bakpanel

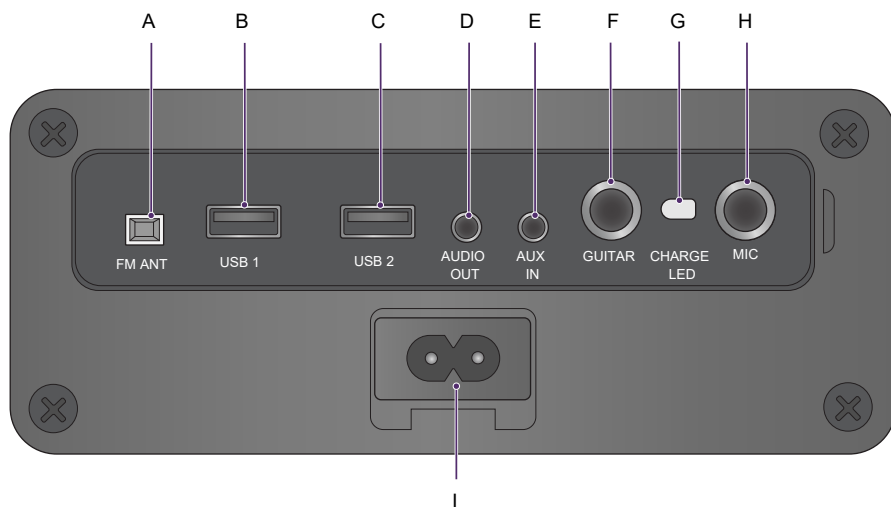

- A** FM-antenngång
- B** USB 1, ingång/utgång
- C** USB 2, ingång/utgång
- D** Ljudutgång
- E** AUX-ingång

- F** Gitarringång
- G** Laddningsindikator
- H** Mikrofongång
- I** Strömingång

Grundfunktioner

Slå på och av högtalaren



**VARNING!**

- Innan du ansluter produkten till elnätet ska du kontrollera att produktens anslutningsparametrar (säkringsstorlek, spänning och frekvens) matchar strömförsörjningen. Fråga en kvalificerad elektriker om du är osäker.



**FÖRSIKTIGHET!**

Slå av produkten och koppla bort den från elnätet om den inte ska användas under längre tid.

Slå på och av högtalaren

1. Anslut högtalaren till nätspänning eller koppla bort strömsladden från högtalaren och använd det inbyggda batteriet.
2. Tryck in och håll kvar  för att slå på högtalaren. Högtalaren slås på.
3. Tryck länge på  för att stänga av högtalaren. Högtalaren stängs av.

Gå till standby-läge

1. Tryck kort på  för att gå till standby-läge.
OBS!
 - Standby-läge aktiveras automatiskt efter 15 minuters inaktivitet.
 - När högtalaren går ur standby-läget återgår den till alla tidigare inställningar.
 - Tryck in och håll kvar  för att stänga av högtalaren när den inte ska användas på en längre stund. Det stänger av högtalaren helt.

Ladda partybox-högtalaren

Driftsspänningen för produkten är 220-240 V, 50-60 Hz.

**FARA!**

För inte in andra föremål i strömingången än den medföljande strömsladden.

**VARNING!**

- Innan du ansluter produkten till elnätet ska du kontrollera att produktens anslutningsparametrar (säkringsstorlek, spänning och frekvens) matchar strömförsörjningen. Fråga en kvalificerad elektriker om du är osäker.

1. Anslut strömsladden till elnätet och till strömingången på bakpanelen.
OBS!
 - Laddningsindikatorn lyser röd under laddning.
 - Batteriet har laddats helt efter 6 timmar och då lyser laddningsindikatorn grönt.

Använda Bluetooth-läget

Högtalaren kan ansluta till en annan enhet via Bluetooth på upp till 10 meters avstånd.

1. Tryck kort på **MODE** och välj Bluetooth-läge på högtalaren.
2. Slå på Bluetooth på den andra enheten.
3. Välj högtalarens namn på enheten för att ansluta till högtalaren.
Under anslutningen blinkar **Blue** på displayen. När anslutningen har upprättats slutar **Blue** blinka och **Blue** visas.
OBS!
 - När högtalaren har anslutits via Bluetooth till en annan enhet återansluter den automatiskt när uppspelning av musik startas om. Tryck kort på  för att pausa eller återuppta musikuppspelningen.
 - Om en mobiltelefon är ansluten till högtalaren pausas musiken vid telefonsamtal. När samtalet har avslutats återansluts högtalaren och musikuppspelningen fortsätter.

Använda TWS-anslutningsfunktionen

Bluetooth-anslutningen med **True wireless stereo (TWS)** kan endast användas mellan två identiska högtalare. Använd funktionen för att skapa äkta stereoljud med högtalarna och en parkopplad Bluetooth-enhet.

1. Slå på båda högtalarna, se avsnitt "Slå på och av högtalaren", sida 57.
2. Tryck kort på **MODE** för att gå till Bluetooth-läge på båda högtalarna.
3. Tryck kort på  på högtalaren som ska vara huvudhögtalare.
Högtalaren som inte valts till huvudhögtalare konfigureras automatiskt som slavenhet.
Det kan ta några sekunder att upprätta anslutningen mellan de två högtalarna.
OBS!
 - Under anslutningsprocessen blinkar **Slave** på displayen på slavhögtalaren.
 - När TWS-anslutningen har upprättats slutar **Slave** att blinka.

OBS!

- Använd AUX, USB, FM eller Bluetooth för att spela den önskade musiken.
- Huvudhögtalaren fungerar som vänster kanal för musikuppspelning och tar emot signalerna. Slavhögtalaren fungerar som höger kanal.
- Ljdsystemen återansluter automatiskt till varandra. När en anslutning har upprättats börjar båda högtalarna spela samtidigt.

När en anslutning har upprättats börjar båda högtalarna spela samtidigt.

Använda USB-uppspelningsfunktionen

1. Sätt i en USB-enhet i USB-port (**USB 1** eller **USB 2**) på bakpanelen.
2. Tryck kort på **MODE** för att välja USB-läge.
Högtalaren är nu ansluten till USB-enheten.

Ladda en extern enhet via USB-porten

Använd partybox-högtalaren för att ladda en extern enhet via USB-porten på bakpanelen.

1. Slå på högtalaren, se avsnitt "Slå på och av högtalaren", sida 57.
2. Anslut en extern enhet med en USB-kabel (medföljer ej) till **USB 1** eller **USB 2** (DC 5V 1A).
Den externa enheten börjar laddas automatiskt.

Använda LED-ljusen

LED-panelen är aktiverad som standard.

1. Tryck kort på **LIGHT** för att välja färgen på LED-ljuset (sju färger finns tillgängliga).
2. Tryck länge på **LIGHT** för att välja LED-läge (hel cirkel, halv cirkel och ljudrespons).
3. Tryck länge på **MODE** för att slå på eller av LED-panelen.

Använda mikrofonuppspelningsfunktionen



FARA!

För inte in ledande föremål i andra uttag eller ingångar på produkten.

1. Sätt i en mikrofonkabel (medföljer ej) i **MIC**-ingången på bakpanelen.
2. Justera volymen genom att göra något av följande:
 - Tryck länge på **TRBL**.
 - Använd vredet på den övre panelen eller tryck på **+/-** på fjärrkontrollen.

Använda gitarranslutningen



FARA!

För inte in ledande föremål i andra uttag eller ingångar på produkten.

1. Sätt i din gitarrkabel (medföljer ej) i 6,5 mm **GUITAR**-ingången på bakpanelen.

Ansluta en extern ljudkälla

Anslut till exempel en dator, mobiltelefon, DVD-spelare eller MP3-spelare till högtalaren.

1. Sätt i 3,5 mm ljudkabeln i högtalarens **AUX IN**-ingång.
2. Sätt i den andra änden av kabeln i utgången på enheten som ska anslutas.
OBS!
 - Justera volymen på den externa ljudkällan.
 - Använd reglagen på den externa ljudkällan för att styra uppspelningen.

Ansluta flera ljudsystem i en kedja

Anslut flera ljudsystem i en kedja för att skapa en kraftfull anläggning med musik och ljus, till exempel för ett disco.

1. Tryck kort på **MODE** och välj Line-läge.
2. Anslut en 3,5 mm ljudkabel i **AUX IN** eller **AUDIO OUT** på högtalaren.
3. Anslut den andra änden av kabeln i systemet som ska anslutas.

FELSÖKNING

Använd den här tabellen för att lösa problem med partybox-högtalaren.



FARA!

- **Försök inte att utföra några reparationer själv. Ändringar av produkten och reparation utförd av lekman kan orsaka elstötar, personskador eller skador på produkten. Det medför också att garantin blir ogiltig. Kontakta istället en servicetekniker.**
- **Öppna inte produktens kåpa, det innebär risk för personskador eller skador på produkten.**
- **Produkten innehåller inga delar som kan underhållas av användaren. Underhåll och reparationer får endast utföras av kvalificerad personal. Kontakta Elvita-support om produkten behöver repareras eller i följande fall:**
 - **Produkten har utsatts för regn eller fukt.**
 - **Produkten har tappats och skadats.**
 - **Produkten fungerar inte som den ska eller dess funktion är påverkad.**

Problem	Orsak	Åtgärd
Strömmen är på men det kommer inget ljud från högtalaren	Ingen ingående ljudkälla	Anslut en ljudkälla till en ingång
	Volymvredet är inställt på den lägsta volyminställningen	Höj volymen
	Ljudsignaler är avstängda	Tryck länge på EXTRA BASS för att slå på ljudsignaler
	USB är inte isatt	Sätt i en USB-enhet
Förvrängt ljud	Ljudvolymen är för hög	Sänk volymen
	Fel på ljudfilen	Kontrollera och modifiera ljudfilen
Mikrofonen har inget ljud	Mikrofonsladden är inte helt isatt	Sätt i mikrofonsladden helt
	Strömbrytaren på mikrofonen är av	Sätt på mikrofonen
	Mikrofonvolymen är för låg	Höj mikrofonvolymen

Problem	Orsak	Åtgärd
Inget ljud vid uppspelning av USB-/SD-media	Fel på ljudspårsformat	Kontrollera ljudspårsformatet. Kompatibla ljudspårsformat är MP3 och WMA
	Felaktigt handhavande orsakar funktionsfel	Slå av och slå på högtalaren, se avsnitt "Slå på och av högtalaren", sida 57
	USB/SD-enhet inte isatt ordentligt	Sätt i USB/SD-enheten korrekt
Problem med FM-radio	Radiokanalerna kan inte hittas	Dra ut FM-antennen
	FM-radio har inget ljud	Sök efter nästa FM-kanal och försök igen
	Inte tillräckligt många FM-kanaler	Installera antennen i en annan vinkel
	Oklart radioljud	I FM-läge: Tryck på  för att använda den automatiska skanningsfunktionen
Störning i mikrofonen	Mikrofonen är placerad för nära högtalaren	Luta inte mikrofonhuvudet mot högtalaren
	Mikrofonen är på men den fungerar inte	Kontrollera att kabeln är helt isatt i rätt uttag på baksidan
	Mikrofonvolymen är för hög	Sänk mikrofonvolymen
	Utrustning som är för nära orsakar störningar för mikrofonen	Installera inte högtalaren nära störningskällor
Bluetooth-anslutning misslyckas	Bluetooth-anslutningen avbryts	Se till att välja rätt produktnamn när du ansluter
	Trådlös Bluetooth-anslutning har upprättats med det kommer inget ljud	Se till att välja rätt produktnamn när du ansluter
	Störning i Bluetooth-anslutningen	Flytta bort från hinder som väggar, fönster etc

TEKNISKA SPECIFIKATIONER

Nettovikt	13,4 kg
Höjd	675 mm
Bredd	330 mm
Djup	295 mm
Batterityp	Blysyra, 12 V / 7 A 4,5 Ah
Batteritid	8 timmar
Laddningstid	6 timmar
Bluetooth version	5.0
Effekt	80 W
Toppeffekt (PMPO)	800 W
Strömförsörjning	220 V-240 V / 50-60 Hz
Strömförbrukning	Ca. 25 W
Sladdlängd	1,5 meter
AUDIO uteffekt	80 W
AUDIO utgång	3,5 mm
AUX ingång	3,5 mm
Mikrofoningång	6,3 mm
Frekvensegenskaper	20 Hz - 20 kHz (-6 dB)
Signal-brusförhållande	> 80 dB +/- 3 dB
Bas	2x8"
Mellanregister	1x3"
Diskant	1x3"
FM radio	Frekvensområde: 87,5 MHz ~ 108 MHz
USB format	FAT16, FAT32
USB filformat	MP3, WMA, WAV
Utgående USB laddning	5 V / 1 A
Bluetooth profil	A2DP 1.3, AVRCP 1.6

Bluetooth -sändarens frekvensomfång	2,4 GHz (2402 MHz ~ 2480 MHz)
Modellkod	EPB800

LES DETTE!



ADVARSEL!

Les sikkerhetsinformasjonen og anvisningene før du installerer eller bruker dette produktet. Produktet må bare brukes som beskrevet i disse anvisningene. Produsenten er ikke ansvarlig for skade som skyldes feil bruk.

Finne modellkoden

Modellkoden er trykt på en etikett på produktet.

SIKKERHET

Les anvisningene nøye før du installerer produktet og tar det i bruk. Ta vare på anvisningene og oppbevar dem i nærheten av produktet for fremtidig bruk. Alle garantier blir ugyldige hvis disse anvisningene ikke følges.

Advarsler

**FARE!**

Brukes hvis det er risiko for personskade eller død.

**ADVARSEL!**

Brukes hvis det er risiko for personskade.

**OBS!**

Brukes hvis det er risiko for skade på produktet.

**NB:**

Generell informasjon som du må være oppmerksom på.



Nyttige tips som kan være til hjelp.

Bruksområde

Dette produktet er kun ment for husholdningsbruk. All annen bruk kan føre til funksjonsfeil, og fører til at garantien blir ugyldig.

Generell sikkerhet



FARE!

Risiko for alvorlige eller livstruende skader!

- På grunn av risiko for elektrisk støt, fysiske skader og/eller skade på produktet, får produktet ikke tas fra hverandre.
- For å unngå risiko for alvorlige eller livstruende skader må produktet holdes unna vann og andre væsker.
- Ikke installer produktet nær ild eller vann.
- Ikke sett inn andre gjenstander i strøminngangen enn den medfølgende strømledningen.
- Ikke sett ledende gjenstander inn i kontaktene eller inngangene på produktet.
- Ikke bruk produktet i tordenvær, da dette kan føre til feil på produktet og elektrisk støt.



FARE!

Ikke forsøk å utføre reparasjoner på egen hånd. Inngrep i produktet og ukvalifiserte reparasjoner kan føre til elektrisk støt, personskade eller skade på produktet. I tillegg blir garantien ugyldig. Kontakt i stedet en servicetekniker.

Produktet inneholder ingen deler som brukeren selv kan vedlikeholde eller reparere. Vedlikehold og reparasjoner får kun utføres av kvalifisert personale. Kontakt Elvita kundestøtte hvis produktet må repareres, eller i følgende tilfeller:

- Produktet har vært utsatt for regn eller fuktighet.
- Produktet har blitt mistet ned og fått skader.
- Produktet virker ikke slik det skal, eller det foreligger driftsforstyrrelse.



FARE!

- Unngå å åpne kabinettet, da dette kan medføre personskade eller skade på produktet.
- Batteriet får kun fjernes av en kvalifisert elektriker.
- Produktet får kun åpnes når batteriet skal fjernes.
- Produktet må være slått av og koblet fra strømmettet før det åpnes og batteriet tas ut.



ADVARSEL!

Eksplosjonsfare!

Hold produktet unna varmekilder og direkte sollys.

**ADVARSEL!**

Risiko for elektrisk støt!

- Kontroller før du kobler produktet til strømmettet at tilkoblingsparametrene (sikringsstyrke, spenning og frekvens) stemmer med strømmettforsyningen. Rådfør deg med en kvalifisert elektriker hvis du er i tvil.
- Ikke bruk produktet i fuktige omgivelser, i regnvær eller nær vann.
- Pass på at strømledningen ikke berører skarpe gjenstander.

**ADVARSEL!**

Risiko for personskade!

- Ikke legg produktet i bløt i vann eller annen væske. Produktet har IPX4-vannmotstand kun på bakpanelet.
- Juster volumet til anbefalt desibelstyrke (dBA), da eksponering for høy lyd kan forårsake hørselskader og -tap. Produktet har et maksimalt lydtryknivå på 97 dBA på 1 meters avstand.
- Koble produktet fra strømmen hvis det har vært eksponert for vann eller annen væske.
- Ikke plasser produktet nær kilder til elektromagnetisk stråling eller produkter som f.eks. forsterkere.
- Ikke utsett produktet for temperaturer over 45 °C eller under 0 °C – heller ikke når det er slått av. Interne komponenter kan ellers bli skadet. Produktet er ment å skulle brukes ved temperaturer mellom +5 °C og +35 °C.
- Unngå å dekke over produktet med noen form for materiale, da utilstrekkelig ventilasjon kan føre til overoppheting og/eller forkortet produktlevetid.
- Hold produktet unna støvrike omgivelser.

**ADVARSEL!**

- Kun batterirommet på fjernkontrollen får åpnes – ikke selve dekselet. Fjernkontrollen er et klasse 1 laserprodukt.
- Uriktig bruk av batteriene kan føre til elektrolyttlekkasje eller eksplosjon.
- Kjemikalier som lekker ut fra batteriene, kan forårsake korrosjon. Fjern eventuelt kjemikaliesøl med en klut.
- Ikke bruk ulike typer batterier med ulike egenskaper.
- Ikke bland gamle og nye batterier, da det kan oppstå elektrolyttlekkasje fra det gamle batteriet.
- Fjern batteriene straks de er utladet.

**OBS!**

- Unngå å slå produktet av og på for hyppig.
- Slå av produktet og koblet det fra nettstrømmen hvis det ikke skal brukes på lengre tid.
- Hold produktet minst 60 cm unna TV-er og datamaskiner.
- Installer produktet på et flatt og stødig underlag.
- Pass på at produktet ikke faller i bakken eller utsettes for støt.

**OBS!**

- Sett inn 1,5 V, AAA-batterier i fjernkontrollen, og pass på at de vender riktig vei.
- Hvis fjernkontrollen begynner å få kortere rekkevidde, er batteriene modne for utskiftning.
- Ta ut batteriene i fjernkontrollen hvis den ikke skal brukes på lengre tid.

**NB:**

Batteriene som følger med produktet, kan ha kortere levetid, avhengig av oppbevaringsforholdene.

Sikkerhet for barn og personer med nedsatt funksjonsevne

**FARE!****Risiko for alvorlige eller livstruende skader!**

- **Pass på at barn ikke stikker gjenstander inn i produktet, da dette kan resultere i strømsjokk.**
- **På grunn av kvelningsfaren er det viktig at emballasjematerialet holdes unna barn.**

**ADVARSEL!****Risiko for personskade!**

- Ikke la barn få tilgang til produktet.
- Unngå at barn utsettes for høy lyd og oppholder seg nær produktet. Høy lyd kan forårsake hørselskader og -tap.

Kassering



ADVARSEL!

- Batteriet får kun fjernes av en kvalifisert elektriker.
- Produktet får kun åpnes når batteriet skal fjernes.



Produktet har et innebygd blysyrebatteri på 12 V / 4,5 Ah, og 1,5 V AAA-batterier. Ta ut batteriene før du kasserer produktet.

EUs batteridirektiv 2006/66/EU fastslår at batterier ikke får kastes i restavfallet. Årsaken er at de kan inneholde miljøskadelige stoffer. Utladete batterier kan leveres inn til gjenvinning.



Kast emballasjen på en miljøvennlig måte. Gjenvinning av emballasje i henhold til gjeldende bestemmelser kan redusere forbruket av råmaterialer og avfallsmengden.

Dette produktet er merket i samsvar med EU-direktiv 2012/19/EU om kassering av elektriske og elektroniske produkter (WEEE). Symbolet på produktet eller på emballasjen angir at produktet ikke skal behandles som husholdningsavfall. Det skal i stedet leveres til et egnet returpunkt for resirkulering av elektrisk og elektronisk utstyr.

Ved å sørge for at produktet kasseres som det skal, bidrar du til hindre eventuell skade på miljø og mennesker, noe som ellers kan skje hvis du kasserer det på feil måte. Kontakt lokale myndigheter med ansvar for avfallshåndtering, renovasjonselskapet eller butikken der du kjøpte produktet hvis du ønsker mer informasjon om resirkulering av dette produktet.

Ta ut batteriene for kassering



FARE!

- Batteriet får kun fjernes av en kvalifisert elektriker.
- Produktet får kun åpnes når batteriet skal fjernes.
- Produktet må være slått av og koblet fra strømmettet før det åpnes og batteriet tas ut.
- Kjemikalier som lekker ut fra batteriene, kan forårsake korrosjon. Fjern eventuelt kjemikaliesøl med en klut.



ADVARSEL!

Kun batterirommet på fjernkontrollen får åpnes – ikke selve dekselet. Fjernkontrollen er et klasse 1 laserprodukt.

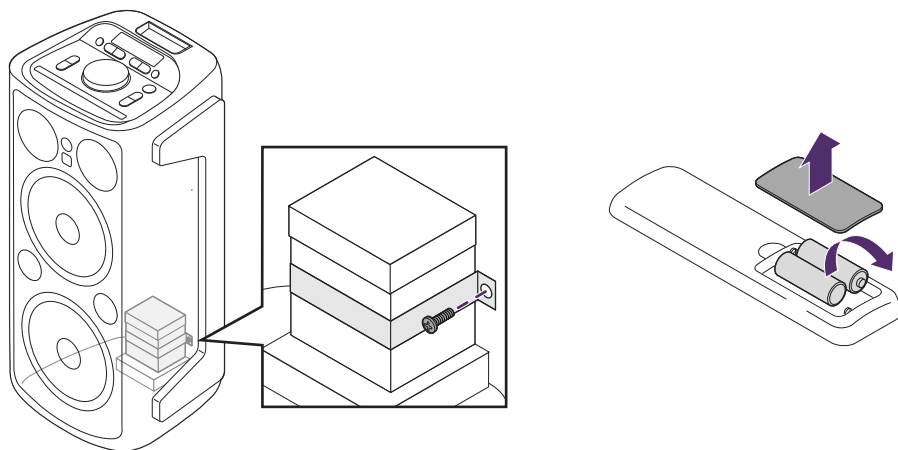

Ta ut batteriet i høyttaleren

1. Slå av høyttaleren og koble den fra strømmettet.
2. Skru av og fjern sidepanelene og frontpanelet.
3. Fjern høyttalermembranen nede på høyttaleren.
4. Skru løs metallbåndet som holder batteriet på plass.
5. Kutt ledningene som er koblet til batteriet.
6. Lever inn batteriet til gjenvinning. Se del "Kassering", side 71.

Ta ut batteriene i fjernkontrollen

1. Slå av høyttaleren og koble den fra strømmettet.
2. Åpne batterirommet på baksiden av fjernkontrollen.
3. Ta ut batteriene i batterirommet.
4. Lever inn batteriet til gjenvinning. Se del "Kassering", side 71.

Pakke ut Partybox-høyttaleren



FARE!

På grunn av kvelningsfaren er det viktig at emballasjematerialet holdes unna barn.

Kontroller emballasjen og produktet for skade. Hvis emballasjen eller produktet er skadet, må du kontakte transportselskapet og forhandleren der produktet ble kjøpt.

OVERSIKT OG TILBEHØR



- A** Display
- B** Toppanel
- C** Bakpanel
- D** Fjernkontroll
- E** 1,5 V AAA-batterier

- F** Strømledning
- G** Audioledning (3,5 mm)
- H** Høyttaler
- I** FM-antenne

BRUKE PARTYBOX-HØYTTALEREN

Betjeningselementer

Styr høytaleren med fjernkontrollen eller topppanelet.

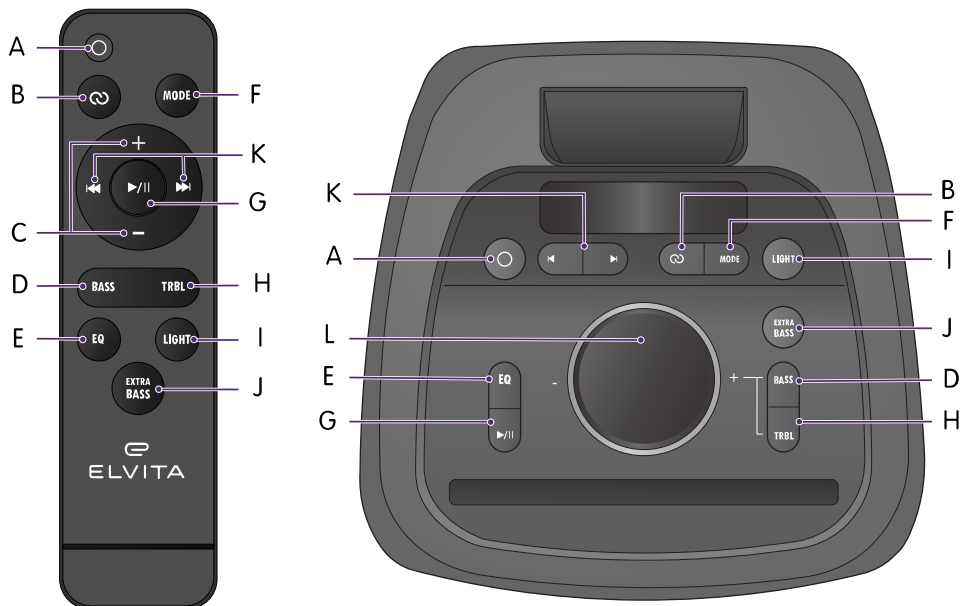

Knappefunksjoner

Knapp	Ikone	Kort trykk	Langt trykk
A. På/av		Standby-modus på/av	Toppanel: Slå på/av Fjernkontroll: Slå på (i Standby-modus), slå av
B. TWS		Aktiver TWS-tilkobling i Bluetooth-modus	Slå på/av LED-strobelys

Knapp	Ikone	Kort trykk	Langt trykk
C. Volum		Juster opp/ned volumet	Toppanel: Juster ekko- /mikrofonvolumet i Ekko- og Mikrofon-modus Fjernkontroll: Juster volumet raskere
D. Bass/Ekko	BASS	Juster bassnivået med dreieknappen eller bruk på fjernkontrollen	Juster ekkonivået med dreieknappen eller bruk på fjernkontrollen
E. Equalizer	EQ	Endre Equalizer-modus (standard, pop, klassisk, rock, jazz, naturlig, dans, rap)	Endre avspillingsmodus Tilgjengelige avspillingsmoduser: <ul style="list-style-type: none"> • Gjenta ett lydspor • Gjenta spilleliste
F. Modus	MODE	Velg Bluetooth-, USB- eller LINE-modus	Slå på/av LED-panelet
G. Spill av / sett på pause		Start musikkavspilling eller sett avspillingen på pause I radio FM-modus: Automatisk søke etter og konfigurere lagrede kanaler (P1–P8)	Velg mikrofonprioritet i Bluetooth-, USB- eller AUX-modus.
H. Diskant	TRBL	Juster diskantnivået med dreieknappen eller bruk på fjernkontrollen	Juster volumet på mikrofonen
I. Lys	LIGHT	Velg farge for LED-panelet	Velg modus for LED-panelet

Knapp	Ikone	Kort trykk	Langt trykk
J. Ekstra bass	EXTRA BASS	Slå på/av ekstra bass	Aktiver et lydvarsel som utløses ved endring av modus (f.eks. slå på/av høyttaler, innkommende anrop osv.)
K. Forrige/neste		Hopp til forrige/neste lydspor I FM-modus: Hopp til neste lagrede FM-kanal (P1–P8)	Spol forover/bakover I FM-modus: Søk etter neste FM-kanal.
L. Dreieknapp	-	Juster volumet	Juster ekko-/mikrofon-/bass-/diskantvolumet i Ekko-, Mikrofon-, Bass- eller Diskant-modus

Bakpanel

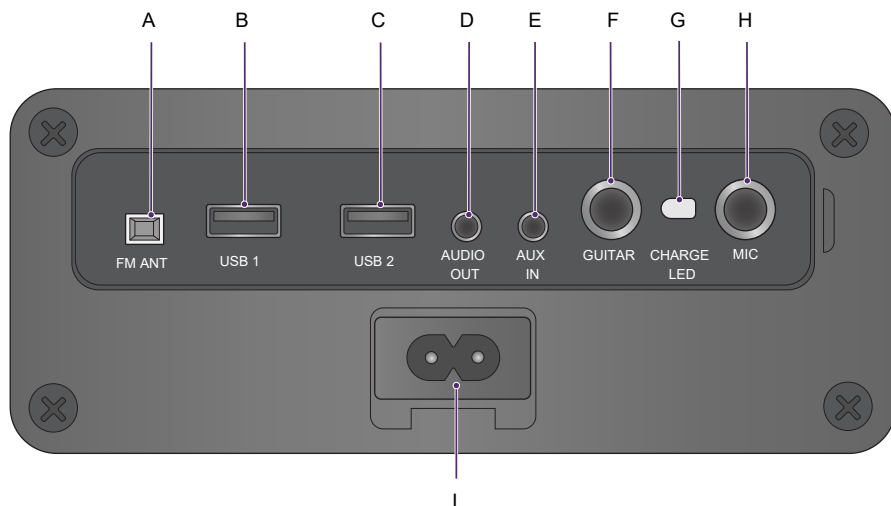

- | | |
|-----------------------------|--------------------------|
| A FM-antenneinngang | F Gitarinngang |
| B USB 1, inn-/utgang | G Ladeindikator |
| C USB 2, inn-/utgang | H Mikrofoninngang |
| D Audioutgang | I Strøminngang |
| E AUX-inngang | |

Grunnleggende bruk

Slå på og av høytaleren



ADVARSEL!



- Kontroller før du kobler produktet til strømmettet at tilkoblingsparametrene (sikringsstyrke, spenning og frekvens) stemmer med strømmettforsyningen. Rådfør deg med en kvalifisert elektriker hvis du er i tvil.





OBS!

Slå av produktet og koblet det fra nettstrømmen hvis det ikke skal brukes på lengre tid.

Slå på og av høytaleren

1. Koble høytaleren til strømmen eller koble fra strømledningen fra høytaleren og bruk det innebygde batteriet som strømkilde.
2. Trykk og hold inne  for å slå på høytaleren. Høytaleren slår seg på.
3. Hold inne  for å slå av høytaleren. Høytaleren slår seg av.

Aktiver Standby-modus

1. Trykk kort på  for å aktivere Standby-modus.
NB:
 - Standby-modus aktiveres automatisk etter 15 minutter uten aktivitet.
 - Når høytaleren avslutter Standby-modus, går den tilbake til alle de tidligere innstillingene.
 - Trykk og hold inne  for å slå av høytaleren når den ikke skal brukes på lengre tid. Høytaleren slås da av helt.

Lade Partybox-høytaleren

Bruksspenningen for produktet er 220–240 V, 50–60 Hz.



FARE!

Ikke sett inn andre gjenstander i strøminngangen enn den medfølgende strømledningen.

**ADVARSEL!**

- Kontroller før du kobler produktet til strømmettet at tilkoblingsparametrene (sikringsstyrke, spenning og frekvens) stemmer med strømmettforsyningen. Rådfør deg med en kvalifisert elektriker hvis du er i tvil.

1. Koble strømledningen til strømmettet og til strømninggangen på bakpanelet.

NB:

- Ladeindikatoren vil være rød under lading.
- Etter 6 timer er batteriet fulladet og ladeindikatoren endrer farge til grønn.

Bruke Bluetooth-modus

Via Bluetooth kan høytaleren kobles til en annen enhet som befinner seg innenfor en radius på 10 meter.

1. Trykk kort på **MODE** og velg Bluetooth-modus på høytaleren.
2. Slå på Bluetooth-modus på den andre enheten.
3. Velg høytalernavnet på enheten som skal kobles til.

Mens tilkoblingen opprettes, blinker **Blue** på displayet. Når tilkoblingen er stabil, slutter **Blue** å blinke og **Blue** vises.

NB:

- Når høytaleren er koblet til en annen enhet via Bluetooth, kobles den automatisk til på nytt når musikkavspillingen gjenopptas. Trykk kort på  for å sette musikkavspillingen på pause eller gjenoppta avspilling.
- Hvis en mobiltelefon er koblet til høytaleren, settes musikken på pause når det startes et telefonanrop. Når anropet er avsluttet, blir høytaleren koblet til igjen og musikkavspillingen fortsetter.

Bruke funksjonen for TWS-tilkobling

True wireless stereo (TWS) Bluetooth-tilkobling kan kun brukes mellom to identiske høyttalere. Bruk funksjonen til å gjengi ekte stereolyd med høyttalerne og en parret Bluetooth-enhet.

1. Slå på begge høytalerne (se del "Slå på og av høytaleren", side 77).
2. Trykk kort på **MODE** for å aktivere Bluetooth-modus på begge høytalere.
3. Trykk kort på  på høytaleren du ønsker å bruke som hovedhøytaler. Høytaleren som ikke er valgt som hovedhøytaleren, konfigureres automatisk som underordnet enhet.

Det kan ta noen sekunder å opprette tilkobling mellom de to høytalerne.

NB:

- Mens tilkoblingen opprettes, vil **Slave** blinke på displayet til den underordnede høytaleren.
- **Slave** slutter å blinke så snart TWS-tilkoblingen er opprettet.

NB:

- Spill av musikken du ønsker å høre på, via AUX, USB, FM eller Bluetooth.
- Hovedhøytaleren fungerer som venstre kanal for musikkavspilling, og mottar inndatasignaler. Den underordnede høytaleren fungerer som høyre kanal.
- Audiosystemene kobles sammen igjen automatisk. Når tilkoblingen er opprettet, kommer det lyd fra begge høytalere samtidig.

Når tilkoblingen er opprettet, kommer det lyd fra begge høytalere samtidig.

Bruke funksjonen for USB-avspilling

1. Koble en USB-stasjon til USB-porten (**USB 1** eller **USB 2**) på bakpanelet.
2. Trykk kort på **MODE** for å velge USB-modus. Høytaleren er nå koblet til USB-stasjonen.

Lade en ekstern enhet via USB-porten

Bruk Partybox-høytaleren til å lade en ekstern enhet via USB-porten på bakpanelet.

1. Slå på høytaleren (se del "Slå på og av høytaleren", side 77).
2. Koble en ekstern enhet med USB-ladeledning (medfølger ikke) til **USB 1** eller **USB 2** (DC 5V 1A). Den eksterne enheten begynner straks å lades.

Bruke LED-lyset

LED-panelet er aktivert som standard.

1. Trykk kort på **LIGHT** for å velge farge på LED-lyset (du kan velge mellom sju farger).
2. Hold inne **LIGHT** for å velge LED-modus (full sirkel, halvsirkel og lydrespons).
3. Hold inne **MODE** for å slå på eller av LED-panelet.

Bruke funksjonen for mikrofonavspilling

**FARE!**

Ikke sett ledende gjenstander inn i kontaktene eller inngangene på produktet.

1. Koble en mikrofonledning (medfølger ikke) til **MIC**-inngangen på bakpanelet.
2. Gjør ett av følgende for å justere volumet:
 - Hold inne **TRBL**.
 - Bruk dreieknappen på topppanelet eller trykk på  på fjernkontrollen.

Bruke gitartilkoblingen

**FARE!**

Ikke sett ledende gjenstander inn i kontaktene eller inngangene på produktet.

1. Koble gitarledningen (medfølger ikke) til 6,5 mm **GUITAR**-inngangen på bakpanelet.

Koble til en ekstern lydkilde

Koble for eksempel en PC, mobiltelefon, DVD- eller MP3-spiller til høytaleren.

1. Koble 3,5 mm-audioledningen til **AUX IN**-inngangen på høytaleren.
2. Koble den andre enden av ledningen til uttaket på enheten som skal kobles til.
NB:
 - Juster volumet på den eksterne lydkilden.
 - Styr avspillingen ved hjelp av kontrollknappene på den eksterne lydkilden.

Koble til flere lydanlegg i en kjede

Koble til flere lydanlegg i én kjede for å få et kraftig musikk- og lysoppsett – for eksempel til et diskotek.

1. Trykk kort på **MODE** og velg Line-modus.
2. Koble en 3,5 mm audioledning til **AUX IN** eller **AUDIO OUT** på høytaleren.
3. Koble den andre enden av ledningen til anlegget som skal tilkobles.

FEILSØKING

Bruk tabellen under for å løse problemer med Partybox-høytaleren.



FARE!

- **Ikke forsøk å utføre reparasjoner på egen hånd. Inngrep i produktet og ukvalifiserte reparasjoner kan føre til elektrisk støt, personskade eller skade på produktet. I tillegg blir garantien ugyldig. Kontakt i stedet en servicetekniker.**
- **Unngå å åpne kabinettet, da dette kan medføre personskade eller skade på produktet.**
- **Produktet inneholder ingen deler som brukeren selv kan vedlikeholde eller reparere. Vedlikehold og reparasjoner får kun utføres av kvalifisert personale. Kontakt Elvita kundestøtte hvis produktet må repareres, eller i følgende tilfeller:**
 - **Produktet har vært utsatt for regn eller fuktighet.**
 - **Produktet har blitt mistet ned og fått skader.**
 - **Produktet virker ikke slik det skal, eller det foreligger driftsforstyrrelse.**

Problem	Årsak	Løsning
Strømmen er på, men det kommer ikke lyd fra høytaleren	Det er ikke koblet noen lydkilde til inngangen	Koble en lydkilde til en av inngangene
	Volumknappen er stilt helt ned	Juster opp volumet
	Lydvarsler er slått av	Hold inne EXTRA BASS for å slå på lydvarsler
	USB er ikke satt inn	Sett inn et USB-kort
Forvrengt lyd	Lydvolumet er for høyt	Juster ned volumet
	Feil på lydfilen	Kontroller og endre lydfilen
Det er ikke lyd i mikrofonen	Mikrofonstøpselet er ikke satt skikkelig inn	Sett mikrofonstøpselet helt inn
	Bryteren på mikrofonen er slått av	Slå på mikrofonen
	Mikrofonvolumet er for lavt	Juster opp mikrofonvolumet

Problem	Årsak	Løsning
Det kommer ikke lyd når det spilles av USB-/SB-medier	Feil lydsporformat	Kontroller lydsporformatet. Lydsporformatene som støttes, er MP3 og WMA
	Feilfunksjon pga. ugyldig betjening	Slå høyttaleren av og på (se del "Slå på og av høyttaleren", side 77)
	USB/SD-kortet er ikke satt inn riktig	Sett inn USB/SD-kortet riktig
Problemer med FM-radio	Det blir ikke funnet radiokanaler	Trekk ut FM-antennen
	FM-radio mangler lyd	Søk etter neste FM-kanal og prøv igjen
	For få FM-kanaler	Vend antennen i en annen vinkel
	Knitring ved bruk av radioen	I FM-modus: Trykk på  for å søke automatisk
Mikrofonstøy	Mikrofonen er plassert for nær høyttaleren	Unngå å lene mikrofonhodet mot høyttaleren
	Mikrofonen er slått på, men virker ikke	Kontroller at støpselet på kabelen er satt helt inn i riktig kontakt på baksiden
	Mikrofonvolumet er for høyt	Still ned volumet på mikrofonen
	Utstyr som er plassert for nær, forstyrrer mikrofonen	Unngå å installere høyttaleren nær støykilder
Det kan ikke opprettes trådløs Bluetooth-tilkobling	Den trådløse Bluetooth-tilkoblingen brytes	Pass på at du er valgt riktig produktnavn når du kobler til
	Det er opprettet trådløs Bluetooth-tilkobling, men det kommer ikke lyd	Pass på at du er valgt riktig produktnavn når du kobler til
	Interferens på Bluetooth-tilkoblingen	Sørg for avstand til hindringer som vegger, vinduer osv.

TEKNISKE SPESIFIKASJONER

Nettovekt	13,4 kg
Høyde	675 mm
Bredde	330 mm
Dybde	295 mm
Batteritype	Blysyre 12 V / 7 A 4,5 Ah
Batteritid	8 timer
Ladetid	6 timer
Bluetooth versjon	5.0
Effekt	80 W
Toppeffekt (PMPO)	800 W
Strømtilførsel	220 V-240 V / 50-60 Hz
Strømforbruk	Ca. 25 W
Lengde på strømledning	1,5 m
AUDIO utgangseffekt	80 W
AUDIO utgang	3,5 mm
AUX inngang	3,5 mm
Mikrofoninngang	6,3 mm
Frekvensegenskaper	20 Hz – 20 kHz (- 6 dB)
Signal/støy-forhold	> 80 dB +/- 3 dB
Basshøytalere	2x8"
Mellomtone	1x3"
Diskant	1x3"
FM radio	Frekvensområde: 87,5 MHz ~ 108 MHz
USB format	FAT16, FAT32
USB filformat	MP3, WMA, WAV
Reversert USB lading	5 V / 1 A
Bluetooth profil	A2DP 1.3, AVRCP 1.6

Bluetooth senderområde

2,4 GHz (2402 MHz ~
2480 MHz)

Modellkode

EPB800

LÆS DETTE!



ADVARSEL!

Læs sikkerhedsoplysningerne og anvisningerne, inden du installerer eller bruger dette produkt. Brug kun dette produkt som beskrevet i disse instruktioner. Producenten er ikke ansvarlig for skader som følge af forkert anvendelse.

Find modelkoden

Modelkoden er trykt på en mærkat på produktet.

SIKKERHED

Læs nøje vejledningen før installation og brug af apparatet. Gem vejledningen, og opbevar den i nærheden af maskinen for nemt at kunne slå op i den. Alle typer garantier ugyldiggøres, hvis disse instruktioner ikke følges.

Formaninger

**FARE!**

Anvendes, når der er risiko for personskader eller dødsfald.

**ADVARSEL!**

Anvendes, når der er risiko for personskader.

**FORSIGTIG!**

Anvendes, når der er risiko for skader på apparatet.

**BEMÆRK!**

Generelle oplysninger, som du skal være opmærksom på.



Nyttige tips, som du kan have gavn af.

Tilsigtet anvendelse

Produktet er kun beregnet til husholdningsbrug. Andre anvendelser kan medføre funktionsfejl samt gøre garantien ugyldig.

Generel sikkerhed



FARE!

Risiko for alvorlig personskade eller dødsfald!

- Apparatet må ikke adskilles, da det kan medføre risiko for elektrisk stød, personskade og/eller beskadigelse af apparatet.
- Hold apparatet på afstand af vand og andre væsker for at forhindre risikoen for dødsfald eller alvorlig personskade.
- Apparatet må ikke installeres i nærheden af ild eller vand.
- Der må ikke indsættes genstande i strømindingen, undtagen den medfølgende ledning.
- Der må ikke indsættes ledende genstande i stikkene eller indgangene på apparatet.
- Brug ikke apparatet, når det tordner, da der er risiko for funktionsfejl og elektrisk stød.



FARE!

Forsøg ikke at udføre reparationer selv. Manipulation af apparatet og uprofessionel reparation kan medføre elektrisk stød, personskade eller beskadigelse af apparatet. Det vil også ugyldiggøre garantien. Kontakt i stedet en servicetekniker.

Produktet indeholder ingen dele, der kan serviceres af brugeren. Vedligeholdelse og reparationer må kun udføres af kvalificeret personale. Kontakt Elvita Support, hvis produktet skal repareres, eller i følgende tilfælde:

- Apparatet har været udsat for regn eller fugt.
- Apparatet har været tabt eller er blevet beskadiget.
- Apparatet fungerer ikke korrekt, eller dens funktion er påvirket.



FARE!

- Åbn ikke apparatets kabinet, da der er risiko for personskader eller beskadigelse af apparatet.
- Batteriet må kun afmonteres af en kvalificeret elektriker.
- Apparatet skal kun åbnes for at bortskaffe batteriet.
- Sluk og afbryd apparatet fra lysnettet, før det åbnes ved bortskaffelse af batteriet.



ADVARSEL!

Fare for eksplosion!

Apparatet må ikke udsættes for direkte sollys, og det skal holdes på afstand af varmekilder.

**ADVARSEL!**

Risiko for elektrisk stød!

- Inden apparatet tilsluttes til lysnettet, skal du sørge for, at apparatets tilslutningsparametre (sikringsstørrelse, spændingsværdi og frekvens) stemmer overens med lysnettets strømforsyning. Hvis du er i tvivl, skal du kontakte en kvalificeret elektriker.
- Apparatet må ikke anvendes i fugtige omgivelser, i regn eller i nærheden af vand.
- Sørg for, at strømkablet ikke kommer i kontakt med skarpe genstande.

**ADVARSEL!**

Risiko for personskader!

- Apparatet må ikke nedsænkes i vand eller andre væsker. Apparatet har kun vandbestandigheden IPX4 på bagpanelet.
- Justér lydstyrken til de anbefalede decibel (dBA), da udsættelse for høj støj kan give høreskader og høretab. Apparatets maksimale lydtrykniveau er 97 dBA, når det måles på 1 meters afstand.
- Afbryd strømkilden, hvis apparatet har været udsat for vand eller andre væsker.
- Apparatet må ikke placeres i nærheden af elektromagnetisk stråling eller elektromagnetisk apparater som f.eks. forstærkere.
- Apparatet må ikke udsættes for temperaturer over 45 °C eller under 0 °C, selv når det er slukket. Det kan beskadige apparatets interne komponenter. Apparatets driftstemperatur er +5 °C til +35 °C.
- Apparatet må ikke overdækkes med noget materiale, da utilstrækkelig ventilation kan medføre overophedning og/eller forkorte apparatets levetid.
- Apparatet må ikke placeres, hvor der samles støv.

**ADVARSEL!**

- Åbn ikke fjernbetjeningens hus, kun batterirummet. Fjernbetjeningen er et klasse 1-laserprodukt.
- Forkert brug af batterierne kan medføre lækage af elektrolyt eller en eksplosion.
- Kemikalielækage fra batterierne kan medføre korrosion. Hvis der spildes kemikalier, skal det fjernes fra apparatet med en klud.
- Der må ikke anvendes forskellige batterityper med forskellige egenskaber.
- Gamle og nye batterier må ikke bruges sammen, da der er risiko for elektrolytlækage fra det gamle batteri.
- Batterierne skal fjernes, så snart de er afladede.

**FORSIGTIG!**

- Apparatet må ikke tændes og slukkes for ofte.
- Sluk for apparatet, og afbryd det fra stærkstrømsnettet, hvis det ikke skal anvendes i længere tid.
- Apparatet skal have en afstand på mindst 60 cm til et fjernsyn eller en computer.
- Installér apparatet på en flad, stabil overflade.
- Undgå at tabe eller støde imod apparatet.

**FORSIGTIG!**

- Indsæt 1,5 V AAA-batterier i fjernbetjeningen, så de passer til polariteterne, + og -, på apparatet.
- Hvis fjernbetjeningens rækkevidde reduceres, skal batterierne skiftes til nye.
- Tag batterierne ud af fjernbetjeningen, hvis den ikke skal bruges i lang tid.

**BEMÆRK!**

De batterier, der følger med apparatet, kan have kortere levetid på grund af opbevaringsforholdene.

Sikkerhed for børn og handicappede

**FARE!****Risiko for alvorlig personskade eller dødsfald!**

- **Sørg for, at børn ikke indsætter genstande i apparatet, da der er risiko for dødbringende elektrisk stød.**
- **Hold al emballage uden for børns rækkevidde, da der er risiko for kvælning.**

**ADVARSEL!**

Risiko for personskader!

- Hold apparatet uden for børns rækkevidde.
- Børn må ikke udsættes for høj lyd eller være tæt på apparatet. Høje lyde kan give høreskader og høretab.

Bortskaffelse



ADVARSEL!

- Batteriet må kun afmonteres af en kvalificeret elektriker.
- Apparatet må kun åbnes for at bortskaffe batteriet.



Apparatet indeholder et indbygget blysyrebatteri, 12 V/4,5 Ah og 1,5 V, AAA-batterier. Tag batterierne ud, inden apparatet bortskaffes.

EU-direktivet om batterier 2006/66/EF angiver, at det ikke er tilladt at smide batterier ud med husholdningsaffaldet. De kan indeholde stoffer, der er skadelige for miljøet. Flade batterier kan afleveres til et lokalt, offentligt indsamlingssted eller en lokal genbrugsstation.



Bortskaf emballagen på miljøvenlig vis. Genanvendelse af emballage under overholdelse af nationale og lokale bestemmelser kan formindske forbruget af råmaterialer og mængden af affald på deponeringssteder.

Dette produkt er mærket i overensstemmelse med det Europæiske Direktiv 2012/19/EF for affald af elektrisk og elektronisk udstyr (WEEE). Symbolet på produktet eller dets emballage angiver, at det ikke må behandles som husholdningsaffald. Det skal i stedet afleveres på en genbrugsstation, som er godkendt til håndtering af elektrisk og elektronisk udstyr.

Ved at bortskaffe produktet korrekt er du med til at forebygge negative effekter på miljøet og menneskers sundhed, som forkert affaldshåndtering af produktet ellers kunne forårsage. Du kan få flere oplysninger om bortskaffelse og genvinding af produktet ved at kontakte din kommune eller genbrugsstation, eller den forretning, hvor du købte produktet.

Tag batterierne ud til bortskaffelse



FARE!

- Batteriet må kun afmonteres af en kvalificeret elektriker.
- Apparatet må kun åbnes for at bortskaffe batteriet.
- Sluk og afbryd apparatet fra lysnettet, før det åbnes ved bortskaffelse af batteriet.
- Kemikalielækage fra batterierne kan medføre korrosion. Hvis der spildes kemikalier, skal det fjernes fra apparatet med en klud.



ADVARSEL!

Åbn ikke fjernbetjeningens hus, kun batterirummet. Fjernbetjeningen er et klasse 1-laserprodukt.

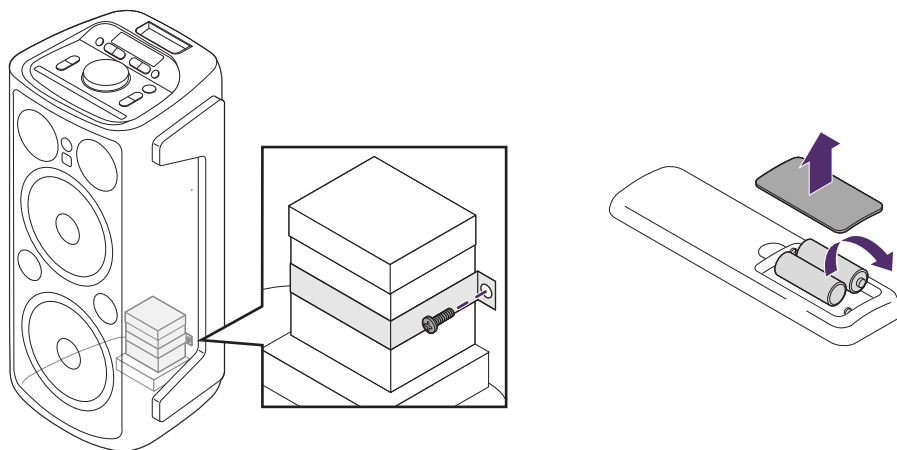

Tag batteriet ud af højttaleren

1. Sluk og afbryd højttaleren fra lysnettet.
2. Skru sidepanelerne og frontpanelet af, og afmontér dem.
3. Fjern højttalermembranen på den nederste del af højttaleren.
4. Skru det metalbånd af, som holder batteriet på plads.
5. Klip de ledninger over, som er tilsluttet til batteriet.
6. Bortskaf batteriet på et lokalt, offentligt indsamlingssted eller en lokal genbrugsstation. Se afsnit "Bortskaffelse", side 91.

Tag batterierne ud af fjernbetjeningen

1. Sluk og afbryd højttaleren fra lysnettet.
2. Åbn batterirummet på bagsiden af fjernbetjeningen.
3. Tag batterierne ud af batterirummet.
4. Bortskaf batteriet på et lokalt, offentligt indsamlingssted eller en lokal genbrugsstation. Se afsnit "Bortskaffelse", side 91.

Pak Partybox-højttaleren ud



FARE!

Hold al emballage uden for børns rækkevidde, da der er risiko for kvælning.

Kontroller, om emballagen og produktet er beskadiget. Hvis emballagen eller produktet er beskadiget, skal du kontakte transportfirmaet eller forhandleren, hvor produktet blev købt.

OVERSIGT OG TILBEHØR



- A** Display
- B** Toppanel
- C** Bagpanel
- D** Fjernstyring
- E** 1,5 V, AAA-batterier

- F** Ledning
- G** Lydkabel (3,5 mm)
- H** Højttaler
- I** FM-antenne

BRUG AF PARTYBOX-HØJTTALEREN

Betjeningsknapper

Brug fjernbetjeningen eller toppanelet til at betjene højttaleren.

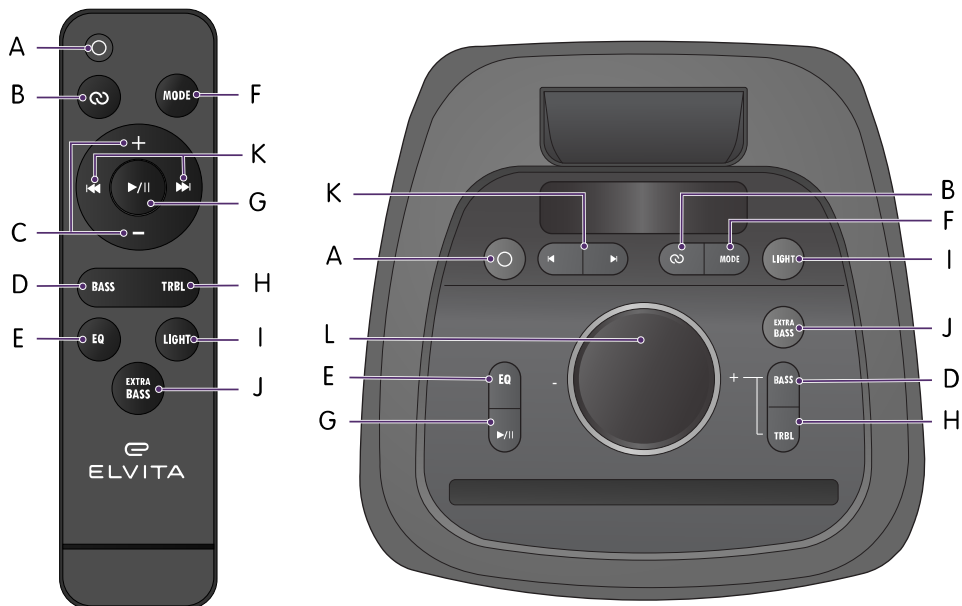

Knapfunktioner

Knap	Ikon	Kort tryk	Langt tryk
A. Til/fra		Standby-tilstand til/fra	Toppanel: Strøm til/fra Fjernstyring: Strøm til (i standby-tilstand), strøm fra
B. TWS		Aktivér TWS-forbindelse i Bluetooth-tilstand	Slå LED-stroboskoplyset til/fra

Knap	Ikon	Kort tryk	Langt tryk
C. Lydstyrke		Skrul lydstyrken op/ned	Toppanel: Justér ekkoet/mikrofonens lydstyrke i Echo-tilstand og Microphone-tilstand Fjernstyring: Justér lydstyrken hurtigere
D. Bas/Ekko	BASS	Justér basniveaueet med drejeknappen, eller brug på fjernbetjeningen	Justér ekkoniveaueet med drejeknappen, eller brug på fjernbetjeningen
E. Equaliser	EQ	Skift Equaliser-tilstandene (standard, pop, klassisk, rock, jazz, naturlig, dance, rap)	Skift afspilningstilstand Tilgængelige afspilningstilstande: <ul style="list-style-type: none"> • Gentag ét nummer • Afspilningscyklus tilstand
F. Tilstand	MODE	Vælg Bluetooth-tilstand, USB-tilstand eller LINE-tilstand	Slå LED-panelet til/fra
G. Afspil/pause		Sæt musikken på pause eller afspil musikken I FM-radiotilstand: Automatisk scanning og konfiguration af de gemte kanaler (P1-P8)	Vælg mikrofonprioritet, når du er i Bluetooth-tilstand, USB-tilstand eller AUX-tilstand.
H. Diskant	TRBL	Justér diskantniveaueet med drejeknappen, eller brug på fjernbetjeningen	Justér mikrofonens lydstyrke
I. Lys	LIGHT	Vælg LED-panelets farve	Vælg LED-panelets tilstand

Knap	Ikón	Kort tryk	Langt tryk
J. Ekstra bas	EXTRA BASS	Slå ekstra bas til/fra	Aktivér et lydssignal for at markere skift af tilstand (f.eks. tænde/slukke højtaleren, indgående opkald osv.)
K. Forrige/næste		Spring til forrige/næste nummer I FM-tilstand: Spring til næste gemte FM-kanal (P1-P8)	Spol frem/tilbage I FM-tilstand: Søg efter næste FM-kanal.
L. Drejeknap	-	Justér lydstyrken	Justér lydstyrken for ekko/mikrofon/bas/diskant i Ekko-tilstand, mikrofon-tilstand, bas-tilstand eller diskant-tilstand

Bagpanel

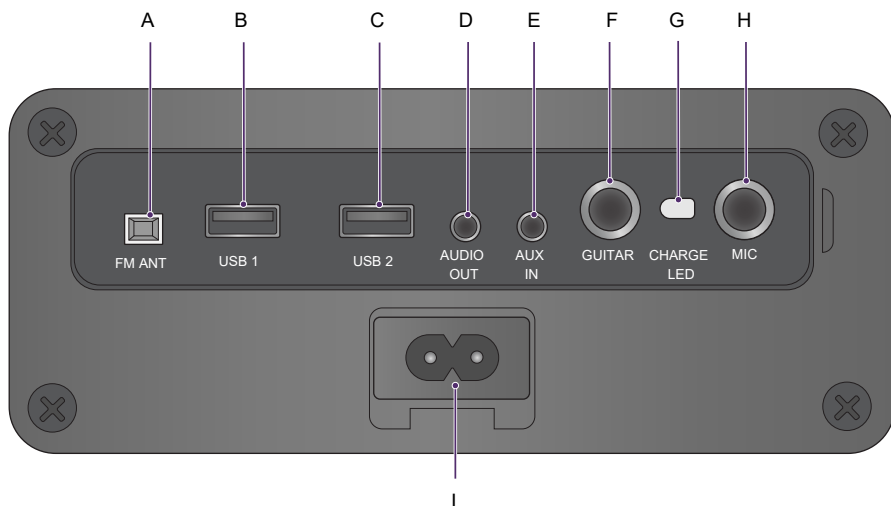

- | | |
|--------------------------------|--------------------------|
| A FM-antenneindgang | F Guitarindgang |
| B USB 1, indgang/udgang | G Ladeindikator |
| C USB 2, indgang/udgang | H Mikrofonindgang |
| D Lydudgang | I Strømindgang |
| E AUX-indgang | |

Grundlæggende betjening

Tænd og sluk for højttaleren



ADVARSEL!



- Inden apparatet tilsluttes til lysnettet, skal du sørge for, at apparatets tilslutningsparametre (sikringsstørrelse, spændingsværdi og frekvens) stemmer overens med lysnettets strømforsyning. Hvis du er i tvivl, skal du kontakte en kvalificeret elektriker.





FORSIGTIG!

Sluk for apparatet, og afbryd det fra stærkstrømsnettet, hvis det ikke skal anvendes i længere tid.

Tænd og sluk for højttaleren

1. Tilslut højttaleren til lysnettet, eller afbryd ledningen fra højttaleren, og brug strøm fra det indbyggede batteri.
2. Tryk på og hold  for at tænde for højttaleren. Højttaleren tændes.
3. Tryk lang tid på  for at slukke højttaleren. Højttaleren slukkes.

Skift til standby-tilstand

1. Tryk kort på  for at skifte til standby-tilstand.
BEMÆRK!
 - Standby-tilstand aktiveres automatisk efter 15 minutters inaktivitet.
 - Når højttaleren afslutter standby-tilstand, vender den tilbage til alle tidligere indstillinger.
 - Tryk på og hold  for at slukke højttaleren, når den ikke skal bruges i længere tid. Dermed slukkes højttaleren helt.

Oplad Partybox-højttaleren

Apparatets driftsspænding er 220-240 V, 50-60 Hz.

**FARE!**

Der må ikke indsættes genstande i strømindgangen, undtagen den medfølgende ledning.

**ADVARSEL!**

- Inden apparatet tilsluttes til lysnettet, skal du sørge for, at apparatets tilslutningsparametre (sikringsstørrelse, spændingsværdi og frekvens) stemmer overens med lysnettets strømforsyning. Hvis du er i tvivl, skal du kontakte en kvalificeret elektriker.

1. Tilslut elledningen til lysnettet og til strømindgangen på bagpanelet.

BEMÆRK!

- Ladeindikatoren er rød under opladning.
- Batteriet er fuldt opladet efter 6 timer, og ladeindikatoren skifter til grøn.

Brug Bluetooth-tilstand

Højttaleren kan tilsluttes til en anden enhed via Bluetooth inden for en afstand på 10 meter.

1. Tryk kortvarigt på **MODE**, og vælg Bluetooth-tilstand på højttaleren.
2. Slå Bluetooth-tilstand til på den anden enhed.
3. Vælg navnet på højttaleren på den enhed, der skal tilsluttes til højttaleren. Under tilslutning blinker **Blue** på displayet. Når forbindelsen er stabil, stopper **Blue** med at blinke, og **Blue** vises.

BEMÆRK!

- Når højttaleren er tilsluttet via Bluetooth til en anden enhed, gentilsluttes den automatisk, når musikafspilningen startes igen. Tryk kortvarigt  for at sætte musikafspilningen på pause eller genoptage den.
- Hvis der tilsluttes en mobiltelefon til højttaleren, sættes musikken på pause, når der starter et telefonopkald. Når opkaldet afsluttes, gentilsluttes højttaleren, og musikafspilningen fortsætter.

Brug TWS-tilslutningsfunktionen

True wireless stereo (TWS) Bluetooth-forbindelse, kan kun bruges mellem to identiske højttalere. Brug funktionen til at reproducere ægte stereolyd med højttalerne og en parret Bluetooth-enhed.

1. Tænd begge højttalere, se afsnit "Tænd og sluk for højttaleren", side 97.
2. Tryk kortvarigt på **MODE** for at skifte til Bluetooth-tilstand på begge højttalere.
3. Tryk kortvarigt på  på den højttaler, der er valgt til at være masterhøjttaleren. Den højttaler, der ikke er valgt som masterhøjttaler, konfigureres automatisk til at være slaveenheden.

Det kan tage nogle få sekunder at oprette forbindelse mellem de to højttalere.

BEMÆRK!

- Under tilslutningen linker **Slave** på displayet på slavehøjttaleren.
- Når TWS-forbindelsen er oprettet, stopper **Slave** med at blinke.

BEMÆRK!

- Brug AUX, USB, FM eller Bluetooth til at afspille den foretrukne musik.
- Masterhøjttaleren fungerer som venstre kanal for musikafspilning og modtager indgangssignalerne. Slavehøjttaleren fungerer som højre kanal.
- Lydsystemerne gentilsluttes automatisk til hinanden. Når der er oprettet en forbindelse, begynder begge højttalere at lyde samtidigt.

Når der er oprettet en forbindelse, begynder begge højttalere at lyde samtidigt.

Brug USB-afspilningsfunktionen

1. Indsæt et USB-drev i USB-porten (**USB 1** eller **USB 2**) på bagpanelet.
2. Tryk kortvarigt på **MODE** for at vælge USB-tilstand. Højttaleren er nu forbundet til USB-drevet.

Oplad en ekstern enhed via USB-porten

Brug Partybox-højttaleren til at oplade en ekstern enhed via USB-porten på bagpanelet.

1. Tænd højttaleren, se afsnit "Tænd og sluk for højttaleren", side 97.
2. Tilslut en ekstern enhed med en USB-opladerledning (medfølger ikke) til **USB 1** eller **USB 2** (DC 5V 1A). Den eksterne enhed begynder automatisk at oplade.

Brug LED-lyset

LED-panelet er aktiveret som standard.

1. Tryk kortvarigt på **LIGHT** for at vælge farve for LED-lyset (syv tilgængelige farver).
2. Tryk langvarigt på **LIGHT** for at vælge LED-tilstand (hel cirkel, halv cirkel og lydreaktion).
3. Tryk langvarigt på **MODE** for at slå LED-panelet til eller fra.

Brug mikrofonafspilningsfunktionen



FARE!

Der må ikke indsættes ledende genstande i stikkene eller indgangene på apparatet.

1. Indsæt et mikrofonkabel (medfølger ikke) i **MIC**-indgangen på bagpanelet.
2. Gør følgende for at justere lydstyrken:
 - Tryk langvarigt på **TRBL**.
 - Brug drejeknappen på toppanelet, eller tryk på **+-** på fjernbetjeningen.

Brug guitartilslutningen



FARE!

Der må ikke indsættes ledende genstande i stikkene eller indgangene på apparatet.

1. Indsæt guitarkablet (medfølger ikke) i 6,5 mm **GUITAR**-indgangen på bagpanelet.

Tilslut en ekstern lydkilde

Tilslut f.eks. en computer, mobiltelefon, DVD-afspiller eller MP3-afspiller til højttaleren.

1. Indsæt 3,5 mm-lydkablet i højttalerens **AUX IN**-indgang.
2. Indsæt den anden ende af kablet til udgangen på den enhed, der skal tilsluttes.
BEMÆRK!
 - Justér lydstyrken på den eksterne lydkilde.
 - Brug betjeningsknapperne på den eksterne lydkilde til at styre afspilningen.

Tilslut flere lydsystemer i en kæde

Tilslut flere lydsystemer i én kæde for at skabe en effektiv musik- og lysoplevelse som f.eks. til et diskotek.

1. Tryk kortvarigt på **MODE**, og vælg Line-tilstand.
2. Indsæt et 3,5 mm-lydkabel i **AUX IN** eller **AUDIO OUT** på højttaleren.
3. Indsæt den anden ende af kablet i det system, der skal tilsluttes.

FEJLFINDING

Brug denne tabel til at løse problemer med Partybox-højtaleren.



FARE!

- **Forsøg ikke at udføre reparationer selv. Manipulation af apparatet og uprofessionel reparation kan medføre elektrisk stød, personskade eller beskadigelse af apparatet. Det vil også ugyldiggøre garantien. Kontakt i stedet en servicetekniker.**
- **Åbn ikke apparatets kabinet, da der er risiko for personskader eller beskadigelse af apparatet.**
- **Produktet indeholder ingen dele, der kan serviceres af brugeren. Vedligeholdelse og reparationer må kun udføres af kvalificeret personale. Kontakt Elvita Support, hvis produktet skal repareres, eller i følgende tilfælde:**
 - **Apparatet har været udsat for regn eller fugt.**
 - **Apparatet har været tabt eller er blevet beskadiget.**
 - **Apparatet fungerer ikke korrekt, eller dens funktion er påvirket.**

Problem	Årsag	Løsning
Strømme er slået til, men der kommer ikke lyd fra højtaleren	Ingen indgangslydkilde	Tilslut en lydkilde til en indgang
	Volumenknappen er skruet helt ned	Skrud lydstyrken op
	Lydsignaler er slået fra	Tryk langvarigt på EXTRA BASS for at slå lydsignaler til
	USB er ikke indsat	Indsæt et USB-kort
Lydforvrængning	Lydstyrken er for høj	Skrud lydstyrken ned
	Fejl i lydfilen	Kontrollér og redigér lydfilen
Der er ingen lyd i mikrofonen	Mikrofonstikket er ikke sat helt ind	Stik mikrofonstikket helt ind
	Knappen på mikrofonen er slået fra	Tænd for mikrofonen
	Mikrofonlydstyrken er for lav	Skrud mikrofonlydstyrken op

Problem	Årsag	Løsning
Ingen lyd, når der afspilles USB/SD-medier	Fejl i lydformatet	Kontrollér lydformatet. De kompatible lydformater er MP3 og WMA
	Ugyldig handling medfører funktionsfejl	Sluk og tænd for højttaleren, se afsnit "Tænd og sluk for højttaleren", side 97
	USB/SD-kort ikke indsat korrekt	Indsæt USB/SD-kortet korrekt
Problemer med FM-radio	Radiokanalerne kan ikke findes	Træk FM-antennen ud
	Der er ingen lyd i FM-radio	Søg efter den næste FM-kanal, og prøv igen
	Ikke nok FM-kanaler	Indstil antennen i en anden vinkel
	Radioen lyder uklar	I FM-tilstand: Tryk på  for at bruge automatisk scanningsfunktion
Interferens i mikrofonen	Mikrofonen er placeret for tæt på højttaleren	Mikrofonhovedet må ikke lænes ind mod højttaleren
	Mikrofonen er tændt, men virker ikke	Kontrollér, at kablet er stukket helt ind i det korrekte stik på bagsiden
	Mikrofonlydstyrken er for høj	Skru ned for mikrofonlydstyrken
	Udstyr, der er for tæt på hinanden, skaber interferens ved mikrofonen	Højttaleren skal ikke placeres tæt på kilder til interferens
Fejl i trådløs Bluetooth-forbindelse	Den trådløse Bluetooth-forbindelse er forstyrret	Sørg for, at det korrekte produkt navn er valgt ved tilslutning
	Trådløs Bluetooth-forbindelse er oprettet, men der kommer ingen lyd	Sørg for, at det korrekte produkt navn er valgt ved tilslutning
	Interferens i Bluetooth-forbindelse	Flyt væk fra forhindringer såsom vægge, vinduer osv.

TEKNISKE SPECIFIKATIONER

Nettovægt	13,4 kg
Højde	675 mm
Bredde	330 mm
Dybde	295 mm
Batteritype	Blysyre, 12 V/7 A 4,5 Ah
Batteritid	8 timer
Opladningstid	6 timer
Bluetooth version	5.0
Effekt	80 W
Spidseffekt (PMPO)	800 W
Strømforsyning	220 V-240 V/50- 60 Hz
Energiforbrug	Ca. 25 W
Strømkabel, længde	1,5 m
AUDIO udgangseffekt	80 W
AUDIO udgang	3,5 mm
AUX indgang	3,5 mm
Mikrofonindgang	6,3 mm
Frekvensegenskaber	20 Hz - 20 kHz (-6 dB)
Signalstøjforhold	> 80 dB +/- 3 dB
Bashøjtalere	2x8"
Mellemtone	1x3"
Diskanthøjtaler	1x3"
FM radio	Afstemningsområde: 87,5 MHz ~ 108 MHz
USB format	FAT16, FAT32
USB filformat	MP3, WMA, WAV
Powerbank- USB funktion	5 V / 1 A
Bluetooth profil	A2DP 1.3, AVRCP 1.6

Bluetooth sendeområde

2,4 GHz (2402 MHz ~
2480 MHz)

Modelkode

EPB800

LUE TÄMÄ!



VAROITUS!

Lue turvallisuustiedot ja ohjeet kokonaisuudessaan ennen tämän tuotteen asentamista tai käyttämistä. Käytä tätä laitetta vain näissä ohjeissa kuvatulla tavalla. Valmistaja ei vastaa epäasianmukaisesta käytöstä aiheutuvista vahingoista.

Etsi mallikoodi

Mallikoodi on painettu laitteessa olevaan kilpeen.

TURVALLISUUS

Lue ohjeet huolellisesti ennen tuotteen asentamista ja käyttämistä. Säilytä ohjeet ja pidä ne lähellä tuotetta tulevaa käyttöä varten. Kaikki takuut raukeavat, jos näitä ohjeita ei noudateta.

Huomautukset

**VAARA!**

Käytetään henkilövahingon tai kuoleman vaara on olemassa.

**VAROITUS!**

Käytetään, kun henkilövahingon vaara on olemassa.

**OLE VAROVAINEN!**

Käytetään, kun tuotteen vaurioitumisen vaara on olemassa.

**HUOMAA!**

Yleisiä tietoja, jotka käyttäjän tulee tietää.



Vinkkejä, joista voi olla hyötyä.

Aiottu käyttötarkoitus

Tämä tuote on tarkoitettu vain kotitalouskäyttöön. Kaikki muut käyttötavat voivat aiheuttaa toimintahäiriön ja takuun raukeamisen.

Yleinen turvallisuus

**VAARA!**

Vakavan henkilövahingon tai kuoleman vaara!

- Älä pura laitetta välttääksesi sähköiskun, henkilövahingon ja/tai laitteen vaurioitumisen vaaran.
- Pidä laite kaukana vedestä ja muista nesteistä kuoleman tai vakavan henkilövahingon vaaran välttämiseksi.
- Älä asenna laitetta lähelle tulta tai vettä.
- Älä laita virtapistokkeeseen mitään muita esineitä kuin toimitettu virtajohto.
- Älä laita laitteen liittimiin tai tuloliitäntöihin mitään sähköä johtavia esineitä.
- Älä käytä laitetta ukkosella, toimintahäiriön ja sähköiskun vaara.

**VAARA!**

Älä yritä tehdä mitään korjauksia itse. Laitteen muutokset ja ammattitaidottomat korjaukset voivat aiheuttaa sähköiskun, henkilövahinkoja tai laitteen vaurioitumisen. Ne saavat myös takuun raukeamaan. Ota sen sijaan yhteyttä huoltoteknikkoon.

Laitteessa ei ole käyttäjän huollettavissa olevia osia. Vain valtuutettu henkilöstö saa tehdä huoltoja ja korjauksia. Ota yhteyttä Elvitan tukeen, jos laite tarvitsee korjauksia, tai seuraavissa tapauksissa:

- Laite on altistunut sateelle tai kosteudelle.
- Laite on pudonnut ja vaurioitunut.
- Laite ei toimi oikein tai sen toiminta on muuttunut.

**VAARA!**

- Älä avaa laitteen koteloa, henkilövahingon tai laitteen vaurioitumisen vaara.
- Vain valtuutettu sähköasentaja saa irrottaa akun.
- Laitteen saa avata vain akun hävittämistä varten.
- Sammuta laite ja irrota se verkkovirrasta ennen laitteen avaamista akun hävittämistä varten.

**VAROITUS!**

Räjähdyksivaara!

Älä altista laitetta suoralle auringonvalolle, ja pidä laite kaukana lämmönlähteistä.

**VAROITUS!**

Sähköiskun vaara!

- Ennen kuin liität laitteen verkkovirtaan, varmista, että laitteen liitäntäparametrit (sulakkeen koko, jännite ja taajuus) vastaavat verkkovirtalähdettä. Jos olet epävarma, ota yhteyttä valtuutettuun sähköasentajaan.
- Älä käytä laitetta kosteissa olosuhteissa, sateessa tai lähellä vettä.
- Varmista, että virtajohto ei joudu kosketuksiin minkään terävien esineiden kanssa.

**VAROITUS!****Loukkaantumisvaara!**

- Älä upota laitetta veteen tai mihinkään muihin nesteisiin. Laitteen takapaneelilla on vain IPX4-vedenkestävyyssuokitus.
- Säädä äänenvoimakkuus suositellulle desibelitasolle (dBA), altistuminen kovalle melulle voi aiheuttaa kuulon heikkenemistä ja kuulon menetystä. Tämän laitteen maksimiäänepainetaso on 97 dBA 1 metrin etäisyydeltä mitattuna.
- Irrota virtalähde, jos laite on altistunut vedelle tai muille nesteille.
- Älä laita laitetta lähelle sähkömagneettista säteilyä tai vahvistinten kaltaisia laitteita.
- Älä altista laitetta, edes virta sammutettuna, yli 45 °C:n tai alle 0 °C:n lämpötiloille. Seurauksena voi olla laitteen sisäisten komponenttien vaurioituminen. Laitteen käyttölämpötila on +5 °C - +35 °C.
- Älä peitä laitetta millään materiaalilla, riittämätön ilmanvaihto voi aiheuttaa ylikuumenemisen ja/tai lyhentää laitteen käyttöikää.
- Älä laita laitetta paikkoihin, joihin kertyy pölyä.

**VAROITUS!**

- Älä avaa kauko-ohjaimen koteloa muuten kuin paristotilan avaamiseksi. Kauko-ohjain on luokan 1 laserlaite.
- Paristojen virheellinen käyttö voi aiheuttaa elektrolyyttivuodon tai räjähdysken.
- Paristoista vuotavat kemikaalit voivat aiheuttaa korroosiota. Kemikaalivuodon tapahtuessa poista se laitteesta liinan avulla.
- Älä käytä erityyppisiä ja ominaisuuksiltaan erilaisia paristoja.
- Älä käytä vanhoja ja uusia paristoja sekaisin, vanhan pariston elektrolyyttivuodon vaara.
- Poista paristot heti, kun ne ovat tyhjentyneet.

**OLE VAROVAINEN!**

- Älä kytke virtaa ja sammuta laitetta liian usein.
- Sammuta laite ja irrota se verkkovirrasta, jos sitä ei käytetä pitkään aikaan.
- Pidä laite vähintään 60 cm:n etäisyydellä TV:stä tai PC:stä.
- Asenna laite tasaiselle ja vakaalle pinnalle.
- Vältä laitteen pudottamista tai kolhimista.

**OLE VAROVAINEN!**

- Laita kauko-ohjaimen 1,5 V:n AAA-paristot niin, että ne vastaavat laitteen napaisuuksia, + ja -.
- Jos kauko-ohjaimen toimintamatka lyhenee, vaihda paristot uusiin.
- Poista paristot kauko-ohjaimesta, jos sitä ei käytetä pitkään aikaan.

**HUOMAA!**

Laitteen mukana toimitetuilla paristoilla voi olla lyhyempi käyttöikä varastointiolosuhteiden vuoksi.

Lasten ja vajaakykyisten henkilöiden turvallisuus

**VAARA!**

Vakavan henkilövahingon tai kuoleman vaara!

- **Varmista, että lapset eivät laita mitään esineitä laitteen sisään, sähköiskun vaara.**
- **Pidä kaikki pakkausmateriaalit poissa lasten ulottuvilta, tukehtumisvaara.**

**VAROITUS!**

Loukkaantumisvaara!

- Pidä laite poissa lasten ulottuvilta.
- Älä anna lasten altistua kovalle melulle ja olla laitteen välittömässä läheisyydessä. Kova melu voi aiheuttaa kuulon heikkenemistä ja kuulon menetystä.

Hävittäminen



VAROITUS!

- Vain valtuutettu sähköasentaja saa irrottaa akun.
- Laitteen saa avata vain akun hävittämistä varten.



Tämä laite sisältää sisäänrakennetun lyijyhappoakun, 12 V/4,5 Ah, ja 1,5 V:n AAA-paristot. Irrota akut ja paristot ennen laitteen hävittämistä.



Eurooppalainen akkudirektiivi 2006/66/EY määrää, että paristoja ja akkuja ei saa hävittää kotitalousjätteen mukana. Ne voivat sisältää aineita, jotka ovat haitallisia ympäristölle. Tyhjt paristot ja akut voi toimittaa paikalliseen yleiseen keräyspisteeseen tai paikalliseen kierrätyskeskukseen.

Hävitä pakkaus ympäristöystävällisesti. Kansallisten ja paikallisten määräysten mukainen pakkausten kierrättäminen voi vähentää raaka-aineiden kulutusta ja kaatopaikoille päätyvän jätteen määrää.

Tämä laite on merkitty eurooppalaisen sähkö- ja elektroniikkalaiteromua koskevan direktiivin 2012/19/EU mukaisesti (WEEE). Laitteessa tai sen pakkauksessa oleva symboli osoittaa, ettei tätä laitetta tule hävittää kotitalousjätteenä. Sen sijaan se tulee toimittaa asianmukaiseen keräyspisteeseen sähkö- ja elektroniikkalaiteromun kierrätykseen.

Varmistamalla laitteen asianmukaisen hävittämisen autat estämään ympäristölle ja ihmisten terveydelle aiheutuvia haitallisia vaikutuksia, joita voi aiheutua tämän laitteen epäasianmukaisesta hävittämisestä. Lisätietoja tämän laitteen kierrätyksestä saat ottamalla yhteyttä paikalliseen jätehuollosta vastaavaan viranomaiseen, jätehuoltopalveluusi tai laitteen myyneeseen liikkeeseen.

Irrota paristot hävittämistä varten



VAARA!

- Vain valtuutettu sähköasentaja saa irrottaa akun.
- Laitteen saa avata vain akun hävittämistä varten.
- Sammuta laite ja irrota se verkkovirrasta ennen laitteen avaamista akun hävittämistä varten.
- Paristoista vuotavat kemikaalit voivat aiheuttaa korroosiota. Kemikaalivuodon tapahtuessa poista se laitteesta liinan avulla.



VAROITUS!

Älä avaa kauko-ohjaimen koteloä muuten kuin paristotilan avaamiseksi. Kauko-ohjain on luokan 1 laserlaite.

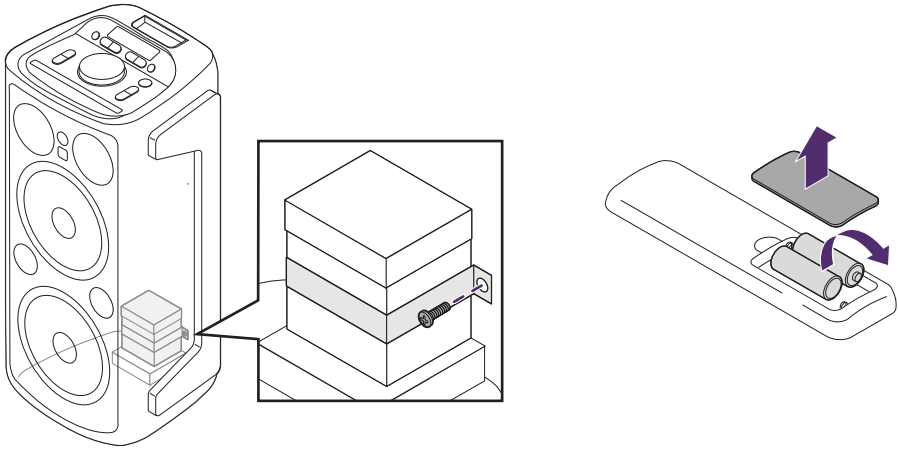

Irrota akku kaiuttimesta

1. Sammuta virta ja irrota kaiutin verkkovirrasta.
2. Avaa sivupaneelien ruuvit ja etupaneelin ruuvit ja irrota ne.
3. Irrota kaiutinkalvo kaiuttimen alaosasta.
4. Ruuvaa auki metallipanta, joka pitää akun paikallaan.
5. Leikkaa akkuun liitetyt johdot.
6. Hävitä akku paikallisessa yleisessä keräyspisteessä tai paikallisessa kierrätyskeskuksessa. Katso kappale "Hävittäminen", sivu 111.

Irrota paristot kauko-ohjaimesta

1. Sammuta virta ja irrota kaiutin verkkovirrasta.
2. Avaa kauko-ohjaimen takana oleva paristotila.
3. Ota paristot pois paristotilasta.
4. Hävitä akku paikallisessa yleisessä keräyspisteessä tai paikallisessa kierrätyskeskuksessa. Katso kappale "Hävittäminen", sivu 111.

Poista partybox-kaiutin pakkauksesta



VAARA!

Pidä kaikki pakkausmateriaalit poissa lasten ulottuvilta, tukehtumisvaara.

Tarkasta pakkaus ja laite mahdollisten vaurioiden varalta. Jos pakkaus tai laite on vaurioitunut, ota yhteyttä kuljetusliikkeeseen ja kauppaan, josta laite on ostettu.

YLEISKUVAUS JA LISÄVARUSTEET

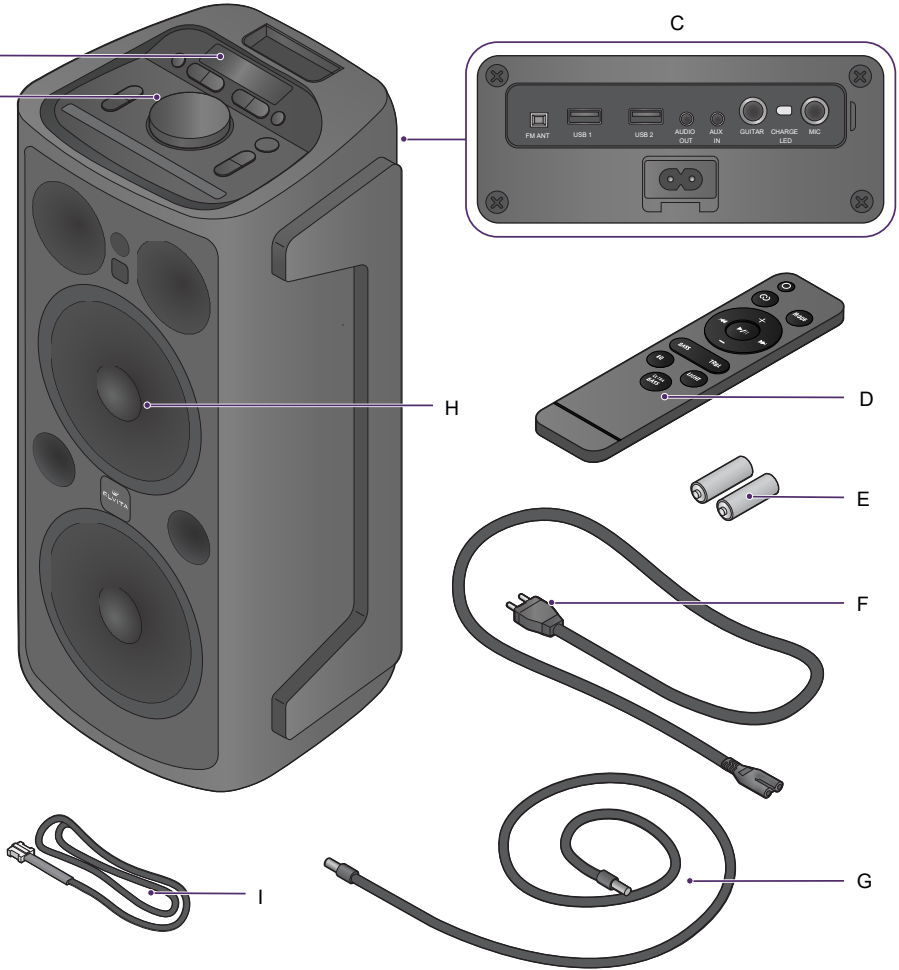

- A** Näyttö
- B** Yläpaneeli
- C** Takapaneeli
- D** Kauko-ohjaus
- E** 1,5 V, AAA-paristot

- F** Virtajohto
- G** Audiojohto (3,5 mm)
- H** Kaiutin
- I** FM-antenni



PARTYBOX-KAIUTTIMEN KÄYTTÖ

Säätimet

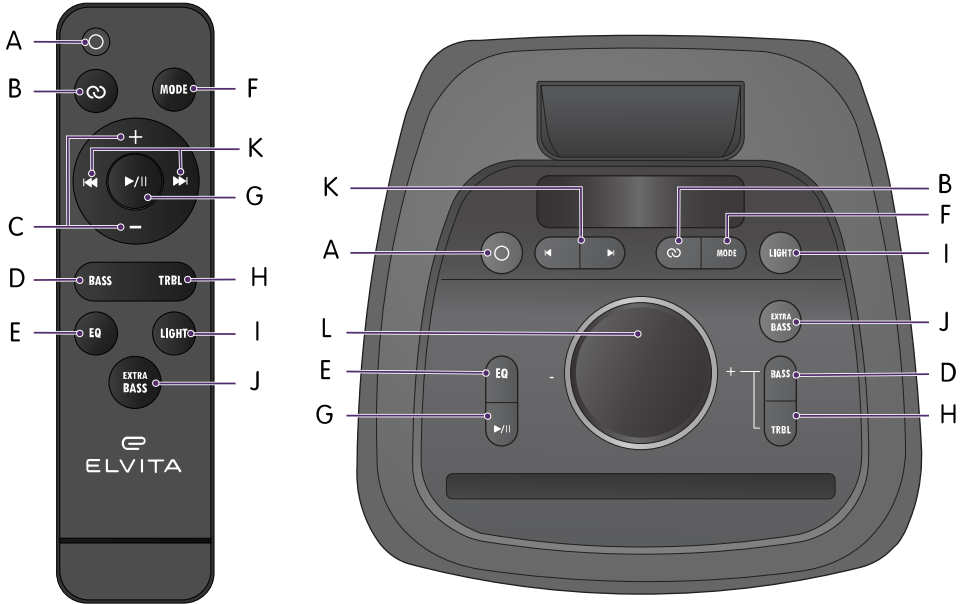
Ohjaa kaiutinta kauko-ohjaimella tai yläpaneelilla.



Painikkeiden toiminnot

Painike	Kuvake	Lyhyt painallus	Pitkä painallus
A. Päälle/pois		Valmiustila päälle/pois	Yläpaneeli: Virta päälle/pois Kauko-ohjaus: Virta päälle (valmiustilassa), virta pois
B. TWS		Ota TWS-yhteys käyttöön Bluetooth-tilassa	Vaihda strobovilkku-LEDit päälle/pois

Painike	Kuvake	Lyhyt painallus	Pitkä painallus
C. Äänenvoimakkuus		Säädä äänenvoimakkuutta suuremmaksi/pienemmäksi	Yläpaneeli: Säädä kaikua/mikrofonin äänenvoimakkuutta Kaiku-tilassa ja Mikrofonitilassa Kauko-ohjaus: Säädä äänenvoimakkuutta nopeammin
D. Basso/Kaiku	BASS	Säädä basson tasoa pyörönupilla tai käytä kauko-ohjaimessa	Säädä kaiuin tasoa pyörönupilla tai käytä kauko-ohjaimessa
E. Taajuuskorjain	EQ	Muuta Taajuuskorjain-tiloja (vakio, pop, klassinen, rock, jazz, luonnollinen, dance, rap)	Vaihda Toisto-tilaa Käytettävissä olevat Toisto-tilat: <ul style="list-style-type: none"> • Toista yksi raita • Toistoluettelon kiertämistila
F. Tila	MODE	Valitse Bluetooth-tila, USB-tila tai LINE-tila	Kytke LED-paneeli päälle/pois
G. Toisto/tauko		Toista musiikkia tai keskeytä se Radion FM-tilassa: Automaattinen haku ja tallennettujen kanavien määrittäminen (P1-P8)	Valitse mikrofonin prioriteetti Bluetooth-tilassa, USB-tilassa tai AUX-tilassa.
H. Diskantti	TRBL	Säädä diskantin tasoa pyörönupilla tai käytä kauko-ohjaimessa	Säädä mikrofonin äänenvoimakkuutta
I. Valo	LIGHT	Valitse LED-paneelin väri	Valitse LED-paneelin tila

Painike	Kuvake	Lyhyt painallus	Pitkä painallus
J. Lisäbasso	EXTRA BASS	Kytke lisäbasso päälle/pois	Aktivoi tilojen vaihtamisen äänimerkki (esimerkiksi kaiuttimien kytkeminen päälle/pois, saapuva puhelu jne.)
K. Edellinen/seuraava		Siirry edelliseen/seuraavaan raitaan FM-tilassa: Siirry seuraavaan tallennettuun FM-kanavaan (P1-P8)	Pikakelaus eteenpäin/taaksepäin FM-tilassa: hae seuraavaa FM-kanavaa.
L. Pyörönuppi	-	Säädä äänenvoimakkuutta	Säädä kaikua/mikrofonin/basson/diskantin äänenvoimakkuutta Kaiku-tilassa, Mikrofonitilassa, Basso-tilassa tai Diskantti-tilassa.

Takapaneeli

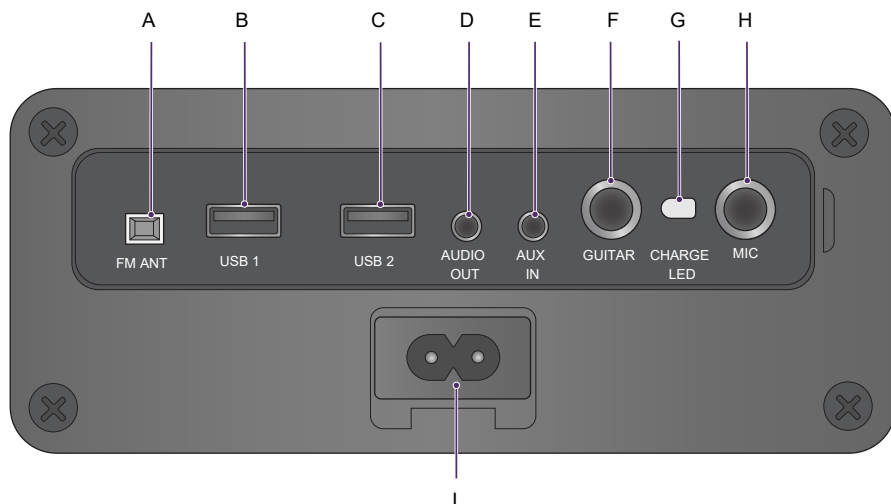

- A** FM-antennin tuloliitäntä
- B** USB 1, tulo/lähtö
- C** USB 2, tulo/lähtö
- D** Audiolähtö
- E** AUX-tulo

- F** Kitaran tuloliitäntä
- G** Latausilmaisim
- H** Mikrofonin tuloliitäntä
- I** Virran tuloliitäntä

Peruskäyttö

Kaiuttimen kytkeminen päälle ja pois



VAROITUS!



- Ennen kuin liität laitteen verkkovirtaan, varmista, että laitteen liitäntäparametrit (sulakkeen koko, jännite ja taajuus) vastaavat verkkovirtalähdettä. Jos olet epävarma, ota yhteyttä valtuutettuun sähköasentajaan.



OLE VAROVAINEN!

Sammuta laite ja irrota se verkkovirrasta, jos sitä ei käytetä pitkään aikaan.

Kaiuttimen kytkeminen päälle ja pois

1. Kytke kaiutin verkkovirtaan tai irrota virtajohto kaiuttimesta ja käytä virtaa sisäänrakennetusta akusta.
2. Kytke virta kaiuttimeen painamalla pitkään . Kaiuttimeen kytkeytyy virta.
3. Sammuta virta kaiuttimesta painamalla pitkään . Kaiuttimen virta sammuu.

Siirry valmiustilaan

1. Siirry valmiustilaan painamalla hetken .

HUOMAA!

- Valmiustila aktivoituu automaattisesti, kun laitetta ei ole käytetty 15 minuuttiin.
- Kun kaiutin poistuu valmiustilasta, se palauttaa kaikki aiemmat asetukset.
- Sammuta virta kaiuttimesta painamalla pitkään , kun sitä ei käytetä pitkään aikaan. Tämä sammuttaa virran kaiuttimesta kokonaan.

Lataa partybox-kaiutin

Laitteen käyttöjännite on 220-240 V, ~50-60 Hz.



VAARA!

Älä laita virtapistokkeeseen mitään muita esineitä kuin toimitettu virtajohto.



VAROITUS!

- Ennen kuin liität laitteen verkkovirtaan, varmista, että laitteen liitäntäparametrit (sulakkeen koko, jännite ja taajuus) vastaavat verkkovirtalähdettä. Jos olet epävarma, ota yhteyttä valtuutettuun sähköasentajaan.

1. Liitä virtajohto verkkovirtaan ja takapaneelin virran tuloliitäntään.

HUOMAA!

- Latausilmaisin on punainen latauksen aikana.
- Akku on ladattu täyteen 6 tunnin jälkeen, jolloin latausilmaisin muuttuu vihreäksi.

Käytä Bluetooth-tilaa

Kaiutin voi muodostaa yhteyden laitteeseen Bluetoothin välityksellä 10 metrin säteellä.

1. Paina lyhyesti **MODE** ja valitse Bluetooth-tila kaiuttimesta.
2. Kytke Bluetooth-tila käyttöön toisessa laitteessa.
3. Valitse kaiuttimen nimi kaiuttimeen liitettävässä laitteessa. Yhteyden aikana **Blue** vilkkuu näytöllä. Kun yhteys on vakaa, **Blue** lakkaa vilkkumasta ja **Blue** näkyy.
HUOMAA!
 - Kun kaiutin on yhdistetty Bluetoothin kautta toiseen laitteeseen, se muodostaa yhteyden automaattisesti uudelleen, kun musiikin toisto aloitetaan. Keskeytä musiikin toisto tai jatka sitä painamalla lyhyesti .
 - Jos matkapuhelin yhdistetään kaiuttimeen, musiikki keskeytyy puhelun alkaessa. Kun puhelu päättyy, kaiutin muodostaa yhteyden uudelleen ja musiikin toisto jatkuu.

Käytä TWS-yhteystoimintoa

True wireless stereo (TWS) Bluetooth-yhteys, voidaan käyttää vain kahden identtisen kaiuttimen välillä. Käytä toimintoa aidon stereoäänen tuottamiseksi kaiuttimilla ja pariliitetyllä Bluetooth-laitteella.

1. Kytke virta kumpaankin kaiuttimeen, katso kappale "Kaiuttimien kytkeminen päälle ja pois", sivu 117.
2. Siirry Bluetooth-tilaan kummassakin kaiuttimessa painamalla lyhyesti **MODE**.
3. Paina pääkaiuttimeksi valitussa kaiuttimessa lyhyesti .
Kaiutin, jota ei ole valittu pääkaiuttimeksi, määritetään automaattisesti orjalaitteeksi.
Yhteyden muodostaminen kahden kaiuttimen välille voi kestää muutaman sekunnin.
HUOMAA!
 - Yhdistämisprosessin aikana **Slave** vilkkuu orjakaiuttimen näytössä.
 - Kun TWS-yhteys on muodostettu, **Slave** lakkaa vilkkumasta.

HUOMAA!

- Käytä AUX-, USB-, FM- tai Bluetooth-tilaa haluamasi musiikin toistamiseen.
- Pääkaiutin toimii vasempana kanavana musiikin toistossa ja vastaanottaa tulosignaalit. Orjakaiutin toimii oikeana kanavana.
- Audiojärjestelmät muodostavat yhteyden toisiinsa automaattisesti uudelleen. Kun yhteys on muodostettu, molemmat kaiuttimet alkavat soida yhtä aikaa.

Kun yhteys on muodostettu, molemmat kaiuttimet alkavat soida yhtä aikaa.

Käytä USB-toistotoimintoa

1. Laita USB-asema USB-porttiin (**USB 1** tai **USB 2**) takapaneelissa.
2. Paina lyhyesti **MODE** valitaksesi USB-tilan.
Kaiutin on nyt yhdistetty USB-asemaan.

Lataa ulkoinen laite USB-portin kautta

Käytä partybox-kaiutinta ulkoisen laitteen lataamiseen takapaneelin USB-portin kautta.

1. Kytke virta kaiuttimeen, katso kappale "Kaiuttimen kytkeminen päälle ja pois", sivu 117.
2. Liitä ulkoinen laite USB-latausjohdolla (ei sisälly toimitukseen) **USB 1-** tai **USB 2-**porttiin (DC 5V 1A).
Ulkoinen laite aloittaa latauksen automaattisesti.

Käytä LED-valoa

LED-paneeli on oletuksena käytössä.

1. Valitse LED-valon väri (seitsemän väriä käytettävissä) painamalla lyhyesti **LIGHT**.
2. Valitse LED-tila (täysi ympyrä, puoliympyrä ja äänivaste) painamalla pitkään **LIGHT**.
3. Kytke LED-paneeli päälle tai pois painamalla pitkään **MODE**.

Käytä mikrofoni- ja tuloliitännöiden toimintaa



VAARA!

Älä laita laitteen liittimiin tai tuloliitännöihin mitään sähköä johtavia esineitä.

1. Liitä mikrofonin johto (ei sisälly toimitukseen) takapaneelin **MIC**-tuloliitännään.
2. Säädä äänenvoimakkuutta jollakin seuraavista tavoista:
 - Paina pitkään **TRBL**.
 - Käytä yläpaneelin pyörönuppia tai paina kauko-ohjaimesta **+/-**.

Käytä kitaraliitännää



VAARA!

Älä laita laitteen liittimiin tai tuloliitännöihin mitään sähköä johtavia esineitä.

1. Liitä kitarasi johto (ei sisälly toimitukseen) takapaneelin 6,5 mm:n **GUITAR**-tuloliitännään.

Yhdistä ulkoinen äänilähde

Yhdistä esimerkiksi PC, matkapuhelin, DVD-soitin tai MP3-soitin kaiuttimeen.

1. Liitä 3,5 mm:n audiojohto kaiuttimen **AUX IN**-tuloliitäntään.
2. Liitä johdon toinen pää yhdistettävän laitteen lähtöliitäntään.
HUOMAA!
 - Säädä äänenvoimakkuutta ulkoisesta äänilähteestä.
 - Hallitse toistoa ulkoisen äänilähteen säädinpainikkeilla.

Yhdistä useita audiojärjestelmiä ketjuun

Yhdistä useita audiojärjestelmiä yhteen ketjuun voimakkaan musiikki- ja valoesityksen tuottamiseksi esimerkiksi diskoa varten.

1. Paina lyhyesti **MODE** ja valitse Line-tila.
2. Liitä 3,5 mm:n audiojohto kaiuttimen **AUX IN**- tai **AUDIO OUT**-liitäntään.
3. Liitä johdon toinen pää liitettävään järjestelmään.

VIANMÄÄRITYS

Ratkaise partybox-kaiuttimen ongelmat tämän taulukon avulla.



VAARA!

- Älä yritä tehdä mitään korjauksia itse. Laitteen muutokset ja ammattitaidottomat korjaukset voivat aiheuttaa sähköiskun, henkilövahinkoja tai laitteen vaurioitumisen. Ne saavat myös takuun raukeamaan. Ota sen sijaan yhteyttä huoltoteknikkoon.
- Älä avaa laitteen koteloa, henkilövahingon tai laitteen vaurioitumisen vaara.
- Laitteessa ei ole käyttäjän huollettavissa olevia osia. Vain valtuutettu henkilöstö saa tehdä huoltoja ja korjauksia. Ota yhteyttä Elvitan tukeen, jos laite tarvitsee korjauksia, tai seuraavissa tapauksissa:
 - Laite on altistunut sateelle tai kosteudelle.
 - Laite on pudonnut ja vaurioitunut.
 - Laite ei toimi oikein tai sen toiminta on muuttunut.

Ongelma	Syy	Ratkaisu
Virta on kytketty, mutta kaiuttimesta ei kuulu ääntä	Ei äänilähteen tulosignaalia	Liitä äänilähde tuloliitântään
	Äänenvoimakkuusnappi on käännetty pienimpään äänenvoimakkuusasetukseen	Säädä äänenvoimakkuutta suuremmaksi
	Merkkiäänet on kytketty pois	Kytke merkkiäänet päälle painamalla pitkään EXTRA BASS
	USB ei ole liitetty	Liitä USB-kortti
Äänen säröytyminen	Äänenvoimakkuus on liian suuri	Säädä äänenvoimakkuutta pienemmäksi
	Virhe audiotiedostossa	Tarkasta audiotiedosto ja muokkaa sitä
Mikrofonista ei kuulu ääntä	Mikrofonin pistoketta ei ole kytketty kokonaan	Kytke mikrofonin pistoke kokonaan sisään
	Mikrofonin kytkin on pois päältä	Kytke mikrofoni päälle
	Mikrofonin äänenvoimakkuus on liian pieni	Säädä mikrofonin äänenvoimakkuutta suuremmaksi

Ongelma	Syy	Ratkaisu
Ei ääntä toistettaessa USB/SD-mediaa	Virhe raidan tiedostomuodossa	Tarkasta raidan tiedostomuoto. Yhteensopivat tiedostomuodot ovat MP3 ja WMA
	Virheellinen käyttö aiheuttaa toimintahäiriön	Sammuta kaiuttimen virta ja kytke se päälle, katso kappale "Kaiuttimen kytkeminen päälle ja pois", sivu 117
	USB/SD-korttia ei ole laitettu oikein paikalleen	Laita USB/SD-kortti oikein paikalleen
Ongelmat FM-radion kanssa	Radiokanavia ei löydy	Vedä FM-antenni pidemmäksi
	FM-radiosta ei kuulu ääntä	Etsi seuraava FM-kanava ja yritä uudelleen
	Ei riittävästi FM-kanavia	Asenna antenni eri kulmaan
	Sumea radion ääni	FM-tilassa: Käytä automaattihakutoimintoa painamalla 
Häiriöt mikrofonissa	Mikrofoni on liian lähellä kaiutinta	Älä laita mikrofonin päätä kaiutinta vasten
	Mikrofoni on päällä, mutta se ei toimi	Tarkasta, että kaapeli on kokonaan kytketty oikeaan liitäntään takana
	Mikrofonin äänenvoimakkuus on liian suuri	Säädä mikrofonin äänenvoimakkuutta pienemmäksi
	Liian lähellä oleva laite aiheuttaa häiriöitä mikrofoniin	Älä asenna kaiutinta lähelle häiriön lähteitä
Langattoman Bluetooth-yhteyden ongelma	Langaton Bluetooth-yhteys on keskeytetty	Varmista, että oikea laitteen nimi valitaan yhdistettäessä
	Langaton Bluetooth-yhteys on muodostettu, mutta ääntä ei kuulu	Varmista, että oikea laitteen nimi valitaan yhdistettäessä
	Bluetooth-yhteyden häiriö	Siirry kauemmas esteistä, kuten seinistä, ikkunoista jne.

TEKNISET TIEDOT

Nettopaino	13,4 kg
Korkeus	675 mm
Leveys	330 mm
Syvyys	295 mm
Akkutyyppi	Lyijyhappo, 12 V / 7 A 4,5 Ah
Akun kesto	8 tuntia
Latausaika	6 tuntia
Bluetooth versio	5.0
Teho	80 W
Huipputeho (PMPO)	800 W
Virtalähde	220 V-240 V / 50-60 Hz
Virrankulutus	N. 25 W
Virtajohdon pituus	1,5 m
AUDIO lähtöteho	80 W
AUDIO lähtöliitäntä	3,5 mm
AUX tuloliitäntä	3,5 mm
Mikrofonin tuloliitäntä	6,3 mm
Taajuusominaisuudet	20 Hz - 20 kHz (-6 dB)
Signaali-kohinasuhde	> 80 dB +/- 3 dB
Bassokaiuttimet	2x8"
Keskitaajuus	1x3"
Diskantti	1x3"
FM radio	Viritysalue: 87,5 MHz ~ 108 MHz
USB muoto	FAT16, FAT32
USB tiedostomuoto	MP3, WMA, WAV
Käänteinen USB lataus	5 V / 1 A
Bluetooth profiili	A2DP 1.3, AVRCP 1.6

Bluetooth lähettimen alue

2,4 GHz (2402 MHz ~
2480 MHz)

Mallikoodi

EPB800

LESTU ÞETTA!



VIÐVÖRUN!

Lestu öryggisupplýsingarnar og leiðbeiningarnar áður en þú setur þetta tæki upp eða notar það. Notaðu þessa vöru einungis eins og lýst er í þessum leiðbeiningum. Framleiðandinn er ekki ábyrgur fyrir skemmdum sem verða vegna rangrar notkunar.

Finndu gerðarkóðann

Gerðarkóðinn er prentaður á merkimiða á tækinu.

ÖRYGGI

Lesið þessar leiðbeiningar vandlega áður tækið er sett upp og notað. Geymið leiðbeiningarnar nálægt tækinu til síðari nota. Margskonar ábyrgðir munu falla úr gildi ef þessum leiðbeiningum er ekki fylgt.

Viðvaranir

**HÆTTA!**

Notaðar þegar hættu er á líkamstjóni eða dauða.

**VIÐVÖRUN!**

Notaðar þegar hættu er á líkamstjóni.

**VARÚÐ!**

Notaðar þegar hættu er á því að tækið verði fyrir tjóni.

**ATHUGAÐU!**

Almennar upplýsingar sem þú ættir að vita um.



Gagnlegar ábendingar.

Ætluð notkun

Tækið er einungis ætlað til heimilisnota. Öll önnur notkun getur leitt til bilunar og að ábyrgðin falli úr gildi.

Almennt öryggi

**HÆTTA!**

Hættu á alvarlegum meiðslum eða dauða!

- Ekki taka tækið í sundur því hættu er á að verða fyrir raflosti, líkamstjóni og/eða skemmdum á vörinni.
- Haldið tækinu fjarri vatni eða öðrum vökvum því annars er hættu á alvarlegum meiðslum eða dauða.
- Ekki setja tækið upp nálægt eldi eða vatni.
- Ekki setja neina aðra hluti en meðfylgjandi rafmagnssnúru inn í rafmagnsinntakið.
- Ekki setja neina leiðandi hluti inn í tengi eða inntök tækisins.
- Ekki nota tækið í þrumuveðri, hættu er á bilun og raflosti.

**HÆTTA!**

Reynið ekki að framkvæma neinar viðgerðir sjálf. Sé átt við tækið eða gert við það af öðrum en fagmanni getur það valdið raflosti, meiðslum eða skemmdum á tækinu. Það ógildir einnig ábyrgðina. Hafið þess í stað samband við tækniþjónustuaðila.

Tækið inniheldur enga hluti sem notandinn getur sjálfur þjónustað. Aðeins hæft starfsfólk á að framkvæma viðhald og viðgerðir. Hafið samband við þjónustudeild Elvita ef tækið þarfnast viðgerðar eða í einhverju af þessum tilfellum:

- Tækið hefur verið útsett fyrir rigningu eða raka.
- Tækið hefur fallið niður og skemmst.
- Tækið virkar ekki rétt eða virkni þess er skert.

**HÆTTA!**

- Ekki opna hýsingu tækisins, hætta er á líkamstjóni eða skemmdum á tækinu.
- Einungis hæfur rafvirki má fjarlægja rafhlöðuna.
- Einungis má opna tækið til að farga rafhlöðunni.
- Slökkvið og aftengið tækið frá rafveitu áður en það er opnað til að farga rafhlöðunni.

**VIÐVÖRUN!**

Hætta á sprengingu!

Ekki útsetja tækið fyrir beinu sólarljósi og haldið tækinu frá hitagjöfum.

**VIÐVÖRUN!**

Hætta á rafstuði!

- Gangið úr skugga um að tengigildi tækisins (stærð öryggis, spennu og tíðni) passi við rafveitutenginguna áður en það er tengt við hana. Ef einhver vafi leikur á þessu þarf að leita ráða hjá viðurkenndum rafvirkja.
- Ekki nota tækið við skilyrði þar sem raki, í rigningu eða nálægt vatni.
- Tryggið að rafmagnssnúran komist ekki í snertingu við neina beitta hluti.

**VIÐVÖRUN!****Hætta á líkamstjóni!**

- Ekki dýfa tækinu í vatn eða aðra vökva. Tækið er aðeins með IPX4 flokkun fyrir vatnsvörn á afturhlíðinni.
- Stíllíð hljóðstyrkinn á ráðlagð stig í desíbelum (dBA), útsetning við mikinn hávaða getur valdið heyrnarskerðingu og heyrnartapi. Hámarks hljóðþrýstingsstig þessa tækis er 97 dBA þegar mælt við fjarlægð sem er 1 metri.
- Aftengið frá rafmagni ef tækið hefur verið útsett fyrir vatni eða öðrum vökvum.
- Ekki setja tækið nálægt rafsegulgeislun eða tækjum eins og mögnurum.
- Ekki útsetja tækið, jafnvel þegar slökkt er á því, fyrir hitastigi yfir 45 °C eða undir 0 °C. Það getur skemmt innri íhluti tækisins. Notkunarhitastig tækisins er +5 °C til +35 °C.
- Ekki hylja tækið með neinu efni, ónóg loftræsting getur valdið ofhitnun og/eða styttri endingartíma tækisins.
- Ekki setja tækið á staði þar sem ryk safnast upp.

**VIÐVÖRUN!**

- Ekki opna hýsingu fjarstýringarinnar, nema til að opna rafhlöðuhólfið. Fjarstýringin er leysitæki í flokki 1.
- Röng notkun rafhlaðanna getur valdið leka á raflausn eða sprengingu.
- Efni sem leka úr rafhlöðunum geta valdið tæringu. Ef það verður efnaleki skal fjarlægja hann úr tækinu með klút.
- Ekki nota aðra gerð af rafhlöðum með ólíkum eiginleikum.
- Ekki nota gamlar og nýjar rafhlöður saman, hætta er á leka á raflausn úr gömlu rafhlöðunni.
- Fjarlægjið rafhlöðurnar um leið og þær eru tómar.

**VARÚÐ!**

- Ekki kveikja og slökkva of oft á tækinu.
- Slökkvið á tækinu og aftengið það frá rafveitu ef ekki á að nota það í langan tíma.
- Hafði tækið í að lágmarki 60 cm fjarlægð frá sjónvarpi eða tölvu.
- Setjið tækið upp á sléttu, stöðugu yfirborði.
- Forðist að tækið falli eða verði fyrir höggi.

**VARÚÐ!**

- Setjið 1,5 V, AAA rafhlöður í fjarstýringuna þannig að pólarnir, + og –, séu samsvarandi og á tækinu.
- Skiptið rafhlöðunum út með nýjum ef drægni fjarstýringarinnar minnkar.
- Fjarlægjið rafhlöðurnar úr fjarstýringunni ef hún verður ekki notuð í langan tíma.

**ATHUGAÐU!**

Rafhlöðurnar sem fylgja tækinu gætu verið með styttri endingartíma vegna geymsluskilyrða.

Öryggi fyrir börn og fólk með fötlun

**HÆTTA!**

Hætta á alvarlegum meiðslum eða dauða!

- Tryggið að börn setji ekki neina hluti inn í tækið, hættu er á rafstuði.
- Haldið öllu umbúðaeefni fjarri börnum, hættu er á köfnun.

**VIÐVÖRUN!**

Hætta á líkamstjóni!

- Hafið tækið þar sem börn ná ekki til.
- Ekki láta börn vera í miklum hávaða og nálægt tækinu. Mikill hávaði getur valdið heyrnarskerðingu og heyrnartapi.

Förgun



VIÐVÖRUN!

- Einungis hæfur rafvirki má fjarlægja rafhlöðuna.
- Einungis má opna tækið til að farga rafhlöðunni.



Þetta tæki inniheldur innbyggða blýraflöðu, 12 V/4,5 Ah, og 1,5 V, AAA rafhlöður. Fjarlægjið rafhlöðurnar áður en tækinu er fargað.



Evróputilskipun fyrir rafhlöður 2006/66/EB segir að ekki sé leyfilegt að henda rafhlöðum með heimilisúrgangi. Þær geta innihaldið efni sem eru skaðleg umhverfinu. Hægt er að afhenda tómar rafhlöður til staðbundinna, almennra söfnunarstöðva eða staðbundinnar endurvinnslustöðvar.

Fargaðu umbúðum á umhverfisvænan hátt. Með því setja umbúðir í endurvinnslu samkvæmt reglum lands og staðar er hægt að draga úr notkun hráefna og magni úrgangs í landfyllingum.

Þetta tæki er merkt í samræmi við Evróputilskipun 2012/19/ESB, rafmagns- og rafeindatækjaúrgangur (WEEE). Táknið á tækinu eða á umbúðum þess gefur til kynna að ekki skuli meðhöndla það sem heimilisúrgang. Í staðinn skal afhenda það til viðeigandi söfnunarstöðvar fyrir endurvinnslu rafmagns- og rafeindatækjaúrgangs.

Með því að tryggja rétta förgun tækisins hjálpar þú við að koma í veg fyrir mögulega neikvæðar afleiðingar fyrir umhverfið og heilsu manna, sem að öðrum kosti gætu orðið vegna óviðeigandi meðhöndlunar úrgangs vegna þessa tækis. Til að fá nánari upplýsingar um endurvinnslu þessa tækis skaltu hafa samband við viðkomandi bæjaryfirvöld sem sjá um sorphirðu, heimilissorpþjónustu eða verslunina þar sem þú keyptir tækið.

Fjarlægjið rafhlöðurnar fyrir förgun



HÆTTA!

- Einungis hæfur rafvirki má fjarlægja rafhlöðuna.
- Einungis má opna tækið til að farga rafhlöðunni.
- Slökkvið og aftengið tækið frá rafveitu áður en það er opnað til að farga rafhlöðunni.
- Efni sem leka úr rafhlöðunum geta valdið tæringu. Ef það verður efnaleki skal fjarlægja hann úr tækinu með klút.



VIÐVÖRUN!

Ekki opna hýsingu fjarstýringarinnar, nema til að opna rafhlöðuhólfið. Fjarstýringin er leysitæki í flokki 1.

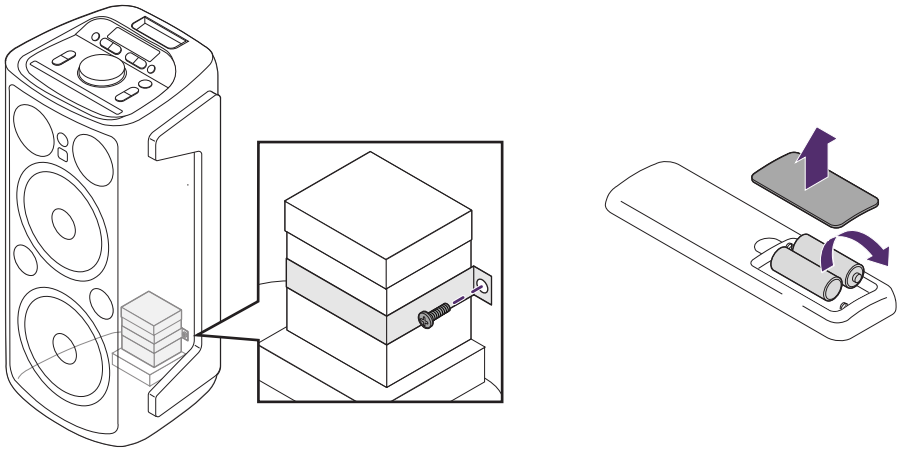

Fjarlægjið rafhlöðuna úr hátalaranum

1. Slökkvið á og aftengið hátalarann frá rafveitu.
2. Losið skrúfur og fjarlægjið hliðarnar og framhliðina.
3. Fjarlægjið hátalarahimnuna í neðri hluta hátalarans.
4. Skrífið málmbandið laust sem heldur rafhlöðunni í stað.
5. Skerið snúrurnar sem tengjast rafhlöðunni.
6. Fargið rafhlöðunni á staðbundinni, almennri söfnunarstöð eða staðbundinni endurvinnslustöð. Sjá hluti "Förgun", síða 131.

Fjarlægjið rafhlöðurnar úr fjarstýringunni

1. Slökkvið á og aftengið hátalarann frá rafveitu.
2. Opnið rafhlöðuhólfið aftan á fjarstýringunni.
3. Fjarlægjið rafhlöðurnar úr rafhlöðuhólfinu.
4. Fargið rafhlöðunni á staðbundinni, almennri söfnunarstöð eða staðbundinni endurvinnslustöð. Sjá hluti "Förgun", síða 131.

Takið Partybox hátalarann úr umbúðunum



HÆTTA!

Haldið öllu umbúðaefni fjarri börnum, hættu er á köfnun.

Athugaðu hvort skemmdir séu á umbúðunum og tækinu. Ef umbúðirnar eða tækið er skemmt skaltu hafa samband við flutningsaðilann og smásöluaðilann þar sem tækið var keypt.

YFIRLIT OG AUKAHLUTIR



- A** Skjár
- B** Stjórnborð ofan á
- C** Tengiborð aftan á
- D** Fjarstýring
- E** 1,5 V, AAA rafhlöður

- F** Rafmagnssnúra
- G** Hljóðsnúra (3,5 mm)
- H** Hátalari
- I** FM loftnet

NOTKUN PARTYBOX HÁTALARANS

Stýringar

Notið fjarstýringuna eða stjórnborðið ofan á til að stjórna hátalaranum.

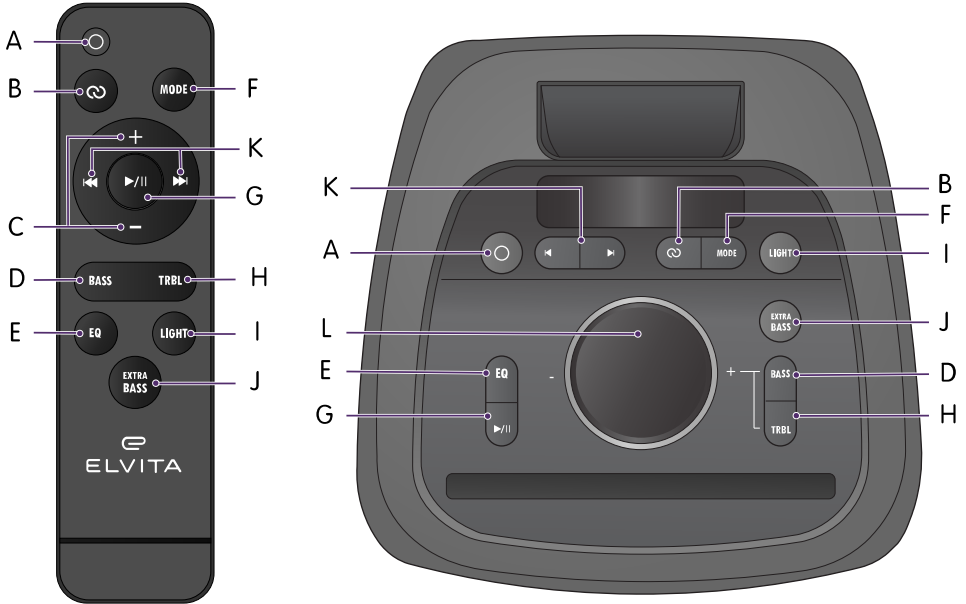

Hnappaðgerðir

Hnappur	Tákn	Ýtt stutt	Ýtt lengi
A. Kveikja/slökkva		Kveikja/slökkva á reiðuham	Stjórnborð ofan á: Kveikja/slökkva á rafmagni Fjarstýring: Kveikja á rafmagni (í reiðuham), slökkva á rafmagni
B. TWS		Virkja TWS tengingu í Bluetooth stillingu	Kveikja/slökkva á LED-leifturljósum

Hnappur	Tákn	Ýtt stutt	Ýtt lengi
C. Hljóðstyrkur		Hækka/lækka hljóðstyrk	Stjórnborð ofan á: Stilla hljóðstyrk bergmáls/hljóðnema í bergmálsstillingu og hljóðnemastillingu Fjarstýring: Stilla hljóðstyrk hraðar
D. Bassi/bergmál	BASS	Stilla bassastyrk með snúningshnappi eða nota á fjarstýringunni	Stilla bergmálsstyrk með snúningshnappi eða nota á fjarstýringunni
E. Tónjafnari	EQ	Breyta stillingu tónjafnara (stöðluð, popp, klassik, rokk, djass, náttúruleg, dans, rapp)	Breyta spilunarstillingu Tiltækar spilunarstillingar: <ul style="list-style-type: none"> • Endurtaka eitt lag • Spila lagalista endurtekið
F. Stilling	MODE	Velja Bluetooth-stillingu, USB-stillingu eða LINE-stillingu	Kveikja/slökva á LED-ljósaborði
G. Spila/gera hlé		Gera hlé eða spila tónlistina Í FM-útvarpsstillingu: Sjálfvirk leit og stilling á geymdum rásum (P1-P8)	Velja forgang hljóðnema þegar í Bluetooth-stillingu, USB-stillingu eða AUX-stillingu.
H. Diskant	TRBL	Stilla diskantsstyrk með snúningshnappi eða nota á fjarstýringunni	Stilla hljóðstyrk hljóðnemans
I. Ljós	LIGHT	Velja lit fyrir LED-ljósaborð	Velja stillingu fyrir LED-ljósaborð

Hnappur	Tákn	Ýtt stutt	Ýtt lengi
J. Aukabassi	EXTRA BASS	Kveikja/slökkva á aukabassa	Virkja hljóðkvaðningu til að gera breytingar á stillingum (t.d. kveikja/slökkva á hátalaranum, innhringingu o.s.frv.)
K. Fyrri/næsta		Hoppa í fyrri/næsta lag Í FM-stillingu: Hoppa í næstu geymdu FM-rás (P1-P8)	Hraðspóla áfram / aftur á bak Í FM-stillingu: Leita að næstu FM-rás.
L. Snúningshnappur	-	Stilla hljóðstyrk	Stilla hljóðstyrk bergmáls/hljóðnema /bassa/diskants í bergmálsstillingu, hljóðnemastillingu, bassastillingu eða diskantsstillingu

Tengiborð aftan á

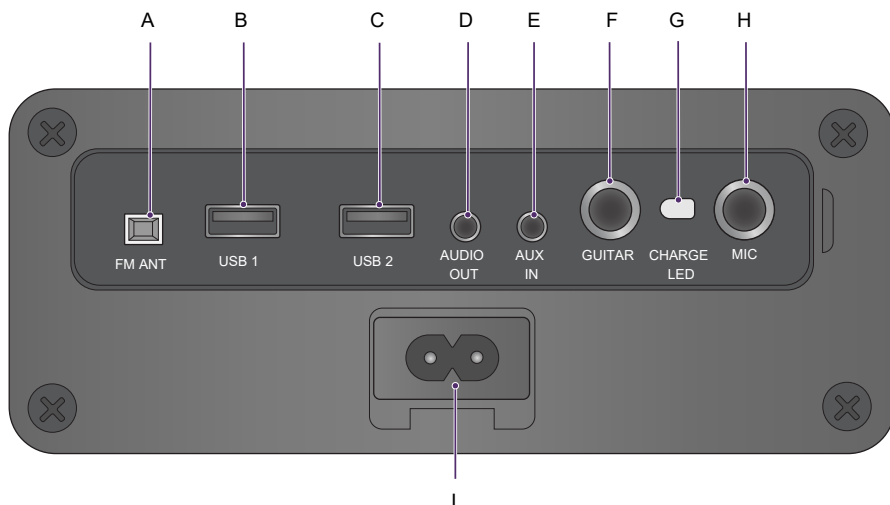

- A FM lofnetsinntak
- B USB 1, inntak/úttak
- C USB 2, inntak/úttak
- D Hljóðúttak
- E AUX inntak

- F Gítarinntak
- G Hleðsluvísir
- H Hljóðnemainntak
- I Rafmagnsinntak

Grunnaðgerðir

Kveikt og slökkt á hátalaranum



VIÐVÖRUN!



- Gangið úr skugga um að tengigildi tækisins (stærð öryggis, spenna og tíðni) passi við rafveitutenginguna áður en það er tengt við hana. Ef einhver vafi leikur á þessu þarf að leita ráða hjá viðurkenndum rafvirkja.



VARÚÐ!

Slökkvið á tækinu og aftengið það frá rafveitu ef ekki á að nota það í langan tíma.

Kveikt og slökkt á hátalaranum

1. Tengid hátalarann við rafveitu eða aftengið rafmagnssnúruna frá hátalaranum og notið rafmagnið úr innbyggðu rafhlöðunni.
2. Ýtið og haldið  til að kveikja á hátalaranum. Kveikt er á hátalaranum.
3. Ýtið lengi á  til að slökkva á hátalaranum. Slökkt er á hátalaranum.

Farið í reiðuham

1. Ýtið stutt á  til að fara í reiðuham.

ATHUGAÐU!

- Reiðuhamur er virkjaður sjálfkrafa eftir 15 mínútur af óvirkni.
- Þegar hátalarinn fer úr reiðuham fer hann tilbaka í fyrri stillingar.
- Ýtið og haldið  til að slökkva hátalaranum þegar hann verður ekki notaður í langan tíma. Þetta slekkur alveg á hátalaranum.

Hleðsla Partybox hátalarans

Notkunarspenna tækisins er 220-240 V, 50-60 Hz.



HÆTTA!

Ekki setja neina aðra hluti en meðfylgjandi rafmagnssnúru inn í rafmagnsinntakið.

**VIÐVÖRUN!**

- Gangið úr skugga um að tengigildi tækisins (stærð öryggis, spennu og tíðni) passi við rafveitutenginguna áður en það er tengt við hana. Ef einhver vafi leikur á þessu þarf að leita ráða hjá viðurkenndum rafvirkja.

1. Tengid rafmagnssnúruna við rafveitutenginguna og í rafmagnsinntakið á afturhliðinni.

ATHUGAÐU!

- Hleðsluvísirinn er rauður þegar verið er að hlaða.
- Rafhlaðan er fullhlaðin eftir 6 klukkustundir og hleðsluvísirinn verður grænn.

Notkun Bluetooth stillingar

Hátalarinn getur tengst við annað tæki með Bluetooth innan sviðs sem er 10 metrar.

1. Ýtið stutt á **MODE** og veljið Bluetooth stillingu á hátalaranum.
2. Kveikið á Bluetooth stillingu hins tækisins.
3. Veljið heiti hátalarans á tækinu sem á að tengja við hátalarann. Við tengingu blikkar **Blue** á skjánum. Þegar tengingin er stöðug hættir **Blue** að blikka og **Blue** er sýnt.

ATHUGAÐU!

- Þegar hátalarinn hefur verið tengdur með Bluetooth við annað tæki tengist hann sjálfkrafa þegar byrjað er að spila tónlist aftur. Ýtið stutt á  til að gera hlé eða halda áfram að spila tónlist.
- Ef farsími er tengdur við hátalarann er gert hlé á tónlistinni þegar símtalið hefst. Þegar símtalinu er lokið tengist hátalarinn aftur og spilun tónlistar heldur áfram.

Notkun TWS tengingar

Aðeins er hægt að nota **True wireless stereo (TWS)** Bluetooth tengingu milli tveggja hátalara sem eru af samskonar gerð. Notið aðgerðina til að endurframkalla raunverulegan víðóma hljóm með hátölurinum og þöruðu Bluetooth tæki.

1. Kveikið á báðum hátölurum, sjá hluti "Kveikt og slökkt á hátalaranum", síða 137.
2. Ýtið stutt á **MODE** til að fara í Bluetooth stillingu á báðum hátölurum.
3. Ýtið stutt á  á hátalaranum sem valinn er sem aðalhátalari. Hátalariinn sem er ekki valinn sem aðalhátalari er sjálfkrafa stilltur sem aukataeki. **Það getur tekið nokkrar sekúndur að koma á tengingu á milli hátalaranna tveggja. ATHUGAÐU!**
 - Meðan tenging stendur yfir blikkar **Slave** á skjá aukahátalarans.
 - Þegar TWS tengingu hefur verið komið á hættir **Slave** að blikka.

ATHUGAÐU!

- Notið AUX, USB, FM eða Bluetooth til að spila þá tónlist sem óskað er.
- Aðalhátalariinn virkar sem vinstri rásin fyrir tónlistarafspilun og móttekur inntaksmerkin. Aukahátalariinn virkar sem hægri rásin.
- Hljóðkerfi endurtengjast sjálfkrafa hvert við annað. Þegar tengingu er komið á byrja báðir hátalarar að hljóma samtímis.

Þegar tengingu er komið á byrja báðir hátalarar að hljóma samtímis.

Notkun afspilunar af USB

1. Setjið USB drif í USB tengið (**USB 1** eða **USB 2**) á afturhliðinni.
2. Ýtið stutt á **MODE** til að velja USB stillingu. Hátalariinn er nú tengdur við USB drifið.

Ytra tæki hlaðið með USB-tengi

Notið Partybox hátalarann til að hlaða ytra tæki í gegnum USB tengið á afturhliðinni.

1. Kveikið á hátalaranum, sjá hluti "Kveikt og slökkt á hátalaranum", síða 137.
2. Tengjið ytra tæki með USB hleðslunúru (fylgir ekki með) við **USB 1** eða **USB 2** (DC 5 V 1 A). Ytra tækið byrjar sjálfkrafa að hlaða.

Notkun LED-ljöss

LED-ljósaborðið er sjálfgefið virkt.

1. Ýtið stutt á **LIGHT** til að velja lit LED-ljóssins (sjö litir mögulegir).
2. Ýtið lengi á **LIGHT** til að velja LED stillingu (heill hringur, hálfur hringur og hljóðsvörun).
3. Ýtið lengi á **MODE** til að kveikja eða slökkva á LED-ljósaborðinu.

Notkun afspilunar með hljóðnema



HÆTTA!

Ekki setja neina leiðandi hluti inn í tengi eða inntök tækisins.

1. Setjið hljóðnemasnúruna (fylgir ekki með) í **MIC** inntakið á afturhlíðinni.
2. Gerið eftirfarandi til að stilla hljóðstyrkinn:
 - Ýtið lengi á **TRBL**.
 - Notið snúningshnappinn á stjórnborðinu ofan á eða ýtið á **+** á fjarstýringunni.

Notkun gítartengingar



HÆTTA!

Ekki setja neina leiðandi hluti inn í tengi eða inntök tækisins.

1. Setjið gítarsnúruna (fylgir ekki með) í 6,5 mm **GUITAR** inntakið á afturhlíðinni.

Ytri hljóðuppspretta tengd

Tengið til dæmis tölvu, farsíma, DVD-spilara eða MP3-spilara við hátalarann.

1. Setjið 3,5 mm hljóðsnúruna í **AUX IN** inntak hátalarans.
2. Setjið hinn enda snúrunnar í úttakið á tækinu sem á að tengja.
ATHUGAÐU!
 - Stillið hljóðstyrkinn á ytri hljóðuppsprettunni.
 - Notið stjórnhnappana á ytri hljóðuppsprettunni til að stjórna afspiluninni.

Nokkur hljóðkerfi tengd í keðju

Tengið nokkur hljóðkerfi í eina keðju til að búa til kraftmikla uppsetningu með tónlist og lýsingu, eins og fyrir diskótek.

1. Ýtið stutt á **MODE** og veljið Line stillingu.
2. Setjið 3,5 mm hljóðsnúru í **AUX IN** eða **AUDIO OUT** á hátalaranum.
3. Setjið hinn enda snúrunnar í kerfið sem á að tengja.

BILANAGREINING

Notið þessa töflu til að leysa vandamál með Partybox hátalarann.



HÆTTA!

- Reynið ekki að framkvæma neinar viðgerðir sjálf. Sé átt við tækið eða gert við það af öðrum en fagmanni getur það valdið raflosti, meiðslum eða skemmdum á tækinu. Það ógildir einnig ábyrgðina. Hafið þess í stað samband við tækniþjónustuaðila.
- Ekki opna hýsingu tækisins, hætta er á líkamstjóni eða skemmdum á tækinu.
- Tækið inniheldur enga hluti sem notandinn getur sjálfur þjónustað. Aðeins hæft starfsfólk á að framkvæma viðhald og viðgerðir. Hafið samband við þjónustudeild Elvita ef tækið þarfnast viðgerðar eða í einhverju af þessum tilfellum:
 - Tækið hefur verið útsett fyrir rigningu eða raka.
 - Tækið hefur fallið niður og skemmst.
 - Tækið virkar ekki rétt eða virkni þess er skert.

Vandamál	Ástæða	Lausn
Kveikt er á rafmagni en ekkert hljóð kemur úr hátalaranum	Engin inntaks hljóðuppspretta	Tengið hljóðuppsprettu við inntak
	Hljóðstyrkshnappi er snúið á lægstu stillingu hljóðstyrks	Hækkið hljóðstyrkinn
	Slökkt er á hljóðkvaðningum	Ýtið lengi á EXTRA BASS til að kveikja á hljóðkvaðningum
	USB hefur ekki verið sett í	Setjið USB minni í
Hljóðtruflanir	Hljóðstyrkur er of mikill	Lækkið hljóðstyrkinn
	Villa í hljóðskrá	Athugið og breytið hljóðskránni
Ekkert hljóð kemur úr hljóðnema	Ekki hefur verið sett alveg inn í innstungu hljóðnemans	Setjið alveg inn í innstungu hljóðnemans
	Slökkt er á rofa hljóðnemans	Kveikið á hljóðnemanum
	Hljóðstyrkur hljóðnema er of lífill	Hækkið hljóðstyrk hljóðnemans

Vandamál	Ástæða	Lausn
Ekkert hljóð þegar spilað er af USB/SD miðli	Villa forsníði lags	Athugið forsníð lagsins. Samhæf forsníð fyrir lög eru MP3 og WMA
	Ógild aðgerð veldur bilun	Slökkvið og kveikið á hátalaranum, sjá hluti "Kveikt og slökkt á hátalaranum", síða 137
	USB/SD minni er ekki rétt sett í	Setjið USB/SD minnið í á réttan hátt
Vandamál með FM útvarp	Ekki er hægt að finna útvarpsrásirnar	Lengið FM lofnetið
	Ekkert hljóð frá FM útvarpi	Leitið að næstu FM rás og reynið aftur
	Ekki nógu margar FM rásir	Setjið lofnetið við annað horn
	Ógreinilegt hljóð úr útvarpi	Í FM-stillingu: Ýtið á  til að nota sjálfvirku leitaraðgerðina
Truflun í hljóðnema	Hljóðneminn er staðsettur of nálægt hátalaranum	Ekki halla haus hljóðnemans að hátalaranum
	Kveikt er á hljóðnema en hann virkar ekki	Athugið að snúran sé að fullu sett í rétta tengingu á afturhliðinni
	Hljóðstyrkur hljóðnema er of mikill	Lækkið hljóðstyrk hljóðnemans
	Tæki sem eru of nálægt hvort öðru valda truflunum hjá hljóðnemanum	Ekki setja hátalarann upp nálægt uppsprettum truflana
Bilun í þráðlausri Bluetooth tengingu	Þráðlaus Bluetooth tenging er trufluð	Verið viss um að rétt tækisheiti sé valið þegar tengt er
	Þráðlaus Bluetooth tenging er tengd en það er ekkert hljóð	Verið viss um að rétt tækisheiti sé valið þegar tengt er
	Truflun í Bluetooth tengingu	Færið frá öllum hindrunum eins og veggjum, gluggum o.s.frv.

TÆKNILÝSING

Nettó þyngd	13,4 kg
Hæð	675 mm
Breidd	330 mm
Dýpt	295 mm
Tegund rafhlöðu	Blý, 12 V / 7 A 4,5 Ah
Rafhlöðuending	8 klukkustundir
Hleðslutími	6 klukkustundir
Bluetooth útgáfa	5.0
Orka	80 W
Hámarksafli (PMPO)	800 W
Raftenging	220 V-240 V / 50-60 Hz
Orkunotkun	U.þ.b. 25 W
Lengd rafmagnssnúru	1,5 m
AUDIO úttaksafli	80 W
AUDIO úttak	3,5 mm
AUX inntak	3,5 mm
Hljóðnemainntak	6,3 mm
Tíðnieiginleikar	20 Hz - 20 kHz (-6 dB)
Merkis-suðshlutfall	> 80 dB +/- 3 dB
Bassahátalarar	2x8"
Millisvið	1x3"
Hátfíðni	1x3"
FM útvarp	Tíðnistillingarsvið: 87,5 MHz ~ 108 MHz
USB snið	FAT16, FAT32
USB skráasnið	MP3, WMA, WAV
Bakáttar USB hleðsla	5 V / 1 A
Bluetooth snið	A2DP 1,3; AVRCP 1,6
Bluetooth langdrægi sendis	2,4 GHz (2402 MHz ~ 2480 MHz)
Gerðarkóði	EPB800

ELVITA

eLONGROUP

Elvita products are distributed and marketed by
Elon Group AB.

Elon Group AB Bäcklundavägen 1 | 702 03

Örebro Sweden

ELON GROUP | +46(0)10-220 40 00 |

ELONGROUP.SE

Support and service: ELVITA.SE

