

**Miele**

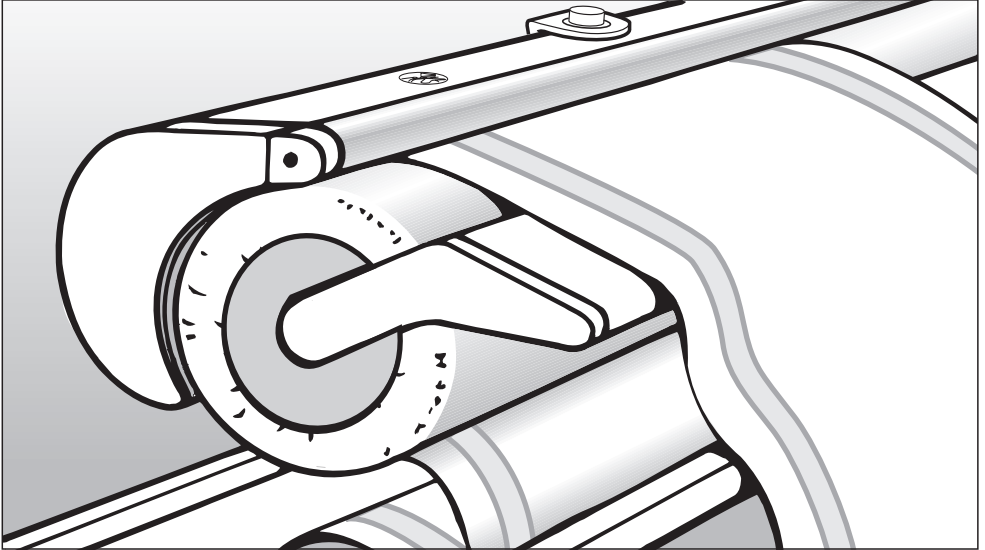

# Bruksanvisning Strykmangel B 990

Bruksanvisningen ska **ovillkorligen** läsas innan mangeln installeras och tas i bruk. Det är viktigt för att undvika olyckor och skador på mangeln.

**sv - SE**

M.-Nr. 07 660 130

# Innehållsförteckning

---

<b>Beskrivning av strykmangeln</b> . . . . .	4
<b>Säkerhetsanvisningar och varningar</b> . . . . .	6
<b>Bidra till att skona miljön</b> . . . . .	9
<b>Transport</b> . . . . .	10
Transportsäkring . . . . .	10
<b>Ansluta strykmangeln</b> . . . . .	12
Innan mangeln används första gången: . . . . .	13
<b>Före mangling</b> . . . . .	14
Arbetsplatsen för mangling . . . . .	14
Förbereda tvätten . . . . .	14
Ytterligare rekommendationer för rätt stryktorrhet . . . . .	14
Att sträcka och släta till tvätten . . . . .	15
Att sortera tvätten . . . . .	15
Kontrollera fingerskyddet. . . . .	15
<b>Mangling</b> . . . . .	16
Koppla in och stänga av mangeln . . . . .	16
Välja temperatur . . . . .	16
Välja valshastighet (varvtal) . . . . .	17
Mata in textilier . . . . .	18
Ta bort matarbordet . . . . .	18
Stång att hänga plagg på . . . . .	18
Efter manglingen . . . . .	19
Vid strömavbrott . . . . .	19
<b>Mangelpraxis</b> . . . . .	20
Handdukar, näsdukar, servetter med mera . . . . .	20
Bordsdukar . . . . .	20
Påslakan . . . . .	21
Skjortor . . . . .	21
Pressa byxor . . . . .	25
Pressa kjolar . . . . .	25
<b>Skötsel</b> . . . . .	26
Rengöring av stryksulan . . . . .	26
Rengöra höljet . . . . .	26
Toppduken . . . . .	26
Byta toppduk . . . . .	27
<b>Hur man klarar av mindre fel själv</b> . . . . .	30
<b>Service</b> . . . . .	31

<b>Tekniska data</b> .....	32
----------------------------	----

# Beskrivning av strykmangeln

---

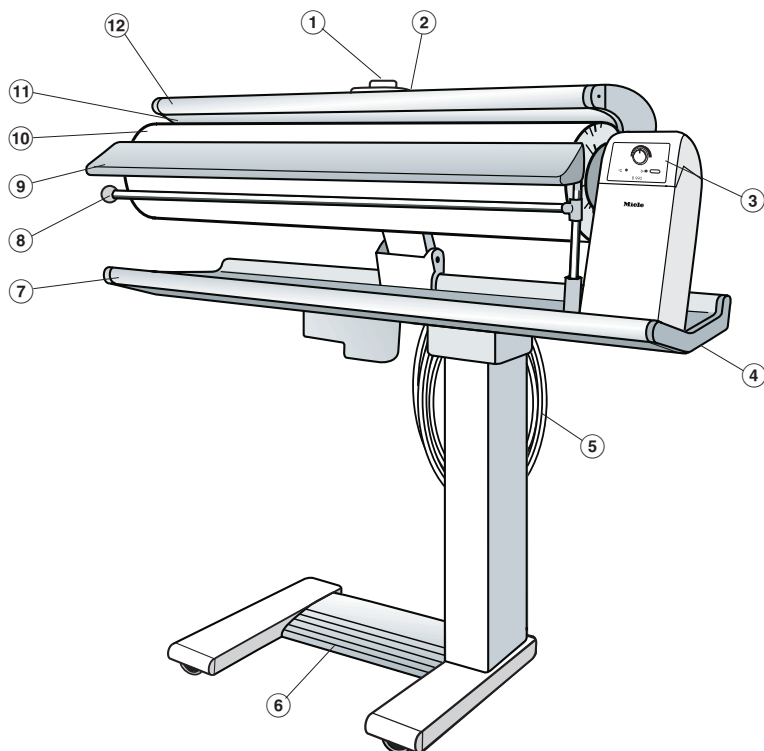

① Temperaturväljare

② Nödöppnare

③ Manöverpanel

④ Öppningshandtag

⑤ Anslutningskabel

⑥ Fotreglage

⑦ Mangelbord

⑧ Stång

⑨ Matarbord

⑩ Vals

⑪ Stryksula

⑫ Fingerskydd

# Beskrivning av strykmangeln

## Manöverpanel

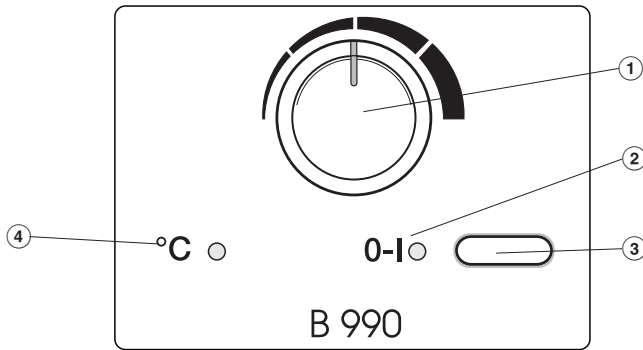

① Varvtalsväljare för valsen

③ Knapp **I-O** "Till-Från"

② Kontrollampa **I-O** "Till-Från"

④ Kontrollampa **°C** "Temperatur"

# Säkerhetsanvisningar och varningar

Läs bruksanvisningen noga innan mangeln tas i bruk. Den innehåller viktig information om säkerhet, användning och skötsel av mangeln. Därigenom förhindras olyckor samt skador på mangeln.

Spara bruksanvisningen och överlämna den vid eventuellt ägarbyte.

## Användningsområde

► Mangeln är endast avsedd för att mangla textilier som är lämpade för maskinell mangling och som är tvättade i vatten.

► Personer, särskilt barn som inte kan använda mangeln på ett säkert sätt, får endast använda den under uppsikt av en vuxen person.

► Denna mangel är avsedd för att användas i hushåll och i hushållsliknande miljöer som till exempel:

- I jordbruksfastigheter
- Av gäster på hotell och liknande
- I fastighetstvättstugor.

## Teknisk och elektrisk säkerhet

► Kontrollera mangeln med avseende på synliga yttre skador innan den installeras. En skadad mangel får inte tas i drift. En skadad mangel kan utgöra fara!

► Om anslutningskabeln skadas måste en speciell anslutningskabel installeras av Miele service eller en av Miele auktoriserad fackman.

► Innan mangeln ansluts måste uppgifterna om anslutning (säkring, spänning och frekvens) på mangelns typskylt jämföras med dem som gäller för elnätet på uppställningsplatsen. Rådfråga i tveksamma fall en fackman.

► Mangelns elektriska säkerhet garanteras endast om den ansluts till jordad säkerhetsbrytare som är installerad enligt gällande föreskrifter.

Det är mycket viktigt att denna grundläggande säkerhetsförutsättning kontrolleras. Låt en fackman kontrollera installationen vid tveksamhet.

Tillverkaren ansvarar inte för skador som har uppstått på grund av att jordad kabel saknas eller att det har uppstått ett brott på kabeln (till exempel elektriska stötar).

► Mangelns elanslutning får inte ske via grenuttag eller förlängningskabel eftersom de inte garanterar den nödvändiga säkerheten (det finns risk för överhettning).

# Säkerhetsanvisningar och varningar

---

► Denna mangel uppfyller gällande säkerhetskrav. Ej fackmässigt utförda reparationer kan medföra avsevärda risker för användaren, för vilka tillverkaren inte ansvarar. Reparationer får endast utföras av Mieleles service eller av Miele auktoriserad serviceverkstad.

► Defekta delar får endast bytas ut mot Mieleles originalreservdelar. Endast vid användning av originalreservdelar garanterar vi att alla säkerhetskrav uppfylls.

► Mangeln är endast spänningsfri när – stickproppen är utdragen ut eluttaget.

– huvudströmmen är avstängd.

– säkringarna är urskruvad eller frånslagen.

► Mangelns skyddsanordningar får inte skadas, avlägsnas eller kringgås.

► Använd endast mangeln när alla demonterbara delar är monterade så att det inte är möjligt att komma åt strömledande eller roterande maskindelar.

► Inbyggnad och montering av mangeln på uppställningsplatser som inte är fasta (till exempel båtar) får endast utföras av en fackman om det är säkerställt att förutsättningarna på platsen medger en säker användning av den.

## Användningsområde

► När du manglar bör du inte ha löst åtsittande kläder på dig. Vida ärmar, förklädesband och sjalar kan fastna i valsen.

► Ta av dig ringar, armband, halskedjor och klocka innan du ska mangla.

► Det föreligger risk för brännskada när mangeln är uppvärmd om du

– rör stryksulan

– tar i textilierna för att släta till dem när de ligger mellan den lyfta stryksulan och valsen och samtidigt trampar på fotreglaget.

► Låt inte barn leka i närheten av mangeln eller använda den.

► Häng inga plagg över stryksulan när den är het. Brandrisk!

► Använd istället den utfällbara stången.

Den är enbart avsedd för att hänga textilier på. Fäll tillbaka stången direkt efter att den har använts. Tryck, häng eller luta dig inte på den utfällda stången. Det finns risk för att mangeln välter.

► Stäng av mangeln innan stickproppen dras ut.

► Dra inte i anslutningskabeln. Håll i själva stickproppen.

► Lägg inte anslutningskabeln över stryksulan när den är het.

Kabeln skadas - risk för stötar!

Använd den befintliga anordningen för kabeln.

# Säkerhetsanvisningar och varningar

---

## Använda tillbehör

► Endast tillbehör som godkänts av Miele får användas. Om ej godkända tillbehör används gäller inte längre garanti och/eller produktansvar och vi kan inte heller garantera att gällande säkerhetskrav uppfylls.



## Transportförpackning

Emballaget skyddar mangeln mot transportskador. Förpackningsmaterialen är valda med hänsyn till miljön och är därför återvinningsbara.

Emballage som återförs till materialkretsloppet innebär minskad mängd avfall. Fråga din kommun om möjligheterna att lämna in transportförpackningen för återvinning.

## Hantering av uttjänad mangel

Elektriska och elektroniska maskiner som tjänat ut består av material som kan återanvändas. De innehåller dock även skadligt material som är nödvändigt för maskinernas funktion och säkerhet. Om detta slängs i hushållsavfallet eller hanteras på fel sätt kan det leda till hälsorisker eller skador på miljön. Lämna därför på inga villkor den uttjänade mangeln i hushållsavfallet.

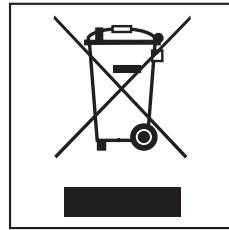

Lämna istället in uttjänade elektriska och elektroniska maskiner till en återvinningsstation.

Se till att den uttjänade mangeln förvaras barnsäkert tills den lämnas in för omhändertagande.

# Transport

---

## Transportsäkring

- Avlägsna transportsäkringen först efter uppställning av mangeln på löphjulen.

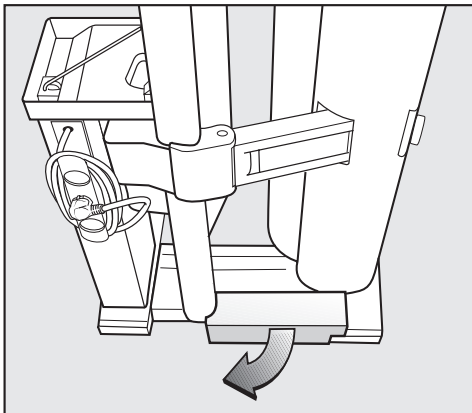

- Dra ut transportsäkringen.

Spara transportsäkringen. Den måste sättas tillbaka om mangeln ska transporteras (t ex vid flytt).

Ihopfålld får mangeln endast transporteras med isatt transportsäkring.

## Transport

Strykmangeln är försedd med fyra hjul.

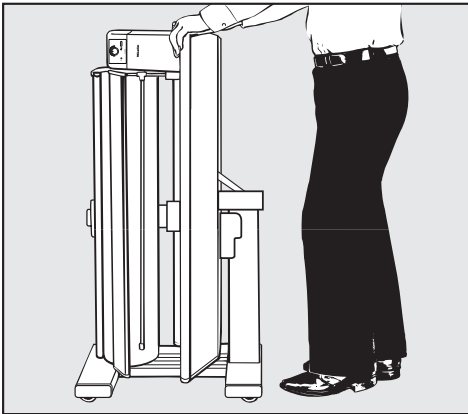

- Ta tag i mangelns mangelbord och rulla mangeln till önskad plats.

För att lättare komma över trösklar eller mattkanter eller för att styra:

- Tippa mangeln en aning.

Mangeln kan rullas ihopfälld eller utfälld.

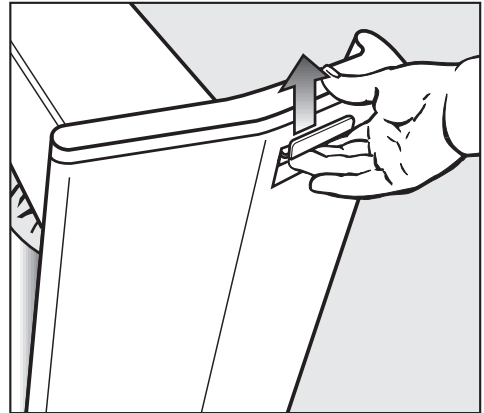

- Dra i låshandtaget under mangelbordets högra sida och håll samtidigt fast mangelbordet.

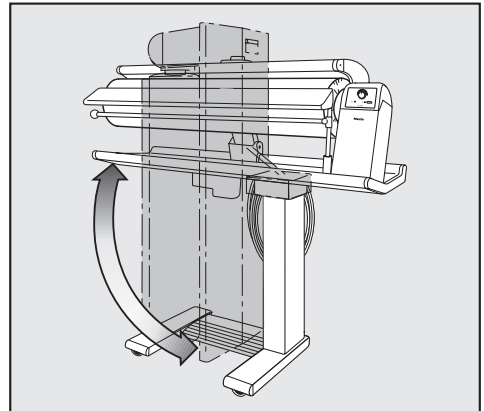

- Mangelns överdel svängs i vågrätt eller lodrätt läge tills den spärras.

# Ansluta strykmangeln

---

## Elanslutning

Strykmangeln ansluts till godkänt, jordat vägguttag 220-240 V 50-60 Hz.

## Anslutningseffekt och säkring framgår av typskylten.

Jordfelsbrytare rekommenderas.

## Ansluta mangeln

Anslutningskabeln är ihoprullad och sitter under mangelbordet.

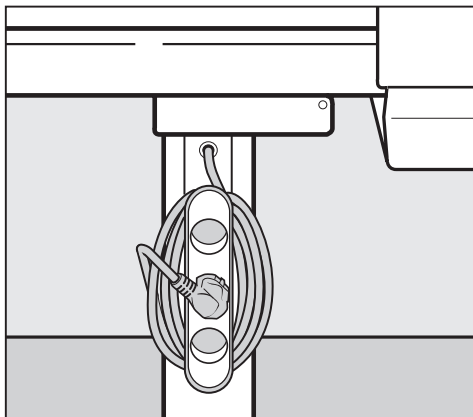

- Rulla ut kabeln. Vänta med att sätta stickproppen i eluttaget.

## Innan mangeln används första gången:

För transporten är valsens försedd med folie som skyddar mot damm.

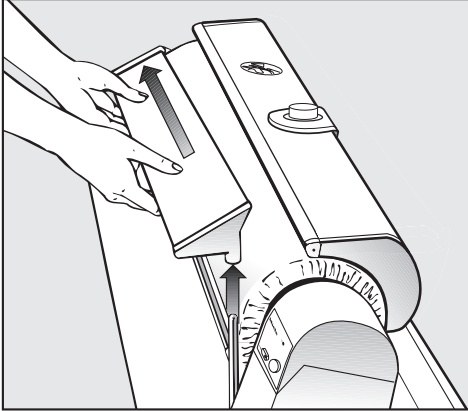

- Ta bort matarbordet. Lyft först matarbordet från den högra hållaren och dra sedan ut det på vänster sida.

**När stickproppen sätts i vägguttaget och mangeln kopplas in lyfts stryksulan automatiskt. Nu kan skyddsfolien tas bort.**

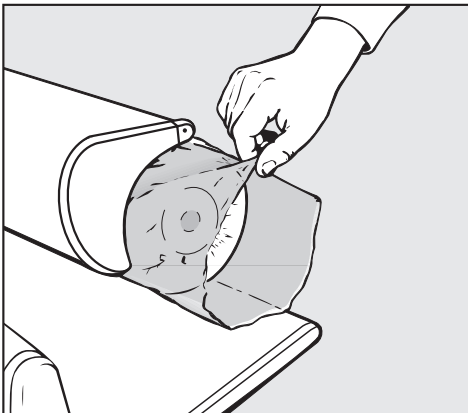

- Ta bort skyddsfolien från valsens.

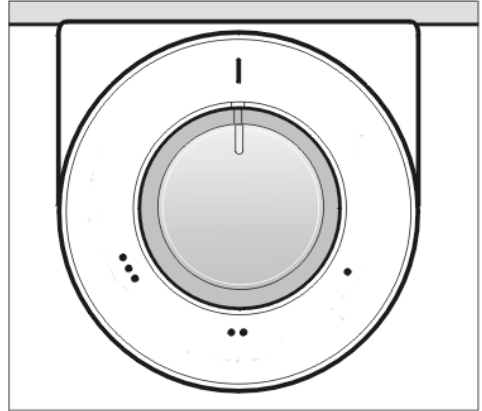

- Klistra fast det medföljande klistermärket vid temperaturväljaren.

# Före mangling

## Arbetsplatsen för mangling

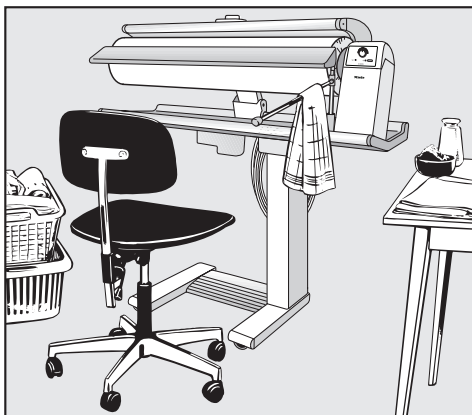

Vad som behövs utöver mangeln är en stol som kan ställas in på höjden och en plats att lägga den manglade tvätten.

Placeringsförslag:

- en korg med tvätten som ska manglas till vänster om mangeln
- en plats att lägga den manglade tvätten till höger om mangeln.

Skjortor, blusar och så vidare bör hängas på galgar direkt.

Små plagg kan hängas över den utfällbara stängen.

Ställ en sprayflaska med vatten i närheten för att kunna fukta tvätten om så behövs.

## Förbereda tvätten

Förutsättningen för ett bra mangelresultat är att förbereda tvätten riktigt.

Därför bör tvätten före mangling:

- stänkas
- sträckas och slätas ut
- sorterar.

## Att stänka tvätten

Tvätten behöver den rätta fuktigheten för att bli slät och torr. Därför bör tvätten stänkas, helst några timmar innan, så att fuktigheten kan fördelas jämnt.

Om tvätten torkas i en torktumlare, ställ då in programmet "Strykorrh".

Om tiden för förberedelse är knapp eller för att fukta tvätten i efterhand: använd varmt vatten.

## Ytterligare rekommendationer för rätt stryktorhet

Material	Torrhetsgrad
Siden	Lindas om med en fuktig duk för att förhindra vattenfläckar
Syntetfiber, som t ex dralon, nylon, perlon	Lätt fuktigt till torrt
Ylle (t ex byxor)	Manglas med en fuktig duk
Bomull	Lätt fuktigt
Linne	Ganska fuktigt

## Att sträcka och släta till tvätten

Den stänkta tvätten sträcks som vanligt.

Band, hängslen och sömmar slätas ut.

Stora textilier som bordsdukar, lakan och sängkläder viks på längden och läggs i "dragspelsveck" på mangelbordet för att underlätta manglingen.

## Att sortera tvätten

Tvätten sorteras såväl efter släta och formade plagg som efter värmekänslighet för att manglingen ska gå snabbt och smidigt.

Börja med värmekänsliga textilier som perlon, nylon och konstsidan. Därefter med stigande temperatur, siden, ylle, bomull och linne.

Stärkta textilier manglas allra sist för att förhindra att eventuella stärkelsesrester på stryksulan fastnar på den övriga tvätten.

## Första gången strykmangeln används:

På valsens kan man se eller känna en upphöjning som är ca 2-3 mm. Den påverkar inte manglingen och jämnas ut efter ca tre timmars användning av mangeln.

Detta medför att spalten mellan valsens och underbeklädningen blir närmast obefintlig.

## Kontrollera fingerskyddet

Fingerskyddet är en säkerhetsanordning som bör kontrolleras varje gång innan manglingen påbörjas.

- Koppla in mangeln och trampa fotreglaget i botten.
  - Stryksulan lägger sig nu mot den roterande valsens.

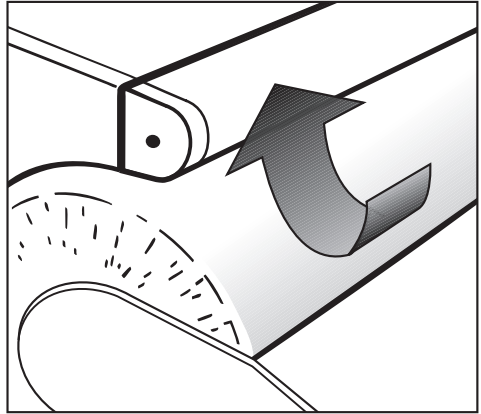

- Lyft upp fingerskyddet och håll kvar det i denna position; valsens stannar nu och stryksulan lyfts från valsens.
- Släpp ned fingerskyddet och ta bort foten från fotreglaget.
- Trampa fotreglaget i botten igen.
  - Stryksulan lägger sig nu mot den roterande valsens.

# Mangling

## Koppla in och stänga av mangeln

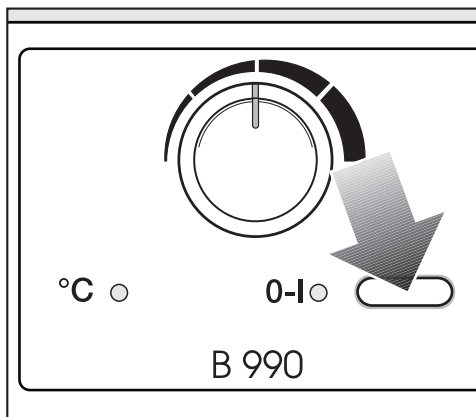

Du kopplar in och stänger av mangeln med knappen **I-O** "Till-Från".

### Koppla in mangeln

- Tryck in knappen.
- Kontrollampen till vänster om knappen tänds.

### Stänga av mangeln

- Tryck på knappen och släpp den.
- Kontrollampen till vänster om knappen släcks.

### Välja temperatur

Mangeltemperaturen väljs med temperaturväljaren.

På temperaturväljarens skala är temperaturområdena markerade med punkter som motsvarar den internationella märkningen för mangling.

Fibersort	Punkt-symbol	Temperaturnivåer
Strykfri tvätt/syntet	●	låg temperatur
Ylle/siden	●●	medelhög temperatur
Linne/bomull	●●●	hög temperatur
	I	40 - 60°C

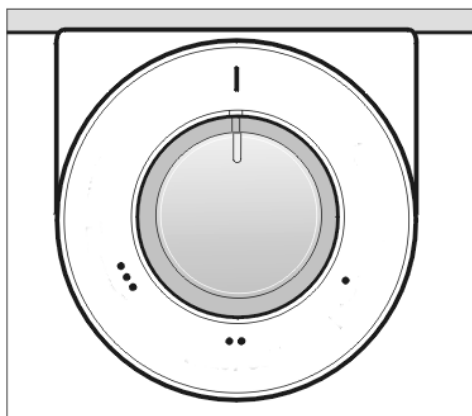

- Vrid temperaturväljaren till önskad temperatur.
- Kontrollampen **°C** "Temperatur" lyser medan stryksulan värms upp. Den släcks när den valda temperaturen har uppnåtts.

Vid mangling av blandfiberplagg ställs mangeltemperaturen in efter den känsligaste fibern. Plagg av till exempel polyakryl och bomull manglas med temperaturen inställd på ●● för ylle/siden och inte för bomull.



## Välja valshastighet (varvtal)

Valshastigheten kan ställas in i fem steg från låg hastighet (cirka 2 m/min) till hög hastighet (cirka 4,5 m/min).

En låg hastighet underlättar mangling av komplicerat formade plagg, exempelvis skjortor och blusar. Även för textilier som viks rekommenderar vi låg hastighet. Ofta räcker det då med ett eller två varv för att få textilierna släta och torra.

Tunnare textilier, som endast har ett lager, exempelvis näsdukar och handdukar kan manglas med en högre hastighet.

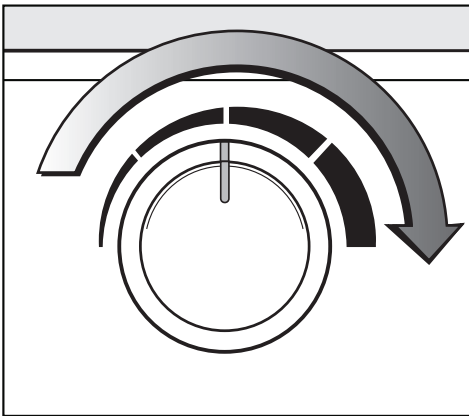

- Ställ in varvtalsväljaren på önskad hastighet.

## Mangling

Manglingen styrs med fotreglaget. Det finns tre kopplingslägen:

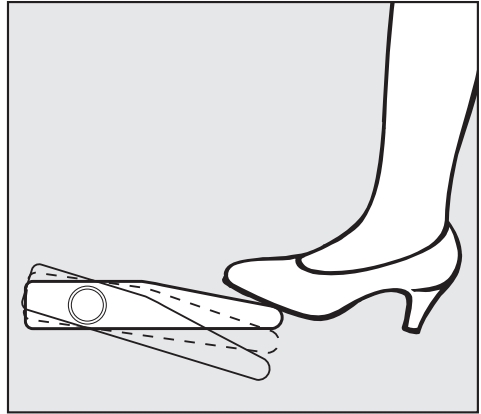

- frikoppling
- pressning
- mangling

### Mangling:

- Tryck ner fotreglaget helt.

⚠ Stoppa inte in fingrarna mellan stryksulan och valse. Risk för bränn- och klämskador.

### Pressning:

- Tryck ner fotreglaget helt och lätta därefter något på trycket. Valsen stannar och pressningsläget är inne.

### För att lyfta stryksulan:

- Släpp upp fotreglaget.

# Mangling

## Mata in textilier

- Lägg textilierna trådrätt på matarbordet och släta ut dem.

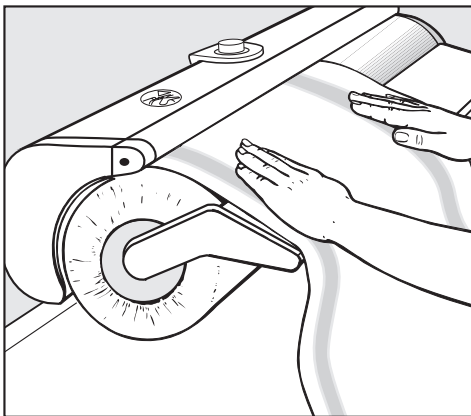

- Vrid sedan valsen med plagget manuellt tills plagget kan greppas av stryksulan.

Gör sedan så här:

- Tryck ner fotreglaget.

## Ta bort matarbordet

För att mangla plagg som ska manglas "runt", exempelvis kjolar, kan matarbordet tas bort.

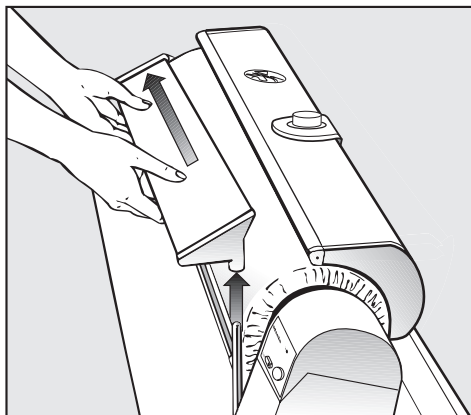

- Lyft först matarbordet från den högra hållaren och dra sedan ut det på vänster sida.

## Stång att hänga plagg på

Manglade plagg kan hängas över den utfällbara stängen.

 Häng eller luta dig inte mot den utfällda stängen. Det finns risk för att mangeln välter.

## Tips

Om tvätten blir skrynklig vid inmatningen:

Avbryt manglingen. Dra tillbaka plagget en bit och släta ut det. Fukta eventuellt plagget med en fuktig svamp eller handduk.

Utnyttja helst hela valsbredden så att den släta ytan på valsbeklädnaden bibehålls.

Vid mangling av mindre textilier, exempelvis näsdukar, bör den högra och den vänstra sidan av valsen användas omväxlande.

Plagg med uppstickande knappar manglas så att knapparna ligger mot valsen och kan sjunka in i valsens elastiska beklädnad.

Lägg en handduk över dragkedjor, metallknappar och metallhakar för att skydda stryksulan.

Ömtåliga (ej värmebeständiga) knappar och extremt stora/höga knappar, exempelvis kulknappar ska ej manglas (för att skydda stryksulan).

När du nästan är klar med manglingen kan du ställa temperaturväljaren på I och sedan fortsätta mangla mindre saker på minimal temperatur.

## Efter manglingen

- Stäng av mangeln
- Vrid temperaturväljaren till I.
- Dra ut stickproppen ur vägguttaget.

## Om mangeln ska ställas undan

- Låt mangeln svalna.
- Fäll ihop mangeln.
- Linda upp anslutningskabeln.

## Vid strömavbrott

### Använd nödöppnaren vid strömavbrott.

Om det blir strömavbrott under manglingen ligger stryksulan an mot valsen. Plagget kläms fast och det finns risk för brännmärken.

För att få loss det fastklämda plagget:

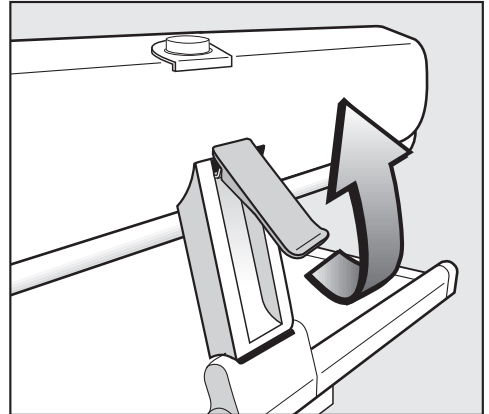

- Dra nödöppnaren uppåt.
- presstrycket upphör, plagget kan sedan, beroende på hur det ligger i mangeln, dras ut framåt eller bakåt.

När strömmen kommer tillbaka (Till/Frånknappens kontrollampa tänds) ska nödöppnaren tryckas ner. Därefter kan du fortsätta mangla som vanligt.

# Mangelpraxis

Anvisningarna i mangelpraxisen ska ses som en av flera möjligheter. Så småningom kommer du fram till vilken metod som passar dig bäst.

## Handdukar, näsdukar, servetter med mera

Lägg dem trådrätt mot matarbordet, så förlorar de inte formen och kan lättare vikas ihop.

Näsdukar och servetter matas in diagonalt och manglas eventuellt en gång till efter det att man har vikt ihop dem. Utnyttja valsbredden!

## Bordsdukar

Bordsdukar får inga pressveck om du först manglar dem på mitten.



- Lägg duken på tvären så att hörnen hänger ner på höger och vänster sida.
- Mittendelen manglas först, sedan viks duken ihop på bredden.

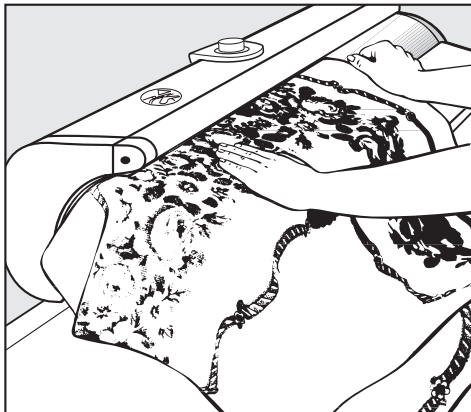

- Låt den omanglade mittendelen hänga över valsens vänstra del och mangla den ej manglade delen från båda sidorna. Låt den färdigmanglade mittendelen hänga över valsen på vänster sida så uppstår inga pressveck.
- Mangla eventuellt ytterligare en gång när duken har vikts ihop.

## Lakan och överlakan

Mangla på samma sätt som dukar eller – om pressveck kan accepteras – vik dem på längden och mangla på båda sidor.

Dekorationer och broderier på t ex överlakan manglas först på rätsidan och sedan på avigsidan, för att få ett vackrare resultat.

## Påslakan

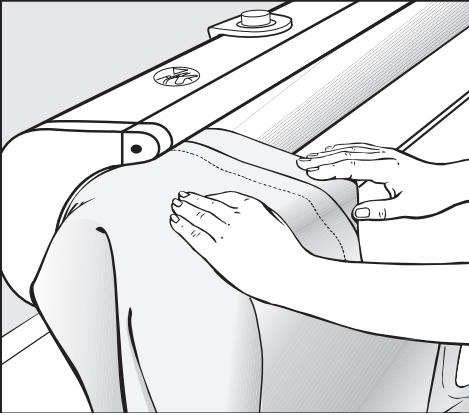

- Mangla först den knäppta knappsidan (om påslakanet har knappar) på valsens vänstra sida. Knapparna mot valsens.

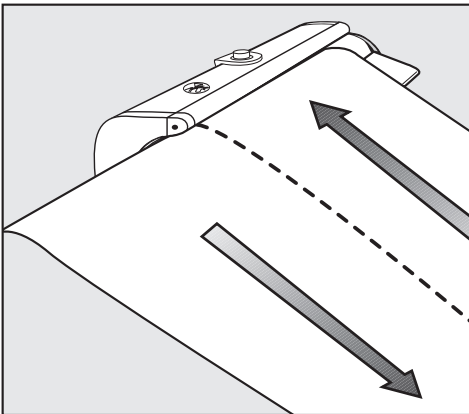

- Påslakanet manglas i två längsgående våder.

## Örngott

- Mangla först den knäppta knappsidan (precis som påslakan). Mangla sedan hela örngottet på båda sidor. Mangla inte knapparna om de ligger mot stryksulan.

## Skjortor

Skjortor manglas utan matarbord.

Turordning:

- Ärmar med manschetter
- Bakstycke
- Framdel
- Krage

# Mangelpraxis

## Ärmar och manschetter

- Slåta ut ärmarna och lägg dem på snedden på valsens. Utelämna manschetterna.

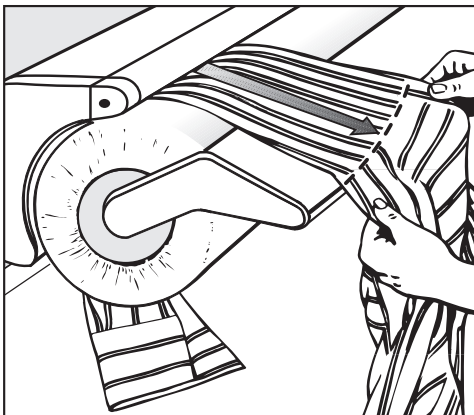

- Mangla sedan ärmarna från manschettets söm till axelsömmen.

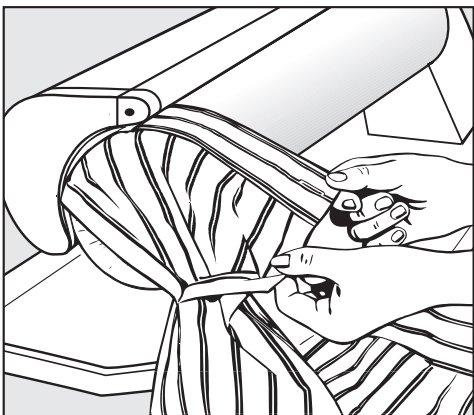

- Mangla sedan manschetterna från båda sidorna på valsens vänstra kant. Dubbla manschetter viker man så att knapphålen ligger mot varandra och manglar dem sedan. Om knappen ligger mot stryksulan ska den inte manglas.

## Bakstycket/axelpartiet

Om skjortan har axelparti:

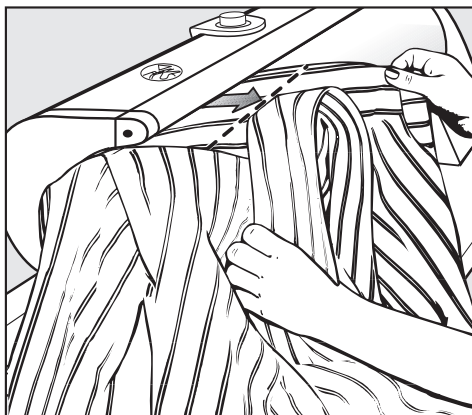

- Vik axelpartiet utmed sömnen.
- Lägg skjortan på snedden på valsens och mangla från den vänstra axelsöm till kragen.

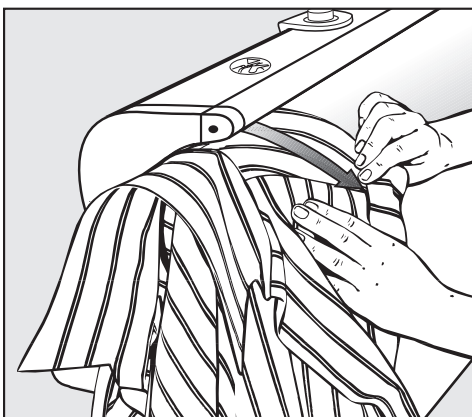

- Dra sedan skjortan en aning utåt och mangla förbi kragen till den högra axelsömnen.

## Bakstycke

Bakstycket manglas man i två delar, nämligen från mitten av ryggen till sidosömmarna.

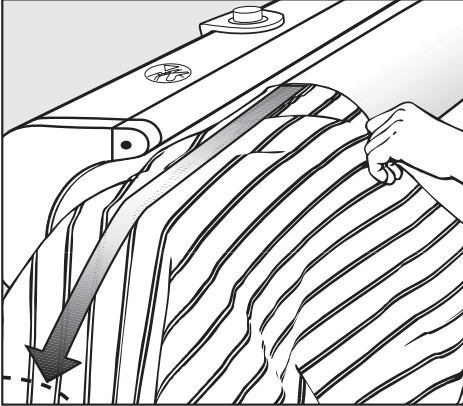

- Skjortan läggs med rätsidan uppåt och manglas till axelpartiet, eller upp till kragen om skjortan saknar axelparti.

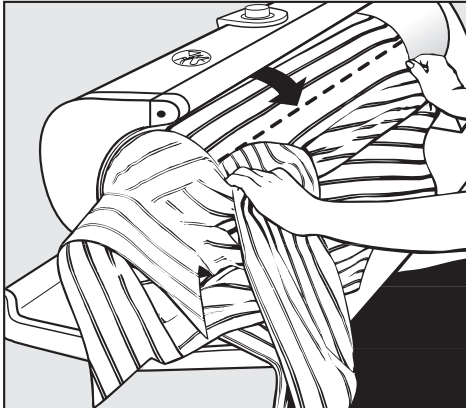

- Mangla från mitten av ryggen till ärm-sömmen. Den ej manglade delen fram till sidosömmen manglas tillsammans med framsidan.

Andra rygghalvan manglas på samma sätt som den första delen men på avigsidan.

- Ta bort skjortan från valsen, vänd den och lägg skjortan på avigsidan på valsen.
- Mangla nu den andra rygghalvan.

## Framdelen

Framdelen och den omanglade delen av bakstycket manglas på valsens vänstra sida, från den nedre sömmen uppåt till ärmhålet.

- Börja med vänstra framdelen.

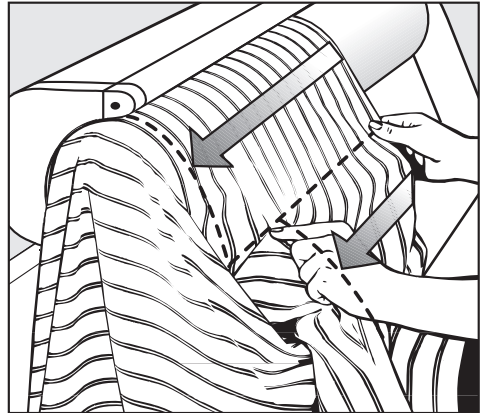

- Dra skjortan en aning utåt och mangla förbi ärmhålet upp till kragen.
- Mangla högra sidan på samma sätt men från avigsidan.

# Mangelpraxis

## Krage

Kragen manglas från båda sidor på valsens vänstra sida. Om knappen ligger mot stryksulan ska den inte manglas.

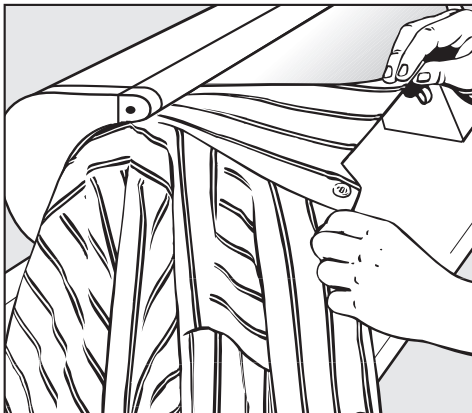

- Vik kragen och pressa eventuellt vågrätt.

## Nattlinne

Ärmar, axelparti och ryggdelen manglas som skjortor.

Mangling av framdelen:

- Dra nattlinnet på valsens så att ärmar och den övre framdelen hänger utanför valsens.
- Börja från den vänstra sidosömnen och mangla runt till den högra sidosömnen. För att samtidigt mangla den övre framdelen, dra lite i nattlinnet, vik det eventuellt på mitten och mangla tillsammans med knappsidan.
- Om det finns krage manglas den på samma sätt som skjortkragar.

## Pyjamas

Pyjamasjackor manglas som skjortor. På byxorna manglas först benen, ett i taget på vänstra sidan av valsens.

- Det ena benet från framsidan och det andra från baksidan.
- Börja nederst på benen och mangla upp till skrevet.
- Dra sedan ut benet till midsömnen och fortsätt att mangla upp till linningen. Dra under tiden ut linningen så att den håller sig stram under manglingen.

## Förkläden, städrockar

Förkläden och städrockar manglas på samma sätt som skjortor.

## Förkläden med axelband

- Lägg axelbanden bredvid varandra på valsens och mangla dem och bröstlappen ner till livet.
- Mangla sedan förklädet antingen längs med våderna till livet eller på tvären. Bröstlappen ska då hänga över valsens vänstra sida.



## Pressa byxor

- Varje byxben läggs för sig på valsens. Överdelen hänger över valsens vänstra kant.

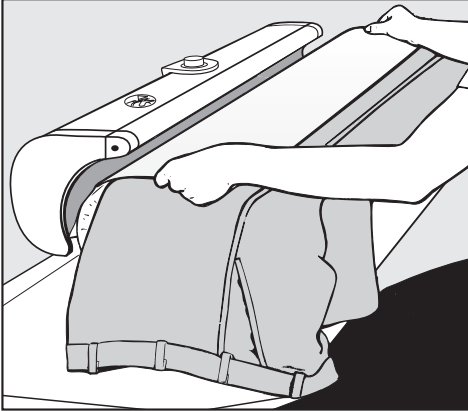

- Lägg en fuktig handduk på byxbenet och vrid valsens för hand tills den del av byxbenet som ska pressas täcks av stryksulan. Under pressningen ligger sedan valsens still mot stryksulan.
- På så sätt pressar man varje sida av byxbenet från pressvecket för sig.

## Pressa kjolar

Kjolar pressas utan matarbord på den fria valsens.

- Dra kjolen från den fria valsens sida till linningen över valsens.
- Lägg på en fuktig handduk.
- Mangla kjolen eller vecken bitvis.

 Dra alltid ut stickproppen vid skötsel och rengöring av mangeln.

## Rengöring av stryksulan

Har stärkelserester fastnat på stryksulan kan dessa tas bort med vanligt rengöringsmedel. Rengöring sker när stryksulan är kall. Rengöringen underlättas om nödöppnaren lossas.

Använd inte grovkorniga skurmedel!

## Rengöra höljet

Du kan torka av höljet med torr eller fuktig trasa beroende på typ av smuts.

Använd inte heller skurmedel för att rengöra höljet.

## Toppduken

Toppduken består av 100 % bomull med vävd kant och är lagd i ett dubbelt lager runt valsem för att kunna ta upp maximalt med fukt. Vid tvätt krymper den maximalt 6 %, så att den enkelt kan träs på igen. Underbeklädnaden (bomullsdud) som är fäst på valsem hindrar toppduken från att glida av. Toppduken är vid leverans redan tvättad, därigenom matas plagg lättare in.

När valsem inte matar tillräckligt bra, samt när toppduken är starkt nedsmutsad kan den tvättas i 60 °C.

Sätt efter tvätt på den mangelfuktiga toppduken när stryksulan är kall och mangla den därefter torr.

Det är normalt att toppduken med tiden får en lätt bränd färgton. Om duken skulle bli mycket sliten är det lätt att byta ut den.

Toppdukar kan köpas hos Miele's återförsäljare eller hos Miele's reservdelsavdelning.

## Byta toppduk

Byt endast toppduken när stryksulan är kall.

- Ta bort matarbordet.

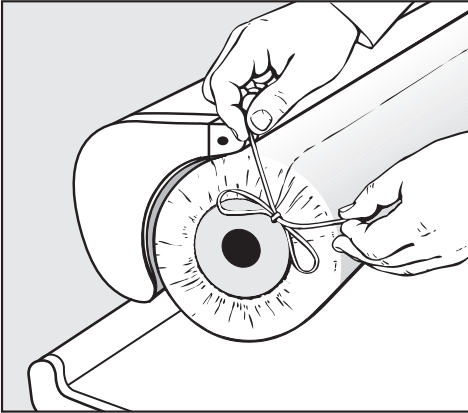

- Lossa sidobanden från valsen.

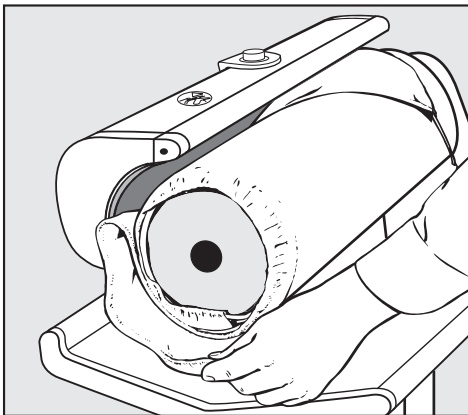

- Rulla av toppduken.

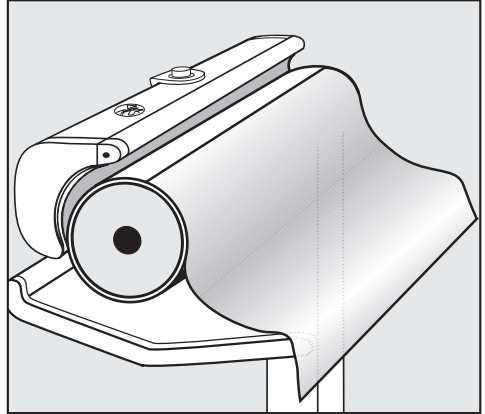

- Bomullsduken som sitter fast på valsen rullas av helt och hängs slätt neråt.

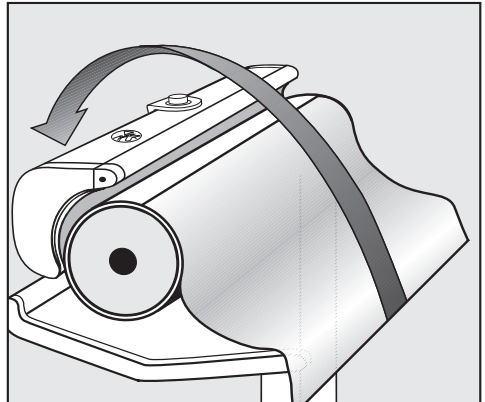

- Fatta tag i bomullsduken på båda sidor, spänn den och lägg den över stryksulan.

**Bomullsdukens fäste befinner sig nu upptill.**

# Skötsel

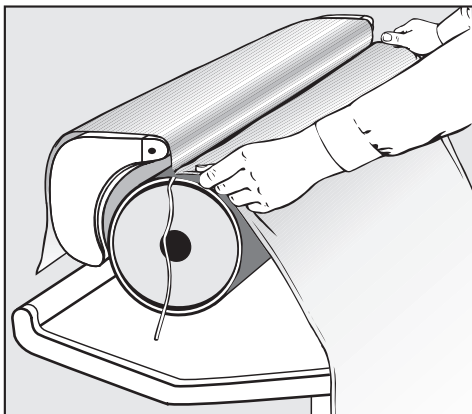

- Passa in den nya toppduken i fogen (med banden utåt och sömmarna inåt) och släta till den.

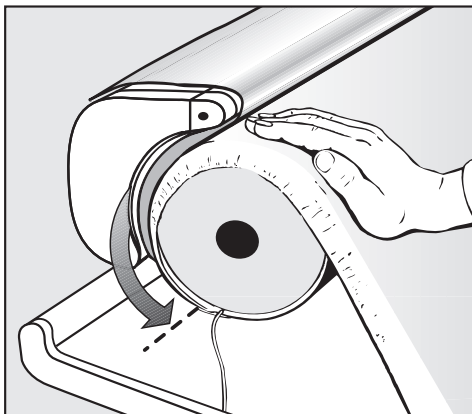

- Vrid valsen för hand tills fogen kommer nedåt, se pil.

- Koppla in mangeln.

När du kopplar in mangeln så värms stryksulan upp direkt. Se till att ställa temperaturväljaren på I.

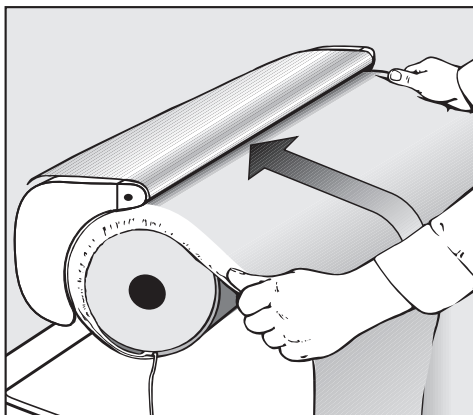

- Trampa på fotreglaget och rulla upp duken slätt på valsen.

Se till att banden inte viras in.

Efter några varv, när toppdukens ände befinner sig exakt under stryksulan:

- Stäng av mangeln med när fotreglaget är nedtryckt. Stryksulan ligger då an mot valsen och håller fast toppduken.

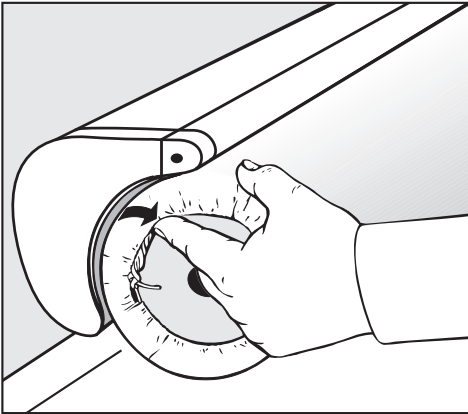

- Dra åt banden på vänster och höger sida, knyt fast dem och stoppa in dem under toppduken.
- Sätt tillbaka matarbordet.
- Koppla på mangeln – stryksulan lyfts.

## Hur man klarar av mindre fel själv

Du kan själv åtgärda de flesta störningar och fel som eventuellt skulle kunna dyka upp under den dagliga användningen.

Nedanstående tabell hjälper dig att finna orsaken till ett fel och åtgärda det. Men beakta följande:

 Reparationer av elektriska apparater får endast utföras av en fackman. Ej fackmässigt utförda reparationer kan innebära allvarlig fara för användaren.

Problem	Möjlig orsak	Åtgärd
<b>Mangeln kan inte tas i drift.</b>	Mangeln har ingen ström.	Kontrollera att - stickproppen sitter i eluttaget. - säkringen är hel.
<b>Dålig/ojämn inmatning av tvätten.</b>	Smutsig toppduk.	Tvätta toppduken i 60 °C.
<b>Dålig/ojämn inmatning av tvätten.</b>	Det finns kalkavlagringar resp. rester av stärkelse på stryksulan.	Avlägsna resterna med hjälp av ett vanligt disk- eller rengöringsmedel.
<b>Veckbildningar.</b>	Stryksulan är smutsig (kalkavlagringar).	Rengör stryksulan med ett vanligt disk- eller rengöringsmedel.
<b>Starkt smutsad toppduk.</b>	Avlagringar.	Tvätta toppduken i 60 °C.
<b>Mangeln har inget presstryck.</b>	Nödöppnaren har använts.	Tryck ner nödöppnaren (se även avsnittet "Vid strömavbrott").

## Reparation

Vid eventuellt behov av service, var vänlig kontakta





- närmaste återförsäljare eller
- Miele service

Auktoriserade serviceverkstäder kan nås på telefonnummer 077 077 00 20.

Se också Miele's hemsida:

[www.miele.se](http://www.miele.se)

Vid kontakt med service, var god uppgi alltid produktens maskinmodell (typ) och maskinnummer. Dessa uppgifter framgår av typskylten på strykmangelns undersida.

IBN	Typ	(1)
	Fabr.Nr.	(2)
	Art.Nr.	
	M.-Nr.	
		(3)
		(4)
	Total	(5)
		
		

- ① Typ
- ② Maskinnummer
- ③ Spänning/frekvens
- ④ Säkring (på uppställningsplatsen)
- ⑤ Anslutningseffekt

Kopplingsschemat finns bakom plasthöljet under strykmangeln, framtill på höger sida.

## Tekniska data

---

Höjd	95,9 (ihopfälld 105,2) cm
Bredd	98,5 (ihopfälld 50) cm
Djup	38,0 cm
Vikt	38 kg
Max golvbelastning	372 Newton
Anslutningsspänning	se typskylt
Anslutningseffekt	se typskylt
Säkring	se typskylt
CE-godkänd	ja
Radioavstörd	ja









# Miele

Miele AB  
Industrivägen 20, Box 1397  
171 27 Solna

Tel 08-562 29 000  
Serviceanmälan:  
08-562 29 700

[www.miele.se](http://www.miele.se)

## **Tyskland**

Miele & Cie. KG  
Carl-Miele-Straße 29  
33332 Gütersloh

---