

zibro®

P 227 - P 229 - PH 227 - PH 233



guarantee

2
YEARS

DK	BRUGSANVISNING	4
FIN	KÄYTTÖOHJE	22
N	BRUKSANVISNING	38
PL	INSTRUKCJA OBSŁUGI	54
S	BRUKSANVISNING	72
SLO	NAVODILA ZA UPORABO	88

D**ALLGEMEINE SICHERHEIT**

Aus Sicherheitsgründen bitten wir Sie, die Bedienungsanleitung vor Inbetriebnahme sorgfältig zu lesen! Personen, die mit der Bedienungsanleitung nicht vertraut sind, dürfen das Gerät nicht bedienen.

- | | |
|--|--|
| A. Kein beschädigtes Kabel verwenden. | G. Nicht in Wasser eintauchen. |
| B. Kabel nicht zusammendrücken oder knicken. | H. Kein Flüssigkeiten verschütten. |
| C. Unbedingt waagrecht aufstellen. | I. Keine Gegenstände in das Gerät stecken. |
| D. Nicht vor geöffneten Fenstern aufstellen. | J. Kein Verlängerungskabel verwenden. |
| E. Nicht mit Chemikalien in Kontakt bringen. | K. Außer Reichweite von Kindern halten. |
| F. Nicht bei Wärmequellen aufstellen. | L. Nicht selbst reparieren. |



A

DK**SIKKERHED GENERELT**

Læs denne brugsanvisning grundigt igennem af hensyn til sikkerheden! Personer, som ikke er fortrolige med brugsanvisningens indhold, må ikke anvende dette klimaanlæg. Vi anbefaler, at De gemmer denne brugsanvisning et sikkert sted med henblik på senere brug.

- | | |
|---|---|
| A. Brug ikke beskadigede kabler. | G. Må ikke sænkes ned i vand. |
| B. Kabel må ikke sættes i klemme eller knækkes. | H. Pas på med at spilde. |
| C. Anbringes på et plant gulv. | I. Der må ikke stikkes noget ind i apparatet. |
| D. Må ikke anbringes ved et åbent vindue. | J. Der må ikke bruges kabeltrommel. |
| E. Må ikke komme i kontakt med kemikalier. | K. Bruges uden for børns rækkevidde. |
| F. Må ikke anbringes ved en varmekilde. | L. De må ikke selv reparere apparatet. |

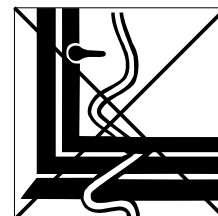

B

E**MEDIDAS DE SEGURIDAD**

¡Consulte atentamente el modo de empleo y preste atención a las medidas de seguridad! Aquellos que no estén familiarizados con estas medidas de seguridad, no deben utilizar este acondicionador de aire. Aconsejamos guardar en sitio seguro este manual para poder consultar en caso necesario.

- | | |
|---|--|
| A. No utilizar un cable deteriorado. | G. No sumergir en líquidos. |
| B. No averiar o doblar el cable. | H. No verter líquidos. |
| C. Colocar en superficie llana. | I. No introducir objetos en el aparato. |
| D. No colocar delante de ventana abierta. | J. No utilizar cable de extensión. |
| E. No poner en contacto con productos químicos. | K. Poner fuera del alcance de los niños. |
| F. No poner en contacto con fuente de calor. | L. No hacer reparaciones. |

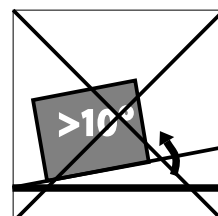

C

F**SÉCURITÉ GÉNÉRALE**

Par mesure de sécurité, consulter attentivement ce manuel d'instructions! Les personnes qui ne sont pas familiarisées avec ce manuel d'instructions, ne doivent pas utiliser ce climatiseur. Nous vous conseillons de ranger ce manuel d'instructions à un endroit sûr pour pouvoir le consulter ultérieurement.

- | | |
|--|--|
| A. Ne pas utiliser de câble endommagé. | G. Ne pas immerger. |
| B. Ne pas serrer ou plier le câble. | H. Ne pas renverser. |
| C. Placer sur une surface plane. | I. Ne rien introduire dans l'appareil. |
| D. Ne pas placer devant une fenêtre ouverte. | J. Ne pas utiliser de câble de rallonge. |
| E. Ne pas mettre en contact avec des produits chimiques. | K. A tenir hors de portée des enfants. |
| F. Ne pas placer auprès d'une source de chaleur. | L. Ne pas réparer soi-même. |

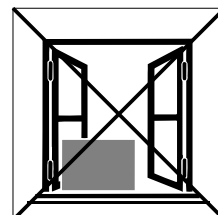

D

FIN**YLEINEN TURVALLISUUS**

Lue tämä käyttöopas turvallisuusyistä huolellisesti ennen käyttöä. Henkilöt, jotka eivät ole perehtyneet käyttöoppaaseen, eivät saa käyttää ilmastointilaitetta. Suosittelemme käyttöoppaan säilyttämistä turvallisessa paikassa myöhempää käyttöä varten.

- | | |
|---|--|
| A. Älä käytä vahingoittunutta johtoa. | G. Älä upota laitetta veteen. |
| B. Älä kiristä tai taivuta johtoa. | H. Älä läikytä nesteitä laitteen päälle. |
| C. Älä aseta laitetta epätasaiselle pinnalle. | I. Älä aseta mitään laitteen sisälle. |
| D. Älä aseta laitetta auki olevan ikkunan eteen. | J. Älä käytä jatkojohtoa. |
| E. Älä päästä laitetta kosketuksiin kemikaalien kanssa. | K. Pidä laite poissa lasten ulottuvilta. |
| F. Älä aseta laitetta lämmönlähteen lähelle. | L. Älä korjaa laitetta. |

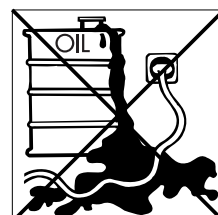

E

GB**GENERAL SAFETY**

For safety reasons, please read this manual carefully before operating. Persons who are not familiar with this manual must not use this air conditioner. We strongly recommend keeping this manual in a safe place for future reference.

- | | |
|---|---------------------------------------|
| A. Do not use a damaged cable. | G. Do not immerse in water. |
| B. Do not clamp or bend the cable. | H. Do not spill. |
| C. Do not place unevenly. | I. Do not insert anything. |
| D. Do not place in front of an open window. | J. Do not use an extension cord. |
| E. Do not bring in contact with chemicals. | K. Keep out of the reach of children. |
| F. Do not place near a heat source. | L. Do not repair. |



F



G

I

SICUREZZA

Per motivi di sicurezza, si raccomanda di leggere attentamente il manuale prima di utilizzare l'apparecchio. Le persone che non conoscono il funzionamento del climatizzatore non devono usarlo. Si raccomanda di riporre il manuale in un luogo sicuro per future referenze.

- | | |
|--|--|
| A. Non usare il cavo, se danneggiato. | G. Non immergerlo nell'acqua. |
| B. Non bloccare o piegare il cavo. | H. Non versare liquidi sull'apparecchio. |
| C. Collocare l'apparecchio su una superficie piana. | I. Non inserire alcun oggetto nell'apparecchio. |
| D. Non collocare l'apparecchio davanti alla finestra aperta. | J. Non usare prolunghere. |
| E. Non porlo a contatto con prodotti chimici. | K. Tenere l'apparecchio lontano dalla portata dei bambini. |
| F. Non posizionarlo vicino ad una fonte di calore. | L. Non cercare di riparare l'apparecchio. |

N

GENERELL SIKKERHET

Av sikkerhetshensyn ber vi deg lese denne håndboken nøye før drift. Personer som ikke har gjort seg kjent med denne håndboken, må ikke bruke klimaenlegget. Vi anbefaler på det sterkeste at du tar vare på denne håndboken, slik at du kan slå opp i den ved senere anledninger.

- | | |
|--|---|
| A. Bruk ikke en skadet ledning. | G. Legg aldri apparatet i vann. |
| B. Klem eller bøy ikke ledningen. | H. Søl ikke væske på apparatet. |
| C. Plasser ikke apparatet på et ujevnt underlag. | I. Før ikke noe inn i apparatet. |
| D. Plasser ikke apparatet foran et åpent vindu. | J. Bruk ikke skjøteledning. |
| E. La ikke kjemikalier komme i berøring med apparatet. | K. Oppbevar apparatet utilgjengelig for barn. |
| F. Plasser ikke apparatet i nærheten av varmekilder. | L. Reparer ikke apparatet. |



H

NL

VEILIGHEID ALGEMEEN

Bestudeer voor de veiligheid deze gebruiksaanwijzing zorgvuldig! Personen, die met de gebruiksaanwijzing niet vertrouwd zijn, mogen deze airconditioner niet gebruiken. Wij raden u aan deze gebruiksaanwijzing op een veilige plaats te bewaren voor latere raadpleging.

- | | |
|---|---------------------------------------|
| A. Gebruik geen beschadigde kabel. | G. Niet onderdompelen. |
| B. Kabel niet afklemmen of knikken. | H. Niets morsen. |
| C. Plaats op een vlakke ondergrond. | I. Niets in het apparaat steken. |
| D. Niet voor een open raam plaatsen. | J. Geen verlengkabel gebruiken. |
| E. Niet met chemicaliën in contact brengen. | K. Buiten bereik van kinderen houden. |
| F. Niet bij een warmtebron plaatsen. | L. Niet zelf repareren. |

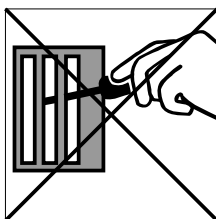

I

PL

OGÓLNE ZASADY BEZPIECZENTWA

Dla własnego bezpieczeństwa przeczytaj dokładnie treść instrukcji obsługi klimatyzatora! Osobom, które nie zapoznały się z instrukcją obsługi niniejszego urządzenia, zabrania się z niego korzystać. Radzimy przechowywać instrukcję obsługi w bezpiecznym miejscu, aby w razie potrzeby móc skorzystać z niej w przyszłości.

- | | |
|---|---|
| A. Nie używać uszkodzonego przewodu zasilającego. | G. Nie zanurzać w wodzie. |
| B. Nie uciskać ani nie zginać przewodu. | H. Nie rozlewać cieczy. |
| C. Urządzenie umieścić na płaskim podłożu. | I. Nie wtykać obcych przedmiotów do aparatu. |
| D. Nie umieszczać urządzenia przed otwartym oknem. | J. Nie używać przedłużacza. |
| E. Nie stosować żadnych środków chemicznych. | K. Trzymać z daleka od dzieci. |
| F. Nie umieszczać w bezpośrednim sąsiedztwie źródeł ciepła. | L. Nie próbować naprawiać klimatyzatora samodzielnie. |

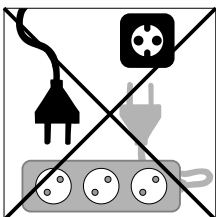

J

S

ALLMÄN SÄKERHET

Av säkerhetsskäl, läs noga igenom denna bruksanvisning innan du använder enheten. Personer som inte har satt sig in i denna bruksanvisning får inte använda denna luftkonditioneringsapparat. Vi rekommenderar starkt att denna bruksanvisning förvaras på ett säkert ställe för framtida referens.

- | | |
|---|--------------------------------------|
| A. Använd inte en trasig sladd. | G. Får ej sänkas ner i vatten. |
| B. Sladden får inte klämmas eller böjas. | H. Spill inte vätska på enheten. |
| C. Får ej placeras på ojämnt underlag. | I. Får inte in något i enheten. |
| D. Får ej placeras framför ett öppet fönster. | J. Använd inte en förlängningssladd. |
| E. Får ej komma i kontakt med kemikalier. | K. Förvaras utom räckhåll för barn. |
| F. Får ej placeras nära en värmekälla. | L. Reparera inte enheten. |

SLO

SPLOŠNI VARNOSTNI NASVETI

Zaradi varnosti pred uporabo naprave preberite ta varnostna navodila. Osebe, ki niso seznanjene s temi navodili naj te naprave ne uporabljajo. Priporočamo, da navodila shranite.

- | | |
|---|--|
| A. Ne uporabljajte pokodovanega električnega vodnika. | G. Ne potaplajte naprave v vodo. |
| B. Kabla ne prepogibajte in pazite, da ga ne priščipnete. | H. Na napravo ne zlivajte vode. |
| C. Naprava naj stoji v vodoravnem položaju. | I. V napravo ne vstavljajte predmetov. |
| D. Ne postavljajte je pred odprto okno. | J. Ne uporabljajte električnega podaljška. |
| E. Ne izpostavljajte je kemikalijam. | K. Napravo hranite izven dosega otrok. |
| F. Ne postavljajte v bližino izvora toplote. | L. Naprave ne popravljate sami. |

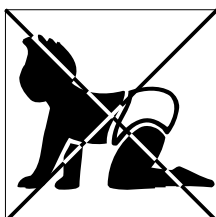

K

TR

GENEL GÜVENLİK

Güvenlik açısından çalıştırılmaya başlamadan önce lütfen kullanma talimatını dikkatlice okuyunuz! Kullanma talimatını bilmeyen kişilerin aleti kullanması yasaktır.

- | | |
|--|--|
| A. Hasar görmüş kablo kullanmayınız. | G. Suyu batırmayınız. |
| B. Kabloyu ezmeyiniz ve katlamayınız. | H. Üzerine sıvı dökmeyiniz. |
| C. Mutlaka yatay kurunuz. | I. Aletin içine cisim sokmayınız. |
| D. Açık pencerelerin önüne kurmayınız. | J. Uzatıcı kablo kullanmayınız. |
| E. Kimyasal maddelerle temas ettirmeyiniz. | K. Çocukların erişemeyeceği yerelerde muhafaza ediniz. |
| F. Isı kaynaklarının bulunduğu yerlere kurmayınız. | L. Kendiniz tamir etmeyiniz. |

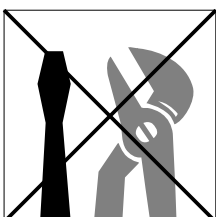

L

VIKTIGA KOMPONENTER

- ① Fjärrkontroll
- ② Kontrollpanel
- ③ Luftutlopp
- ④ Luftinlopp
- ⑤ Filterhållare
- ⑥ Luftfilter (aktivt kol + bakteriellt 3M™ HAF-filter)
- ⑦ Luftkanal (2x)
- ⑧ Vattendränering
- ⑨ Dräneringspunkt (PH227 + PH233)
- ⑩ Handtag
- ⑪ Slanganslutning (4x)
- ⑫ Strömssladd
- ⑬ Slangadapter (2x)
- ⑭ Hjul
- ⑮ Luftinlopp för luft som ska kylas/filtreras
- ⑯ Luftutlopp för luft som ska kylas/filtreras
- ⑰ Skumgummi-komponent
- ⑱ Vattenslang (PH227 + PH233)
- ⑳ Slanganslutning
- ㉑ Slangadapter

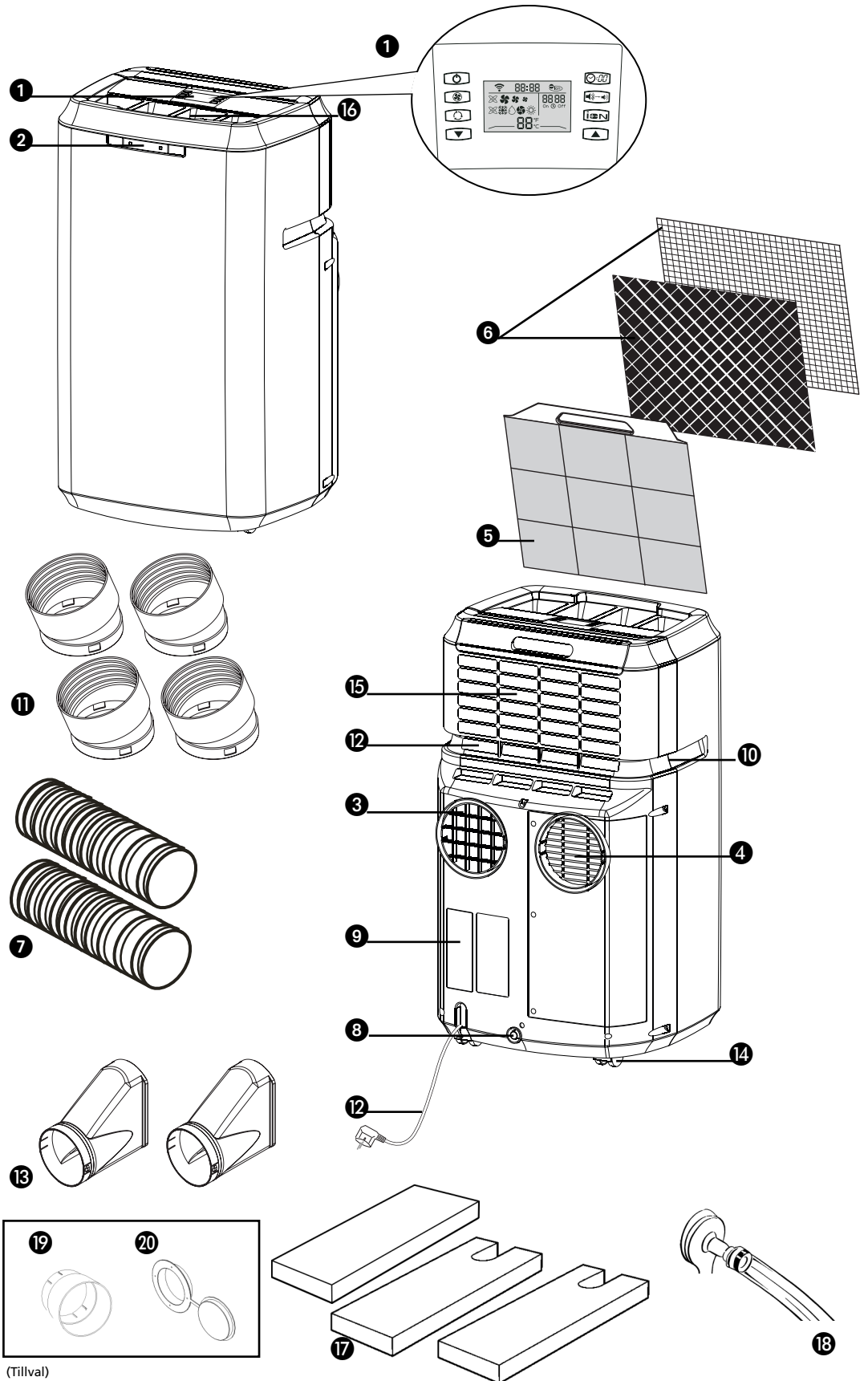

1. LÄS FÖRST IGENOM BRUKSANVISNINGEN.

2. OM DU UNDRAR ÖVER NÅGOT, RÅDFRÅGA DIN ÅTERFÖRSÄLJARE.

Bäste kund,

Grattis till ditt köp av din luftkonditioneringsapparat. Den här luftkonditioneringsapparat har fem funktioner utöver att kyla luften, och dessa är uppvärmning (endast PH 227 + PH 233), avfuktning, cirkulation och filtrering samt luftrening genom den unika bipolära Sterionizer™-joniseringen. Denna mobila luftkonditioneringsapparat är extremt lätt att använda och flytta. Du har köpt en högkvalitativ produkt som kommer att glädja dig i många år, under förutsättning att du använder den på rätt sätt. Läs först igenom denna bruksanvisning för att optimera livslängden för din luftkonditioneringsapparat.

Vi hoppas att din luftkonditioneringsapparat kommer att skänka dig svalka och välbefinnande.

Med vänlig hälsning,

PVG International B.V.

Kundtjänstavdelningen

A SÄKERHETSFÖRESKRIFTER



VIKTIGT

- Installationen måste helt följa lokala bestämmelser, föreskrifter och standarder.
- Enheten lämpar sig enbart för användning på torra platser inomhus.
- Kontrollera elnätets spänning. Enheten lämpar sig enbart för jordade uttag – anslutningsspänning 230 V/ 50 Hz.
- Enheten **MÅSTE** alltid ha en jordad anslutning. Du får absolut inte ansluta enheten till ett ojordat eluttag.
- Kontakten måste alltid vara lättåtkomlig när enheten är ansluten.
- Läs noga igenom denna bruksanvisning och följ riktlinjerna.

Innan du ansluter enheten ska du kontrollera att:

- Anslutningsspänningen motsvarar den som är angiven på märkplåten.
- Uttaget och strömkällan lämpar sig för enheten.
- Kontakten på sladden passar i eluttaget.
- Enheten står på ett stadigt och plant underlag.

Låt en elektriker kontrollera elinstallationen ifall du inte är säker på att allt är som det ska.

- Luftkonditioneringsapparaten är en säker enhet som är tillverkad i enlighet med CE-säkerhetsstandarder. Inte desto mindre ska du, i likhet med alla elektriska enheter, vara försiktig när du använder den.
- Täck aldrig luftinlopp och - utlopp.
- Töm vattenbehållaren genom vattendränering **8** innan du flyttar enheten.
- Låt aldrig enheten komma i kontakt med kemikalier.
- För inte in några föremål i enhetens öppningar.
- Låt aldrig enheten komma i kontakt med vatten. Spreja inte enheten med vatten och sänk inte ner enheten i vatten eftersom det kan orsaka kortslutning.
- Dra alltid ut kontakten ur eluttaget innan du rengör, byter ut enheten eller byter ut en del av enheten.
- Anslut **ALDRIG** enheten med hjälp av en förlängningssladd. Om inget lämpligt jordat eluttag finns tillgängligt, ska du låta en elektriker installera ett sådant uttag.
- Tänk alltid på barns säkerhet i närheten av denna enhet, på samma sätt som för alla elektriska apparater.
- Låt alltid en behörig servicetekniker utföra alla reparationer utöver normalt underhåll. Annars kan garantin upphöra att gälla.
- Dra alltid ut kontakten ur eluttaget när enheten inte används.
- En trasig strömsladd får bara bytas av leverantören eller en behörig elektriker/serviceverkstad.
- Denna apparat är inte avsedd för användning av personer (inklusive barn) med minskade fysiska, sensoriska eller mentala möjligheter, eller som saknar erfarenhet och kunskap, såvida de inte fått vägledning eller instruktioner vad

gäller användning av apparaten av en person som ansvarar för deras säkerhet.

- Barn bör övervakas för att garantera att de inte leker med apparaten.



OBSERVERA!

- Använd aldrig enheten om sladden eller kontakten är skadad. Låt aldrig sladden klämmas av eller komma i kontakt med vassa kanter.
- Försegla inte rummet i vilket enheten används så att det blir helt lufttätt (inte heller då två luftslangar används). Det förhindrar att undertryck uppstår i rummet. Negativt tryck (=undertryck) kan störa säker drift för värmepumpar, extraktorfläktar, ugnar osv.
- Underlåtelse att följa instruktionerna kan leda till att enhetens garanti upphör att gälla.
- Var alltid två personer om enheten ska lyftas.

B INSTALLATION



VARNING

Innan du använder luftkonditioneringsapparaten ska den stå i upprätt läge i åtminstone två timmar.

Den här enheten är bärbar och kan lätt flyttas från ett rum till ett annat. När du gör det ska du tänka på att:

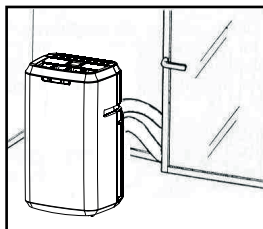
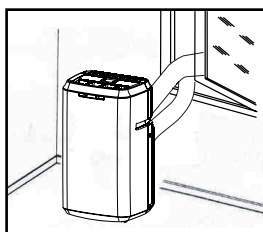
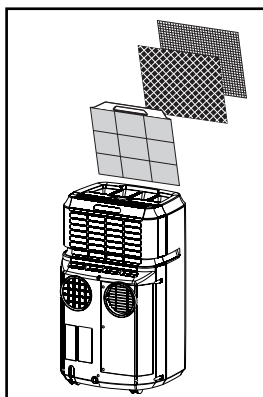

- 1 Se till att enheten är placerad upprätt och på en plan yta.
- 2 Placera de lösa filtren i filterhållaren.
 - Ta ut filterhållaren ⑤ ur luftkonditioneringsapparaten.
 - Sätt det aktiva kolfiltret (svart) och det bakteriostatiska 3M™ HAF-filtret i filterhållaren ⑤.
 - Sätt tillbaka filterhållaren i luftkonditioneringsapparaten.
- 3 Använd inte enheten i badrummet, duschen eller i någon annan mycket fuktig miljö.
- 4 Se till att det finns ett avstånd på 50 cm mellan enheten och väggen eller andra objekt för att garantera ordentlig luftcirkulation.
- 5 Sätt i båda ändarna av luftutloppsslangen ⑦ i de runda anslutningarna ⑪. Dra åt anslutningarna genom att vrida dem medurs på slangens.
- 6 Sätt in en rund anslutning ⑪ på enhetens baksida ③. Fäst den andra anslutningen ⑪ i luftutsläppet för fönstret ⑬.

- 7 Anslut slanganslutningen 11 till luftutloppet 3 baktill på enheten. Dra ut slangadaptern 13 och förslut mellanrummet med de medföljande skumgummikomponenterna. Eventuellt måste de skäras till för att passa.

P227, P229, och PH227 + PH233 är utrustade med EVS (Effective Ventilation System) som standard. Den andra slangen måste anslutas för att denna funktion ska kunna utnyttjas 7. Anslut slanganslutningarna 11 och slangadaptern enligt beskrivning ovan.

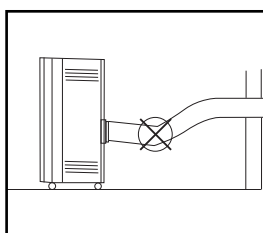
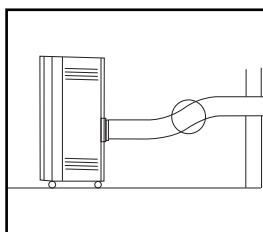
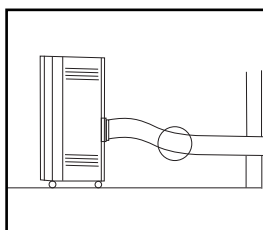

OBSERVERA!

Enheter kan användas med 1 eller 2 slangar. Om enheten används med 2 slangar, kan den hamna i en annan energieffektivitetsklass. Se de tekniska specifikationerna i denna bruksanvisning.

Att använda en andra slang enligt beskrivning kan dock ha en positiv inverkan på energibalansen i det rum där enheten är placerad.

Användning av två luftkanaler ger den effektivaste och snabbaste kylningen.

Om du inte kan eller vill använda en andra slang, räcker det med att ansluta en enda slang till luftutloppet 3 baktill på enheten för kylningsläget.

- 8 Låt fönster och dörrar vara stängda så mycket som möjligt för att undvika att luft utifrån strömmar in. Den luft som är tänkt att strömma in i rummet (särskilt om endast en slang används) ska alltid vara så sval som möjligt för att luftkonditioneringsapparaten ska kunna fungera korrekt. Att leda denna luft genom en passage eller ett angränsande rum ökar komforten.



TIPS!

När enheten används i kylningsläge med två luftslangar, är det tillrådligt att dra ut slangarna (t. ex. genom ett fönster) på byggnadens skuggsida. Detta kylvärmer luften som sugas in så mycket som möjligt. I

uppvärmningsläget kan luftslangarna dras ut till byggnadens soliga sida. Då blir luften som blåses ut så varm som möjligt.



KOMMENTAR!

Den flexibla luftutloppsslangen (slangarna) kan dras ut till en längd på ungefär 1 200 mm. Längden på slangen (slangarna) har beräknats utifrån enhetens kapacitet. Att använda andra slangar eller förlängningsslangar kan orsaka driftfel. Luften måste kunna flöda utan hinder. Om detta inte fungerar kan det orsaka överhettning eller vattenkondens i luftutloppsslangen 7.

Därför måste du se till att luftslangen(slangarna) inte är veckade eller skarpt böjda. För att åstadkomma optimalt resultat måste luftslangarna vara kortare än 1 meter då luftkonditioneringsapparaten används.

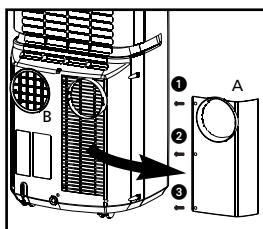
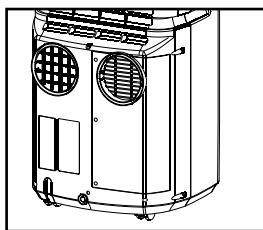

S

ENKANALSBRUK – P227, P229 OCH PH227 + PH233.

När P227, P229 och / eller PH227 + PH233 används som en enda kanal måste den "bakre täckplattan för en kanal" (se objekt A i bilden) tas bort genom att skruva loss de tre skruvarna 1, 2 och 3.

Den enda kanal som nu används är utloppsslangen. Utloppsslangen måste vara monterad i öppningen B (se bild).

C ANVÄNDNING / FJÄRRKONTROLL



OBSERVERA!

- Låt inte fjärrkontrollen bli blöt. Ta bort den från enheten när det är risk för kondens.

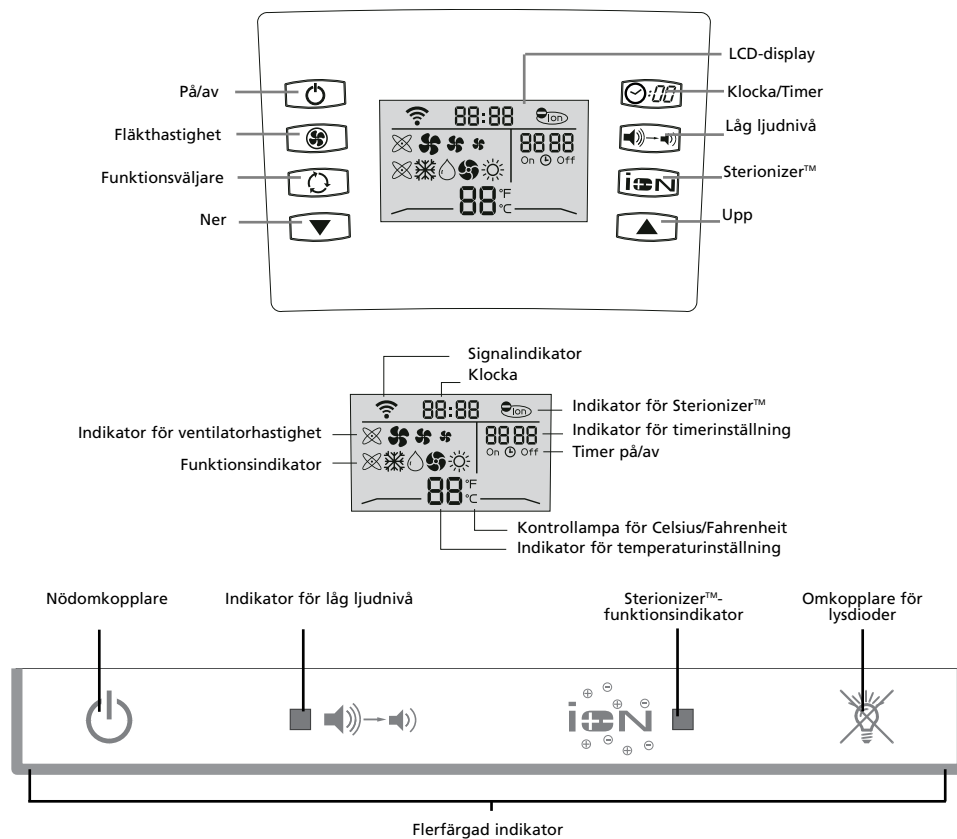

Symboler:

- Automatisk
- Kylning
- Avfuktning
- Luftcirkulation
- Värme (endast PH227 + PH233)
- Hög ventilatorhastighet
- Medelhög ventilatorhastighet
- Låg ventilatorhastighet



OBSERVERA!

Utan fjärrkontroll kan luftkonditioneringsapparaten regleras med knappen framtill på enheten. Men då kan enbart den automatiska funktionen användas.

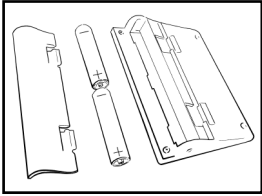







PLACERA BATTERIER I FJÄRRKONTROLLEN

Ta bort batteriluckan genom att trycka in flikarna och sedan dra luckan mot dig. Sätt i de nya batterierna enligt indikering (tänk på plus- (+) och minuspolerna (-)). Sätt tillbaka batteriluckan.





OBS!

Använd 2 AAA (1,5 V) batterier. Använd inte laddningsbara batterier. Byt ut de gamla batterierna mot nya batterier av samma typ när displayen blir suddig eller signalen försämras.

- 1 Tryck in kontakten i eluttaget.
- 2 Genom att trycka på båda inställningsknapparna ▲ och ▼ samtidigt växlar visningen mellan Celsius och Fahrenheit.
- 3 Följande funktioner kan väljas med lägesknappen på fjärrkontrollen .
 -  Automatisk reglering av ventilatorhastighet
 -  Kylning;
 -  Avfuktning;
 -  Luftcirkulation;
 -  Uppvärmning (PH227 + PH233).

AUTOMATIK

I det automatiska läget  kyler, avfuktar eller värmer enheten automatiskt beroende på omgivningstemperatur. När temperaturen i rummet ändras, ändras läget automatiskt för att den önskade temperaturen ska hållas så exakt som möjligt. Ventilatorhastigheten justeras också automatiskt. Färgen på den genomskinliga 1/2-ringen runt knappen framtill på enheten  ändras beroende på läge.

FABRIKSINSTÄLLNINGAR AUTOMATISKT LÄGE

För modeller utan värmefunktion

När rumstemperaturen är 25 °C eller högre kommer kylläget på utrustningen att starta. När rumstemperaturen är lägre än 25 °C kommer avfuktningläget på utrustningen att starta. Med den här funktionen blir luften kallare.

För modeller med värmefunktion

När rumstemperaturen är 25 °C eller högre kommer kylläget på produkten att starta. När rumstemperaturen är mellan 18 °C och 24 °C kommer avfuktningläget på utrustningen att starta. Med den här funktionen blir luften kallare. När rumstemperaturen är lägre än 18 °C kommer värmeläget på utrustningen att starta.



Varje läge styrs av temperaturen, inte av luftfuktigheten.

STERIONIZER™-FUNKTION

Tryck på Sterionizer™-funktionen **ION** för att starta funktionen och tryck en gång till för att stänga av den. Positiva och negativa joner genereras i alla driftlägen.







KNAPP FÖR LÅG LJUDNIVÅ

Under drift av enheten. Tryck på knappen för låg ljudnivå  så arbetar enheten med en låg ljudnivå. Tryck på knappen igen för att avsluta inställningen för låg ljudnivå och återgå till föregående inställning. I läget för låg ljudnivå är enhetens kylnings- eller uppvärmningskapacitet lägre.

KYLNING

När kylningsläget är aktiverat avger den genomskinliga 1/2-ringen runt knappen framtill på enheten **2** ett BLÅTT ljussken.

Följande inställningar är möjliga i kylningsläget:

- Ventilatorhastigheten kan justeras genom att du trycker på knappen .
 -  Automatisk reglering av ventilatorhastighet
 -  Hög
 -  Medelhög
 -  Låg
- Temperaturen kan ställas in mellan 16°C och 32°C (PH227 + PH233: 16°C - 27°C) genom att du trycker på knapparna  och . Displayen på fjärrkontrollen visar den inställda temperaturen.



Huruvida önskad temperatur kan uppnås beror på omgivningsförhållandena. Den återstående rumstemperaturen ovanför den inställda temperaturen är normal.



AVFUKTNING

När avfuktningläget är aktiverat avger den genomskinliga 1/2-ringen runt knappen framtill på enheten **2** ett GULT ljussken.

Avfuktningfunktionen kan användas på olika sätt.

1) Alla modeller:

Anslut endast luftutloppsslangen **7** till luftutloppet **3** och dra ut den, på samma sätt som när du använder enheten med kylningsfunktionen med en enda slang. Placera slangen på ett sådant sätt att den varma luften blåses ut utomhus. Därefter kommer enheten att avfukta luften i rummet och avlägsna överskottsfukt genom luftslangen.

2) Alla modeller:

Anslut inte lufttillförsel- eller luftutloppsslangen. Ta bort gummipluggen från vattendraineringen och se till att vattnet kan rinna bort (t. ex. genom ett dräneringshål i golvet). Du kan även ansluta en vattenslang till vattendraineringen (se kapitel F).

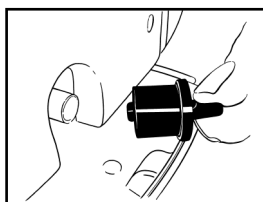
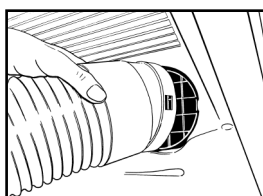

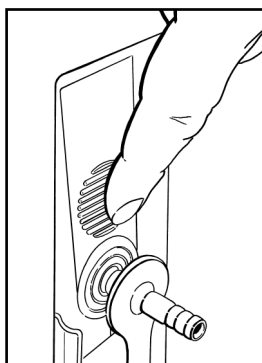
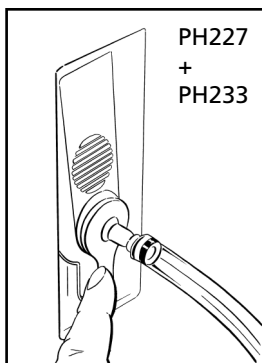

3) PH227 + PH233:

Anslut den medföljande vattenslangen till pluggen 18 som passar i vattendräneringen. Dra den andra änden till ett dräneringshål eller en vask och för in pluggen i vattendräneringen 8. Anslut inte både lufttillförsel- 7 och luftutloppsslangen. Kondensvatten kommer att avlägsnas genom slangen. Maximal höjning är 1,5 m från det golv på vilket enheten står. Om detta avstånd överskrids kan enheten ta skada eller också kan det uppstå läckor.

Under avfuktning kan fläkthastigheten 20 inte justeras när rumstemperaturen är lägre än 25 °C. Under 25 °C är fläkthastigheten låst på "låg".







OBSERVERA!

I det automatiska läget avlägsnas kondensfukten alltid genom luftutloppsslangen. Om du tar bort gummipluggen från vattendräneringen kan vattnet dräneras vid denna punkt. Vattendräneringen 8 kan inte användas.

När enheten inte används i det (manuella) avfuktningläget, ska pluggen tas bort från vattendräneringen 8.

CIRKULATION

När luftcirkulationssläget är aktiverat avger den genomskinliga 1/2-ringen runt knappen framtill på enheten 2 ett GRÖNT ljussken. I detta läge cirkuleras och filteras luften, men den varken kyls, avfuktas eller värms upp. I detta läge kan endast ventilatorhastigheten justeras genom att du trycker på knappen 20:

-  Automatisk reglering av ventilatorhastighet
-  Hög
-  Medelhög
-  Låg

UPPVÄRMNING (PH227 + PH233)

När uppvärmningsläget är aktiverat avger den genomskinliga 1/2-ringen runt knappen framtill på enheten 2 ett RÖTT ljussken.

Enhetens uppvärmningsläge fungerar enligt värmepumpsprincipen. Det gör den effektivare än ett vanligt elektriskt element. Uppvärmningsläget kan endast aktiveras då omgivningstemperaturen ligger under 27°C. Beroende på utomhustemperaturen kan enheten stoppa uppvärmningen regelbundet för att tina ansamlad is. Ju lägre utomhustemperaturen är, desto oftare inträffar detta. I detta läge kan önskad temperatur ställas in mellan 16 och 27°C.

När enheten befinner sig i uppvärmningsläge, måste båda luftslangar anslutas och dras utomhus.



OBS!

- För att undvika skada på enheten (PH227 + PH233), tar det 2-3 minuter att ändra läge från kylning eller avfuktning till uppvärmning (eller tvärtom).
- När Sterionizer™-funktionen är på genereras positiva och negativa joner i alla driftlägen.

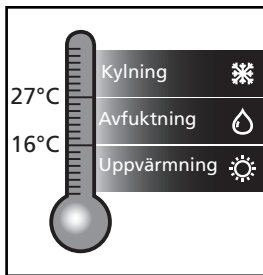

4 JUSTERA TIMER

Du kan använda timerfunktionen för att förhandsinställa när luftkonditioneringsapparaten ska sättas på/stängas av.

Stänga av



Timerns AVSTÄNGNINGS-funktion kan ställas in då luftkonditioneringsapparaten är påslagen:

- Tryck på knappen 
- Ställ in önskat antal timmar (1-12) med hjälp av ▲ och ▼
- Tryck på  för att spara

Sätta på

Standardtemperaturinställning är 24°C

Timerns PÅSLAGNINGS-funktion kan ställas in då luftkonditioneringsapparaten är avstängd (standby):

- Välj önskat läge och temperatur
- Tryck på knappen 
- Ställ in önskat antal timmar (1-12) med hjälp av ▲ och ▼
- Tryck på  för att spara

Du kan radera den inställda timerfunktionen genom att trycka på knappen  på fjärrkontrollen.

När den inställda tiden nått "00", stängs timern av. When the Timer function has been set the blue light in the button on the front of the device will switch on.

5 JUSTERA KLOCKAN

- Tryck på knappen Timer/Clock i 3 sekunder. Ändra tiden genom att trycka på knappen ▲ och ▼. När önskad tid är inställd trycker du en gång till på knappen Timer/Clock i 3 sekunder för att spara inställningen. För varje sekund som knappen hålls ned ändras klockans inställning med 1 minut.
- Tryck på ▲ och ▼ och håll intryckt i mer än 1 sekund så ändras klockans inställning i steg om 30 minuter.



TIPS!

Displayens sken dämpas om fjärrkontrollen inte använts på en stund. Den återaktiveras när du trycker på valfri knapp.



OBSERVERA!

Låt inte fjärrkontrollen bli blöt. Ta bort den från enheten när det är risk för kondens.

OMKOPPLARE FÖR LAMPOR

Sätter på eller stänger av lamporna på kontrollpanelen på enhetens framsida. När lamporna stängs av är lampornas larmfunktion fortfarande aktiv.

D LUFTFILTER

Luftkonditioneringsapparaten har ett 3-skikts filter som renar den cirkulerande luften. Luftkonditioneringsapparaten har ett separat förpackat bakteriostatiskt 3M™ HAF-filter och ett aktivt kolfilter. Dessa filter måste placeras enligt instruktionerna innan luftkonditioneringsapparaten tas i bruk.

- 1 Nätfilter som tar bort grova dammpartiklar.
- 2 Två bakteriostatiskt 3M™ HAF-filter som avlägsnar partiklar från luften som t. ex. pollen, djurmjäll och damm.
- 3 Aktivt kolfilter som tar bort dålig lukt.

Nätfiltret ingår i filterhållaren. Filterhållaren kan öppnas. Aktivt kolfiltret och bakteriostatiskt 3M™ HAF-filtret kan tas av.

- 1 Nätfiltret måste rengöras regelbundet med dammsugare för att förhindra att luftströmmen blockeras.
- 2 Vi rekommenderar att detta elektrostatiskt laddade bakteriostatiska 3M™ HAF-filter byts ut var tredje månad.

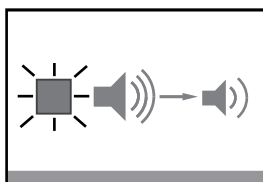

nytt filter

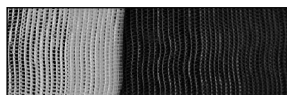

rekommenderat filterbyte

- 3 Om filtret med aktivt kol har blivit dammigt kan du rengöra det med en dammsugare, men det måste bytas ut tillsammans med bakteriostatiskt 3M™ HAF-filtret.

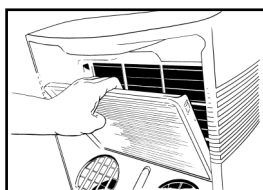

Alltför mycket damm, byggarbete, husdjur, förekomst av rök och regelbunden användning av enheten påverkar livstiden för bakteriostatiskt 3M™ HAF-filtret. En signal avges efter ungefär 650 driftstimmar för att du inte ska glömma bort att byta ut filtret: Lampan för låg ljudnivå framtill på enheten blinkar. Gör så här:

- 1 Stäng först av enheten och dra ut kontakten ur eluttaget.
- 2 Byt ut de gamla filtren mot nya originalfilter (finns hos din återförsäljare);
 - Ta av filterhållaren ⑤ från luftkonditioneringsapparaten.
 - Öppna filterhållaren ⑤, ta av filterklämman från filterhållaren och ta bort de gamla filtren. Placera det nya filtret med aktivt kol (svart) och bakteriostatiskt 3M™ HAF-filtret (vitt) i filterhållaren ⑤.
 - Sätt tillbaka filterklämman på filterhållaren.
 - Sätt tillbaka filterhållaren ⑤ på luftkonditioneringsapparaten.
- 3 Tryck på omkopplaren för lysdioderna ✖ framtill på enheten (cirka 4 sekunder) tills enheten piper.

- 4 Indikatorlampan slocknar.
- 5 De gamla filtren är inte kemiskt avfall utan kan kastas i den vanliga soppsåsen (inte komposten).

**OBS!**

- Använd aldrig luftkonditioneringsapparaten utan nätfiltret!
- Att använda enheten utan aktivt kolfiltret och/eller 3M™ HAF-filtret skadar inte enheten. Men i sådant fall avlägsnas inte potentiellt hälsovådliga partiklar.
- Filterpaket finns att köpa hos din återförsäljare.
- Använd endast lämpliga Zibro-filter. Det förhindrar skada på din luftkonditioneringsapparat. Att använda andra filter än originalfiltren sker uteslutande på konsumentens eget ansvar. Det kan ha en negativ inverkan på enhetens drift och orsaka skador. Enheten kan även läcka vatten på grund av att is bildats.

E TÖMMA VATTENBEHÅLLAREN

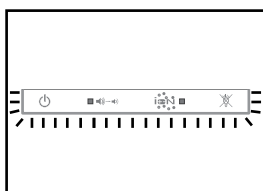

Under extrema förhållanden kan det vara nödvändigt att tömma den interna vattenbehållaren. När vattenbehållaren är full blinkar den genomskinliga 1/2-ringen runt knappen framtill på enheten **2** RÖD. Du tömmer vattenbehållaren så här:

- 1 Flytta inte på enheten. Det kan orsaka vattenläckage.
- 2 Stäng först av enheten och dra ut kontakten ur eluttaget.
- 3 Placera ett tråg eller en behållare på golvet under vattendräneringen **8**.
- 4 Ta bort gummipluggen från vattendräneringen **8** och låt vattnet rinna ut (\pm 1 liter).
- 5 Sätt in gummipluggen i vattendräneringen **8**, tryck in kontakten i eluttaget och sätt på enheten. Varningssignalen bör nu ha stängts av.

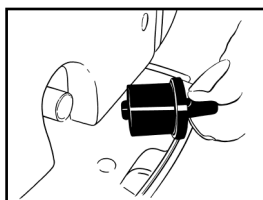
**OBS!**

Under normala förhållanden avlägsnas kondensvattnet i luftkonditioneringsapparaten via luftutloppsslangen.

F ANSLUTA TILL PERMANENT DRÄNERING

- 1 Stäng först av enheten och dra ut kontakten ur eluttaget.
- 2 Placera ett tråg eller en behållare på golvet under vattendräneringen 8 för att samla upp eventuellt återstående vatten.
- 3 Ta bort gummipluggen från vattendräneringen 8.
- 4 För en vattendräneringsslang över vattendräneringen.
- 5 Dra den andra änden av vattendräneringsslangen till lämplig plats (avlopp/vask). Kontrollera att dräneringsslangen inte är vriden eller böjd.

G UNDERHÅLL



OBSERVERA!

Stäng först av enheten och dra ut kontakten ur eluttaget innan du rengör enhet eller filter eller då du byter filter.

Använd en mjuk, lätt fuktad trasa för regelbunden rengöring av enhetens utsida. Använd aldrig frätande rengöringsmedel, lösningsmedel, bensen eller slipande medel. Se kapitel D "Luftfilter" angående filterunderhåll.



OBS!

Använd aldrig enheten utan nätfiltret.

H FÖRVARING

- 1 Töm vattenbehållaren (se kapitel E).
- 2 Rengör nätfiltret (se kapitel D).
 - Ta bort aktivt kolfiltret och bakteriostatiskt 3M™ HAF-filtret i slutet av säsongen och sätt inte in de nya filtren förrän den nya säsongen startar. De gamla filtren är inte kemiskt avfall utan kan kastas i den vanliga soppsåsen (inte komposten).
 - Nya filter finns att köpa hos din återförsäljare.
- 3 Låt enheten stå på i luftcirkulationsläget i åtskilliga timmar. Då torkar insidan helt.
- 4 Skydda enheten mot damm och förvara den på en torr plats som inte är åtkomlig för barn.

I PROBLEMS OCH LÖSNINGAR

Problem	Orsak	Lösning
Enheten fungerar inte och den genomskinliga 1/2-ringen runt knappen framtill på enheten blinkar RÖD.	Den interna vattenbehållaren är full.	Töm den interna vattenbehållaren (se kapitel E).
Enheten fungerar inte och den vänstra sidan av den genomskinliga 1/2-ringen runt knappen framtill på enheten blinkar BLÅ.	Rumstemperatursensorn är defekt.	Rådfråga din återförsäljare.
Enheten fungerar inte och den högra sidan av den genomskinliga 1/2-ringen runt knappen framtill på enheten blinkar BLÅ.	Värmeväxlarens temperatursensor har brutits eller kortslutits.	Rådfråga din återförsäljare.
Enheten fungerar inte.	Ingen strömtillförsel.	Sätt in kontakten i ett uttag med ström.
Enheten fungerar bristfälligt.	Standing in direct sunlight.	Move the device into the shade.
	Fönster eller dörrar är öppna eller också finns det ett stort antal personer eller värmekällor i rummet.	Stäng fönster och/eller dörrar eller placera ut en extra luftkonditioneringsapparat.
	Filtret är smutsigt.	Rengör filtret eller byt ut det (se kapitel D).
	Luftinlopp eller -utlopp är blockerat.	Avlägsna blockeringen.
Enheten väsnas högt.	Enheten står på ett ojämnt underlag.	Placera enheten på ett jämnt underlag (mindre vibration).
Kompressorn fungerar inte.	Säkerhetsfunktionen mot överhettning har aktiverats.	Vänta 30 minuter tills temperaturen har sjunkit och sätt sedan på den igen. Rengör filtret (vid behov).
Fjärrkontrollen svarar inte.	Avståndet är för stort. Batterierna är uttjänta.	Byt ut batterierna./Gå närmare enheten.

Försök aldrig montera isär eller reparera enheten. Amatörmässiga reparationer upphäver garantin och kan försätta användare av enheten i fara.

J GARANTIVILLKOR

Vi tillhandahåller 24 månaders garanti på luftkonditioneringsapparaten räknat från och med inköpsdatumet.

Alla material- och tillverkningsfel repareras kostnadsfritt under denna period. Följande bestämmelser gäller:

1. Vi avsäger oss uttryckligen alla andra anspråk för skadekompensation, inklusive följdaktiga skador.
2. Reparationer eller byte av delar som utförs under garantiperioden resulterar inte i en förlängning av garantin.
3. Garantin upphävs om tredje part utför ändringar, reparationer eller om icke originaldelar monteras.
4. Delar som utsätts för normalt slitage som t. ex. filter, omfattas inte av garantin.
5. Garantin är endast giltig om du kan skicka in ett daterat originalinköpskvitto som inte har ändrats.
6. Garantin omfattar inte skador som orsakats av åtgärder som avviker från instruktionerna eller försummelse.
7. Fraktkostnader för luftkonditioneringsapparat eller delar och de relaterade riskerna uppbärs alltid av köparen.
8. Skador som orsakats av att lämpliga Zibro-filter inte använts, omfattas inte av denna garanti.

För att undvika onödiga kostnader rekommenderar vi att du alltid läser igenom bruksanvisningen noga först. Om detta inte löser problemet, ta med luftkonditioneringsapparaten till din återförsäljare för reparation.

K TEKNISKA SPECIFIKATIONER

Används som riktlinje, kan komma att ändras.

Modell		P 227	PH 227	P 229	PH 233
Kylningskapacitet*	W	2700	2700	2900	3300
EE-klass		A	A	A	B
EER*		2,62	2,62	2,7	2,5
Uppvärmningskapacitet*	W		2700		3150
Uppvärmningsprestanda			C		C
COP*			2,61		2,61
Strömförbrukning	kW	1,03	1,03	1,07	1,32
Märkström	A	5	5	4,2	4,8
Ström	V/Hz/Ph	230 / 50 / 1	230 / 50 / 1	230 / 50 / 1	230 / 50 / 1
Lufttillförsel max.	m ³ /h	300	300	300	280
Avfuktning max. **	L/24h	26	26	35	40
För rum upp till	m ³	65- 90	65 - 90	70 - 95	80 - 105
Kompressorotyp		roterande	roterande	roterande	roterande
Köldmedelstyp	typ/gr	R-410A / 650	R-410A / 650	R-410A / 560	R-410A / 630
Termostatiskt intervall	°C	16 - 32	16 - 27	16 - 32	16 - 27
Lägen för fläkthastighet		3	3	3	3
Ljudtrycksnivå (max.)	dB (A)	40-51	40-51	37-52	37-49
Mått (b x h x d)	mm	436 x 745 x 390	436 x 745 x 390	440 x 745 x 390	440 x 745 x 390
Vikt	kg	30	31	29	33
Enhetskydd		IP 20	IP 20	IP 20	IP 20
Fjärrkontroll		ja	ja	ja	ja
Bakteriellt 3M TM HAF filter + nätfilter		ja	ja	ja	ja
Aktivt kolfilter		ja	ja	ja	ja
Sterionizer TM	+ & - Ions / sec	1,0 * 10 ⁹	1,0 * 10 ⁹	1,0 * 10 ⁹	1,0 * 10 ⁹
EVS***		ja	ja	ja	ja
Säkringsgradering		250V, T3,15A	250V, T3,15A	250V, T3,15A	250V, T3,15A

* Efterlever EN 14511-2007, Användning av en luftkanal

** Fukt borttagning vid 27°C, 60 % relativ luftfuktighet

** Se kapitel B

Miljöinformation: Denna utrustning innehåller fluorinerade växthusgaser som omfattas av Kyoto-avtalet. Den får endast servas eller monteras isär av auktoriserade personer.

Denna utrustning innehåller R410A-köldmedel i den mängd som anges i tabellen ovan. Släpp inte ut R410A i atmosfären: R410A är en fluorinerad växthusgas med ett GWP (Global Warming Potential) = 1975.

Elektriskt produktavfall ska inte kasseras i hushållsavfallet. Återvinn där möjligheterna finns. Kontrollera med din lokala myndighet eller återförsäljare för information om återvinning.



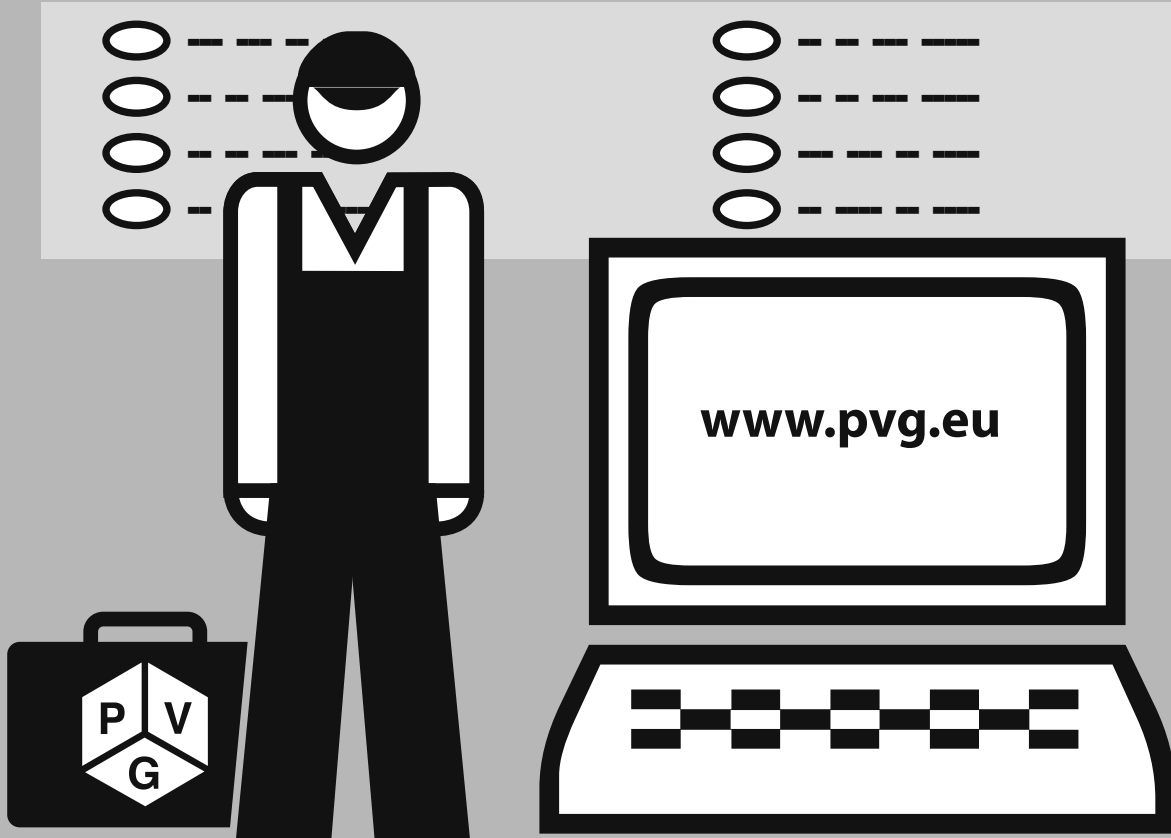

DISTRIBUTED IN EUROPE BY PVG INTERNATIONAL B.V.

- Ⓓ Benötigen Sie weitere Informationen oder treten Probleme auf, besuchen Sie bitte unsere Website www.pvg.eu, oder setzen Sie sich mit unserem Kundendienst in Verbindung (Telefonnummer auf www.pvg.eu).
- ⒹⓀ For alle yderligere oplysninger eller ved eventuelle problemer med apparatet henvises til PVG hjemmeside (www.pvg.eu) eller det lokale Kundecenter (telefonnumre findes i www.pvg.eu).
- ⒺⓈ Si necesita información o si tiene algún problema, visite nuestra página Web www.pvg.eu, o póngase en contacto con el servicio cliente (hallará el número de teléfono en www.pvg.eu).
- Ⓕ Si vous souhaitez obtenir des informations supplémentaires ou si vous rencontrez un problème, rendez-vous sur notre site Web (www.pvg.eu) ou contactez le notre service client (vous trouverez l'adresse et numéro de téléphone sur www.pvg.eu).
- ⒻⓂ Jos haluat huoltoapua, lisätietoja tai laitteen kanssa tulee ongelmia, tutustu PVG verkkosivustoon osoitteessa www.pvg.eu tai kysy neuvoa PVG kuluttajapalvelukeskuksesta (www.pvg.eu).
- ⒼⒹ If you need information or if you have a problem, please visit the PVG website (www.pvg.eu) or contact our sales support (you find its phone number on www.pvg.eu).
- Ⓘ Per informazioni e in caso di problemi, visitate il sito Web www.pvg.eu oppure contattate il Centro Assistenza Clienti (per conoscere il numero di telefono, consultate www.pvg.eu).
- Ⓝ Hvis du trenger informasjon, eller hvis du har et problem med produktet, kan du gå til nettsidene www.pvg.eu. Alternativt kan du kontakte med PVG' forbrukertjeneste (telefonnummeret i www.pvg.eu).
- ⓃⓁ Als u informatie nodig hebt of als u een probleem hebt, bezoek dan de PVG website (www.pvg.eu) of neem contact op met de afdeling sales support (adres en telefoon op www.pvg.eu).
- Ⓟ Se necessitar de informações ou se tiver problemas, visite o Web site www.pvg.eu ou contacte o Centro de Assistência (número de telefone o www.pvg.eu).
- ⓅⓂ W przypadku problemów i w celu uzyskania szczegółowych informacji odwiedź stronę internetową firmy PVG dostępną pod adresem www.pvg.eu lub skontaktuj się z Centrum kontaktów PVG (www.pvg.eu).
- Ⓢ Om du behøver service eller information eller har problem med apparaten kan du besøke www.pvg.eu eller kontakta PVG kundtjänst (du hittar telefonnumret på www.pvg.eu).
- ⓈⓁ Če želite dodatne informacije, obiđite spletno mesto podjetja PVG na naslovu www.pvg.eu ali pokličite na telefonsko (www.pvg.eu).
- ⓉⓇ Daha fazla bilgiye ihtiyaç duyarsanız veya bir sorunla karşılaşırsanız, www.pvg.eu adresindeki PVG Internet sitesini ziyaret edin veya ülkenizde bulunan PVG müşteri merkeziyle iletişim kurun (telefon numarasını: www.pvg.eu).

