



Vändbar dörr



SuperCool



LED-lampa



Dörrlarm

CKSI5177 Integrerat kylskåp

- Integrerad, dörr på dörr
- 179 cm höjd
- 304 liters kylskåpskapacitet
- Vändbar dörr
- LED-lampa
- Energieffektivitetsklass E

Kylskåpet som har allt

Dra nytta av rymlig kapacitet och många förvaringsalternativ i det här kylskåpet med enkeldörr. Den funktionella designen och vändbara dörren gör att det här kylskåpet passar perfekt i alla kök.

Praktiska reglage

Du kan enkelt ändra inställningarna på touchpanelen inuti kylskåpet. Justera temperaturen eller aktivera önskade funktioner, till exempel snabbkylning med **SuperCool**-läget.

Passar överallt

Du behöver inte välja från ett begränsat urval av färger för att matcha designen och stilen i ditt kök. Det här integrerade kylskåpet passar in i ditt kök sömlöst och du kan välja fritt vilket skåp som passar din stil och ditt hem bäst.

Stor kapacitet

Kylskåpets stora kapacitet på 304 liter ger dig gott om plats att strukturera förvaringen av dina matvaror. Interiören är indelad i dörrhyllor, glashyllor och rymliga lådor med genomskinlig frontpanel så att du får en bra överblick över dina matvaror.

Dörrlarm

Du behöver inte oroa dig för att glömma dörren öppen. Om dörren lämnas öppen längre än 2 minuter ljuder ett larm som hjälper dig att både spara energi och undvika att maten blir dålig i onödan.



Produktgenskaper

| | |
|---------------|------------|
| Färg | Vit |
| Installation | Integrerad |
| Display | Nej |
| SuperCool | Ja |
| Dörrlarm | Ja |
| LED-belysning | Ja |
| Dörrgångjärn | Vändbar |

Tekniska specifikationer

| | |
|---|----------------------|
| Nettovikt | 60 kg |
| Höjd | 1785 mm |
| Bredd | 540 mm |
| Djup | 545 mm |
| Antal kompressorer | 1 |
| Total volym | 304 l |
| Energiförbrukning | 113 kWh/år |
| Strömförsörjning | 220~240 V / 50 Hz |
| Sladdlängd | 2,5 m |
| Märkström | 0,6 A |
| Luftburet akustiskt bullerutsläpp | 41 dBA, rel 1pW |
| Klass för luftburet akustiskt bullerutsläpp | C |
| Klimatklass | N/ST |
| Energiklass | E |
| Modellbeteckning | CKSI5177 |

Läs mer om produktens energieffektivitet på <https://eprel.ec.europa.eu/>. Använd modellbeteckningen för att hitta information.

Mått

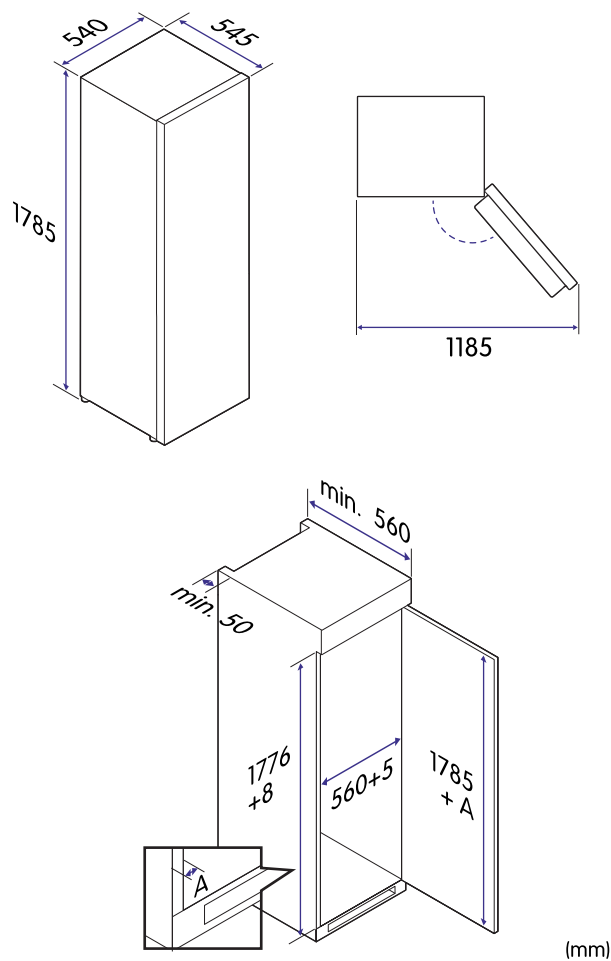

Informationen kan komma att ändras. Oavsiktliga fel i informationen kan förekomma.