

SAMSUNG

Galaxy SmartTag2

USER MANUAL

EI-T5600

10/2023. Rev.1.1

www.samsung.com

Table of Contents

English	Ελληνικά
Français	Slovenščina
Deutsch	Slovenčina
Italiano	Čeština
Español	Türkçe
Magyar	ไทย
Polski	Bahasa Indonesia
Română	العربية
Български	Русский
Hrvatski	Українська
Srpski	Қазақ тілі
Português	繁體中文(台灣)
Latviešu	日本語
Lietuvių kalba	Français (Canada)
Eesti	Português (Brasil)
Nederlands	한국어
Svenska	
Norsk	
Suomi	
Dansk	

Getting started

About Galaxy SmartTag2

The Galaxy SmartTag2 is a product that can be attached to pets or objects in order to prevent their loss and to stay updated on their location. You can also launch automation features through the product using its button.

Connect a product to your mobile device through the SmartThings app to check the location of the product and get information about where the product was lost.

Device layout

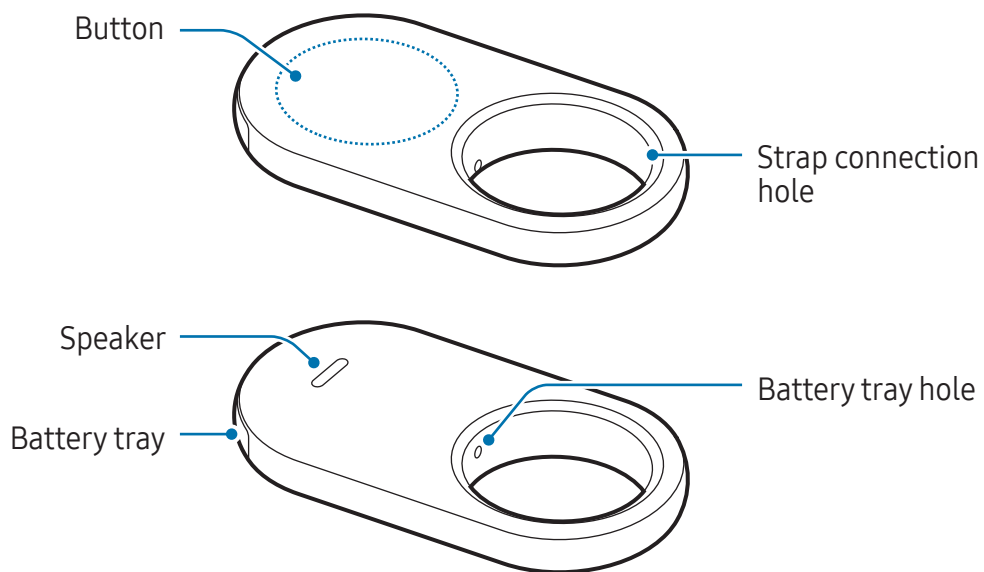

Button

Button	Function
Button	<ul style="list-style-type: none">• Press to turn off the product alerts notification sound when it rings.• Press twice to find the mobile device connected to the product.• Press or press and hold to launch the automation feature you set.

Replacing a battery

- 1 Insert the ejection pin supplied with the product or a clip into the battery tray hole, and pull out the battery tray gently from the battery tray slot.

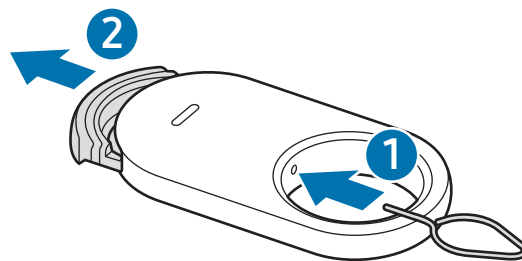

- 2 Insert the battery with the positive terminal properly aligned with the + symbol inside the product.

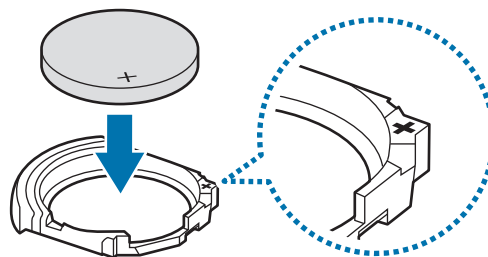

3 Insert the battery tray back into the battery tray slot.

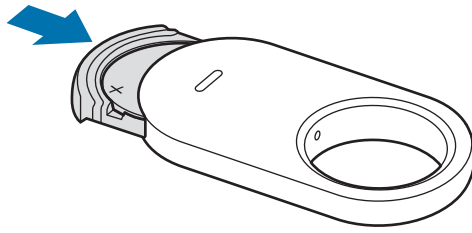

- ⚠ • Be careful not to hurt your finger or fingernail when pulling out the battery tray from the battery tray slot to replace the battery.
- Be careful not to insert the battery tray upside down as it may damage the product.
- ✔ • Check the direction of the battery's positive (+) terminal. If the battery is incorrectly inserted, the product will not work.
- When the battery is discharged, replace the battery.
- Do not recharge the provided battery.

Before using the product

Installing the SmartThings app on your mobile device

Before using a product, you should install the SmartThings app on your mobile device. Depending on your mobile device, you can download the SmartThings app from the following places:

- Samsung Android mobile devices: **Galaxy Store, Play Store**
- ✔ • You cannot install the SmartThings app on mobile devices that do not support products syncing. Ensure that your mobile device is compatible with the products.
- You must register and sign in to your Samsung account to use the SmartThings app.

Connecting products to a mobile device

- 1 Open the **SmartThings** app on your mobile device.
Update the SmartThings app to the latest version.
- 2 Remove the film between the battery tray and the battery, or insert the battery.
Alternatively, press the product's button.
The product will make a sound and be activated.
- 3 When the pop-up window informing that your product is detected appears on your mobile device, tap **Add**.
If the connection pop-up window does not appear, tap **Devices** → **+** . Tap **Add** under **Samsung devices** and tap **Tag/Tracker**.
- 4 Follow the on-screen instructions to complete the connection.
When the connection is complete, the tag's current location will be displayed on the **SmartThings Find** map and the product will appear on the list of devices in the SmartThings app.

Connecting products by scanning the QR code

You can also connect a product to your mobile device by scanning its QR code.

- 1 Open the **SmartThings** app on your mobile device.
 - 2 Tap **Devices** → **+** → **Scan QR code** to scan the QR code on the box.
 - 3 Follow the on-screen instructions to complete the connection.
When the connection is complete, the tag's current location will be displayed on the **SmartThings Find** map and the product will appear on the list of devices in the SmartThings app.
-  • If you are registering a product for the first time, the registration process may not be smooth depending on the surrounding environment. You may have to try 2-3 times before successfully completing registration.
 - Supported features may differ depending on the mobile device and software version.
 - You can use SmartThings Find only on Samsung mobile devices that run Android 9.0 or later, as well as Samsung mobile devices that support the Find My Mobile feature.
 - The product is a wireless communication device, and performance may be degraded when multiple devices are connected simultaneously.

Using the product

Checking a product's location

You can remotely check your product's location from the SmartThings app on your mobile device and find its location by triggering a notification sound on the product.

- 1 Open the **SmartThings** app on your mobile device.
- 2 Tap **Devices**, tap your product card, and then tap **View map**. Alternatively, tap **Life** → **Find**.

The current location of the product will be displayed on the map.



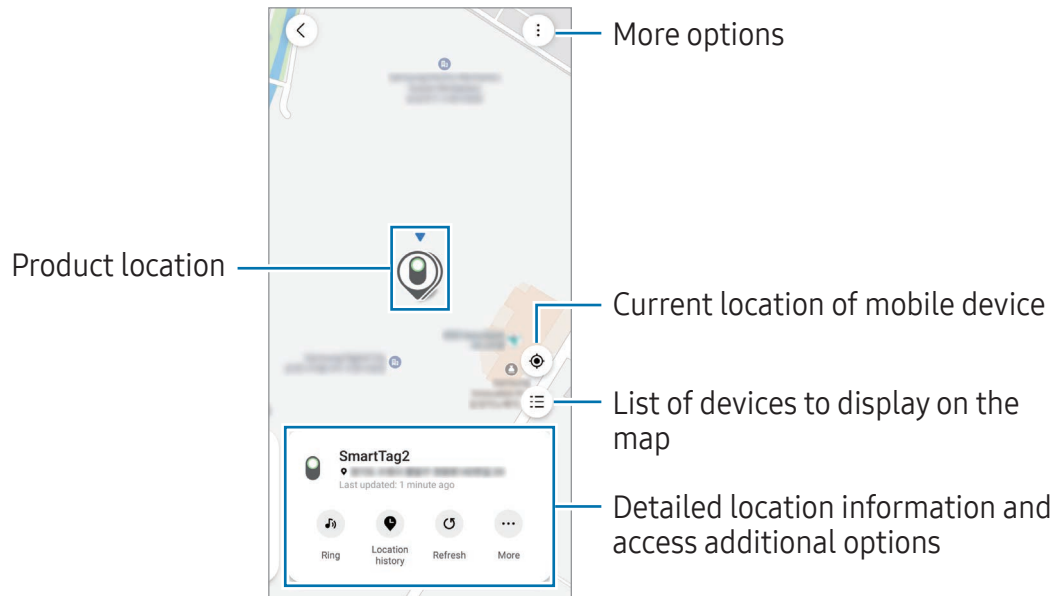

- The location of the product is based on GPS and Wi-Fi positioning results of the mobile device connected to the product or the nearby Android mobile device, which may have some problems because of things like the surrounding environment or GPS failure.
- If the current location of the product does not appear, the product's battery has been discharged or there is no Samsung Android mobile devices nearby to help locate the product. To receive notifications when your product's location information is updated, turn on the related feature. Refer to [Notify me when it's found](#) for more information.
- When the product's status is **Connected**, you can trigger a notification sound or adjust the volume of the product.
- The product's usage time may vary depending on the user's environment and the usage pattern.
- The Ultra-Wideband (UWB) feature may not be available depending on the region.



Searching for the product location with a notification sound

You can find the product's location by triggering a notification sound.

- 1 Open the **SmartThings** app on your mobile device.
- 2 Tap **Life** → **Find**.
- 3 Tap **Ring**.
The product alerts notification will sound.

To adjust the notification sound's volume, tap  or .

To turn off the notification sound, tap **Stop** or press the product's button once.

Searching for the product location by history

You can find a product by viewing the location of the product recorded for last 7 days.

- 1 Open the **SmartThings** app on your mobile device.
- 2 Tap **Life** → **Find** → **Location history**.

To delete the product's entire location history, tap  → **Delete history**.

Searching for the product location by signal strength

You can find the product's location by detecting its signal strength.

1 Open the **SmartThings** app on your mobile device.

2 Tap **Life** → **Find** → **More** → **Search nearby**.

The signal screen of the product you are trying to find will appear. The closer you are to the location of the product you are trying to find, the stronger the signal strength indicated on the screen will be.

You can trigger the product's notification sound by tapping .

To turn off the notification sound, tap . You can also turn off notifications by pressing the product's button once.

Searching for the product location with the AR effect

You can find the product's location by using AR related features.

1 Open the **SmartThings** app on your mobile device.

2 Tap **Life** → **Find** → **More** → **Search nearby** → .

3 Scan the nearby area.

If your product is nearby, the AR effect will appear in the location of the product you are looking for.

You can trigger the product's notification sound by tapping .

 This feature is only available when your mobile device supports the UWB feature.

Searching for the shared product locations

You can invite multiple users to your place where the product is registered to share the product's location and control it together. If you cannot use your mobile device, try to locate and control the product on another user's mobile device.

1 Open the **SmartThings** app on your mobile device.

2 Tap **Life** → **Find** → **More** → **Share this device's location**.

3 Follow the on-screen instructions to invite other users to your location.

4 When the user invitation is complete, follow the on-screen instructions to share the product's location.

Getting product location guidance

Getting route guidance

If your product is lost or far away from you, you may be directed to the location where the product is located.

- 1 Open the **SmartThings** app on your mobile device.
- 2 Tap **Life** → **Find** → **More** → **Navigate**.
Directions to the place where the product is located will begin.

 If a supported navigation app is not installed on your mobile device, the list of supported navigation apps will appear. Install the app you want from the list and get directions.

Notify me when it's found

You can receive a notification on your mobile device when the product's location information is updated, even if the product's battery is completely discharged or there is no Samsung Android mobile device nearby to help you locate the product.

- 1 Open the **SmartThings** app on your mobile device.
- 2 Tap **Life** → **Find** → **More** → **Notify me when it's found** to turn on the feature.

 This feature is available when the product and mobile device are not connected.

Getting notified when the product is left behind

You can receive a notification on your mobile device when the product is left behind.

- 1 Open the **SmartThings** app on your mobile device.
- 2 Tap **Life** → **Find** → **More** → **Notify when left behind** and tap the switch to turn it on.

You can set a safe location to avoid notifications, such as your home, so whenever you leave you will not get a notification. Try adding a specific place by tapping **Add safe place**.

Protecting my product and what it's attached to

If you lost the product, you can protect your product by having it send you a notification. You can also protect your product and what it's attached to by displaying emergency contact information on the other's mobile device when they have found your product and what it's attached to and try to recognise it with their mobile devices, and locking the product so that others cannot connect to it.

For example, if the pet that the product is attached to becomes lost, the guardian's contact information can be checked by placing a mobile device on the product to recognise it.



- To use this feature, the mobile device to recognise the product must support the NFC feature and set to Standard mode.
- When trying to recognise the product with the mobile device, ensure that the mobile device's screen is turned on and unlocked. Otherwise, the mobile device will not receive data.
- To recognise the product with your mobile device, place your mobile device's NFC antenna area over the product's button.

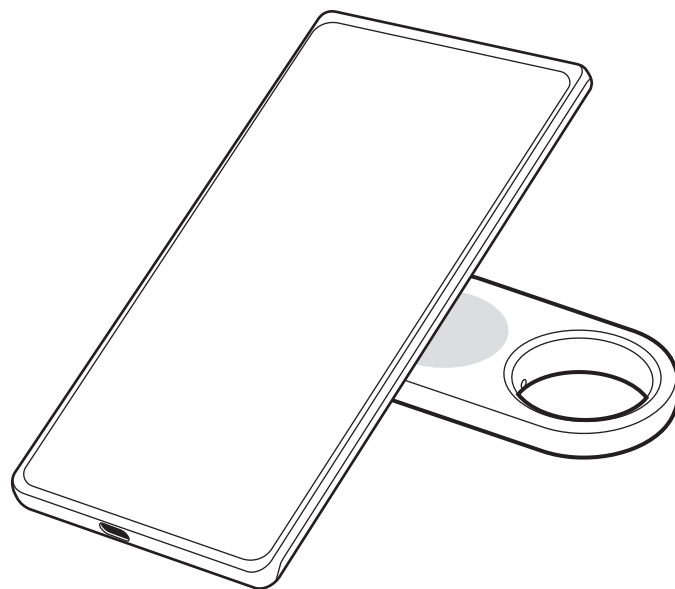

- 1 Open the **SmartThings** app on your mobile device.
- 2 Tap **Life** → **Find** → **More** → **Lost mode**.
- 3 Read the on-screen instructions and tap **Next**.
- 4 Enter the information and tap **Turn on**.

Finding a mobile device

If you do not find your mobile device connected to the product nearby, the product can help you find it.

Press the product's button twice.

The mobile device connected to the product will sound its ringtone.

To turn off the ringtone on your mobile device, follow the on-screen instructions or press the product's button twice.



- This feature is not available when the product and mobile device are not connected.
- This feature is available when the Find phone or tablet feature is turned on.

Using the automation feature

When the product is connected to a mobile device, you can launch the automation feature by pressing or pressing and holding the product button.

- 1 Open the **SmartThings** app on your mobile device.
- 2 Tap **Devices**, tap your product card, and then tap **Automation**.
- 3 Select an option under **Actions** and tap **Add what this routine will do**. to follow the on-screen instructions to add an action.

When you press or press and hold the product button, the automation action you set will start.

Managing automation features

Open the **SmartThings** app on your mobile device. Tap **Devices**, tap your product card, and then tap **Automation**. The automation action you added appears.

To edit or delete an action, tap the action you want to edit or delete, and tap **Edit** or **Delete**.

Preventing location tracking

You can prevent people from tracking your location by setting it to receive a notification on your mobile device if an unknown smart tag is moving with you when you are moving.

- 1 Open the **SmartThings** app on your mobile device.
- 2 Tap **Life** → **Find** →  → **Settings** → **Unknown tag detection**.
- 3 Tap **Unknown tag alerts** to turn on the feature.

To find unknown smart tags around you, tap **Search for unknown tags nearby** → **Start**.

 This feature can only detect smart tags that are compatible with SmartThings Find.

Setting up the product



Adding to Home screen

If you use the product frequently, you can run it by adding a shortcut to the Home screen of your mobile device.

- 1 Open the **SmartThings** app on your mobile device.
- 2 Tap **Life** → **Find** →  → **Add to Home screen**.
- 3 Touch and hold the icon on the screen or tap **Add**.
The shortcut will be added to your mobile device's home screen.

Setting devices to display on the map

You can choose which devices to display on the SmartThings Find map.

- 1 Open the **SmartThings** app on your mobile device.
- 2 Tap **Life** → **Find** → .
Your product and a list of all the devices added to Find My Mobile through your Samsung account will appear.
- 3 Tap  → **Set favourite**.
- 4 Select a device to display on the SmartThings Find map and tap **Save**.

General settings

You can check the information related to the product and change various settings.

- 1 Open the **SmartThings** app on your mobile device.
- 2 Tap **Devices** and tap your product card.

Status

You can check the connection status between the product and the mobile device and the location status of the product.

Tap **View map** to check the detailed location information of the product.

Find phone or tablet

If you do not find your mobile device nearby, you can use the product to find it.

Tap the **Find phone or tablet** switch to turn it on. Refer to [Finding a mobile device](#) for more information.

Automation

When the product is connected to a mobile device, you can launch the automation feature by pressing or pressing and holding the product button. Refer to [Using the automation feature](#) for more information.

Volume

Adjusts the volume of the product.

Tap **Volume** to select an option you want. You can also tap  to make the product alert a notification sound.

Ringtone

Change the notification sound that the product emits when you are trying to find the product's location.

Tap **Ringtone** to select the notification sound you want.

Power saving mode

You can extend the battery life by activating the power saving feature.

Tap the **Power saving mode** switch to turn it on. However, some features, such as the product's button or features related to sounds, may not be available.

Battery

You can check the remaining battery power of the product. You can also check the battery information by tapping **Battery**.

Editing

Tap  → **Edit**.

Changing the product's icon

You can change the icon that appears on the product card or on the SmartThings Find map.

Tap  to select the icon you want and tap **Save**.

Location

You can check where the product is located.

Room

You can check and change the room where the product is located.

Tap **Room** to select the room you want and tap **Save**.

Tap **Add new room** to add a new room. You can also manually name the room where the product is located by tapping **Custom**.

Editing a product's name

You can change the product's name.

Tap the product's name, change it, and then tap **Save**.

Configuring SmartThings Find

You can change various settings related to SmartThings Find.

- 1 Open the **SmartThings** app on your mobile device.
- 2 Tap **Life** → **Find** →  → **Settings**.

Allow devices to be found

You can select the device you want to find and change its settings using SmartThings Find.

Offline finding devices

You can update the product's location information using a peripheral device that has a fixed place, such as a TV or SmartThings station.

For example, if your product is near your TV, your TV can update the product's location in SmartThings Find even if your mobile device is not nearby.

Select a supported device from the list and follow the on-screen instructions to complete the setup.

Encrypt offline location

When you send offline location information of your product to Find My Mobile through another device, you can encrypt the location of your product for increased security.

Tap the switch of the device on the list you want to encrypt your location information for, and then follow the on-screen instructions to encrypt your location information.

Unknown tag detection

You can prevent people from tracking your location by setting it to receive a notification on your mobile device if an unknown smart tag is moving with you when you are moving. Refer to [Preventing location tracking](#).

Navigation app

You can set and download the default navigation app to use when you are guided to the place where the product is located.

Allow use of location information

You can enable use of your location information.

Help

Check out help information to learn how to use the product and to check its related information.

- 1 Open the **SmartThings** app on your mobile device.
- 2 Tap **Devices** and tap your product card.
- 3 Tap  → **Help**.



Product information

You can check the product's software information.

- 1 Open the **SmartThings** app on your mobile device.
- 2 Tap **Devices** and tap your product card.
- 3 Tap  → **Information**.

Deleting a product

You can register a product with another Samsung account after deleting it.

- 1 Open the **SmartThings** app on your mobile device.
- 2 Tap **Devices** →  → **Remove device**.
- 3 Tap  on the product card you want to delete.
The product will be reset.



Usage notices

Precautions for using the device

Please read this manual when using the product to ensure safe and proper use.

- Descriptions are based on the product's default settings.
- Some content may differ from your product depending on the region, service provider, model specifications, or product's software.
- Software, sound sources, wallpapers, images, and other media provided with this product are licensed for limited use. Extracting and using these materials for commercial or other purposes is an infringement of copyright laws. Users are entirely responsible for illegal use of media.
- Default apps that come with the product are subject to updates and may no longer be supported without prior notice.
- Modifying the product's operating system or installing software from unofficial sources may result in product malfunctions and data damage or loss. These actions are violations of your Samsung licence agreement and will void your warranty.
- Do not use your product in a hot environment or near a fire.
- Do not swallow or disassemble any battery, chemical burn hazard.
- This product contains a button cell battery. Do not swallow the battery. Swallowing the battery can result in severe internal burns within just 2 hours and death in severe cases.
- Keep batteries away from infants and children. If the battery compartment does not close securely, stop using the product and keep it away from infants and children. If you think the batteries might have been swallowed or inserted inside any part of the body, seek immediate medical attention.
- This product includes certain free/open source software. The licence information of the open source software used in this product can be found at opensource.samsung.com.
- The use of ultra-wideband (UWB) transmitters is prohibited when aboard an aeroplane or ship.

Instructional icons

-  **Warning:** situations that could cause injury to yourself or others
-  **Caution:** situations that could cause damage to your product or other equipment
-  **Notice:** notes, usage tips, or additional information

Notes on package contents and accessories

Refer to the quick start guide for package contents.

- Product
- Ejection pin
- Quick Start Guide
-  • The items supplied with the product and any available accessories may vary depending on the region or carrier.
- The supplied items are designed only for this product and may not be compatible with other devices.
- Appearances and specifications are subject to change without prior notice.
- You can purchase additional accessories from your local Samsung retailer. Make sure they are compatible with the product before purchase.
- Use Samsung-approved accessories. Using unapproved accessories may cause the performance problems and malfunctions that are not covered by the warranty.

Maintaining water resistance

Your product supports water-resistance (tested under IP67 conditions: 15-35 °C, 86-106 kPa, fresh water, 1 metre (or 3 feet), 30 minutes). Follow these tips carefully to maintain the water-resistant performance of the product.

- Do not expose the product to swimming pool water or sea water.
- Do not expose the product to water moving with force. A sudden rise in the water pressure may exceed the guaranteed level of water resistance.
- If the product is exposed to water, wipe it with a soft and clean cloth, and then dry it thoroughly.
- If the product is exposed to other liquids, such as soapy water, oil, perfume, sunscreen, hand cleaner, or chemical products such as cosmetics, clean the product with fresh water that does not flow, wipe it with a soft and clean cloth, and then dry it thoroughly before use to maintain the water resistance.
- If the product has been immersed in water or speaker is wet, sound may not be heard clearly.

Appendix

Troubleshooting

Before contacting a Samsung Service Centre or an authorised service centre, please attempt the following solutions. Some situations may not apply to your product.

Product does not turn on

- When the battery is completely discharged, your product will not turn on. Check the battery before using the product.
- The battery may not be inserted properly. Insert the battery again.
- After wiping the terminals, try reinserting the battery.

Product freezes or encounters a problem

Try the following solutions. If the problem is still not resolved, contact a Samsung Service Centre or an authorised service centre.

Restarting the product

If the product keeps freezing or slowing down, remove the battery and reinsert it.

Forcing restart

If the product is frozen and unresponsive, you can reset the product.

Insert the ejection pin supplied with the product or a clip into the battery tray hole, and pull out the battery tray gently from the battery tray slot. After pressing and releasing the button once, insert the battery tray into the battery tray slot while pressing the button again. Hold the button for more than 7 seconds until the product makes a sound.

If the battery has not been properly recognised, the product will make a sound immediately after inserting the battery. If this happens, try the method again.

Another Bluetooth device cannot locate your product

- Ensure that the device you wish to connect with is ready to be scanned or connected to.
- The location of the product is based on the GPS and Wi-Fi positioning results of the device connected to the product, and some problems may occur because of the surrounding environment or GPS failure. Make sure that the device you want to connect to your product is nearby.
- Reset your product and try again.

If these tips do not solve the problem, contact a Samsung Service Centre or an authorised service centre.

You cannot find your product's current location

GPS signals may be obstructed in some locations, such as indoors. Set the mobile device connected to the product to use Wi-Fi or a mobile network to find the current location in these situations.

A small gap appears around the outside of the product

- This gap is a necessary manufacturing feature and some minor rocking or vibration of parts may occur.
- Over time, friction between parts may cause this gap to expand slightly.

FCC Part 15.19

This device complies with part 15 of the FCC Rules. Operation is subject to the following two conditions: (1) This device may not cause harmful interference, and (2) this device must accept any interference received, including interference that may cause undesired operation.

FCC Part 15.21

Any changes or modifications (including the antennas) to this device that are not expressly approved by the manufacturer may void the user's authority to operate the equipment.

(USA Only) WARNING! Never dispose of batteries in a fire because they may explode. Do not disassemble, crush, puncture, heat, burn or reuse batteries. For more information, visit call2recycle.org or call 1-800-822-8837. Alternatively, visit: www.samsung.com/recycling or call 1-800-SAMSUNG.

Copyright

Copyright © 2023 Samsung Electronics Co., Ltd.

Copyright © 2023 Samsung Electronics America, Inc.

This manual is protected under international copyright laws.

No part of this manual may be reproduced, distributed, translated, or transmitted in any form or by any means, electronic or mechanical, including photocopying, recording, or storing in any information storage and retrieval system.

Trademarks

- SAMSUNG and the SAMSUNG logo are registered trademarks of Samsung Electronics Co., Ltd.
- Bluetooth® is a registered trademark of Bluetooth SIG, Inc. worldwide.
- All other trademarks and copyrights are the property of their respective owners.

Démarrage

À propos du Galaxy SmartTag2

Le Galaxy SmartTag2 est un produit que vous pouvez accrocher au collier de vos animaux de compagnie ou à des objets afin de prévenir leur perte et de toujours savoir où ils se trouvent. Vous pouvez également lancer des fonctions d'automatisation à l'aide de la touche du produit.

Connectez le produit à votre appareil mobile grâce à l'application SmartThings afin de pouvoir le localiser et savoir où vous l'avez perdu.

Présentation de l'appareil

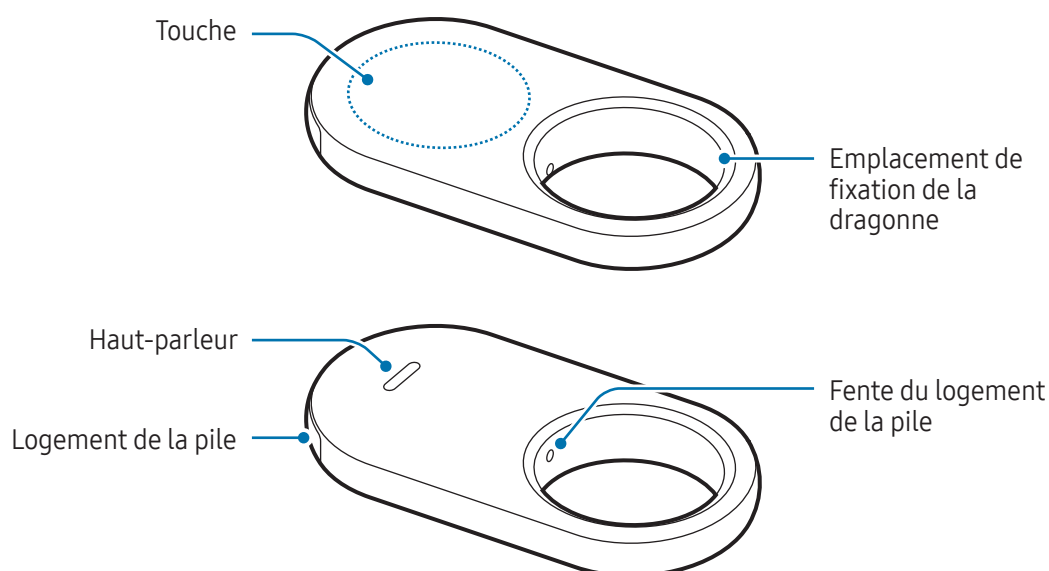

Touche

Touche	Fonction
Touche	<ul style="list-style-type: none">• Appuyer sur cette touche pour désactiver le son des notifications du produit.• Appuyer deux fois sur cette touche pour retrouver l'appareil mobile connecté au produit.• Appuyer ou maintenir cette touche enfoncée pour lancer la fonction d'automatisation programmée.

Remplacer la pile

- 1 Insérez la broche d'éjection fournie ou un trombone dans l'orifice du logement de la pile, puis tirez doucement le logement de la pile.

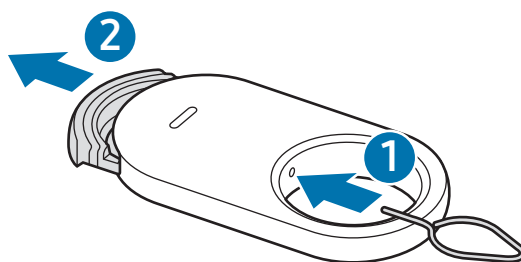

- 2 Insérez la pile en alignant correctement la borne positive sur le symbole + à l'intérieur du produit.

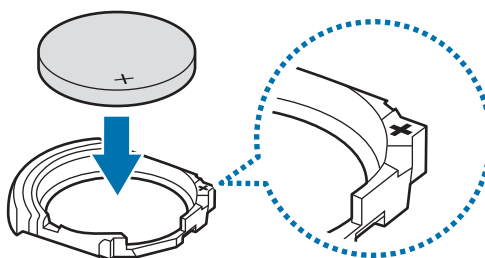

3 Réinsérez le logement de la pile dans la fente prévue à cet effet.

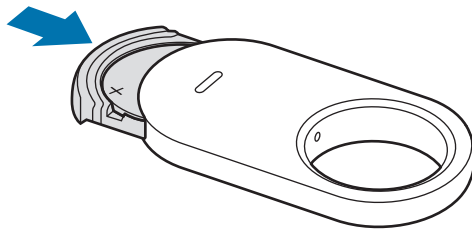

- ⚠ • Veillez à ne pas vous blesser le doigt ou l'ongle lorsque vous retirez le logement de la pile pour remplacer la pile.
- Veillez à ne pas insérer le logement de la pile à l'envers, car cela pourrait endommager le produit.
- 📖 • Vérifiez le sens de la borne positive (+) de la pile. Si la pile est mal insérée, le produit ne fonctionnera pas.
- Lorsque la pile est déchargée, remplacez-la.
- Ne pas recharger la pile fournie.

Avant d'utiliser le produit

Installer l'application SmartThings sur votre appareil mobile

Avant d'utiliser le produit, vous devez installer l'application SmartThings sur votre appareil mobile.

Selon votre appareil mobile, vous pouvez télécharger SmartThings depuis les applications suivantes :

- Appareil mobiles Samsung Android : **Galaxy Store, Play Store**

- 📖 • Vous ne pouvez pas installer l'application SmartThings sur des appareils mobiles ne prenant pas en charge la synchronisation de ce produit. Vérifiez que l'appareil mobile est compatible avec ce produit.
- Vous devez vous enregistrer et vous connecter à votre compte Samsung pour pouvoir utiliser l'application SmartThings.

Connecter le produit à un appareil mobile

- 1 Ouvrez l'application **SmartThings** sur votre appareil mobile.
Mettez à jour l'application SmartThings avec la version la plus récente.
- 2 Retirez le film entre le logement de la pile et la pile, ou insérez la pile.
Vous pouvez également appuyer sur la touche du produit.
Le produit émet un son et est activé.
- 3 Lorsque la fenêtre contextuelle vous informant que votre produit est détecté apparaît sur votre appareil mobile, appuyez sur **Ajouter**.
Si la fenêtre contextuelle de connexion n'apparaît pas, appuyez sur **Appareils** → **+**. Appuyez sur **Ajout** dans **Appareils Samsung** et sur **Tag/dispositif suivi**.
- 4 Suivez les instructions qui s'affichent à l'écran pour établir la connexion.
Lorsque la connexion est terminée, l'emplacement actuel du tag s'affiche sur la **SmartThings Find** et le produit apparaît dans la liste des appareils de l'application SmartThings.

Connecter le produit en numérisant le code QR

Vous pouvez également connecter le produit à votre appareil mobile en numérisant son code QR.

- 1 Ouvrez l'application **SmartThings** sur votre appareil mobile.
- 2 Appuyez sur **Appareils** → **+** → **Scanner code QR** pour numériser le code QR figurant sur la boîte.
- 3 Suivez les instructions qui s'affichent à l'écran pour établir la connexion.
Lorsque la connexion est terminée, l'emplacement actuel du tag s'affiche sur la **SmartThings Find** et le produit apparaît dans la liste des appareils de l'application SmartThings.



- Si vous enregistrez le produit pour la première fois, le processus d'enregistrement peut s'avérer délicat selon l'environnement. Vous pouvez être obligé d'essayer 2 ou 3 fois avant de réussir à vous enregistrer.
- Les fonctions prises en charge peuvent varier selon le type d'appareil mobile et la version logicielle.
- Vous pouvez utiliser la fonction de recherche SmartThings uniquement sur les appareils mobiles Samsung fonctionnant sous Android 9.0 ou toute version ultérieure, ainsi que sur les appareils mobiles Samsung prenant en charge la fonction Localiser ou Rechercher mon appareil.
- Le produit est un appareil de communication sans fil, et ses performances peuvent être dégradées si plusieurs appareils sont connectés simultanément.

Utiliser le produit

Vérifier l'emplacement du produit

Vous pouvez vérifier à distance la position de votre produit à partir de l'application SmartThings de votre appareil mobile et le retrouver en déclenchant un son de notification sur le produit.

- 1 Ouvrez l'application **SmartThings** sur votre appareil mobile.
- 2 Appuyez sur **Appareils**, puis sur la carte de votre produit, et enfin sur **Afficher la carte**. Vous pouvez également appuyer sur **Vie** → **Find**.

La localisation actuelle du produit s'affiche sur la carte.



- La localisation du produit est basée sur les résultats de positionnement GPS et Wi-Fi de l'appareil connecté au produit ou de l'appareil mobile Android à proximité, et des problèmes peuvent survenir en raison de l'environnement ou d'un échec du GPS.
- Si la localisation actuelle du produit n'apparaît pas, cela signifie que la pile du produit est déchargée ou qu'il n'y a pas d'appareil mobile Samsung Android à proximité pour aider à localiser le produit. Pour recevoir des notifications lorsque les informations de localisation de votre produit sont mises à jour, activez la fonction correspondante. Pour en savoir plus, reportez-vous à la section [Être prévenu lorsque le produit est retrouvé](#).
- Si le statut du produit est **Connecté**, vous pouvez déclencher un son de notification ou régler le volume du produit.
- La durée d'utilisation du produit peut varier en fonction de l'environnement de l'utilisateur et de son mode d'utilisation.
- La disponibilité de la fonction Ultra-large bande (ULB) dépend de votre zone géographique.

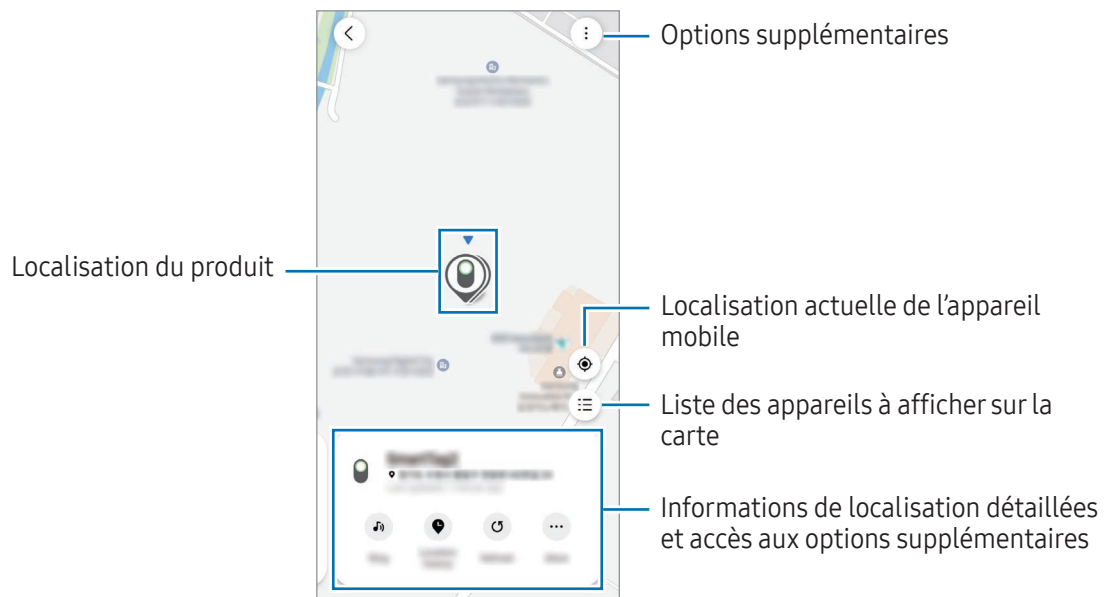

Rechercher la position du produit avec un son de notification

Vous pouvez trouver la position du produit en déclenchant un son de notification.

- 1 Ouvrez l'application **SmartThings** sur votre appareil mobile.
- 2 Appuyez sur **Vie** → **Find**.
- 3 Appuyez sur **Faire sonner**.
La notification d'alerte du produit retentit.

Pour régler le volume de la notification, appuyez sur  ou .

Pour désactiver le son de notification, appuyez sur **Arrêter** ou appuyez une fois sur la touche du produit.

Rechercher la position du produit grâce à l'historique

Vous pouvez trouver un produit en consultant la localisation du produit enregistré au cours des 7 derniers jours.

- 1 Ouvrez l'application **SmartThings** sur votre appareil mobile.
- 2 Appuyez sur **Vie** → **Find** → **Historique de localisation**.

Pour supprimer l'ensemble de l'historique de localisation du produit, appuyez sur  → **Supprimer l'historique**.

Rechercher la position du produit grâce à la puissance du signal

Vous pouvez retrouver le produit en analysant la puissance du signal.

- 1 Ouvrez l'application **SmartThings** sur votre appareil mobile.
- 2 Appuyez sur **Vie** → **Find** → **Plus** → **Rechercher à proximité**.
L'écran du signal du produit que vous recherchez apparaît. Plus vous vous approchez de la position du produit recherché, plus le signal indiqué à l'écran est puissant.

Vous pouvez déclencher le son de notification du produit en appuyant sur .

Pour désactiver le son de notification, appuyez sur . Vous pouvez également désactiver les notifications en appuyant une fois sur la touche du produit.

Rechercher la position du produit avec l'effet AR

Vous pouvez trouver la position du produit en utilisant les fonctions AR associées.

- 1 Ouvrez l'application **SmartThings** sur votre appareil mobile.
- 2 Appuyez sur **Vie** → **Find** → **Plus** → **Rechercher à proximité** → .
- 3 Lancez une recherche à proximité.
Si votre produit se trouve à proximité, l'effet AR apparaît à l'endroit du produit que vous recherchez.

Vous pouvez déclencher le son de notification du produit en appuyant sur .

 Cette fonction est disponible uniquement si votre appareil mobile prend en charge la fonction UWB.

Rechercher les localisations partagées du produit

Vous pouvez inviter plusieurs utilisateurs sur le lieu où le produit est enregistré afin de partager la localisation du produit et de le contrôler ensemble. Si vous ne pouvez pas utiliser votre appareil mobile, essayez de localiser et de contrôler le produit sur l'appareil mobile d'un autre utilisateur.

- 1 Ouvrez l'application **SmartThings** sur votre appareil mobile.
- 2 Appuyez sur **Vie** → **Find** → **Plus** → **Partager position de l'appareil**.
- 3 Suivez les instructions qui s'affichent à l'écran pour inviter d'autres utilisateurs à votre position.
- 4 Lorsque l'autre utilisateur a accepté l'invitation,, suivez les instructions qui s'affichent à l'écran pour partager la position du produit.

Obtenir un guidage de localisation du produit

Obtenir un guidage de l'itinéraire

Si votre produit est perdu ou se trouve loin de vous, vous pouvez être guidé vers l'endroit où il se trouve.

1 Ouvrez l'application **SmartThings** sur votre appareil mobile.

2 Appuyez sur **Vie** → **Find** → **Plus** → **Naviguer**.

L'itinéraire vers l'endroit où se trouve le produit s'affiche.



Si l'application de navigation prise en charge n'est pas installée sur votre appareil mobile, la liste des applications de navigation prises en charge s'affiche. Installez l'application de votre choix depuis la liste et obtenez l'itinéraire.

Être prévenu lorsque le produit est retrouvé

Vous pouvez recevoir une notification sur votre appareil mobile lorsque les informations de localisation du produit sont mises à jour, même si la pile du produit est complètement déchargée ou s'il n'y a pas d'appareil mobile Samsung Android à proximité pour vous aider à localiser le produit.

1 Ouvrez l'application **SmartThings** sur votre appareil mobile.

2 Appuyez sur **Vie** → **Find** → **Plus** → **Me signaler quand trouvé** pour activer la fonction.



Cette fonction est disponible si le produit et l'appareil mobile ne sont pas connectés.

Être prévenu lorsque le produit est oublié

Vous pouvez recevoir une notification sur votre appareil mobile lorsque le produit est oublié.

1 Ouvrez l'application **SmartThings** sur votre appareil mobile.

2 Appuyez sur **Vie** → **Find** → **Plus** → **Avertissement en cas d'oubli** et appuyez sur le curseur pour activer la fonction.

Vous pouvez définir une localisation sûre pour éviter les notifications, comme votre domicile, afin de ne pas recevoir de notification lorsque vous le quittez. Essayez d'ajouter un localisation spécifique en appuyant sur **Ajout d'un lieu sûr**.

Protéger mon produit et ce à quoi il est fixé

Si vous perdez le produit, vous pouvez le protéger en lui faisant envoyer une notification. Vous pouvez également protéger votre produit et ce à quoi il est fixé en affichant les informations de contact d'urgence sur l'appareil mobile de l'autre personne lorsqu'elle a trouvé votre produit et ce à quoi il est fixé et qu'elle essaie de le reconnaître avec son appareil mobile, et en verrouillant le produit pour que d'autres personnes ne puissent pas s'y connecter.

Par exemple, si l'animal auquel le produit est fixé se perd, les coordonnées de son maître peuvent être vérifiées en plaçant un appareil mobile sur le produit pour le reconnaître.



- Pour utiliser cette fonction, l'appareil mobile qui reconnaît le produit doit prendre en charge la fonction NFC et être réglé sur le mode standard.
- Lorsque vous essayez de reconnaître le produit à l'aide d'un appareil mobile, assurez-vous que l'écran de l'appareil mobile est allumé et déverrouillé. Sinon, l'appareil mobile ne recevra pas de données.
- Pour reconnaître le produit avec votre appareil mobile, placez la zone de l'antenne NFC de votre appareil mobile sur la touche du produit.

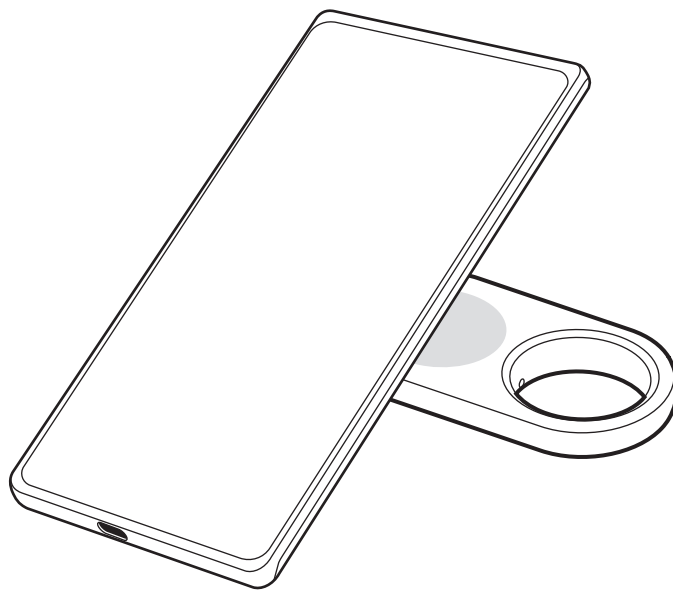

- 1 Ouvrez l'application **SmartThings** sur votre appareil mobile.
- 2 Appuyez sur **Vie** → **Find** → **Plus** → **Mode Perdu**.
- 3 Lisez les instructions qui s'affichent à l'écran et appuyez sur **Suivant**.
- 4 Saisissez les informations et appuyez sur **Activer**.

Localiser un appareil mobile

Si vous ne trouvez pas votre appareil mobile connecté au produit à proximité, le produit peut vous aider à le trouver.

Appuyez deux fois sur la touche du produit.

L'appareil mobile connecté au produit émet une sonnerie.

Pour désactiver la sonnerie sur votre appareil mobile, suivez les instructions à l'écran ou appuyez deux fois sur la touche du produit.



- Cette fonction n'est pas disponible si le produit et l'appareil mobile ne sont pas connectés.
- Cette fonction est disponible lorsque la fonction Trouver le téléphone ou Tablette est activée.

Utiliser la fonction d'automatisation

Lorsque le produit est connecté à un appareil mobile, vous pouvez lancer la fonction d'automatisation en appuyant ou en maintenant la touche du produit enfoncée.

- 1 Ouvrez l'application **SmartThings** sur votre appareil mobile.
- 2 Appuyez sur **Appareils**, appuyez sur la carte de votre produit, puis sur **Automatisation**.
- 3 Sélectionnez une option dans **Actions** et appuyez sur **Indiquez ce que cette routine exécutera.** et suivez les instructions qui s'affichent à l'écran pour ajouter une action.
Si vous appuyez ou maintenez enfoncée la touche du produit, l'action d'automatisation programmée est lancée.

Gérer les fonctions d'automatisation

Ouvrez l'application **SmartThings** sur votre appareil mobile. Appuyez sur **Appareils**, appuyez sur la carte de votre produit, puis sur **Automatisation**. L'action d'automatisation que vous avez ajoutée apparaît.

Pour modifier ou supprimer une action, appuyez sur l'action que vous souhaitez modifier ou supprimer, puis sur **Modifier** ou **Supprimer**.

Empêcher la localisation

Vous pouvez empêcher les gens de vous localiser en configurant votre appareil mobile pour qu'il reçoive une notification si une SmartTag inconnue suit vos déplacements.

- 1 Ouvrez l'application **SmartThings** sur votre appareil mobile.
- 2 Appuyez sur **Vie** → **Find** →  → **Paramètres** → **Détection des tags inconnus**.
- 3 Appuyez sur **Alertes de tag inconnu** pour activer la fonction.

Pour trouver des SmartTags autour de vous, appuyez sur **Recherche tags inconnus à proximité** → **Démarrer**.



Cette fonction ne peut détecter que les SmartTags qui sont compatibles avec la fonction Recherche SmartThings.

Configuration du produit



Ajouter à l'écran d'accueil

Si vous utilisez le produit fréquemment, vous pouvez le lancer en ajoutant un raccourci à l'écran d'accueil de votre appareil mobile.

- 1 Ouvrez l'application **SmartThings** sur votre appareil mobile.
- 2 Appuyez sur **Vie** → **Find** →  → **Ajouter à l'écran d'accueil**.
- 3 Maintenez votre doigt appuyé sur l'icône à l'écran ou appuyez sur **Ajouter**.
Le raccourci sera ajouté à l'écran d'accueil de votre appareil mobile.

Définir les appareils à afficher sur la carte

Vous pouvez choisir quels appareils afficher dans la recherche SmartThings.

- 1 Ouvrez l'application **SmartThings** sur votre appareil mobile.
- 2 Appuyez sur **Vie** → **Find** → .
Votre produit et une liste de tous les appareils ajoutés à l'application Localiser ou Rechercher mon appareil via votre compte Samsung apparaissent.
- 3 Appuyez sur  → **Définir comme favori**.
- 4 Sélectionnez un appareil à afficher dans la recherche SmartThings, puis appuyez sur **Enregistrer**.

Paramètres généraux

Vous pouvez vérifier les informations relatives au produit et modifier différents paramètres.

- 1 Ouvrez l'application **SmartThings** sur votre appareil mobile.
- 2 Appuyez sur **Appareils** et sur la carte de votre produit.

Statut

Vous pouvez vérifier le statut de connexion entre le produit et l'appareil mobile et le statut de localisation du produit.

Appuyez sur **Afficher la carte** pour vérifier les informations de localisation détaillées du produit.

Recherche téléphone ou tablette

Si vous ne localisez pas votre appareil mobile à proximité, vous pouvez utiliser le produit pour le trouver.

Appuyez sur le curseur **Recherche téléphone ou tablette** pour activer la fonction. Pour en savoir plus, reportez-vous à la section [Localiser un appareil mobile](#).

Automatisation

Lorsque le produit est connecté à un appareil mobile, vous pouvez lancer la fonction d'automatisation en appuyant ou en maintenant la touche du produit enfoncée. Pour en savoir plus, reportez-vous à la section [Utiliser la fonction d'automatisation](#).

Volume

Ce paramètre permet de régler le volume du produit.

Appuyez sur **Volume** pour sélectionner l'option de votre choix. Vous pouvez également appuyer sur  pour faire de l'alerte du produit un son de notification.

Sonnerie

Ce paramètre permet de modifier le son de notification émis par le produit lorsque vous cherchez à localiser le produit.

Appuyez sur **Sonnerie** pour sélectionner le son de notification de votre choix.

Mode Économie d'énergie

Vous pouvez prolonger la durée de vie de la pile en activant la fonction Économie d'énergie.

Appuyez sur le curseur **Mode Économie d'énergie** pour activer la fonction. Toutefois, certaines fonctions, telles que la touche du produit ou les fonctions liées aux sons, peuvent ne pas être disponibles.

Batterie

Vous pouvez vérifier l'autonomie restante de la pile du produit. Vous pouvez également afficher les informations sur la pile en appuyant sur **Batterie**.

Modifier

Appuyez sur  → **Modifier**.

Modifier l'icône du produit

Vous pouvez modifier l'icône qui apparaît sur la carte du produit ou dans la recherche SmartThings.

Appuyez sur  pour sélectionner l'icône de votre choix, puis sur **Enregistrer**.

Lieu

Vous pouvez vérifier où se trouve le produit.

Pièce

Vous pouvez vérifier et modifier la pièce dans laquelle se trouve le produit.

Appuyez sur **Pièce** pour sélectionner la pièce de votre choix, puis sur **Enregistrer**.

Appuyez sur **Ajouter une nouvelle pièce** pour ajouter une nouvelle pièce. Vous pouvez également nommer manuellement la pièce où se trouve le produit en appuyant sur **Personnalisée**.

Modifier le nom d'un produit

Vous pouvez modifier le nom du produit.

Appuyez sur la nom du produit, modifiez-le, puis appuyez sur **Enregistrer**.

Configurer la Recherche SmartThings

Vous pouvez modifier les divers paramètres liés à la Recherche SmartThings.

- 1 Ouvrez l'application **SmartThings** sur votre appareil mobile.
- 2 Appuyez sur **Vie** → **Find** → ⓘ → **Paramètres**.

Autorisation de la détection des appareils

Vous pouvez sélectionner l'appareil recherché et modifier ses paramètres à l'aide de la Recherche SmartThings.

Recherche d'appareils en mode hors ligne

Vous pouvez mettre à jour des informations de localisation du produit à l'aide d'un périphérique ayant une place fixe, par exemple un téléviseur ou une station SmartThings.

Par exemple, si votre produit se trouve à proximité d'un téléviseur, celui-ci peut mettre à jour la localisation du produit dans la recherche SmartThings même si votre appareil mobile ne se trouve pas à proximité.

Sélectionnez un appareil pris en charge dans la liste et suivez les instructions qui s'affichent à l'écran pour terminer la configuration.

Chiffrage position hors ligne

Lorsque vous envoyez les informations de localisation hors ligne de votre produit à l'application Localiser ou Rechercher mon appareil à l'aide d'un autre appareil, vous pouvez chiffrer la localisation du produit pour plus de sécurité.

Dans la liste, appuyez sur le curseur de l'appareil dont vous souhaitez chiffrer les informations de localisation, puis suivez les instructions à l'écran pour procéder au chiffrement.

Détection des tags inconnus

Vous pouvez empêcher les gens de vous localiser en configurant votre appareil mobile pour qu'il reçoive une notification si une SmartTag inconnue suit vos déplacements. Reportez-vous à [Empêcher la localisation](#).

Application de navigation

Vous pouvez définir et télécharger l'application de navigation par défaut à utiliser pour vous guider jusqu'à l'endroit où se trouve le produit.

Autoriser utilisation infos localis.

Vous pouvez activer l'utilisation de vos données de localisation.

Aide

Consultez les informations d'aide pour apprendre à utiliser le produit et vérifier les informations qui s'y rapportent.

- 1 Ouvrez l'application **SmartThings** sur votre appareil mobile.
- 2 Appuyez sur **Appareils** et sur la carte de votre produit.
- 3 Appuyez sur  → **Aide**.



Informations sur le produit

Vous pouvez consulter les informations sur le logiciel du produit.

- 1 Ouvrez l'application **SmartThings** sur votre appareil mobile.
- 2 Appuyez sur **Appareils** et sur la carte de votre produit.
- 3 Appuyez sur  → **Informations**.

Supprimer un produit

Vous pouvez enregistrer un produit avec un autre compte Samsung après l'avoir supprimé.

- 1 Ouvrez l'application **SmartThings** sur votre appareil mobile.
- 2 Appuyez sur **Appareils** →  → **Supprimer l'appareil**.
- 3 Appuyez sur  sur la carte du produit que vous souhaitez supprimer.
Le produit est réinitialisé.



Consignes d'utilisation

Précautions à prendre pour utiliser l'appareil

Veillez lire attentivement ce manuel pour utiliser votre produit correctement et en toute sécurité.

- Les descriptions fournies sont basées sur les paramètres par défaut du produit.
- En fonction de votre zone géographique, de votre opérateur, des caractéristiques du modèle ou de la version logicielle, certains contenus peuvent différer par rapport à votre produit.
- Les logiciels, sources audio, fonds d'écran, images et autres médias fournis avec ce produit sont sous licence pour un usage limité. L'extraction et l'utilisation de ces supports à des fins commerciales ou autres constituent une violation des lois sur les droits d'auteur. Les utilisateurs sont entièrement responsables de toute utilisation illégale des supports.
- Les applications par défaut qui accompagnent le produit sont soumis à des mises à jour et peuvent ne plus être pris en charge et ce, sans préavis.
- Toute modification du système d'exploitation du produit ou installation de logiciels non officiels peut entraîner des dysfonctionnements du produit et entraîner l'endommagement ou la perte de vos données. Ces actions constituent des violations de l'accord de licence Samsung et annuleront votre garantie.
- N'utilisez pas votre produit dans un endroit surchauffé ou à proximité d'un feu.
- Vous ne devez ni ingérer ni désassembler la pile, en raison du risque de brûlure chimique.
- Ce produit contient une pile bouton. Ne pas avaler la pile. Avaler la pile peut entraîner de graves brûlures internes dans les 2 heures voire la mort dans les cas les plus graves.
- Tenez les piles hors de portée des enfants. Si le compartiment à piles ne se ferme pas correctement, arrêtez d'utiliser le produit et tenez-le hors de portée des enfants. Si vous pensez que les piles ont pu être avalées ou insérées dans une partie quelconque du corps, consultez immédiatement un médecin.
- Ce produit inclut des logiciels gratuits / Open Source. Les informations sur la licence du logiciel open source utilisé dans ce produit sont disponibles sur la page opensource.samsung.com.
- L'utilisation d'émetteurs à ultra-large bande (ULB) est interdite à bord d'un avion ou d'un navire.

Icônes

-  **Avertissement** : situations susceptibles de vous blesser ou de blesser autrui.
-  **Attention** : situations susceptibles d'endommager votre produit ou d'autres équipements.
-  **Avis** : remarques, conseils d'utilisation ou informations complémentaires.

Remarques sur le contenu du coffret et les accessoires

Reportez-vous au guide de prise en main rapide pour connaître le contenu du coffret.

- Produit
 - Broche d'éjection
 - Guide de prise en main rapide
-  • Les éléments fournis avec le produit et les accessoires disponibles peuvent varier en fonction de votre zone géographique ou de votre opérateur.
- Les accessoires fournis ont été spécialement conçus pour ce produit et peuvent ne pas fonctionner avec d'autres appareils.
 - L'apparence et les caractéristiques techniques peuvent faire l'objet de modifications sans préavis.
 - Vous pouvez acheter d'autres accessoires auprès de votre revendeur Samsung. Assurez-vous qu'ils sont compatibles avec ce produit avant de l'acheter.
 - Utilisez des accessoires homologués par Samsung. L'utilisation d'accessoires non homologués peut entraîner des problèmes de performance et des dysfonctionnements qui ne sont pas couverts par la garantie.

Conserver les performances de résistance à l'eau

Votre produit est résistant à l'eau (testé en conditions IP67 : 15 – 35 °C, 86 – 106 kPa, eau douce, 1 mètre, 30 minutes). Pour maintenir les performances de résistance à l'eau du produit, suivez attentivement ces conseils.

- N'exposez pas le produit à de l'eau de piscine ou à de l'eau de mer.
- N'exposez pas le produit à de l'eau en fort mouvement. Une augmentation soudaine de la pression de l'eau peut dépasser le niveau d'étanchéité garanti.
- Si le produit est exposé à l'eau, essuyez-le avec un chiffon doux et propre, puis séchez-le soigneusement.
- Si le produit est exposé à d'autres liquides, tels que de l'eau savonneuse, de l'huile, du parfum, de la crème solaire, du nettoyant pour les mains ou des produits chimiques tels que des cosmétiques, nettoyez le produit avec de l'eau douce sans écoulement, essuyez-le avec un chiffon doux et propre, puis séchez-le soigneusement avant de l'utiliser afin de conserver sa résistance à l'eau.
- Si le produit a été immergé dans l'eau ou si le haut-parleur est mouillé, il est possible que le son ne soit pas clair.

Annexe

Dépannage

Avant de contacter un centre de service après-vente Samsung ou un centre de réparation agréé, essayez de mettre en œuvre les solutions suivantes. Il est possible qu'elles ne soient pas toutes applicables à votre produit.

Le produit ne s'allume pas

- Lorsque la pile est complètement déchargée, votre produit ne s'allume pas. Vérifiez la pile avant d'utiliser le produit.
- Il est possible que la pile soit mal installée. Insérez de nouveau la pile.
- Après avoir essuyé les bornes, essayez de réinsérer la pile.

Le produit se bloque ou rencontre un problème

Essayez les solutions suivantes. Si le problème persiste, contactez un centre de service après-vente Samsung ou un centre de réparation agréé.

Redémarrer le produit

Si le produit continue de se bloquer ou de ralentir, retirez la pile et remettez-la en place.

Forcer le redémarrage

Si le produit est bloqué et ne répond pas, vous pouvez le réinitialiser.

Insérez la broche d'éjection fournie ou un trombone dans l'orifice du logement de la pile, puis tirez doucement le logement de la pile de la fente du logement de la pile. Après avoir appuyé et relâché la touche une fois, insérez le logement de la pile dans la fente du logement de la pile tout en appuyant de nouveau sur la touche. Maintenez la touche enfoncée pendant plus de 7 secondes jusqu'à ce que le produit émette un son.

Si la pile n'est pas reconnue, le produit émet un son immédiatement après insertion de la pile. Dans ce cas, essayez de nouveau la méthode.

Un autre appareil Bluetooth ne parvient pas à localiser votre produit

- Assurez-vous que l'appareil auquel vous souhaitez la connecter est prêt à être numérisé ou connecté.
- La localisation du produit est basée sur les résultats de positionnement GPS et Wi-Fi de l'appareil connecté au produit, et des problèmes peuvent survenir en raison de l'environnement ou d'un échec du GPS. Assurez-vous que l'appareil auquel vous souhaitez connecter votre produit est à proximité.
- Réinitialisez votre produit et réessayez.

Si ces conseils ne résolvent pas le problème, contactez un centre de service après-vente Samsung ou un centre de réparation agréé.

Impossible de localiser votre produit

Les signaux GPS peuvent être brouillés à certains endroits, par exemple en intérieur. Paramétrez l'appareil mobile connecté au produit pour utiliser un réseau Wi-Fi ou mobile pour le localiser dans ces situations.

Un petit espace apparaît à l'extérieur du produit

- Cet espace est une fonction de fabrication nécessaire et de petites frictions ou vibrations peuvent se produire.
- Avec le temps, la friction entre les pièces peut provoquer un léger agrandissement de cet espace.

Droits d'auteur

Copyright © 2023 Samsung Electronics Co., Ltd.

Ce mode d'emploi est protégé par les lois internationales sur les droits d'auteur.

Il est interdit de reproduire, distribuer, traduire ou transmettre sous quelque forme et par quelque moyen que ce soit, électronique ou mécanique, notamment par photocopie, enregistrement ou stockage dans un système de stockage et de recherche documentaire, tout ou partie de ce document.

Marques

- SAMSUNG et le logo SAMSUNG sont des marques déposées de Samsung Electronics Co., Ltd.
- Bluetooth® est une marque déposée de Bluetooth SIG, Inc.
- Toutes les autres marques et droits d'auteur demeurent la propriété de leurs propriétaires respectifs.

Erste Schritte

Über das Galaxy SmartTag2

Das Galaxy SmartTag2 ist ein Produkt, das an Haustieren (Halsband) oder Gegenständen angebracht werden kann, um deren Verlust zu verhindern und über deren Standort auf dem Laufenden zu bleiben. Du kannst mit der Taste des Produkts auch Automatisierungsfunktionen starten.

Verbinde ein Produkt über die Anwendung „SmartThings“ mit deinem Mobilgerät, um den Standort des Produkts zu überprüfen und Informationen darüber zu erhalten, wo das Produkt verloren wurde.

Geräteaufbau

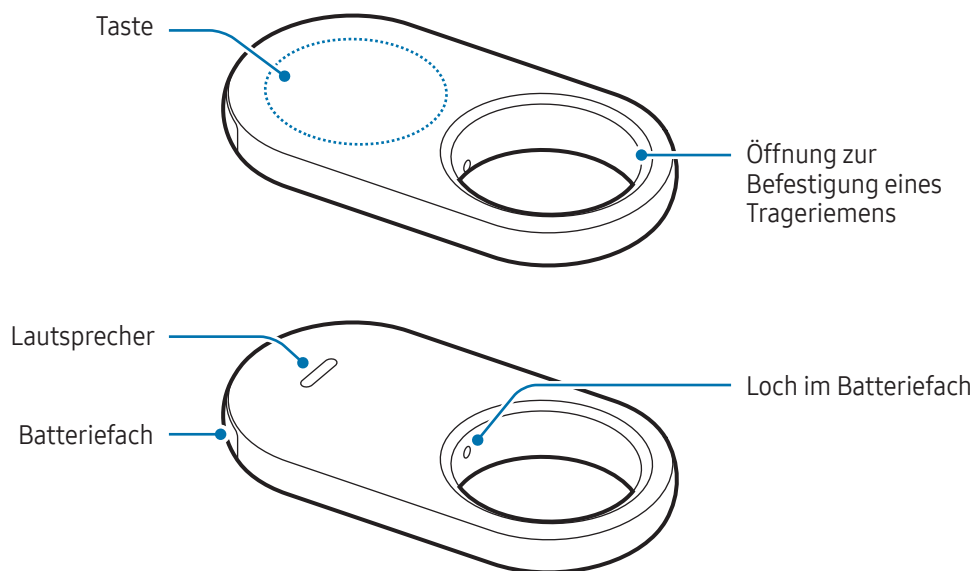

Taste

Taste	Funktion
Taste	<ul style="list-style-type: none">• Drücken, um den Benachrichtigungston des Produkts auszuschalten, wenn es klingelt.• Zweimal drücken, um das mit dem Produkt verbundene Mobilgerät zu finden.• Drücken oder gedrückt halten, um die festgelegte Automatisierungsfunktion zu starten.

Batterie austauschen

- 1 Stecke das im Lieferumfang enthaltene Steckplatzwerkzeug oder einen Clip in das Loch im Batteriefach und ziehe das Batteriefach vorsichtig aus dem Batteriefacheinschub.

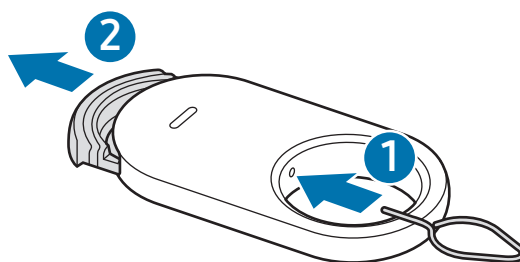

- 2 Lege die Batterie so ein, dass der positive Pol mit dem Symbol + im Produkt übereinstimmt.

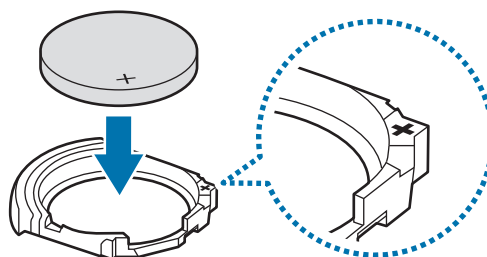

3 Schiebe das Batteriefach zurück in den Batteriefacheinschub.

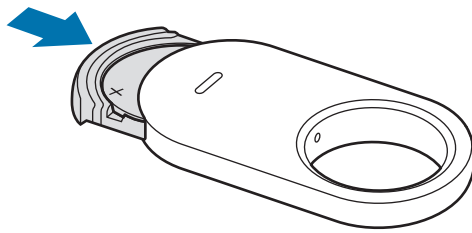

- ⚠ • Achte auf deine Finger oder Fingernägel, wenn du das Batteriefach aus dem Batteriefacheinschub herausziehst, um die Batterie auszutauschen.
- Schiebe das Batteriefach nicht verkehrt herum in den Einschub, weil dadurch das Produkt beschädigt werden könnte.
- ✍ • Sieh nach, in welche Richtung der Pluspol (+) der Batterie zeigen muss. Wenn die Batterie nicht richtig eingelegt ist, funktioniert das Produkt nicht.
- Tausche die Batterie aus, wenn sie entladen ist.
- Versuche nicht, die mitgelieferte Batterie wieder aufzuladen.

Vor der Verwendung des Produkts

SmartThings-Anwendung auf dem Mobilgerät installieren

Bevor du ein Produkt verwendest, solltest du die Anwendung „SmartThings“ auf dem Mobilgerät installieren. Je nach Mobilgerät kannst du die Anwendung „SmartThings“ aus folgenden Quellen herunterladen:

- Android-Mobilgeräte von Samsung: **Galaxy Store, Play Store**
- ✍ • SmartThings kann nur auf Mobilgeräten installiert werden, die eine Synchronisierung mit einem Produkt unterstützen. Stelle sicher, dass dein Mobilgerät mit den Produkten kompatibel ist.
- Für die Verwendung der SmartThings-Anwendung musst du dich registrieren und bei deinem Samsung Account anmelden.

Produkte mit einem Mobilgerät verbinden

- 1 Öffne auf dem Mobilgerät die Anwendung **SmartThings**.
Aktualisiere die SmartThings-Anwendung auf die neueste Version.
- 2 Entferne die Folie zwischen dem Batteriefach und der Batterie oder setze die Batterie ein.
Drücke alternativ die Taste des Produkts.
Das Produkt gibt einen Ton aus und wird aktiviert.
- 3 Wenn das Pop-up-Fenster mit der Information, dass das Produkt erkannt wurde, auf dem Mobilgerät erscheint, tippe **Hinzufügen** an.
Wenn das Pop-up-Fenster für die Verbindungsherstellung nicht angezeigt wird, tippe **Geräte** → **+** an. Tippe **Hinzufügen** unter **Samsung Geräte** und dann **Tag/Tracker** an.
- 4 Befolge die Anweisungen auf dem Bildschirm, um die Verbindung herzustellen.
Wenn die Verbindung hergestellt wurde, wird der aktuelle Standort des Tags auf der **SmartThings Find**-Karte angezeigt und das Produkt erscheint in der Liste der Geräte in der Anwendung „SmartThings“.

Produkte durch Scannen des QR-Codes verbinden

Du kannst ein Produkt auch mit einem Mobilgerät verbinden, indem du seinen QR-Code scannst.

- 1 Öffne auf dem Mobilgerät die Anwendung **SmartThings**.
- 2 Tippe **Geräte** → **+** → **QR-Code scannen** an, um den QR-Code auf der Box zu scannen.
- 3 Befolge die Anweisungen auf dem Bildschirm, um die Verbindung herzustellen.
Wenn die Verbindung hergestellt wurde, wird der aktuelle Standort des Tags auf der **SmartThings Find**-Karte angezeigt und das Produkt erscheint in der Liste der Geräte in der Anwendung „SmartThings“.



- Wenn du zum ersten Mal ein Produkt registrierst, verläuft der Registrierungsprozess je nach Umgebung möglicherweise nicht reibungslos. Du musst es möglicherweise zwei- bis dreimal versuchen, bevor du die Registrierung erfolgreich abschließen kannst.
- Die unterstützten Funktionen variieren möglicherweise je nach Mobilgerät und Softwareversion.
- Du kannst SmartThings Find nur auf Samsung-Mobilgeräten verwenden, auf denen Android 9.0 oder höher läuft, sowie auf Samsung-Mobilgeräten, die die Funktion „Find My Mobile“ unterstützen.
- Das Produkt ist ein drahtloses Kommunikationsgerät. Die Leistung ist möglicherweise eingeschränkt, wenn mehrere Geräte gleichzeitig verbunden sind.

Verwendung des Produkts

Standort eines Produkts prüfen

Du kannst den Standort des Produkts aus der Ferne über die Anwendung „SmartThings“ auf deinem Mobilgerät prüfen und den Standort durch Auslösen eines Benachrichtigungstons auf dem Produkt finden.

- 1 Öffne auf dem Mobilgerät die Anwendung **SmartThings**.
- 2 Tippe **Geräte** an, tippe deine Produktkarte an und tippe dann **Karte anzeigen** an. Tippe alternativ **Alltag** → **Find** an.

Der aktuelle Standort des Produkts wird auf der Karte angezeigt.



- Der Standort des Produkts basiert auf den GPS- und WLAN-Ortungsergebnissen des Mobilgeräts, das mit dem Produkt verbunden ist, oder des in der Nähe befindlichen Android-Mobilgeräts. Aufgrund der Umgebung oder eines GPS-Ausfalls können Probleme auftreten.
- Wenn der aktuelle Standort des Produkts nicht angezeigt wird, ist die Batterie des Produkts entladen oder es befindet sich kein Android-Mobilgerät von Samsung in der Nähe, um das Produkt zu lokalisieren. Um Benachrichtigungen zu empfangen, wenn die Standortinformationen des Produkts aktualisiert werden, aktiviere die zugehörige Funktion. Weitere Informationen findest du unter [Mich benachrichtigen, wenn gefunden](#).
- Wenn der Status des Produkts **Verbunden** ist, kannst du einen Benachrichtigungston auslösen und die Lautstärke des Produkts anpassen.
- Die Nutzungsdauer des Produkts kann je nach Umgebung und Nutzungsmuster des Benutzers variieren.
- Die Ultra-Breitband-Funktion (UWB) ist je nach Region u. U. nicht verfügbar.

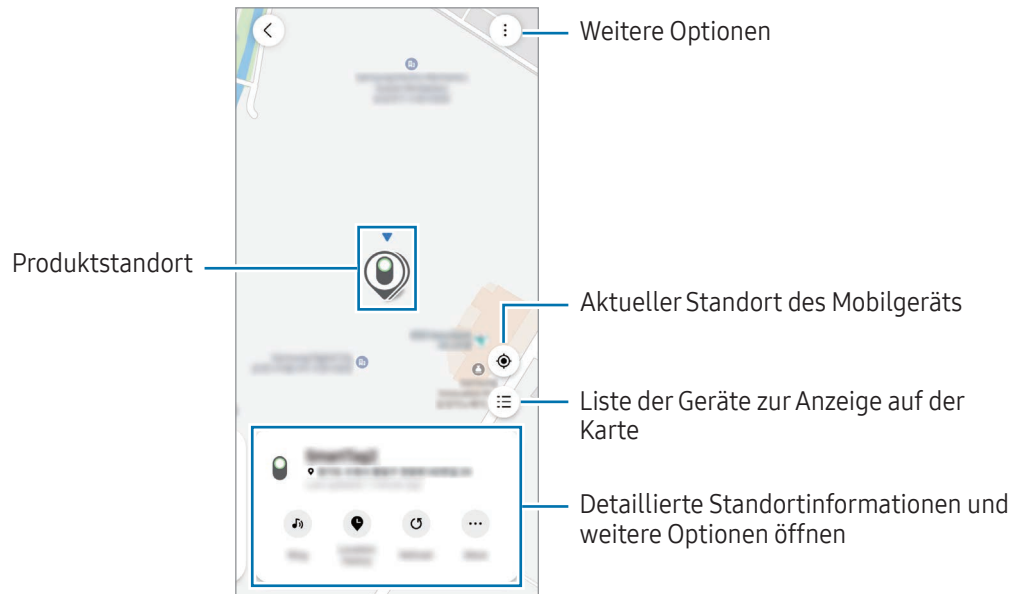

Mit einem Benachrichtigungston nach dem Produkt suchen

Du kannst den Standort des Produkts ermitteln, indem du einen Benachrichtigungston auslöst.

- 1 Öffne auf dem Mobilgerät die Anwendung **SmartThings**.
- 2 Tippe **Alltag** → **Find** an.
- 3 Tippe **Klingeln** an.
Der Benachrichtigungston des Produkts wird ausgegeben.

Um die Lautstärke des Benachrichtigungstons anzupassen, tippe  oder  an.

Um den Benachrichtigungston zu deaktivieren, tippe **Beenden** an oder drücke einmal die Taste des Produkts.

Mit dem Verlauf nach dem Produktstandort suchen

Du kannst ein Produkt finden, indem du dir den Standort des Produkt ansiehst, der für die letzten 7 Tage aufgenommen wurde.

- 1 Öffne auf dem Mobilgerät die Anwendung **SmartThings**.
- 2 Tippe **Alltag** → **Find** → **Standortverlauf** an.

Um den gesamten Standortverlauf des Produkts zu löschen, tippe  → **Verlauf löschen** an.

Anhand der Signalstärke nach dem Produkt suchen

Du kannst den Standort des Produkts ermitteln, indem du seine Signalstärke misst.

- 1 Öffne auf dem Mobilgerät die Anwendung **SmartThings**.
- 2 Tippe **Alltag** → **Find** → **Mehr** → **In der Nähe suchen** an.
Der Signalbildschirm des gesuchten Produkts wird angezeigt. Je näher du dich am Standort des gesuchten Produkts befindest, desto stärker ist die auf dem Bildschirm angezeigte Signalstärke.

Du kannst den Benachrichtigungston des Produkts auslösen, indem du  antippst.

Tippe  an, um den Benachrichtigungston zu deaktivieren. Du kannst Benachrichtigungen auch deaktivieren, indem du die Taste des Produkts einmal drückst.

Mit dem AR-Effekt nach dem Produkt suchen

Du kannst den Standort des Produkts ermitteln, indem du AR-Funktionen verwendest.

- 1 Öffne auf dem Mobilgerät die Anwendung **SmartThings**.
- 2 Tippe **Alltag** → **Find** → **Mehr** → **In der Nähe suchen** →  an.
- 3 Scanne die Umgebung.
Falls das Produkt in der Nähe ist, erscheint der AR-Effekt dort, wo sich das gesuchte Produkt befindet.

Du kannst den Benachrichtigungston des Produkts auslösen, indem du  antippst.

 Diese Funktion ist nur verfügbar, wenn dein Mobilgerät die UWB-Funktion unterstützt.

Nach geteilten Produktstandorten suchen

Du kannst mehrere Benutzer an den Ort einladen, an dem dein Produkt registriert ist, um den Standort des Produkts zu teilen und es zusammen zu steuern. Wenn du das Mobilgerät nicht verwenden kannst, versuche, das Produkt auf dem Mobilgerät eines anderen Benutzers zu lokalisieren und zu steuern.

- 1 Öffne auf dem Mobilgerät die Anwendung **SmartThings**.
- 2 Tippe **Alltag** → **Find** → **Mehr** → **Standort dieses Geräts teilen** an.
- 3 Befolge die Anweisungen auf dem Bildschirm, um andere Benutzer an deinen Standort einzuladen.
- 4 Wenn die Benutzereinladung abgeschlossen ist, folge den Anweisungen auf dem Bildschirm, um den Standort des Produkts zu teilen.

Produktstandortführung erhalten

Routenführung abrufen

Wenn dein Produkt verloren gegangen oder weit von dir entfernt ist, kannst du dich zum Standort des Produkts führen lassen.

- 1 Öffne auf dem Mobilgerät die Anwendung **SmartThings**.
- 2 Tippe **Alltag** → **Find** → **Mehr** → **Navigieren** an.
Du wirst zu dem Ort geführt, an dem sich das Produkt befindet.



Wenn auf deinem Mobilgerät keine unterstützte Navigations-App installiert ist, erscheint die Liste der unterstützten Navigations-Apps. Installiere die gewünschte App aus der Liste, um Wegbeschreibungen anzuzeigen.

Mich benachrichtigen, wenn gefunden

Du erhältst eine Benachrichtigung auf deinem Mobilgerät, wenn die Standortinformationen des Produkts aktualisiert werden, auch wenn die Batterie des Produkts vollständig entladen ist oder es in der Nähe kein Android-Mobilgerät von Samsung gibt, um das Produkt zu lokalisieren.

- 1 Öffne auf dem Mobilgerät die Anwendung **SmartThings**.
- 2 Tippe **Alltag** → **Find** → **Mehr** → **Mich bei Ortung benachrichtigen** an, um die Funktion zu aktivieren.



Diese Funktion ist verfügbar, wenn das Produkt und das Mobilgerät nicht verbunden sind.

Benachrichtigt werden, wenn das Produkt zurückgelassen wird

Du erhältst auf deinem Mobilgerät eine Benachrichtigung, wenn das Produkt zurückgelassen wird.

- 1 Öffne auf dem Mobilgerät die Anwendung **SmartThings**.
- 2 Tippe **Alltag** → **Find** → **Mehr** → **Beim Zurücklassen benachrichtigen** und dann den Schalter an, um die Funktion zu aktivieren.

Du kannst einen sicheren Ort festlegen, z. B. dein Zuhause, damit du keine Benachrichtigung erhältst, wenn du deine Wohnung oder dein Haus verlässt. Versuche, einen bestimmten Ort hinzuzufügen, indem du **Hinzufügen eines sicheren Orts** antippst.

Mein Produkt und verbundene Dinge schützen

Wenn du das Produkt verloren hast, kannst du dein Produkt schützen, indem es dir eine Benachrichtigung sendet. Du kannst dein Produkt und die damit verbundenen Dinge auch schützen, indem du Notfallkontaktinformationen auf dem anderen Mobilgerät anzeigst, wenn eine Person dein Produkt (und was damit verbunden ist) gefunden hat und versucht, es mit ihrem Mobilgerät zu erkennen. Du kannst es auch sperren, damit andere keine Verbindung damit herstellen können.

Wenn beispielsweise das Haustier, mit dem das Produkt verbunden ist, vermisst wird, können die Kontaktinformationen des Haustierbesitzers geprüft werden. Dazu musst du ein Mobilgerät auf das Produkt legen, damit es erkannt wird.



- Um diese Funktion verwenden zu können, muss das Mobilgerät, das das Produkt erkennt, die NFC-Funktion unterstützen und auf den Standardmodus festgelegt sein.
- Wenn du versuchst, das Produkt mit dem Mobilgerät zu erkennen, stelle sicher, dass der Bildschirm des Geräts eingeschaltet und entsperrt ist. Andernfalls empfängt das Mobilgerät keine Daten.
- Um das Produkt mit deinem Mobilgerät zu erkennen, platziere den NFC-Antennenbereich des Geräts auf der Taste des Produkts.

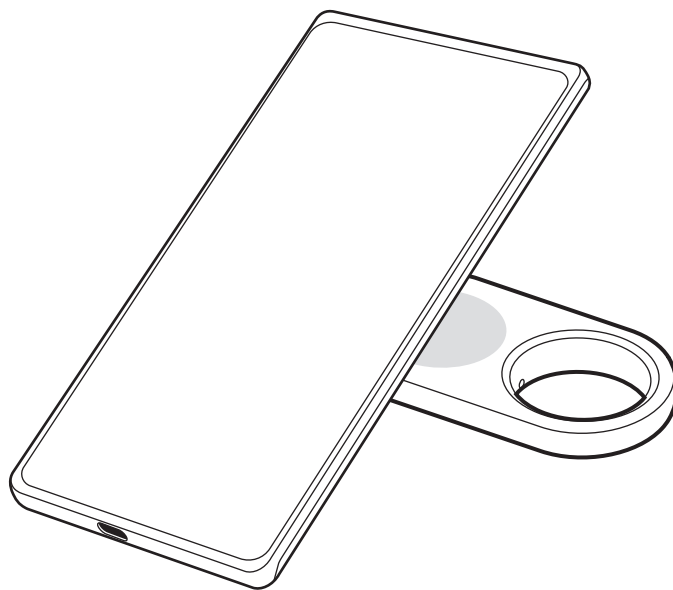

- 1 Öffne auf dem Mobilgerät die Anwendung **SmartThings**.
- 2 Tippe **Alltag** → **Find** → **Mehr** → „**Verloren**“-Modus an.
- 3 Lies die Anweisungen auf dem Bildschirm und tippe **Weiter** an.
- 4 Gib die Informationen ein und tippe **Einschalten** an.

Mobilgerät suchen

Wenn du dein Mobilgerät nicht finden kannst, das mit einem Produkt in der Nähe verbunden ist, kann das Produkt dir helfen, es zu finden.

Drücke zweimal die Taste des Produkts.

Das Mobilgerät, das mit dem Produkt verbunden ist, gibt seinen Klingelton aus.

Befolge zum Ausschalten des Klingeltons auf deinem Mobilgerät die Anweisungen auf dem Bildschirm oder drücke zweimal die Taste des Produkts.



- Diese Funktion ist nicht verfügbar, wenn das Produkt und das Mobilgerät nicht verbunden sind.
- Diese Funktion ist nur verfügbar, wenn die Funktion zum Finden des Telefons oder Tablets aktiviert ist.

Automatisierungsfunktion verwenden

Ist das Produkt mit einem Mobilgerät verbunden, kannst du die Automatisierungsfunktion durch Drücken oder Gedrückthalten der Produkttaste starten.

- 1 Öffne auf dem Mobilgerät die Anwendung **SmartThings**.
- 2 Tippe **Geräte** an, tippe deine Produktkarte an und tippe dann **Regel** an.
- 3 Wähle eine Option unter **Aktionen** aus und tippe **Füge hinzu, was diese Routine tun soll.** an. Folge den Anweisungen auf dem Bildschirm, um eine Aktion hinzuzufügen.
Die festgelegte Automatisierungsaktion wird gestartet, wenn du die Produkttaste drückst oder gedrückt hältst.

Automatisierungsfunktionen verwalten

Öffne auf dem Mobilgerät die Anwendung **SmartThings**. Tippe **Geräte** an, tippe deine Produktkarte an und tippe dann **Regel** an. Die hinzugefügte Automatisierungsaktion erscheint.

Um eine Aktion zu bearbeiten oder zu löschen, tippe die entsprechende Aktion an und tippe dann **Bearbeiten** oder **Löschen** an.

Standortverfolgung verhindern

Du kannst verhindern, dass andere deinen Standort nachverfolgen, indem du festlegst, dass du auf deinem Mobilgerät eine Benachrichtigung erhältst, wenn ein unbekanntes Smart Tag sich mit dir bewegt, wenn du unterwegs bist.

- 1 Öffne auf dem Mobilgerät die Anwendung **SmartThings**.
- 2 Tippe **Alltag** → **Find** →  → **Einstellungen** → **Erkennung von unbekanntem Tag** an.
- 3 Tippe **Warnungen bei unbekanntem Tag** an, um die Funktion zu aktivieren.

Um unbekannte Smart Tags in deiner Nähe zu finden, tippe **Unbekannte Tags in der Nähe suchen** → **Starten** an.



Diese Funktion kann nur Smart Tags erkennen, die mit SmartThings Find kompatibel sind.

Das Produkt einrichten



Zum Startbildschirm hinzufügen

Wenn du das Produkt häufig verwendest, kannst du es nutzen, indem du eine Verknüpfung zum Startbildschirm des Mobilgeräts hinzufügst.

- 1 Öffne auf dem Mobilgerät die Anwendung **SmartThings**.
- 2 Tippe **Alltag** → **Find** →  → **Zum Startbildschirm hinzufügen** an.
- 3 Berühre und halte das Symbol auf dem Bildschirm oder tippe **Hinzufügen** an.
Die Verknüpfung wird dem Startbildschirm des Mobilgeräts hinzugefügt.

Einstellen, dass Geräte auf der Karte angezeigt werden

Du kannst auswählen, welche Geräte auf der SmartThings Find-Karte angezeigt werden sollen.

- 1 Öffne auf dem Mobilgerät die Anwendung **SmartThings**.
- 2 Tippe **Alltag** → **Find** →  an.
Das Produkt und eine Liste aller Geräte, die über deinen Samsung Account zu „Find My Mobile“ hinzugefügt wurden, werden angezeigt.
- 3 Tippe  → **Favorit festlegen** an.
- 4 Wähle ein Gerät aus, das auf der SmartThings Find-Karte angezeigt werden soll, und tippe **Speichern** an.

Allgemeine Einstellungen

Du kannst die Informationen in Bezug auf das Produkt prüfen und verschiedene Einstellungen ändern.

- 1 Öffne auf dem Mobilgerät die Anwendung **SmartThings**.
- 2 Tippe **Geräte** und dann deine Produktkarte an.

Status

Du kannst den Verbindungsstatus zwischen dem Produkt und dem Mobilgerät prüfen und auch den Standortstatus des Produkts.

Tippe **Karte anzeigen** an, um die detaillierten Standortinformationen des Produkts zu prüfen.

Telefon oder Tablet suchen

Wenn du das Mobilgerät nicht in der Nähe finden kannst, hilft dir das Produkt, es zu finden.

Tippe den Schalter **Telefon oder Tablet suchen** an, um die Funktion zu aktivieren. Weitere Informationen findest du unter [Mobilgerät suchen](#).

Regel

Ist das Produkt mit einem Mobilgerät verbunden, kannst du die Automatisierungsfunktion durch Drücken oder Gedrückthalten der Produkttaste starten. Weitere Informationen findest du unter [Automatisierungsfunktion verwenden](#).

Lautstärke

Passt die Lautstärke des Produkts an.

Tippe **Lautstärke** an und wähle die gewünschte Option aus. Du kannst auch  antippen, um das Produkt einen Benachrichtigungston ausgeben zu lassen.

Klingelton

Ändere den Benachrichtigungston, den das Produkt ausgibt, wenn du es orton möchtest.

Tippe **Klingelton** an, um den gewünschten Benachrichtigungston auszuwählen.

Energiesparmodus

Du kannst die Batterielaufzeit verlängern, indem du die Energiesparfunktion aktivierst.

Tippe den Schalter **Energiesparmodus** an, um die Funktion aufzurufen. Einige Funktionen, etwa die Taste des Produkts oder Funktionen in Bezug auf die Tonausgabe, sind ggf. nicht verfügbar.

Batterie

Du kannst auch die verbleibende Batterieladung des Produkts prüfen. Des Weiteren kannst du die Batterieinformationen durch Antippen von **Batterie** prüfen.

Bearbeiten

Tippe  → **Bearbeiten** an.

Produktsymbol ändern

Du kannst das Symbol ändern, das auf der Produktkarte oder auf der SmartThings Find-Karte angezeigt wird.

Tippe  an, um das gewünschte Symbol auszuwählen, und tippe **Speichern** an.

Standort

Du kannst prüfen, wo sich das Produkt befindet.

Raum

Du kannst den Raum prüfen, in dem sich das Produkt befindet, um ihn ändern.

Tippe **Raum** an, um den gewünschten Raum auszuwählen, und tippe **Speichern** an.

Tippe **Neuen Raum hinzufügen** an, um einen neuen Raum hinzuzufügen. Du kannst den Raum, in dem sich das Produkt befindet, auch manuell benennen, indem du **Individuell** antippst.

Produktnamen bearbeiten

Du kannst den Namen eines Produkts ändern.

Tippe den Namen des Produkts an, ändere ihn und tippe dann **Speichern** an.

SmartThings Find konfigurieren

Du kannst verschiedene Einstellungen in Bezug auf SmartThings Find ändern.

- 1 Öffne auf dem Mobilgerät die Anwendung **SmartThings**.
- 2 Tippe **Alltag** → **Find** →  → **Einstellungen** an.

Zulassen der Gerätesuche

Du kannst das zu suchende Gerät auswählen und seine Einstellungen mit SmartThings Find ändern.

Geräte für Offline-Suche

Du kannst die Standortinformationen des Produkts mit einem Peripheriegerät ändern, das einen festen Platz hat, etwa einen Fernseher oder eine SmartThings Station.

Wenn dein Produkt beispielsweise in der Nähe deines Fernsehers ist, kann dein Fernseher den Produktstandort in SmartThings Find konfigurieren, auch wenn sich dein Mobilgerät nicht in der Nähe befindet.

Wähle ein unterstütztes Gerät aus der Liste aus und befolge die Anweisungen auf dem Bildschirm, um die Einrichtung abzuschließen.

Offline-Standort verschlüsseln

Wenn du Offlinestandortdaten des Produkts über ein anderes Gerät an „Find My Mobile“ sendest, kannst du den Standort des Produkts für erhöhte Sicherheit verschlüsseln.

Tippe in der Liste den Schalter des Geräts an, für das du die Standortinformationen verschlüsseln möchtest. Befolge anschließend die Anweisungen auf dem Bildschirm, um die Standortinformationen zu verschlüsseln.

Erkennung von unbekanntem Tags

Du kannst verhindern, dass andere deinen Standort nachverfolgen, indem du festlegst, dass du auf deinem Mobilgerät eine Benachrichtigung erhältst, wenn ein unbekanntes Smart Tag sich mit dir bewegt, wenn du unterwegs bist. Weitere Informationen findest du unter [Standortverfolgung verhindern](#).

Navigations-App

Du kannst einstellen, welche Navigations-App standardmäßig verwendet werden soll, wenn du zu dem Ort geführt wirst, an dem sich das Produkt befindet, und sie herunterladen.

Verwendung der Standortinfos zulassen

Du kannst die Verwendung von Standortinformationen aktivieren.

Hilfe

Prüfe die Hilfeinformationen, um zu erfahren, wie du das Produkt verwendest, und um die zugehörigen Informationen anzuzeigen.

- 1 Öffne auf dem Mobilgerät die Anwendung **SmartThings**.
- 2 Tippe **Geräte** und dann deine Produktkarte an.
- 3 Tippe  → **Hilfe** an.



Produktinformationen

Du kannst dir die Details zur Software auf dem Produkt anzeigen lassen.

- 1 Öffne auf dem Mobilgerät die Anwendung **SmartThings**.
- 2 Tippe **Geräte** und dann deine Produktkarte an.
- 3 Tippe  → **Informationen** an.

Produkt löschen

Du kannst ein Produkt bei einem anderen Samsung Account registrieren, nachdem du es gelöscht hast.

- 1 Öffne auf dem Mobilgerät die Anwendung **SmartThings**.
- 2 Tippe **Geräte** →  → **Gerät entfernen** an.
- 3 Tippe  auf der Karte des Produkts an, das du löschen möchtest.
Das Produkt wird zurückgesetzt.

Nutzungshinweise

Vorsichtsmaßnahmen für die Verwendung des Geräts

Lies dir dieses Handbuch bei Verwendung des Produkts aufmerksam durch, um seine sichere und sachgemäße Verwendung zu gewährleisten.

- Die Beschreibungen basieren auf den Standardeinstellungen des Produkts.
- Einige Inhalte weichen je nach Region, Dienstanbieter, Modellspezifikationen und Produktsoftware möglicherweise von deinem Produkt ab.
- Software, Tonquellen, Hintergrundbilder, Bilder sowie andere Medien auf diesem Produkt unterliegen einer Lizenzvereinbarung für die eingeschränkte Nutzung. Das Extrahieren und Verwenden dieser Materialien für gewerbliche oder andere Zwecke stellt eine Verletzung von Copyright-Gesetzen dar. Der Benutzer trägt die volle Verantwortung bei illegaler Verwendung von Medien.
- Standardanwendungen, die bereits auf dem Produkt installiert sind, unterliegen Aktualisierungen und es kann vorkommen, dass sie ohne vorherige Ankündigung nicht mehr unterstützt werden.
- Das Verändern des Betriebssystems des Produkts oder das Installieren von Software aus inoffiziellen Quellen kann zu Fehlfunktionen am Produkt oder zu Beschädigung oder Verlust von Daten führen. Diese Handlungen stellen Verstöße gegen deine Lizenzvereinbarung mit Samsung dar und haben das Erlöschen der Garantie zur Folge.
- Verwende das Produkt nicht in einer heißen Umgebung oder in der Nähe von Feuer.
- Verschlucke die Batterie nicht und nimm sie nicht auseinander. Es besteht die Gefahr chemischer Verbrennungen.
- Dieses Produkt enthält eine Knopfzellenbatterie. Verschlucke die Batterie nicht. Das Verschlucken der Batterie kann innerhalb von nur zwei Stunden zu schweren inneren Verbrennungen und in schweren Fällen zum Tod führen.
- Bewahre Batterien außerhalb der Reichweite von Säuglingen und Kindern auf. Lässt sich das Batteriefach nicht sicher schließen, verwende das Produkt nicht weiter und halte es von Säuglingen und Kindern fern. Im Fall des Verschluckens oder einer anderweitigen Aufnahme von Batterien, suche umgehend medizinische Hilfe auf.
- Dieses Produkt enthält bestimmte freie Software sowie Open-Source-Software. Lizenzinformationen zur im Produkt verwendeten Open-Source-Software findest du unter opensource.samsung.com
- Die Verwendung von Ultra-Breitband-Sendern (UWB) ist an Bord von Flugzeugen und Schiffen verboten.

Korrekte Entsorgung des Akkus dieses Produkts



Das Symbol der durchgestrichenen Abfalltonne auf Rädern auf Batterien, Akkumulatoren (zusammen: Batterien) oder der Verpackung besagt, dass diese nicht im unsortierten Siedlungsabfall (Hausmüll) entsorgt werden dürfen, sondern einer getrennten Sammlung zugeführt werden müssen. Sofern Batterien Quecksilber (Hg), Cadmium (Cd) oder Blei (Pb) in einer Menge enthalten, die die im Batteriegesetz festgelegten Grenzwerte überschreitet, findest du das jeweilige chemische Zeichen unterhalb des Symbols der durchgestrichenen Abfalltonne.

Du bist gesetzlich verpflichtet, Altbatterien zurückzugeben. Du kannst dies unentgeltlich in jedem Handelsgeschäft oder bei einer anderen Sammelstelle in deiner Nähe tun. Bitte wende dich im Zweifel an deinen öffentlich-rechtlichen Entsorgungsträger, um in Erfahrung zu bringen, wo du aus dem Gerät entnommene Altbatterien für eine umweltfreundliche Entsorgung unentgeltlich zurückgeben kannst.

Batterien können Stoffe enthalten, die schädlich für die Umwelt und die menschliche Gesundheit sind. Besondere Vorsicht ist aufgrund der besonderen Risiken bei der Nutzung, Sammlung und Behandlung von lithiumhaltigen Batterien geboten. Durch die getrennte Sammlung und Verwertung von Altbatterien sollen negativen Auswirkungen auf die Umwelt und die menschliche Gesundheit vermieden werden.

Bitte vermeide die Entstehung von Abfällen aus Altbatterien soweit wie möglich, z.B. indem du Batterien mit längerer Lebensdauer oder aufladbare Batterien bevorzugst. Der zu vermeidenden Vermüllung des öffentlichen Raums beugst du bitte dadurch vor, dass du Batterien oder batteriehaltige Elektro- und Elektronikgeräte nicht achtlos liegen lässt, sondern sie der gesetzlich vorgeschriebenen getrennten Sammlung und Verwertung zuführst. Es gibt außerdem Möglichkeiten, Altbatterien zur Wiederverwendung vorzubereiten, beispielsweise durch Rekonditionierung oder Reparatur.

Hinweissymbole



Warnung: Situationen, die zu Verletzungen führen könnten



Vorsicht: Situationen, die zu Schäden an deinem oder anderen Produkten führen könnten



Hinweis: Hinweise, Verwendungstipps oder zusätzliche Informationen

Hinweise zu Verpackungsinhalt und Zubehör

In der Kurzanleitung findest du Informationen darüber, welche Teile im Lieferumfang enthalten sind.

- Produkt
- Steckplatzwerkzeug
- Kurzanleitung



- Die mit dem Produkt und anderen verfügbaren Zubehörteilen bereitgestellten Artikel können je nach Region oder Mobilfunkanbieter variieren.
- Die mitgelieferten Artikel sind nur für die Verwendung mit diesem Produkt vorgesehen und möglicherweise nicht mit anderen Geräten kompatibel.
- Änderungen am Aussehen und an den technischen Daten sind ohne vorherige Ankündigung vorbehalten.
- Weitere Zubehörteile kannst du bei deinem örtlichen Samsung Händler erwerben. Stelle vor dem Kauf sicher, dass sie mit dem Produkt kompatibel sind.
- Verwende von Samsung zugelassenes Zubehör. Bei Verwendung nicht zugelassener Zubehörteile können Leistungsbeeinträchtigungen und Fehler auftreten, die nicht von der Garantie gedeckt sind.

Wasserschutz

Das Produkt ist wasserfest (getestet gemäß IP67: 15–35 °C, 86–106 kPa, Süßwasser, 1 Meter, 30 Minuten). Befolge die nachstehenden Tipps, um die Wasserbeständigkeit des Produkts aufrechtzuerhalten.

- Setze das Produkt keinem Schwimmbad- oder Meerwasser aus.
- Setze das Produkt keinem Wasser mit starker Strömung aus. Ein plötzlicher Anstieg des Wasserdrucks kann die garantierte Wasserbeständigkeit überschreiten.
- Falls das Produkt mit Wasser in Berührung kommt, wische es mit einem weichen und sauberen Tuch ab und trockne es gründlich.
- Falls das Produkt anderen Flüssigkeiten wie Seifenwasser, Öl, Parfüm, Sonnencreme, Handreiniger oder chemischen Produkten wie Kosmetika ausgesetzt wird, reinige das Produkt mit nicht fließendem Süßwasser, wische es mit einem weichen und sauberen Tuch ab und trockne es vor der Verwendung gründlich ab, um die Wasserbeständigkeit zu erhalten.
- Wurde das Produkt unter Wasser getaucht oder ist der Lautsprecher nass geworden, ist der Ton möglicherweise beeinträchtigt.

Anhang

Rat und Hilfe bei Problemen

Bitte sieh dir die folgenden möglichen Problembhebungen an, bevor du dich an ein Servicecenter von Samsung oder ein autorisiertes Servicecenter wendest. Gewisse Situationen treffen möglicherweise nicht auf das Produkt zu.

Produkt lässt sich nicht einschalten

- Ist die Batterie vollständig entladen, lässt sich das Produkt nicht einschalten. Prüfe die Batterie, bevor du das Produkt verwendest.
- Die Batterie ist möglicherweise nicht richtig eingelegt. Lege die Batterie erneut ein.
- Reinige die Pole und lege die Batterie erneut ein.

Produkt reagiert nicht oder zeigt einen Fehler an

Probiere folgende Lösungsvorschläge aus. Wenn das Problem weiterhin besteht, wende dich an ein Servicecenter von Samsung oder ein autorisiertes Servicecenter.

Produkt neu starten

Falls das Produkt ständig nicht oder nur langsam reagiert, nimm die Batterie heraus und lege sie erneut ein.

Neustart erzwingen

Falls sich das Produkt aufgehängt hat und nicht mehr reagiert, kannst du es zurücksetzen.

Stecke das im Lieferumfang enthaltene Steckplatzwerkzeug oder einen Clip in das Loch im Batteriefach und ziehe das Batteriefach vorsichtig aus dem Batteriefacheinschub. Nachdem du die Taste einmal gedrückt und losgelassen hast, schiebe das Batteriefach in den Batteriefacheinschub, während du die Taste erneut drückst. Halte die Taste für mehr als 7 Sekunden gedrückt, bis das Produkt einen Ton ausgibt.

Wurde die Batterie nicht richtig erkannt, gibt das Produkt unmittelbar nach dem Einlegen der Batterie einen Ton aus. Versuche es in diesem Fall erneut.

Produkt wird nicht von anderen Bluetooth-Geräten erkannt

- Vergewissere dich, dass das Gerät, mit dem die Verbindung hergestellt werden soll, Verbindungsbereit ist und die entsprechenden Funktionen aktiviert sind.
- Der Standort des Produkts basiert auf den GPS- und WLAN-Ortungsergebnissen des Geräts, das mit dem Produkt verbunden ist, und einige Probleme können aufgrund der Umgebung oder eines GPS-Ausfalls auftreten. Stelle sicher, dass das Gerät, das du mit dem Produkt verbinden möchtest, in der Nähe ist.
- Setze dein Produkt zurück und versuche es erneut.

Wenn diese Tipps nicht weiterhelfen, wende dich an ein Servicecenter von Samsung oder ein autorisiertes Servicecenter.

Aktueller Standort des Produkts kann nicht ermittelt werden

GPS-Signale werden an einigen Orten möglicherweise gestört, z. B. in Gebäuden. Stelle das mit dem Produkt verbundene Geräte in einem solchen Fall so ein, dass es WLAN oder ein mobiles Netzwerk verwendet, um den aktuellen Standort zu ermitteln.

An der Außenseite des Produkts befindet sich eine kleine Lücke

- Diese Lücke ist ein wichtiges Herstellungsmerkmal. Einige Teile bewegen sich möglicherweise ganz leicht oder vibrieren.
- Mit der Zeit kann die Reibung zwischen den Teilen dazu führen, dass diese Lücke etwas größer wird.

Copyright

Copyright © 2023 Samsung Electronics Co., Ltd.

Diese Anleitung ist durch internationale Urheberrechtsgesetze geschützt.

Diese Anleitung darf weder als Ganzes noch in Teilen reproduziert, vertrieben, übersetzt oder in anderer Form oder mit anderen Mitteln elektronischer oder mechanischer Art übertragen werden. Dazu zählt auch das Fotokopieren, Aufzeichnen oder Speichern in jeglicher Art von Informationsspeicher- und -abrufsystem.

Marken

- SAMSUNG und das SAMSUNG-Logo sind eingetragene Marken von Samsung Electronics Co., Ltd.
- Bluetooth® ist eine weltweit eingetragene Marke von Bluetooth SIG, Inc.
- Alle weiteren Marken und Copyrights sind Eigentum ihrer jeweiligen Besitzer.

Operazioni preliminari

Info su Galaxy SmartTag2

Galaxy SmartTag2 è un prodotto intelligente che può essere applicato agli animali domestici e agli oggetti per evitare di smarrirli e per conoscerne sempre la posizione. Inoltre, potete utilizzare il prodotto per avviare le automazioni tramite il suo tasto.

Connettete un prodotto al vostro dispositivo mobile tramite l'applicazione SmartThings per verificare la posizione del prodotto e ottenere informazioni sul luogo in cui è stato smarrito il prodotto.

Componenti del dispositivo

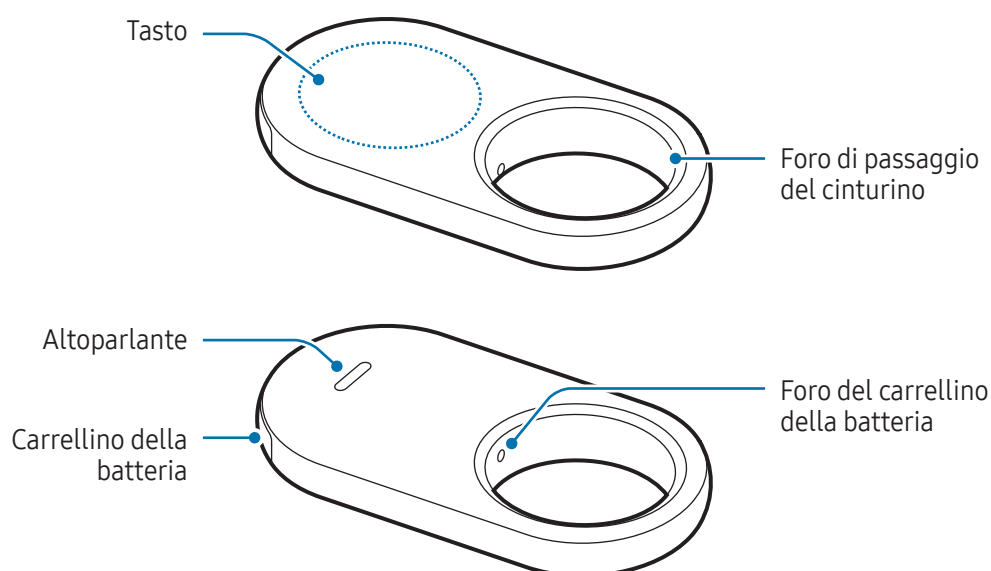

Tasto

Tasto	Funzione
Tasto	<ul style="list-style-type: none">• Premete per spegnere il suono di notifica degli avvisi del prodotto quando questo squilla.• Premete due volte per trovare il dispositivo mobile connesso al prodotto.• Premete oppure tenete premuto per avviare l'automazione impostata.

Sostituzione della batteria

- 1 Inserite l'estrattore fornito con il prodotto o una clip nel foro del carrellino della batteria ed estraetelo delicatamente dall'apposito alloggiamento.

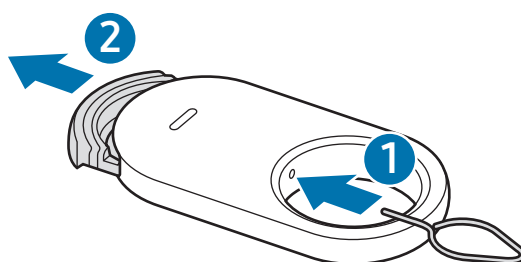

- 2 Inserite la batteria con il polo positivo allineato correttamente al simbolo + all'interno del prodotto.

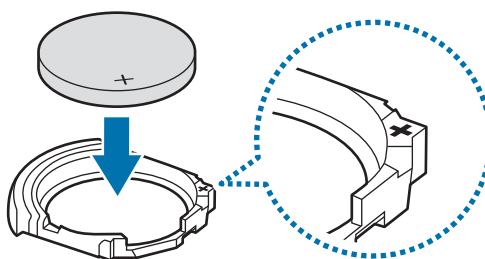

3 Reinserite il carrellino della batteria nell'apposito alloggiamento.

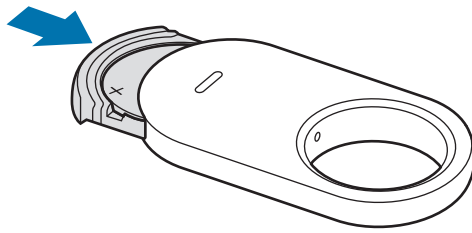

- ⚠ • Attenzione a non danneggiarvi le dita o le unghie quando estraete il carrellino della batteria dall'apposito alloggiamento per sostituire la batteria.
- Attenzione a non inserire il carrellino della batteria al contrario per evitare di danneggiare il prodotto.
- 📝 • Verificate l'orientamento del polo positivo (+) della batteria. Se la batteria non è inserita correttamente, il prodotto non funzionerà.
- Quando la batteria si scarica, sostituite la batteria.
- Non ricaricate la batteria in dotazione.

Prima di utilizzare il prodotto

Installazione dell'applicazione SmartThings sul dispositivo mobile

Prima di utilizzare il prodotto, dovete installare l'applicazione SmartThings sul vostro dispositivo mobile.

A seconda del dispositivo mobile, potete scaricare l'applicazione SmartThings dai seguenti luoghi:

- Dispositivi mobili Samsung Android: **Galaxy Store, Play Store**
- 📝 • Non potete installare l'applicazione SmartThings su dispositivi mobili che non supportano la sincronizzazione dei prodotti. Assicuratevi che il dispositivo mobile sia compatibile con i prodotti.
- Per utilizzare l'applicazione SmartThings, dovete registrarvi e accedere al vostro Samsung account.

Connessione dei prodotti a un dispositivo mobile

- 1 Aprite l'applicazione **SmartThings** sul vostro dispositivo mobile.
Aggiornate l'applicazione SmartThings all'ultima versione.
- 2 Rimuovete la pellicola tra il carrellino della batteria e la batteria stessa, oppure inserite la batteria.
In alternativa, premete il tasto del prodotto.
Il prodotto produce un suono e viene attivato.
- 3 Quando sul dispositivo mobile compare la finestra pop-up che vi informa della rilevazione del prodotto, toccate **Aggiungi**.
Se la finestra di connessione a comparsa non compare, toccate **Dispositivi** → **+**. Toccate **Aggiungi** sotto **Dispositivi Samsung** e toccate **Tag/rilevatore**.
- 4 Seguite le istruzioni visualizzate per completare la connessione.
A connessione avvenuta, la posizione attuale del tag viene visualizzata sulla mappa di **SmartThings Find** e il prodotto compare nell'elenco dei dispositivi nell'app SmartThings.

Connessione dei prodotti tramite scansione del codice QR

Potete connettere un prodotto al vostro dispositivo mobile anche scansionando il codice QR.

- 1 Aprite l'applicazione **SmartThings** sul vostro dispositivo mobile.
- 2 Toccate **Dispositivi** → **+** → **Scans. codice QR** per scansionare il codice QR sulla confezione.
- 3 Seguite le istruzioni visualizzate per completare la connessione.
A connessione avvenuta, la posizione attuale del tag viene visualizzata sulla mappa di **SmartThings Find** e il prodotto compare nell'elenco dei dispositivi nell'app SmartThings.



- Registrando un prodotto per la prima volta, la procedura di registrazione potrebbe non essere immediata, a seconda dell'ambiente circostante. Potrebbero essere necessari 2 – 3 tentativi prima di riuscire a completare la registrazione.
- La disponibilità delle funzionalità potrebbe variare a seconda del dispositivo mobile e della versione del software.
- Potete utilizzare SmartThings Find solo sui dispositivi mobili Samsung con Android 9.0 o versione successiva e sui dispositivi mobili Samsung che supportano la funzionalità Trova dispositivo personale.
- Il prodotto è un dispositivo di comunicazione wireless, pertanto le prestazioni potrebbero diminuire quando sono connessi diversi dispositivi contemporaneamente.

Utilizzo del prodotto

Ricerca della posizione del prodotto

Potete cercare in remoto la posizione del prodotto dall'applicazione SmartThings sul vostro dispositivo mobile e trovare la sua posizione attivando un suono di notifica sul prodotto.

- 1 Aprite l'applicazione **SmartThings** sul vostro dispositivo mobile.
- 2 Toccate **Dispositivi**, toccate la scheda del prodotto, quindi toccate **Vedi mappa**. In alternativa, toccate **Life** → **Find**.

Sulla mappa viene visualizzata la posizione attuale del prodotto.



- La posizione del prodotto si basa sui risultati di localizzazione GPS e Wi-Fi del dispositivo mobile connesso al prodotto o del dispositivo mobile Android nelle vicinanze, che potrebbero comportare dei problemi dovuti ad aspetti quali l'ambiente circostante o il mancato funzionamento del GPS.
- Se la posizione attuale del prodotto non compare, la batteria del prodotto è scarica o non sono presenti dispositivi mobili Samsung Android nelle vicinanze che aiutino a individuare il prodotto. Per ricevere una notifica quando vengono aggiornate le informazioni sulla posizione del prodotto, attivate la relativa funzione. Fate riferimento alla sezione [Avvisami quando viene trovato](#) per maggiori informazioni.
- Quando lo stato del prodotto è **Connesso**, potete attivare un suono di notifica o regolare il volume del prodotto.
- La durata di utilizzo del prodotto può variare a seconda dell'ambiente e delle abitudini d'uso.
- La disponibilità della funzione UWB (Banda ultralarga) potrebbe variare in base al Paese.



Ricerca della posizione del prodotto con un suono di notifica

Potete individuare la posizione del prodotto attivando un suono di notifica.

- 1 Aprite l'applicazione **SmartThings** sul vostro dispositivo mobile.
- 2 Toccate **Life** → **Find**.
- 3 Toccate **Squilla**.
Il prodotto emette il suono di notifica degli avvisi.

Per regolare il volume del suono di notifica, toccate  oppure .

Per disattivare il suono di notifica, toccate **Interrompi** oppure premere una volta il tasto del prodotto.

Ricerca della posizione del prodotto attraverso la cronologia

Potete individuare un prodotto consultando la sua posizione registrata negli ultimi 7 giorni.

- 1 Aprite l'applicazione **SmartThings** sul vostro dispositivo mobile.
- 2 Toccate **Life** → **Find** → **Cronologia posizioni**.

Per eliminare l'intera cronologia della posizione del prodotto, toccate  → **Elimina cronologia**.

Ricerca della posizione del prodotto attraverso la potenza del segnale

Potete individuare la posizione del prodotto rilevandone la potenza del segnale.

- 1 Aprite l'applicazione **SmartThings** sul vostro dispositivo mobile.
- 2 Toccate **Life** → **Find** → **Altro** → **Cerca nelle vicinanze**.
Compare la schermata con il segnale del prodotto che state cercando. Più siete vicini alla posizione del prodotto che state cercando, più intensa sarà la potenza del segnale indicata sulla schermata.

Potete attivare il suono di notifica del prodotto toccando .

Per disattivare il suono di notifica, toccate . Inoltre, potete disattivare le notifiche premendo una volta il tasto del prodotto.

Ricerca della posizione del prodotto con l'effetto AR

Potete individuare la posizione del prodotto utilizzando le funzionalità di AR.

- 1 Aprite l'applicazione **SmartThings** sul vostro dispositivo mobile.
- 2 Toccate **Life** → **Find** → **Altro** → **Cerca nelle vicinanze** → .
- 3 Analizzate l'area vicina.
Se il prodotto si trova nelle vicinanze, l'effetto AR compare sulla posizione del prodotto che state cercando.

Potete attivare il suono di notifica del prodotto toccando .

 Questa funzionalità è disponibile solo quando il vostro dispositivo mobile supporta l'UWB.

Ricerca delle posizione del prodotto condivise

Potete invitare diversi utenti nel luogo dove avete registrato il prodotto per condividere la posizione del prodotto e controllarla insieme. Se non potete utilizzare il vostro dispositivo mobile, provate a individuare e controllare il prodotto sul dispositivo mobile di un altro utente.

- 1 Aprite l'applicazione **SmartThings** sul vostro dispositivo mobile.
- 2 Toccate **Life** → **Find** → **Altro** → **Condividi posizione dispositivo**.
- 3 Seguite le istruzioni visualizzate per invitare altri utenti nella vostra posizione.
- 4 Quando l'invito agli utenti viene completato, seguite le istruzioni visualizzate per condividere la posizione del prodotto.

Indicazioni sulla posizione del prodotto

Indicazioni sul percorso da seguire

Se il prodotto risulta smarrito o è distante, potete ricevere indicazioni per raggiungere la posizione in cui il prodotto è stato localizzato.

1 Aprite l'applicazione **SmartThings** sul vostro dispositivo mobile.

2 Toccate **Life** → **Find** → **Altro** → **Naviga**.

Vengono avviate le indicazioni per raggiungere la posizione del prodotto.



Se sul dispositivo mobile non è installata un'applicazione di navigazione supportata, compare l'elenco delle applicazioni di navigazione supportate. Installate l'applicazione desiderata dall'elenco per ottenere le indicazioni.

Avvisami quando viene trovato

Potete ricevere una notifica sul dispositivo mobile quando vengono aggiornate le informazioni sulla posizione del prodotto, anche se la batteria del prodotto è completamente scarica o non sono presenti dispositivi mobili Samsung Android nelle vicinanze che aiutino a individuare il prodotto.

1 Aprite l'applicazione **SmartThings** sul vostro dispositivo mobile.

2 Toccate **Life** → **Find** → **Altro** → **Notifica il ritrovamento** per attivare questa funzione.



Questa funzionalità è disponibile quando il prodotto e il dispositivo mobile non sono connessi.

Ricezione di una notifica quando lasciate il prodotto

Potete ricevere una notifica sul dispositivo mobile quando lasciate il prodotto lontano da voi.

1 Aprite l'applicazione **SmartThings** sul vostro dispositivo mobile.

2 Toccate **Life** → **Find** → **Altro** → **Notifica quando lasciato** e toccate il cursore per attivare questa funzione.

Potete impostare una posizione sicura per evitare le notifiche, ad esempio la casa, in modo da non ricevere una notifica quando lasciate quel luogo. Provate ad aggiungere un luogo specifico toccando **Aggiungi luogo sicuro**.

Protezione del prodotto e degli oggetti a cui è applicato

Se smarrite il prodotto, potete proteggerlo facendovi inviare una notifica. Potete anche proteggere il prodotto e gli oggetti a cui è applicato visualizzando le informazioni dei contatti di emergenza sul dispositivo mobile della persona che ha trovato il prodotto e gli oggetti a cui è applicato, provando a riconoscerlo tramite il suo dispositivo mobile e bloccando il prodotto in modo che nessuno possa connettersi allo stesso.

Ad esempio, se il vostro animale domestico a cui avete applicato il prodotto si perde, è possibile consultare le informazioni di contatto di chi se ne sta prendendo cura posizionando un dispositivo mobile sul prodotto per riconoscerlo.



- Per utilizzare questa funzionalità, il dispositivo mobile utilizzato per riconoscere il prodotto deve supportare la tecnologia NFC e deve essere impostato in modalità Standard.
- Quando provate a riconoscere il prodotto tramite il dispositivo mobile, assicuratevi che lo schermo del dispositivo mobile sia attivo e sbloccato. Altrimenti, il dispositivo non riceve i dati.
- Per riconoscere il prodotto tramite il vostro dispositivo mobile, posizionate l'area antenna NFC sul tasto del prodotto.

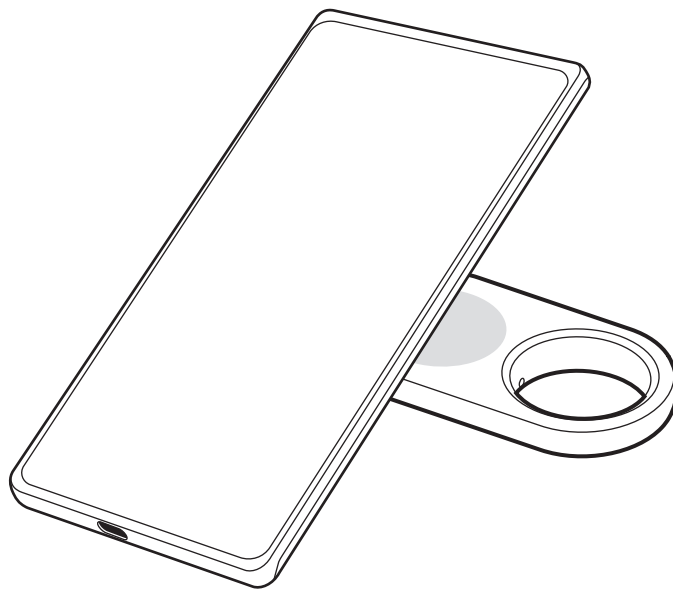

- 1 Aprite l'applicazione **SmartThings** sul vostro dispositivo mobile.
- 2 Toccate **Life** → **Find** → **Altro** → **Modalità Smarrito**.
- 3 Leggete le istruzioni visualizzate e toccate **Successiva**.
- 4 Inserite le informazioni e toccate **Attiva**.

Ricerca di un dispositivo mobile

Se non trovate il vostro dispositivo mobile connesso al prodotto nelle vicinanze, il prodotto può aiutarvi a trovarlo.

Premete due volte il tasto del prodotto.

Il dispositivo mobile connesso al prodotto emette la sua suoneria.

Per disattivare la suoneria del dispositivo mobile, seguite le istruzioni visualizzate oppure premete due volte il tasto del prodotto.



- Questa funzionalità non è disponibile quando il prodotto e il dispositivo mobile non sono connessi.
- Questa funzionalità è disponibile quando è attiva la funzione Trova telefono o tablet.

Utilizzo della funzionalità di automazione

Quando il prodotto è connesso a un dispositivo mobile, potete avviare la funzionalità di automazione premendo oppure tenendo premuto il tasto del prodotto.

- 1 Aprite l'applicazione **SmartThings** sul vostro dispositivo mobile.
- 2 Toccate **Dispositivi**, toccate la scheda del prodotto, quindi toccate **Automazione**.
- 3 Selezionate un'opzione sotto **Azioni** e toccate **Aggiungete cosa dovrà fare questa routine**. per seguire le istruzioni visualizzate e aggiungere un'azione.

Premendo o tenendo premuto il tasto del prodotto, viene avviata l'azione automatica impostata.

Gestione delle funzionalità di automazione

Aprite l'applicazione **SmartThings** sul vostro dispositivo mobile. Toccate **Dispositivi**, toccate la scheda del prodotto, quindi toccate **Automazione**. Compare l'azione automatica aggiunta.

Per modificare o eliminare un'azione, toccate l'azione da modificare o eliminare e toccate **Modifica** o **Elimina**.

Blocco del rilevamento della posizione

Potete impedire il rilevamento della vostra posizione impostando la ricezione di una notifica sul dispositivo mobile nel caso in cui uno smart tag sconosciuto si muova insieme a voi quando vi spostate.

- 1 Aprite l'applicazione **SmartThings** sul vostro dispositivo mobile.
- 2 Toccate **Life** → **Find** →  → **Impostazioni** → **Rilevamento tag sconosciuti**.
- 3 Toccate **Avvisi su tag sconosciuti** per attivare questa funzione.

Per individuare gli smart tag sconosciuti nei dintorni, toccate **Cerca tag sconosciuti nelle vicinanze** → **Avvia**.



Questa funzionalità è in grado di rilevare solo gli smart tag compatibili con SmartThings Find.

Configurazione del prodotto



Aggiunta alla schermata Home

Se utilizzate il prodotto di frequente, potete eseguirlo aggiungendo un collegamento rapido alla schermata Home del vostro dispositivo mobile.

- 1 Aprite l'applicazione **SmartThings** sul vostro dispositivo mobile.
- 2 Toccate **Life** → **Find** →  → **Aggiungi a schermata Home**.
- 3 Tenete premuta l'icona sulla schermata oppure toccate **Aggiungi**.
Il collegamento rapido viene aggiunto alla schermata Home del vostro dispositivo mobile.

Impostazione dei dispositivi da visualizzare sulla mappa

Potete scegliere quali dispositivi visualizzare sulla mappa di SmartThings Find.

- 1 Aprite l'applicazione **SmartThings** sul vostro dispositivo mobile.
- 2 Toccate **Life** → **Find** → .
Compare il prodotto e un elenco di tutti i dispositivi aggiunti a Trova dispositivo personale tramite il vostro Samsung account.
- 3 Toccate  → **Imposta come preferita**.
- 4 Selezionate un dispositivo da visualizzare sulla mappa di SmartThings Find e toccate **Salva**.

Impostazioni generali

Potete consultare le informazioni relative al prodotto e modificare varie impostazioni.

- 1 Aprite l'applicazione **SmartThings** sul vostro dispositivo mobile.
- 2 Toccate **Dispositivi** e toccate la scheda del vostro prodotto.

Stato

Potete verificare lo stato di connessione tra il prodotto e il dispositivo mobile, oltre allo stato della posizione del prodotto.

Toccate **Vedi mappa** per consultare i dettagli sulla posizione del prodotto.

Trova smartphone o tablet

Se non trovate il dispositivo mobile nelle vicinanze, potete utilizzare il prodotto per trovarlo.

Toccate il cursore **Trova smartphone o tablet** per attivare questa funzione. Fate riferimento alla sezione [Ricerca di un dispositivo mobile](#) per maggiori informazioni.

Automazione

Quando il prodotto è connesso a un dispositivo mobile, potete avviare la funzionalità di automazione premendo oppure tenendo premuto il tasto del prodotto. Fate riferimento alla sezione [Utilizzo della funzionalità di automazione](#) per maggiori informazioni.

Volume

Consente di regolare il volume del prodotto.

Toccate **Volume** per selezionare l'opzione desiderata. Inoltre, potete toccare  per fare in modo che il prodotto emetta un suono di notifica.

Suoneria

Modificate il suono di notifica emesso dal prodotto quando state cercando di trovare la sua posizione.

Toccate **Suoneria** per selezionare il suono di notifica desiderato.

Modalità Risparmio energetico

Potete estendere la vita della batteria attivando il risparmio energetico.

Toccate il cursore **Modalità Risparmio energetico** per attivare questa funzione. Tuttavia, alcune funzionalità, come il tasto del prodotto o quelle relative ai suoni, potrebbero non essere disponibili.

Batteria

Potete verificare la batteria residua del prodotto. Inoltre, potete consultare le informazioni sulla batteria toccando **Batteria**.

Modifica

Toccate  → **Modifica**.

Modifica dell'icona del prodotto

Potete modificare l'icona che compare sulla scheda del prodotto o sulla mappa di SmartThings Find.

Toccate  per selezionare l'icona desiderata e toccate **Salva**.

Posizione

Potete verificare dove si trova il prodotto.

Stanza

Potete verificare e modificare la stanza in cui si trova il prodotto.

Toccate **Stanza** per selezionare la stanza desiderata e toccate **Salva**.

Toccate **Aggiungi nuova stanza** per aggiungere una nuova stanza. Inoltre, potete nominare manualmente la stanza dove si trova il prodotto toccando **Personalizzato**.

Modifica del nome del prodotto

Potete modificare il nome del prodotto.

Toccate il nome del prodotto, quindi toccate **Salva**.

Configurazione di SmartThings Find

Potete modificare varie impostazioni relative a SmartThings Find.

- 1 Aprite l'applicazione **SmartThings** sul vostro dispositivo mobile.
- 2 Toccate **Life** → **Find** →  → **Impostazioni**.

Consenti rilevazione dispositivi

Potete selezionare il dispositivo da trovare e modificarne le impostazioni tramite SmartThings Find.

Ricerca dei dispositivi offline

Potete aggiornare le informazioni sulla posizione del prodotto utilizzando una periferica fissa, ad esempio un TV o una stazione SmartThings.

Ad esempio, se il prodotto si trova vicino al TV, il TV può aggiornare la posizione del prodotto su SmartThings Find anche se il dispositivo mobile non è nelle vicinanze.

Selezionate un dispositivo supportato dall'elenco e seguite le istruzioni visualizzate per completare la configurazione.

Crittografa posizione offline

Per maggiore sicurezza, potete crittografare la posizione del prodotto quando inviate le informazioni sulla posizione offline del prodotto a Trova dispositivo personale tramite un altro dispositivo.

Sull'elenco, toccate il cursore corrispondente al dispositivo di cui desiderate crittografare le informazioni sulla posizione, quindi seguite le istruzioni visualizzate per crittografare le informazioni sulla posizione.

Rilevamento tag sconosciuti

Potete impedire il rilevamento della vostra posizione impostando la ricezione di una notifica sul dispositivo mobile nel caso in cui uno smart tag sconosciuto si muova insieme a voi quando vi spostate. Fate riferimento a [Blocco del rilevamento della posizione](#).

Applicazione di navigazione

Potete impostare e scaricare l'applicazione di navigazione predefinita da utilizzare per essere guidati nel luogo in cui si trova il prodotto.

Consenti l'uso di info su posizione

Potete attivare l'uso delle informazioni sulla vostra posizione.

Guida

Consultate la guida per imparare come utilizzare il prodotto e conoscerne le relative informazioni.

- 1 Aprite l'applicazione **SmartThings** sul vostro dispositivo mobile.
- 2 Toccate **Dispositivi** e toccate la scheda del vostro prodotto.
- 3 Toccate  → **Guida**.



Informazioni sul prodotto

Potete conoscere le informazioni sul software del prodotto.

- 1 Aprite l'applicazione **SmartThings** sul vostro dispositivo mobile.
- 2 Toccate **Dispositivi** e toccate la scheda del vostro prodotto.
- 3 Toccate  → **Informazioni**.

Eliminazione di un prodotto

Dopo averlo eliminato un prodotto, potete registrarlo con un altro Samsung account.

- 1 Aprite l'applicazione **SmartThings** sul vostro dispositivo mobile.
- 2 Toccate **Dispositivi** →  → **Rimuovi dispositivo**.
- 3 Toccate  sulla scheda del prodotto da eliminare.
Il prodotto verrà ripristinato.



Avvisi sull'utilizzo

Precauzioni per l'utilizzo del dispositivo

Leggete il presente manuale quando utilizzate il prodotto per garantirne un uso sicuro e corretto.

- Le descrizioni si basano sulle impostazioni predefinite del prodotto.
- Alcune impostazioni possono variare rispetto al vostro prodotto in base al paese, al gestore telefonico, alle specifiche del modello o al software del prodotto.
- Il software, gli effetti sonori, gli sfondi, le immagini e gli altri contenuti multimediali forniti con questo prodotto sono concessi in licenza per uso limitato. L'estrazione e l'utilizzo di questi materiali per scopi commerciali o di altro tipo costituiscono la violazione delle leggi sul copyright. Gli utenti sono gli unici responsabili dell'utilizzo illegale dei contenuti multimediali.
- Le app predefinite offerte dal prodotto sono soggette ad aggiornamenti e potrebbero non essere più supportate senza preavviso.
- La modifica del sistema operativo del prodotto o l'installazione di software da sorgenti non ufficiali potrebbe causare malfunzionamenti del prodotto, oltre al danneggiamento o alla perdita di dati. Tali azioni costituiscono violazioni dell'accordo di licenza Samsung e invalidano la garanzia.
- Non utilizzate il prodotto in un ambiente caldo o vicino a un fuoco.
- Non ingerite o smontate la batteria, pericolo di ustione chimica.
- Il prodotto contiene una batteria a bottone. Non ingerite la batteria. L'ingestione della batteria può causare gravi ustioni interne in appena 2 ore e, nei casi più gravi, morte.
- Tenete le batterie fuori dalla portata dei bambini. Se il vano batteria non si chiude correttamente, interrompete l'uso del prodotto e tenetelo lontano dalla portata dei bambini. Se ritenete che le batterie possano essere state ingoiate o inserite in una qualunque parte del corpo, rivolgetevi immediatamente a un medico.
- Il presente prodotto include alcuni software gratuiti/open source. Le informazioni di licenza relative al software open source utilizzato su questo prodotto sono reperibili su opensource.samsung.com.
- L'uso di trasmettitori a banda ultralarga (UWB) è proibito a bordo di aerei o navi.

Icone informative

-  **Avvertenza:** indica situazioni che potrebbero causare lesioni alle persone
-  **Attenzione:** indica situazioni che potrebbero causare danni al prodotto o ad altri apparecchi
-  **Nota:** indica note, suggerimenti per l'uso o informazioni aggiuntive

Avvisi sui contenuti e gli accessori in dotazione

Consultate la guida di riferimento rapido per informazioni sul contenuto della confezione.

- Prodotto
- Estrattore
- Guida di riferimento rapido
- 
 - Gli elementi forniti con il prodotto e gli accessori disponibili potrebbero variare in base al paese o al gestore telefonico.
 - Gli elementi forniti sono stati creati soltanto per questo prodotto e potrebbero non essere compatibili con altri dispositivi.
 - L'aspetto e le specifiche sono soggette a modifiche senza preavviso.
 - Potrete acquistare accessori aggiuntivi dal rivenditore Samsung di zona. Prima di acquistarli, accertatevi che siano compatibili con il prodotto.
 - Utilizzate accessori approvati da Samsung. L'utilizzo di accessori non approvati potrebbe causare problemi di prestazione e malfunzionamenti non coperti dalla garanzia.

Mantenimento della resistenza all'acqua

Il prodotto è resistente all'acqua (testato secondo le condizioni IP67: 15 – 35 °C, 86 – 106 kPa, acqua fresca, 1 metro, 30 minuti). Seguite attentamente questi consigli per mantenere l'efficacia della resistenza all'acqua del prodotto.

- Non esponete il prodotto ad acqua trattata con cloro o acqua di mare.
- Non esponete il prodotto a intensi flussi d'acqua. Un improvviso aumento della pressione dell'acqua può causare il superamento del livello garantito di resistenza all'acqua.
- Se il prodotto viene esposto ad acqua, detergetelo con un panno morbido e pulito, quindi asciugatelo accuratamente.
- Se il prodotto viene esposto ad altri liquidi come acqua saponata, olio, profumo, crema solare, detergente per mani o prodotti chimici come cosmetici, pulite il prodotto non utilizzando flussi d'acqua intensi, detergetelo con un panno morbido e pulito, quindi asciugatelo accuratamente prima dell'uso, così da preservarne la resistenza all'acqua.
- Se il prodotto è stato immerso in acqua o l'altoparlante è bagnato, l'audio potrebbe non risultare chiaro.

Appendice

Risoluzione dei problemi

Prima di rivolgervi ad un Centro Assistenza Samsung o un centro assistenza autorizzato, provate le seguenti soluzioni. Alcune delle seguenti situazioni potrebbero non essere applicabili al prodotto.

Il prodotto non si accende

- Se la batteria è completamente scarica, il prodotto non si accende. Verificate la batteria prima di accendere il prodotto.
- La batteria potrebbe non essere inserita correttamente. Inserite nuovamente la batteria.
- Dopo aver pulito i poli, provate a reinserire la batteria.

Il prodotto si blocca o presenta un errore

Provate le seguenti soluzioni. Se il problema persiste, contattate un Centro Assistenza Samsung o un centro assistenza autorizzato.

Riavvio del prodotto

Se il prodotto continua a bloccarsi o risulta più lento, rimuovete la batteria e reinseritela.

Riavvio forzato

Se il prodotto si blocca e non risponde, potete ripristinare il prodotto.

Inserite l'estrattore fornito con il prodotto o una clip nel foro del carrellino della batteria ed estraetelo delicatamente dall'apposito alloggiamento. Dopo aver premuto e rilasciato il tasto una volta, inserite il carrellino della batteria nell'apposito alloggiamento premendo nuovamente il tasto. Tenete premuto il tasto per più di 7 secondi fino a quando il prodotto emette non un suono.

Se la batteria non è stata riconosciuta correttamente, il prodotto emette un suono subito dopo che la batteria è stata inserita. In questo caso, provate nuovamente la procedura.

Un altro dispositivo Bluetooth non riesce ad individuare il prodotto

- Assicuratevi che il dispositivo che volete connettere sia individuabile o consenta la connessione.
- La posizione del prodotto si basa sui risultati di localizzazione GPS e Wi-Fi del dispositivo connesso al prodotto, pertanto potrebbero verificarsi dei problemi a causa dell'ambiente circostante o del mancato funzionamento del GPS. Assicuratevi che il dispositivo a cui volete connettere il prodotto sia nelle vicinanze.
- Ripristinate il prodotto e tentate nuovamente.

Se i suggerimenti sopra indicati non risultano utili per la risoluzione del problema, contattate un Centro Assistenza Samsung o un centro assistenza autorizzato.

Non è possibile individuare la posizione attuale del prodotto

In alcuni luoghi, i segnali GPS potrebbero essere ostruiti, ad esempio al chiuso. In queste situazioni, sul dispositivo mobile connesso al prodotto impostate l'uso del Wi-Fi o di una rete mobile per individuare la posizione attuale.

Lungo la parte esterna del prodotto è presente una piccola scanalatura

- Questa scanalatura è una caratteristica produttiva necessaria e potrebbero verificarsi delle piccole oscillazioni o vibrazioni delle parti.
- Con il passare del tempo, l'attrito tra le parti potrebbe causare il leggero allargamento della scanalatura.

Il dispositivo e gli accessori illustrati in questo manuale potrebbero variare in base al Paese nel quale i prodotti vengono distribuiti.

Copyright

Copyright © 2023 Samsung Electronics Co., Ltd.

Questo manuale è protetto dalle leggi internazionali sul copyright.

Nessuna parte di questo manuale può essere riprodotta, distribuita, tradotta o trasmessa in alcuna forma o tramite alcun mezzo, elettronico o meccanico, compresi fotocopie, registrazioni o salvataggi in qualsiasi archivio di informazioni o sistema di recupero.

Marchi commerciali

- SAMSUNG e il logo SAMSUNG sono marchi commerciali registrati di Samsung Electronics Co., Ltd.
- Bluetooth® è un marchio commerciale registrato in tutto il mondo di Bluetooth SIG, Inc.
- Tutti gli altri marchi commerciali e copyright sono proprietà dei rispettivi proprietari.

Primeros pasos

Acerca de Galaxy SmartTag2

Galaxy SmartTag2 es un producto que se puede colocar en mascotas u objetos para no perderlos y conocer su ubicación en todo momento. También podrá abrir las funciones de automatización pulsando el botón del producto.

Conecte un producto a su dispositivo móvil mediante la aplicación SmartThings para comprobar la ubicación del producto y obtener información sobre el lugar en el que se ha perdido.

Diseño del dispositivo

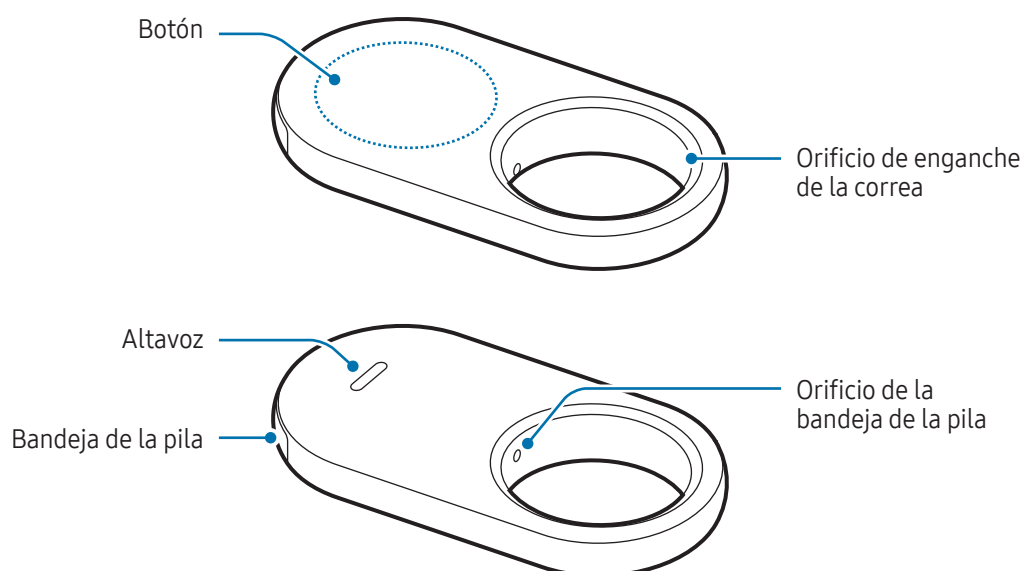

Botón

Botón	Función
Botón	<ul style="list-style-type: none">• Púlselo para desactivar el sonido de notificación de alertas del producto cuando suene.• Púlselo dos veces para buscar el dispositivo móvil conectado al producto.• Púlselo o manténgalo pulsado para utilizar la función de automatización que ha definido.

Cambiar la pila

- 1 Introduzca la anilla de extracción incluida con el producto o un clip en el orificio del compartimento de la pila y extraiga la bandeja de la pila de la ranura con cuidado.

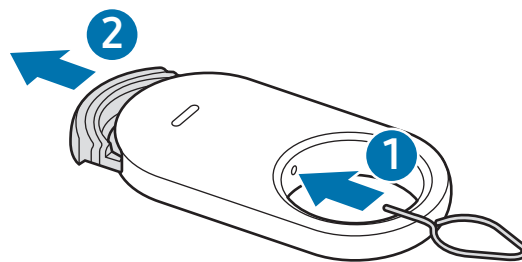

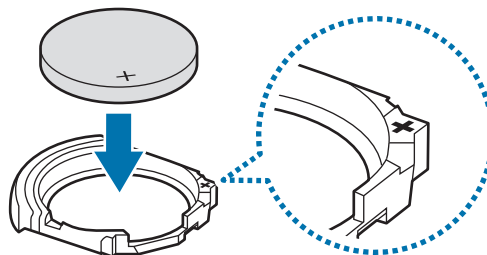

- 2 Inserte la pila con el polo positivo correctamente alineado con el símbolo + dentro del producto.

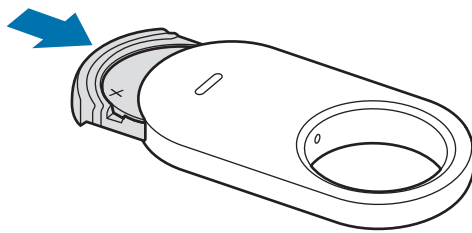

3 Vuelva a insertar la bandeja de la pila en la ranura correspondiente.



-  Tenga cuidado para no hacerse daño en el dedo o la uña al sacar la bandeja de la ranura para reemplazar la pila.
- Tenga cuidado de no insertar la bandeja de la pila al revés, ya que podría dañar el producto.
-  Compruebe la dirección del polo positivo (+) de la pila. Si la pila no se introduce correctamente, el producto no funcionará.
- Cuando la pila esté descargada, cámbiela.
- No recargue la pila que se incluye.

Antes de utilizar el producto

Instalar la aplicación SmartThings en su dispositivo móvil

Antes de utilizar un producto, debe instalar la aplicación SmartThings en su dispositivo móvil.

En función de su dispositivo móvil, podrá descargar la aplicación SmartThings de los siguientes lugares:

- Dispositivos móviles Android Samsung: **Galaxy Store, Play Store**
-  No puede instalar la aplicación SmartThings en dispositivos móviles que no admitan la sincronización con productos. Asegúrese de que su dispositivo móvil sea compatible con los productos.
- Deberá registrarse e iniciar sesión en su Samsung account para poder usar la aplicación SmartThings.

Conectar productos a un dispositivo móvil

- 1 Abra la aplicación **SmartThings** en su dispositivo móvil.
Actualice la aplicación SmartThings a la versión más reciente.
- 2 Retire la película entre la pila y su bandeja, o inserte la pila.
También puede pulsar el botón del producto.
El producto hará un sonido y se activará.
- 3 Cuando aparezca la ventana emergente que informa de que se ha detectado el producto en su dispositivo móvil, pulse **Añadir**.
Si no aparece la ventana emergente de conexión, pulse **Dispositivos** → **+**. A continuación, pulse **Añadir** en **Dispositivos Samsung** y pulse **Localizador/rastreador**.
- 4 Siga las instrucciones que aparecen en la pantalla para completar la conexión.
Cuando se complete la conexión, la ubicación actual del localizador se mostrará en el mapa de **SmartThings Find** y el producto aparecerá en la lista de dispositivos de la aplicación SmartThings.

Conectar productos escaneando el código QR

También puede conectar un producto a su dispositivo móvil escaneando su código QR.

- 1 Abra la aplicación **SmartThings** en su dispositivo móvil.
- 2 Seleccione **Dispositivos** → **+** → **Escanear QR** para escanear el código QR de la caja.
- 3 Siga las instrucciones que aparecen en la pantalla para completar la conexión.
Cuando se complete la conexión, la ubicación actual del localizador se mostrará en el mapa de **SmartThings Find** y el producto aparecerá en la lista de dispositivos de la aplicación SmartThings.



- Cuando conecta un producto por primera vez, puede que el proceso de registro no sea del todo fluido dependiendo del entorno. Es posible que deba intentarlo 2 o 3 veces antes de completar el registro correctamente.
- Las funciones compatibles pueden variar en función del dispositivo móvil y la versión del software.
- Solo puede utilizar SmartThings Find en dispositivos móviles Samsung con Android 9.0 o versiones posteriores y en dispositivos móviles Samsung compatibles con la función Buscar mi móvil.
- El producto es un dispositivo de comunicación inalámbrica y su rendimiento puede disminuir cuando se conectan simultáneamente varios dispositivos.

Uso del producto

Comprobar la ubicación de un producto

Desde la aplicación SmartThings del dispositivo móvil, puede comprobar en remoto la ubicación de su producto y activar en él un sonido de notificación para encontrarlo.

- 1 Abra la aplicación **SmartThings** en su dispositivo móvil.
- 2 Pulse **Dispositivos**, pulse la tarjeta de su producto y, a continuación, pulse **Ver mapa**. También puede pulsar **Vida** → **Find**.

La ubicación actual del producto se mostrará en el mapa.



- La ubicación del producto se basa en los resultados de posicionamiento GPS y Wi-Fi del dispositivo móvil conectado con él, o del dispositivo móvil Android cercano, por lo que podrían producirse algunos problemas debido a diferentes factores, como el entorno o un fallo del GPS.
- Si no aparece la ubicación actual del producto, puede que la pila de este se haya descargado o que no haya dispositivos móviles Samsung Android cerca que ayuden a localizar el producto. Para recibir notificaciones cuando se actualice la información de ubicación del producto, active la función correspondiente. Consulte [Notificarme cuando se encuentre](#) para obtener más información.
- Cuando el estado del producto sea **Conectado**, podrá activar un sonido de notificación o ajustar el volumen del producto.
- El tiempo de uso del producto puede variar en función del entorno y el patrón de uso de cada usuario.
- Es posible que la función Banda ultraancho (UWB) no esté disponible en algunas regiones.



Buscar la ubicación del producto con un sonido de notificación

Puede buscar la ubicación de su producto activando un sonido de notificación.

- 1 Abra la aplicación **SmartThings** en su dispositivo móvil.
- 2 Pulse **Vida** → **Find**.
- 3 Pulse **Sonar**.
Sonará la notificación de alertas del producto.

Para ajustar el volumen del sonido de notificación, pulse  o .

Para desactivar el sonido de notificación, pulse **Detener** o pulse el botón del producto una vez.

Buscar la ubicación del producto mediante el historial

Para encontrar un producto, puede ver la ubicación del producto registrada durante los últimos 7 días.

- 1 Abra la aplicación **SmartThings** en su dispositivo móvil.
- 2 Pulse **Vida** → **Find** → **Historial de ubicaciones**.

Para eliminar todo el historial de ubicaciones del producto, pulse  → **Eliminar historial**.

Buscar la ubicación del producto mediante la intensidad de la señal

Puede buscar la ubicación del producto detectando la intensidad de su señal.

- 1 Abra la aplicación **SmartThings** en su dispositivo móvil.
- 2 Pulse **Vida** → **Find** → **Más** → **Buscar cerca**.
Aparecerá la ventana de señal del producto que está intentando encontrar. Cuanto más cerca esté de la ubicación del producto que está intentando encontrar, mayor será la intensidad de señal indicada en la pantalla.

Puede activar el sonido de notificación del producto pulsando .

Para desactivar el sonido de notificación, pulse . También puede desactivar las notificaciones pulsando una vez el botón del producto.

Buscar la ubicación del producto con el efecto de realidad aumentada

Puede buscar la ubicación de su producto con las funciones de realidad aumentada.

- 1 Abra la aplicación **SmartThings** en su dispositivo móvil.
- 2 Pulse **Vida** → **Find** → **Más** → **Buscar cerca** → .
- 3 Escanee el área cercana.
Si su producto está cerca, el efecto de realidad aumentada aparecerá en la ubicación del producto que está buscando.

Puede activar el sonido de notificación del producto pulsando .

 Esta función solo está disponible cuando su dispositivo móvil es compatible con la función UWB.

Buscar las ubicaciones compartidas del producto

Puede invitar a varios usuarios al lugar donde está registrado su producto para compartir la ubicación del mismo y controlarlo juntos. Si no puede utilizar su dispositivo móvil, intente localizar y controlar el producto en el dispositivo móvil de otro usuario.

- 1 Abra la aplicación **SmartThings** en su dispositivo móvil.
- 2 Pulse **Vida** → **Find** → **Más** → **Compartir ubicación de dispositivo**.
- 3 Siga las instrucciones en pantalla para invitar a otros usuarios a su ubicación.
- 4 Una vez completada la invitación del usuario, siga las instrucciones en pantalla para compartir la ubicación del producto.

Obtener orientación para llegar a la ubicación del producto

Obtener indicaciones del itinerario

Si su producto se ha perdido o está lejos de usted, puede recibir instrucciones para llegar a la ubicación del producto.

1 Abra la aplicación **SmartThings** en su dispositivo móvil.

2 Pulse **Vida** → **Find** → **Más** → **Navegar**.

Empezará a recibir instrucciones para llegar al lugar en el que está ubicado el producto.



Si no tiene ninguna aplicación de navegación compatible instalada en su dispositivo móvil, aparecerá la lista de aplicaciones de navegación compatibles. Instale la aplicación que quiera de la lista y obtenga las indicaciones.

Notificarme cuando se encuentre

Puede recibir una notificación en su dispositivo móvil cuando se actualice la información de ubicación del producto, incluso si la pila está completamente descargada o no hay ningún dispositivo móvil Samsung Android cerca que le ayude a localizar el producto.

1 Abra la aplicación **SmartThings** en su dispositivo móvil.

2 Pulse **Vida** → **Find** → **Más** → **Notificarme cuando se encuentre** para activar la función.



Esta función está disponible cuando el producto y el dispositivo móvil no están conectados.

Recibir una notificación cuando se olvida el producto

Puede recibir una notificación en su dispositivo móvil cuando se olvide el producto en algún lugar.

1 Abra la aplicación **SmartThings** en su dispositivo móvil.

2 Pulse **Vida** → **Find** → **Más** → **Notificar si se olvida** y pulse el interruptor para activarlo.

Puede establecer un lugar seguro para evitar las notificaciones, como su casa, para no recibir una notificación cada vez que se vaya. Para añadir un lugar específico, pulse **Añadir lugar seguro**.

Proteger mi producto y aquello a lo que está unido

Si ha perdido el producto, puede protegerlo haciendo que le envíe una notificación. Además, podrá proteger su producto y aquello a lo que está unido mostrando la información del contacto de emergencia en el dispositivo móvil de quien los haya encontrado e intente identificar el producto con su dispositivo, y bloqueando el producto para que nadie más pueda conectarse a él.

Por ejemplo, si la mascota a la que está unido el producto se pierde, se puede comprobar la información de contacto del dueño al colocar un dispositivo móvil sobre el producto para identificarlo.

- Para utilizar esta función, el dispositivo móvil que identifique el producto debe ser compatible con la función NFC y estar configurado en modo estándar.
- Cuando intente identificar el producto con el dispositivo móvil, asegúrese de que la pantalla está encendida y desbloqueada. De lo contrario, el dispositivo móvil no recibirá datos.
- Para identificar el producto con su dispositivo móvil, coloque el área de la antena NFC de su dispositivo móvil sobre el botón del producto.

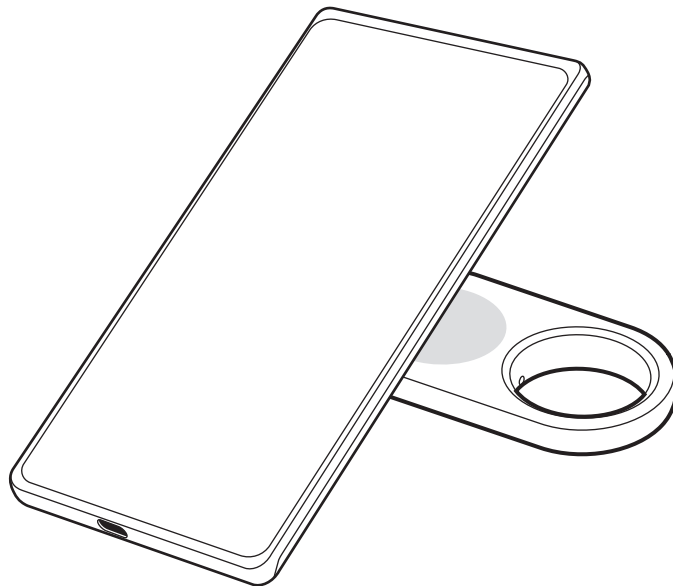

- 1 Abra la aplicación **SmartThings** en su dispositivo móvil.
- 2 Pulse **Vida** → **Find** → **Más** → **Modo Perdido**.
- 3 Lea las instrucciones en pantalla y pulse **Siguiente**.
- 4 Introduzca la información y pulse **Activar**.

Buscar un dispositivo móvil

Si no encuentra un dispositivo móvil que esté conectado a un producto cercano, el producto puede servirle de ayuda para encontrarlo.

Pulse el botón del producto dos veces.

Sonará un tono de llamada en su dispositivo móvil.

Para desactivar el tono en su dispositivo móvil, siga las instrucciones de la pantalla o pulse el botón del producto dos veces.



- Esta función no está disponible cuando el producto y el dispositivo móvil no están conectados.
- Esta función está disponible cuando la función Buscar del teléfono o tableta está activada.

Utilizar la función de automatización

Cuando el producto está conectado a un dispositivo móvil, puede utilizar la función de automatización pulsando o manteniendo pulsado el botón del producto.

- 1 Abra la aplicación **SmartThings** en su dispositivo móvil.
- 2 Pulse **Dispositivos**, pulse la tarjeta de su producto y, a continuación, pulse **Acción automática**.
- 3 Seleccione una opción en **Acciones**, pulse **Añade qué hará esta rutina** y siga las instrucciones en pantalla para añadir una acción.

Cuando pulse o mantenga pulsado el botón del producto, se iniciará la automatización que haya definido.

Gestionar funciones de automatización

Abra la aplicación **SmartThings** en su dispositivo móvil. Pulse **Dispositivos**, pulse la tarjeta de su producto y, a continuación, pulse **Acción automática** y aparecerá la automatización que ha añadido.

Para editar o eliminar una acción, pulse la acción que desea editar o eliminar, y pulse **Editar** o **Eliminar**.

Impedir rastrear la ubicación

Puede impedir que alguien rastree su ubicación configurando una opción para recibir una notificación en su dispositivo móvil si un localizador inteligente desconocido se mueve con usted cuando se desplaza.

- 1 Abra la aplicación **SmartThings** en su dispositivo móvil.
- 2 Pulse **Vida** → **Find** →  → **Ajustes** → **Detectar localizadores desconocidos**.
- 3 Pulse **Alertas de localizadores desconocidos** para activar la función.

Para encontrar localizadores inteligentes desconocidos a su alrededor, pulse **Buscar localizadores desconocidos** → **Iniciar**.



Esta función solo puede detectar localizadores inteligentes compatibles con SmartThings Find.

Configurar el producto



Añadir a la pantalla Inicio

Si utiliza el producto frecuentemente, puede añadir un acceso directo a la pantalla Inicio de su dispositivo móvil para activarlo.

- 1 Abra la aplicación **SmartThings** en su dispositivo móvil.
- 2 Pulse **Vida** → **Find** →  → **Añadir a pantalla Inicio**.
- 3 Mantenga pulsado el icono en la pantalla o pulse **Añadir**.
El acceso directo se añadirá a la pantalla Inicio de su dispositivo móvil.

Seleccionar los dispositivos que se mostrarán en el mapa

Puede elegir qué dispositivos se mostrarán en el mapa de SmartThings Find.

- 1 Abra la aplicación **SmartThings** en su dispositivo móvil.
- 2 Pulse **Vida** → **Find** → .
Aparecerán su producto y una lista de todos los dispositivos añadidos a Buscar mi móvil mediante su Samsung account.
- 3 Pulse  → **Establecer favorito**.
- 4 Seleccione un dispositivo para mostrarlo en el mapa de SmartThings Find y pulse **Guardar**.

Ajustes generales

Puede comprobar la información relacionada con el producto y cambiar diferentes ajustes.

- 1 Abra la aplicación **SmartThings** en su dispositivo móvil.
- 2 Pulse **Dispositivos** y pulse la tarjeta de su producto.

Estado

Puede comprobar el estado de conexión entre el producto y el dispositivo móvil, y el estado de ubicación del producto.

Pulse **Ver mapa** para comprobar la información detallada de su producto.

Buscar teléfono o tableta

Si no encuentra su dispositivo móvil cerca, el producto le servirá de ayuda para encontrarlo.

Pulse el interruptor **Buscar teléfono o tableta** para activarlo. Consulte [Buscar un dispositivo móvil](#) para obtener más información.

Acción automática

Cuando el producto está conectado a un dispositivo móvil, puede utilizar la función de automatización pulsando o manteniendo pulsado el botón del producto. Consulte [Utilizar la función de automatización](#) para obtener más información.

Volumen

Ajusta el volumen del producto.

Pulse **Volumen** para seleccionar la opción que desee. También puede pulsar  para que el producto emita un sonido de notificación.

Melodía

Cambie el sonido de notificación que emite el producto cuando está intentando encontrar la ubicación del mismo.

Pulse **Melodía** para seleccionar el sonido de notificación que quiera.

Modo Ahorro de energía

Puede prolongar la duración de la pila activando la función de ahorro de energía.

Pulse el interruptor **Modo Ahorro de energía** para activarlo. No obstante, es posible que algunas funciones, como el botón del producto o las funciones relacionadas con los sonidos, no estén disponibles.

Batería

Puede comprobar la energía restante de la pila del producto y ver información sobre ella pulsando **Batería**.

Editar

Pulse  → **Editar**.

Cambiar el icono del producto

Puede cambiar el icono que aparece en la tarjeta del producto o en el mapa de SmartThings Find.

Pulse  para seleccionar el icono que desee y pulse **Guardar**.

Ubicación

Puede comprobar dónde se encuentra el producto.

Estancia

Puede comprobar y cambiar la habitación en la que se encuentra el producto.

Pulse **Estancia** para seleccionar la habitación que quiera y pulse **Guardar**.

Pulse **Añadir nueva estancia** para añadir una nueva habitación. También puede nombrar manualmente la habitación donde se encuentra el producto pulsando **Personalizado**.

Editar el nombre de un producto

Puede cambiar el nombre del producto.

Pulse el nombre del producto, cámbielo y, a continuación, pulse **Guardar**.

Configurar SmartThings Find

Puede cambiar diferentes ajustes relacionados con SmartThings Find.

- 1 Abra la aplicación **SmartThings** en su dispositivo móvil.
- 2 Pulse **Vida** → **Find** →  → **Ajustes**.

Permitir encontrar dispositivos

Puede seleccionar el dispositivo que quiera buscar y cambiar sus ajustes con SmartThings Find.

Dispositivos de búsqueda sin conexión

Puede actualizar la información de ubicación del producto mediante un dispositivo periférico que tenga un lugar fijo, como un televisor o una estación SmartThings.

Por ejemplo, si el producto está cerca del televisor, este puede actualizar la ubicación del producto en SmartThings Find aunque el dispositivo móvil no esté cerca.

Seleccione un dispositivo compatible de la lista y siga las instrucciones que aparecen en la pantalla para completar la configuración.

Cifrar ubicación sin conexión

Puede cifrar la ubicación de su producto para aumentar la seguridad enviando información sin conexión de la ubicación de su producto a Buscar mi móvil mediante otro dispositivo.

Pulse en la lista el interruptor del dispositivo cuya información de ubicación desee cifrar y, a continuación, siga las instrucciones de la pantalla para cifrarla.

Detectar localizadores desconocidos

Puede impedir que alguien rastree su ubicación configurando una opción para recibir una notificación en su dispositivo móvil si un localizador inteligente desconocido se mueve con usted cuando se desplaza.

Consulte [Impedir rastrear la ubicación](#).

Aplicación de navegación

Puede establecer y descargar la aplicación de navegación predeterminada que quiera utilizar cuando reciba instrucciones para llegar al lugar en el que está ubicado el producto.

Permitir el uso de la ubicación

Puede permitir el uso de la información de su ubicación.

Ayuda

Consulte la información de ayuda para aprender a utilizar el producto y comprobar la información relacionada con él.

- 1 Abra la aplicación **SmartThings** en su dispositivo móvil.
- 2 Pulse **Dispositivos** y pulse la tarjeta de su producto.
- 3 Pulse  → **Ayuda**.



Información del producto

Puede comprobar la información del software del producto.

- 1 Abra la aplicación **SmartThings** en su dispositivo móvil.
- 2 Pulse **Dispositivos** y pulse la tarjeta de su producto.
- 3 Pulse  → **Información**.

Eliminar un producto

Puede registrar un producto con otra Samsung account después de eliminarlo.

- 1 Abra la aplicación **SmartThings** en su dispositivo móvil.
- 2 Pulse **Dispositivos** →  → **Eliminar dispositivo**.
- 3 Pulse  en la tarjeta del producto que desea eliminar.
El producto se restablecerá.



Avisos de uso

Precauciones de uso del dispositivo

Lea este manual al usar el producto para garantizar un uso correcto y seguro.

- Las descripciones se basan en la configuración predeterminada del producto.
- Parte del contenido puede ser distinto de su producto dependiendo de la región, el proveedor de servicios, las especificaciones del modelo o el software del producto.
- El software, las fuentes de sonido, los fondos de pantalla, las imágenes y demás elementos multimedia incluidos con este producto tienen una licencia de uso limitado. Extraer y utilizar estos materiales con fines comerciales o de otro tipo es una infracción de las leyes de derechos de autor. Los usuarios son totalmente responsables del uso ilegal de los elementos multimedia.
- Las aplicaciones predeterminadas incluidas con el producto están sujetas a actualizaciones y pueden dejar de ser compatibles sin previo aviso.
- Modificar el sistema operativo del producto o instalar software de fuentes que no sean oficiales puede provocar fallos de funcionamiento en el producto, así como la pérdida o daño de datos. Estas acciones suponen una infracción de su acuerdo de licencia con Samsung y anularán la garantía.
- No utilice el producto en ambientes cálidos o cerca del fuego.
- No trague ni desmonte ninguna pila porque existe riesgo de quemadura química.
- Este producto contiene una pila de botón. No trague la pila. Si lo hace, podría sufrir quemaduras internas graves en solo 2 horas y la muerte en casos graves.
- Mantenga las pilas fuera del alcance de los niños. Si el compartimento para la pila no se cierra correctamente, deje de usar el producto y manténgalo alejado de los niños. Si cree que las pilas pueden haberse tragado o introducido en cualquier parte del cuerpo, solicite atención médica de forma inmediata.
- Este producto incluye software de código abierto/gratuito. Puede consultar la información sobre la licencia del software de código abierto utilizado en este producto en opensource.samsung.com.
- El uso de transmisores de banda ultraancha (UWB) está prohibido a bordo de un avión o un barco.

Iconos instructivos

-  **Advertencia:** situaciones que podrían producirle lesiones a usted o a otras personas.
-  **Precaución:** situaciones que podrían causar daños a su producto o a otros equipos.
-  **Aviso:** notas, consejos de uso o información adicional.

Notas sobre el contenido de la caja y los accesorios

Para saber qué incluye la caja, consulte la Guía de inicio rápido.

- Producto
- Anilla de extracción
- Guía de inicio rápido
- 
 - Es posible que los artículos incluidos con el producto y los accesorios disponibles varíen dependiendo de la región o el operador.
 - Los artículos incluidos están diseñados solo para este producto y es posible que no sean compatibles con otros.
 - La apariencia y las especificaciones están sujetas a cambios sin previo aviso.
 - Puede adquirir accesorios adicionales en su distribuidor local de Samsung. Asegúrese de que sean compatibles con el producto antes de comprarlos.
 - Utilice accesorios aprobados por Samsung. De lo contrario, podrían producirse problemas de rendimiento y fallos de funcionamiento que no estén cubiertos por la garantía.

Mantener la resistencia al agua

El producto es resistente al agua (probado bajo las condiciones IP67: 15–35 °C, 86–106 kPa, agua dulce, 1 metros (o 3 pies), 30 minutos). Siga estos consejos detenidamente para mantener la característica de resistencia al agua del producto.

- No exponga el producto al agua de una piscina o del mar.
- No exponga el producto a corrientes de agua. Un aumento repentino de la presión del agua puede exceder el nivel de resistencia al agua garantizado.
- Si el producto se expone al agua, pásele un paño suave y limpio y, a continuación, séquelo bien.
- Si el producto se expone a otros líquidos, como agua jabonosa, perfume, protector solar, limpiador de manos, o productos químicos, como cosméticos, limpie el producto con agua dulce que no fluya, pásele un paño suave y limpio y, a continuación, séquelo bien antes de usarlo para mantener la resistencia al agua.
- Si el producto se ha sumergido en el agua o el altavoz está mojado, es posible que el sonido no sea claro.

Apéndice

Solución de problemas

Antes de ponerse en contacto con un Servicio de Atención Técnica (SAT) de Samsung o un centro de atención técnica autorizado, pruebe las siguientes soluciones. Algunas situaciones podrían no aplicar a su producto.

El producto no se enciende

- El producto no se encenderá si la pila está totalmente descargada. Compruebe la pila antes de utilizar el producto.
- Es posible que la pila no esté correctamente insertada. Inserte la pila de nuevo.
- Después de limpiar los terminales, vuelva a insertar la pila e inténtelo de nuevo.

El producto se bloquea o detecta un error

Pruebe las soluciones que se indican a continuación. Si el problema sigue sin resolverse, póngase en contacto con un Servicio de Atención Técnica (SAT) de Samsung o un centro de atención técnica autorizado.

Reiniciar el producto

Si el producto continúa bloqueándose o ralentizándose, quite la pila y vuelva a insertarla.

Forzar el reinicio

Si el producto está bloqueado y no responde, pruebe a restablecerlo.

Introduzca la anilla de extracción incluida con el producto o un clip en el orificio del compartimento de la pila y extraiga la bandeja de la pila de la ranura con cuidado. Después de pulsar y soltar el botón una vez, inserte la bandeja de la pila en la ranura mientras pulsa el botón de nuevo. Mantenga pulsado el botón durante más de 7 segundos hasta que el producto emita un sonido.

Si la pila no se detecta correctamente, el producto emitirá un sonido de inmediato después de haberla insertado. Si sucede esto, repita el proceso de nuevo.

Otro dispositivo Bluetooth no localiza su producto

- Asegúrese de que el dispositivo con el que desea conectarse esté preparado para escanearse o para que se conecte con él.
- La ubicación del producto se basa en los resultados de posicionamiento del GPS y el Wi-Fi del dispositivo conectado con el producto, y pueden producirse algunos problemas debido al entorno o a un fallo del GPS. Asegúrese de que el dispositivo que desee conectar con su producto esté cerca.
- Restablezca su producto e inténtelo de nuevo.

Si estas sugerencias no solucionan el problema, póngase en contacto con un Servicio de Atención Técnica (SAT) de Samsung o con un centro de atención técnica autorizado.

No encuentra la ubicación de su producto

Las señales del GPS pueden sufrir obstrucciones en algunos lugares, como en interiores. Configure el dispositivo móvil conectado con el producto para que utilice el Wi-Fi o una red móvil para buscar la ubicación en estas situaciones.

Hay un pequeño hueco alrededor de la parte exterior del producto

- Este hueco es una característica de fabricación necesaria y podría producirse una leve oscilación o vibración de las piezas.
- Con el paso del tiempo, la fricción entre las piezas puede provocar que este hueco aumente ligeramente.

Sección 15.19 de la FCC

Este dispositivo cumple con la sección 15 de las normas de la Comisión Federal de Comunicaciones (FCC). La operación se encuentra sujeta a las siguientes dos condiciones: (1) el dispositivo no puede provocar interferencias dañinas, y (2) este dispositivo deberá aceptar cualquier tipo de interferencia que reciba, inclusive interferencia que pueda provocar un funcionamiento no deseado.

Sección FCC 15.21 (solo en determinadas regiones/ países)

Cualquier cambio o modificación (incluyendo las antenas) que se realice a este dispositivo y que no se encuentre expresamente autorizada por el fabricante podría anular la autoridad del usuario para operar el equipo. El uso de transmisores de banda ultra ancha (UWB) está prohibido a bordo de aviones o barcos.

Declaración de Conformidad simplificada

Por la presente, SAMSUNG declara que este dispositivo cumple con la Directiva 2014/53/UE del Parlamento Europeo y del Consejo de 16 de abril de 2014, así como con los requisitos legales de Reino Unido.

(EE. UU. únicamente) ¡ADVERTENCIA! Nunca tire las baterías al fuego para desecharlas porque podrían explotar. No desarme, aplaste, perforo, caliente, queme ni vuelva a usar las baterías. Para mayor información, visite call2recycle.org o llame al 1-800-822-8837. También puede visitar www.samsung.com/recycling o llamar al 1-800-SAMSUNG.

Copyright

Copyright © 2023 Samsung Electronics Co., Ltd.

Copyright © 2023 Samsung Electronics America, Inc.

Este manual se encuentra protegido por las leyes internacionales de derechos de autor.

No está permitido reproducir, distribuir, traducir o transmitir ninguna parte de este manual de ningún modo o por ningún medio, ya sea electrónico o mecánico, incluidas fotocopias, grabaciones o almacenamiento en cualquier sistema de almacenamiento y recuperación de información.

Marcas comerciales

- SAMSUNG y el logotipo de SAMSUNG son marcas comerciales registradas de Samsung Electronics Co., Ltd.
- Bluetooth® es una marca comercial registrada de Bluetooth SIG, Inc. en todo el mundo.
- Las demás marcas comerciales y derechos de autor son propiedad de sus respectivos dueños.

Kezdeti lépések

A Galaxy SmartTag2 névjegye

A Galaxy SmartTag2 olyan termék, amely háziállatokhoz vagy tárgyakhoz rögzíthető annak érdekében, hogy megakadályozzák azok elvesztését, és naprakészen tartsák azok helyzetét. A termék gombjával automatizálási funkciókat is elindíthat.

Csatlakoztasson egy terméket a mobilkészülékéhez a SmartThings alkalmazáson keresztül, hogy ellenőrizze a termék helyét és információkat szerezzen arról, hogy a termék hol vészett el.

A készülék elrendezése

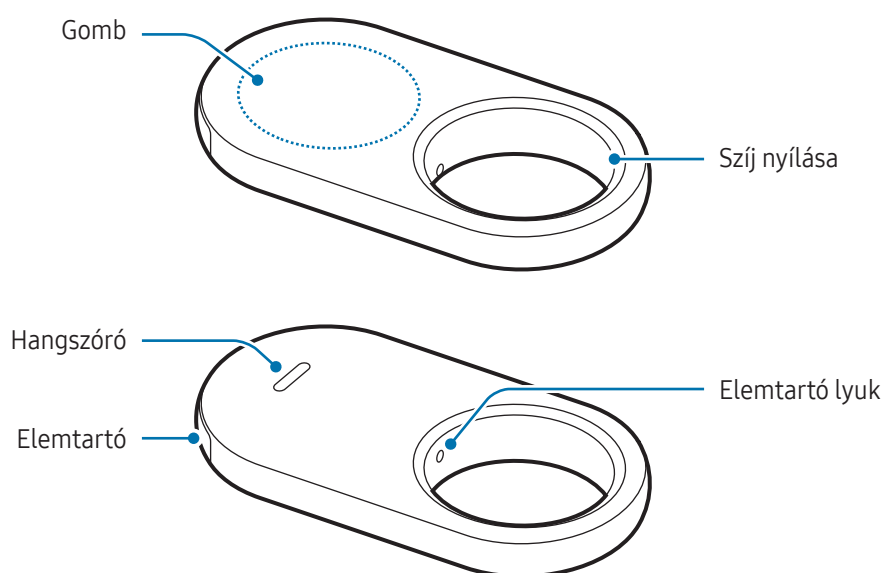

Gomb

Gomb	Művelet
Gomb	<ul style="list-style-type: none"> Nyomja meg, hogy kikapcsolja a termék riasztási értesítési hangját, amikor csörög. Kétszer nyomja meg, hogy megtalálja a termékhez csatlakoztatott mobilkészüléket. Nyomja meg vagy tartsa lenyomva a beállított automatizálási funkció elindításához.

Az elem cseréje

- 1 Helyezzen egy, a termékhez kapott tűt vagy csipeszt az elemtartó lyukába, és óvatosan húzza ki az elemtartót a lyukból.

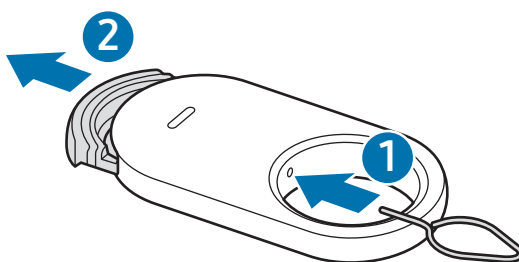

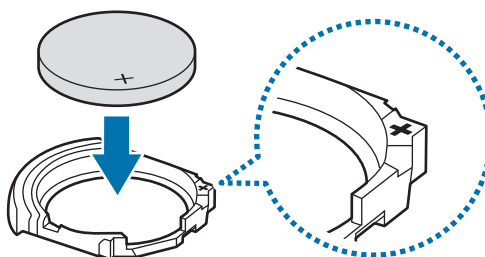

- 2 Helyezze be az elemet, a pozitív pólust a termék + jeléhez igazítva.

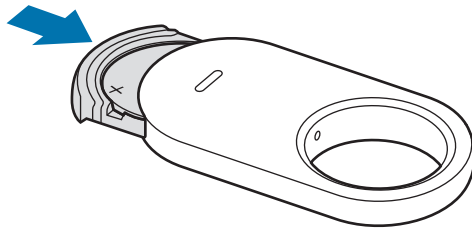

3 Tegye vissza az elemtartót a lyukba.



-  Vigyázzon, hogy ne sértse meg az ujját vagy a körmét, amikor az elem cseréjéhez kihúzza az elemtartót a lyukból.
- Vigyázzon, hogy az elemtartót ne fejjel lefelé helyezze be, mert ez károsíthatja a terméket.
-  Ellenőrizze az elem pozitív (+) pólusának irányát. Ha az elemet nem megfelelően helyezi be, a termék nem fog működni.
- Amikor az elem lemerül, cserélje ki.
- A mellékelt elemet ne töltsse újra.

A termék használata előtt

Telepítse a SmartThings alkalmazást a mobilkészülékére

A termék használata előtt telepítenie kell a SmartThings alkalmazást a mobilkészülékére.

Mobilkészüléktől függően a SmartThings alkalmazást a következő helyekről töltheti le:

- Samsung Android mobilkészülékek: **Galaxy Store, Play Áruház**
-  Nem tudja telepíteni a SmartThings alkalmazást olyan mobilkészülékekre, melyek nem támogatják a termékek szinkronizálását. Ellenőrizze, hogy mobilkészüléke kompatibilis-e a termékekkel.
- A SmartThings alkalmazás használatához regisztrálnia kell és be kell jelentkeznie Samsung fiókjába.

A termékek csatlakoztatása mobilkészülékhez

- 1 Nyissa meg a **SmartThings** alkalmazást a csatlakoztatott mobilkészülékén.
Frissítse a SmartThings alkalmazást a legújabb verzióra.
- 2 Távolítsa el az elemtartó és az elem közötti fóliát, vagy helyezze be az elemet.
Ehelyett a termék gombját is megnyomhatja.
A termék hangot ad ki és aktiválódik.
- 3 Amikor a mobilkészüléken megjelenik a termék észleléséről tájékoztató előugró ablak, érintse meg a **Hozzáadás** lehetőséget.
Ha nem jelenik meg a csatlakozási felugró ablak, koppintson az **Eszközök** → **+** opcióra. Koppintson a **Hozzáadás** lehetőségre a **Samsung eszközök** alatt, majd koppintson a **Címke/figyelő** opcióra.
- 4 A csatlakozás befejezéséhez kövesse a képernyőn megjelenő utasításokat.
Amikor a kapcsolat létrejött, a címke aktuális helye megjelenik a **SmartThings Find** térképen, és a termék megjelenik a SmartThings alkalmazás eszközlistáján.

A termékek csatlakoztatása QR-kód beolvasásával

A terméket QR-kód beolvasásával is csatlakoztathatja mobilkészülékéhez.

- 1 Nyissa meg a **SmartThings** alkalmazást a csatlakoztatott mobilkészülékén.
- 2 Koppintson az **Eszközök** → **+** → **QR-kód beszkenelése** lehetőségre a mezőben található QR-kód leolvasásához.
- 3 A csatlakozás befejezéséhez kövesse a képernyőn megjelenő utasításokat.
Amikor a kapcsolat létrejött, a címke aktuális helye megjelenik a **SmartThings Find** térképen, és a termék megjelenik a SmartThings alkalmazás eszközlistáján.



- Ha először regisztrál egy terméket, a regisztráció folyamata a környezettől függően nem biztos, hogy zökkenőmentes lesz. Előfordulhat, hogy 2-3 alkalommal kell próbálkoznia a regisztráció sikeres befejezéséhez.
- A támogatott funkciók a mobilkészüléktől és a szoftververziótól függően eltérőek lehetnek.
- A SmartThings Find alkalmazást csak az Android 9.0 vagy újabb verziót futtató Samsung mobilkészülékeken, valamint a Saját mobil keresése funkciót támogató Samsung mobilkészülékeken használhatja.
- A termék egy vezeték nélküli kommunikációs eszköz, és a teljesítménye csökkenhet, ha több készüléket csatlakoztat egyszerre.

A termék használata

A termék helyének ellenőrzése

Távolról megtekintheti a termék helyét a mobilkészüléken található SmartThings alkalmazásból, és a termék értesítési hangjának aktiválásával megtalálhatja annak helyét.

- 1 Nyissa meg a **SmartThings** alkalmazást a csatlakoztatott mobilkészülékén.
- 2 Érintse meg az **Eszközök** lehetőséget, érintse meg a termékkártyáját, majd érintse meg a **Térkép mutatása** opciót. Másik lehetőségként érintse meg a **Élettér** → **Find** lehetőséget.

A termék aktuális helye megjelenik a térképen.



- A termék pozíciója a termékhez csatlakoztatott mobilkészülék vagy a közeli Androidos mobilkészülék GPS- és Wi-Fi-helymeghatározási eredményein alapul, és probléma adódhat a környezet vagy a GPS meghibásodása miatt.
- Ha a termék aktuális helye nem jelenik meg, akkor a termék eleme lemerült, vagy nincs a közelben Samsung Android mobilkészülék, amely segíthetne a termék helyének meghatározásában. Ha értesítést szeretne kapni a termék helyadatainak frissítéséről, kapcsolja be a kapcsolódó funkciót. További információkért lásd: [Értesítsen, ha megtalálta](#).
- Ha a termék állapota **Csatlakoztatva**, értesítések hangjelzését indíthatja el, vagy beállíthatja a termék hangerejét.
- A termék használati ideje a felhasználó környezetétől és a használati mintától függően változhat.
- Az ultraszéles sáv (UWB) funkció nem minden országban érhető el.

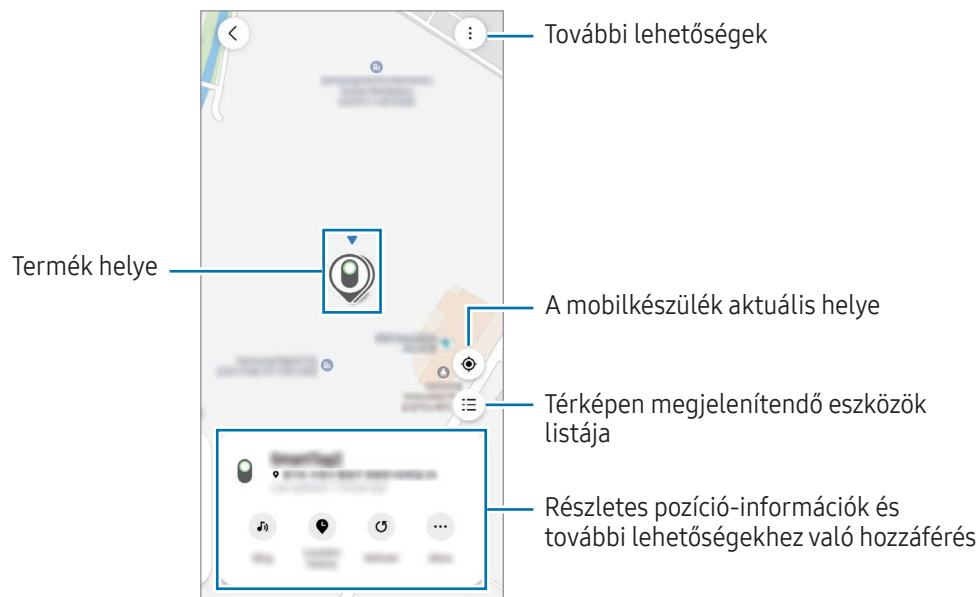

A termék helyének megkeresése értesítési hanggal

Egy értesítési hang bekapcsolásával megtalálhatja a terméket.

- 1 Nyissa meg a **SmartThings** alkalmazást a csatlakoztatott mobilkészülékén.
- 2 Érintse meg a **Élettér** → **Find** lehetőséget.
- 3 Érintse meg a **Csengetés** lehetőséget.
Ezzel bekapcsolja a termék értesítési hangját.

Az értesítés hangerejének beállításához érintse meg a  vagy  gombot.

Az értesítési hang kikapcsolásához érintse meg a **Leállítás** gombot, vagy nyomja le a termék gombját egyszer.

A termék helyének keresése előzmények alapján

A terméket az elmúlt 7 napban rögzített termék helyének megtekintésével találhatja meg.

- 1 Nyissa meg a **SmartThings** alkalmazást a csatlakoztatott mobilkészülékén.
- 2 Érintse meg a **Élettér** → **Find** → **Helyelőzmények** lehetőséget.

A termék teljes helymeghatározási előzményének törléséhez érintse meg a  → **Előzmények törlése** lehetőséget.

A termék helyének megkeresése a jelerősség alapján

A jelerősség érzékelésével megkeresheti a termékét.

- 1 Nyissa meg a **SmartThings** alkalmazást a csatlakoztatott mobilkészülékén.
- 2 Érintse meg a **Élettér** → **Find** → **Egyebek** → **Keresés a közelben** lehetőséget.
Megjelenik a keresett termék jelképernyője. Minél közelebb van a keresett termék helyéhez, annál erősebb lesz a képernyőn jelzett jelerősség.

Érintse meg a  elemet a termék értesítési hangjának elindításához.

Az értesítési hang kikapcsolásához érintse meg a  lehetőséget. Az értesítéseket a termék gombjának egyszeri megnyomásával is kikapcsolhatja.

A termék helyének megkeresése AR effektussal

Egy AR effektussal is megtalálhatja a terméket.

- 1 Nyissa meg a **SmartThings** alkalmazást a csatlakoztatott mobilkészülékén.
- 2 Érintse meg a **Élettér** → **Find** → **Egyebek** → **Keresés a közelben** →  lehetőséget.
- 3 Vizsgálja át a közeli területeket.
Ha a terméke a közelben van, az AR effektus meg fog jelenni a termék keresett helyén.

Érintse meg a  elemet a termék értesítési hangjának elindításához.

 Ez a funkció csak akkor érhető el, ha a mobilkészülék támogatja az UWB funkciót.

A megosztott termék helyek keresése

Több felhasználót is meghívhat arra a helyre, ahol a termék regisztrálva van, hogy megosszák a termék helyét, és együtt irányíthassák azt. Ha nem tudja használni a mobilkészülékét, próbálja megkeresni és vezérelni a terméket egy másik felhasználó mobilkészülékén.

- 1 Nyissa meg a **SmartThings** alkalmazást a csatlakoztatott mobilkészülékén.
- 2 Érintse meg a **Élettér** → **Find** → **Egyebek** → **Ezen eszköz helyének megosztása** lehetőséget.
- 3 Kövesse a képernyőn megjelenő utasításokat, és hívjon meg más felhasználókat a helyszínére.
- 4 Ha a felhasználói meghívó elkészült, kövesse a képernyőn megjelenő utasításokat a termék helyének megosztásához.

A termék helymeghatározási útmutatója

Útvonalvezetés

Ha a termék elveszett vagy messze van Öntől, lehetősége van arra, hogy oda irányítja Önt, ahol a termék található.

- 1 Nyissa meg a **SmartThings** alkalmazást a csatlakoztatott mobilkészülékén.
- 2 Érintse meg a **Élettér** → **Find** → **Egyebek** → **Navigálás** lehetőséget.
Megkezdődnek az útbaigazítások a termék helyére.



Ha a mobilkészülékére nincs telepítve támogatott navigációs alkalmazás, megjelenik a támogatott navigációs alkalmazások listája. Telepítse a kívánt alkalmazást a listáról, és kérjen útbaigazítást.

Értesítsen, ha megtalálta

Értesítést kaphat mobilkészülékén, ha a termék helymeghatározási információi frissülnek, még akkor is, ha a termék eleme teljesen lemerült, vagy nincs a közelben Samsung Android mobilkészülék, amely segíthetne a termék helyének meghatározásában.

- 1 Nyissa meg a **SmartThings** alkalmazást a csatlakoztatott mobilkészülékén.
- 2 Érintse meg a **Élettér** → **Find** → **Egyebek** → **Értesítés a megtalálásakor** lehetőséget a funkció bekapcsolásához.



Ez a funkció elérhető, ha a termék és a mobilkészülék nincs csatlakoztatva.

Értesítés a termék hátrahagyása esetén

Értesítést kaphat mobilkészülékén, ha a terméket hátrahagyja.

- 1 Nyissa meg a **SmartThings** alkalmazást a csatlakoztatott mobilkészülékén.
- 2 Érintse meg a **Élettér** → **Find** → **Egyebek** → **Értesítés a hátrahagyásról** lehetőséget, majd érintse meg a kapcsolót a bekapcsoláshoz.

Beállíthat egy biztonságos helyet az értesítések elkerülésére, például az otthonát, így amikor elmegy, nem kap értesítést. Próbáljon meg hozzáadni egy adott helyet a **Biztonságos hely hozzáadása** gombra koppintva.

A termékem és az ahhoz kapcsolódók védelme

Ha elvesztette a terméket, megvédheti a terméket azzal, hogy értesítést küld Önnek. A terméket és azt, amihez kapcsolódik, úgy is megvédheti, hogy a másik mobilkészüléken megjeleníti a vészhelyzeti elérhetőségi adatokat, ha megtalálták a terméket és azt, amihez csatlakozik, és megpróbálják felismerni a mobilkészülékükkel, valamint lezárja a terméket, hogy mások ne tudjanak csatlakozni hozzá.

Ha például a termékhez kapcsolt háziállat elveszik, a gondozó elérhetőségét úgy lehet ellenőrizni, hogy a mobilkészüléket a termékre helyezve felismeri azt.



- A funkció használatához a terméket felismerő mobilkészüléknek támogatnia kell az NFC funkciót, és Normál módra kell állítani.
- Amikor megpróbálja felismerni a terméket a mobilkészülékkel, győződjön meg arról, hogy a mobilkészülék képernyője be van kapcsolva és nincs feloldva. Ellenkező esetben a mobilkészülék nem fogad adatokat.
- A termék mobilkészülékkel történő felismeréséhez helyezze a mobilkészülék NFC-antennájának területét a termék gombja fölé.

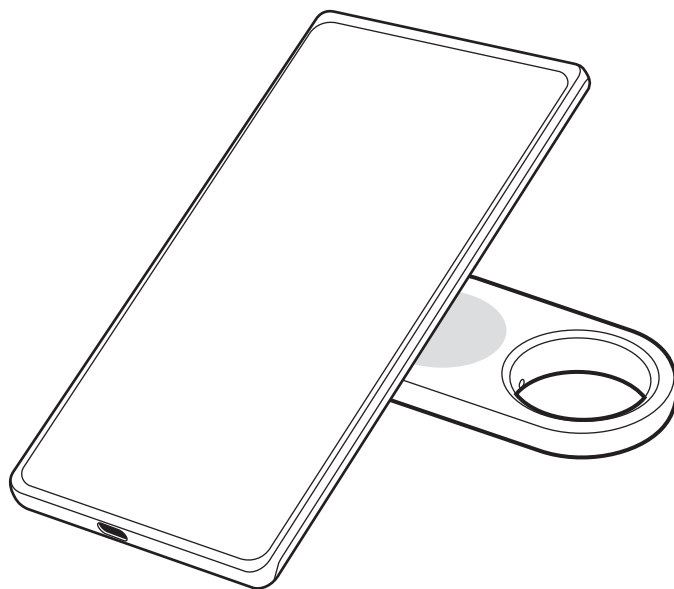

- 1 Nyissa meg a **SmartThings** alkalmazást a csatlakoztatott mobilkészülékén.
- 2 Érintse meg a **Élettér** → **Find** → **Egyebek** → **Elveszett mód** lehetőséget.
- 3 Olvassa el a képernyőn megjelenő utasításokat, és érintse meg a **Tovább** gombot.
- 4 Adja meg az információkat, és érintse meg a **Bekapcsolás** gombot.

Mobilkészülék keresése

Ha nem találja a termékhez csatlakoztatott mobilkészülékét a közelben, a termék segít megtalálni azt.

Nyomja meg kétszer a termék gombját.

A termékhez csatlakoztatott mobilkészülék csengőhangja megszólal.

A csengőhang kikapcsolásához a mobilkészülékén kövesse a képernyőn megjelenő utasításokat, vagy nyomja meg kétszer a termék gombját.



- Ez a funkció nem elérhető, ha a termék és a mobilkészülék nincs csatlakoztatva.
- Ez a funkció akkor érhető el, ha a Telefon vagy táblagép keresése funkció be van kapcsolva.

Az automatizálás funkció használata

Ha a termék mobilkészülékhez csatlakozik, elindíthatja az automatizálási funkciót a termék gombjának lenyomásával vagy nyomva tartásával.

- 1 Nyissa meg a **SmartThings** alkalmazást a csatlakoztatott mobilkészülékén.
- 2 Érintse meg az **Eszközök** lehetőséget, érintse meg a termékkártyáját, majd érintse meg az **Automatikus folyamat** opciót.
- 3 Válasszon ki egy lehetőséget a **Műveletek** között, és érintse meg az **Adja meg, hogy mit fog tenni a rutin.** gombra, hogy követhesse a képernyőn megjelenő utasításokat a művelet hozzáadásához.
Ha megnyomja vagy lenyomva tartja a termék gombját, elindul a beállított automatizálási művelet.

Automatizálási funkciók kezelése

Nyissa meg a **SmartThings** alkalmazást a csatlakoztatott mobilkészülékén. Érintse meg az **Eszközök** lehetőséget, érintse meg a termékkártyáját, majd érintse meg az **Automatikus folyamat** opciót. Megjelenik a hozzáadott automatizálási művelet.

Egy művelet szerkesztéséhez vagy törléséhez érintse meg a szerkeszteni vagy törölni kívánt műveletet, majd a **Szerk.** vagy a **Törlés** lehetőséget.

A helymeghatározás megakadályozása

Megakadályozhatja, hogy az emberek nyomon kövessék a tartózkodási helyét, ha beállítja, hogy értesítést kapjon a mobilkészülékén, ha egy ismeretlen intelligens címke mozog Önnel, amikor Ön mozog.

- 1 Nyissa meg a **SmartThings** alkalmazást a csatlakoztatott mobilkészülékén.
- 2 Érintse meg a **Élettér** → **Find** →  → **Beállítások** → **Ismeretlen követő észlelése** lehetőséget.
- 3 Érintse meg az **Figyelmeztetés ismeretlen követőre** lehetőséget a funkció bekapcsolásához.

Ha ismeretlen intelligens címkéket szeretne találni a környezetében, koppintson az **Ismeretlen követő keresése a közelben** → **Indítás** lehetőségre.



Ez a funkció csak a SmartThings Find funkcióval kompatibilis intelligens címkéket képes érzékelni.

A termék beállítása



Hozzáadás a kezdőképernyőhöz

Ha gyakran használja a terméket, akkor futtathatja úgy, hogy hozzáad egy parancsikont a mobilkészítők kezdőképernyőjéhez.

- 1 Nyissa meg a **SmartThings** alkalmazást a csatlakoztatott mobilkészítőkén.
- 2 Érintse meg a **Élettér** → **Find** →  → **Felvétel a kezdőképernyőre** lehetőséget.
- 3 Érintse meg és tartsa az ikont a képernyőn, vagy érintse meg a **Hozzáadás** lehetőséget. A parancsikont hozzáadásra kerül a mobilkészítők kezdőképernyőjére.

Készülékek beállítása térképen történő megjelenítéshez

Kiválaszthatja, mely készülékek jelenjenek meg a SmartThings Find térképen.

- 1 Nyissa meg a **SmartThings** alkalmazást a csatlakoztatott mobilkészítőkén.
- 2 Érintse meg a **Élettér** → **Find** →  lehetőséget. Megjelenik az Ön terméke és az összes eszköz listája, amelyet a Samsung-fiókján keresztül hozzáadott a Saját mobil kereséséhez.
- 3 Érintse meg a  → **Kedvenc beállítás** lehetőséget.
- 4 Válassza ki a SmartThings Find térképen megjelenítendő készüléket, és érintse meg a **Mentés** lehetőséget.

Általános beállítások

Ellenőrizheti a termékkel kapcsolatos információkat és módosíthat különböző beállításokat.

- 1 Nyissa meg a **SmartThings** alkalmazást a csatlakoztatott mobilkészülékén.
- 2 Érintse meg az **Eszközök** lehetőséget, és érintse meg a termékkártyáját.

Állapot

Ellenőrizheti a termék és a mobilkészülék közötti kapcsolat állapotát, valamint a termék helyének állapotát. Érintse meg a **Térkép mutatása** elemet a termék részletes helyinformációinak ellenőrzéséhez.

Telefon vagy táblagép keresése

Ha nem látja mobilkészülékét a közelben, a termék segít megtalálni azt.

Érintse meg a **Telefon vagy táblagép keresése** kapcsolót a bekapcsoláshoz. További információkért lásd: [Mobilkészülék keresése](#).

Automatikus folyamat

Ha a termék mobilkészülékhez csatlakozik, elindíthatja az automatizálási funkciót a termék gombjának lenyomásával vagy nyomva tartásával. További információkért lásd: [Az automatizálás funkció használata](#).

Hangerő

Beállítja a termék hangerejét.

Érintse meg a **Hangerő** gombot a kívánt opció kiválasztásához. A  elem megérintésével beállíthat a terméknek értesítési hangjelzést is.

Csengőhang

Módosíthatja a termék által kibocsátott értesítési hangot, amikor megpróbálja megtalálni a termék helyét.

Érintse meg a **Csengőhang** opciót a kívánt értesítési hang kiválasztásához.

Energiatakarékos mód

Az energiatakarékosági funkció aktiválásával meghosszabbíthatja az elem élettartamát.

Érintse meg az **Energiatakarékos mód** kapcsolót a bekapcsoláshoz. Előfordulhat azonban, hogy egyes funkciók, például a termék gombja vagy a hangokkal kapcsolatos funkciók nem állnak rendelkezésre.

Akkumulátor

Ellenőrizheti a termék elemének hátralévő töltöttségét. Az **Akkumulátor** megérintésével megtekintheti az elem információit.

Szerkesztés

Érintse meg a  → **Szerkesztés** opciót.

A termékikon módosítása

Megváltoztathatja a termékkártyán vagy a SmartThings Find térképen megjelenő ikont.

Érintse meg a  lehetőséget a kívánt ikon kiválasztásához, majd koppintson a **Mentés** lehetőségre.

Hely

Ellenőrizheti, hogy hol található a termék.

Szoba

Ellenőrizheti és megváltoztathatja a helyiséget, ahol a termék található.

Érintse meg a **Szoba** lehetőséget a kívánt helyiség kiválasztásához, majd koppintson a **Mentés** lehetőségre.

Érintse meg az **Új szoba hozzáadása** lehetőséget, hogy új helyiséget adjon hozzá. Az **Egyéni** gombra koppintva manuálisan is megnevezheti a helyiséget, ahol a termék található.

Terméknév szerkesztése

Módosíthatja a termék nevét.

Érintse meg a termék nevét, módosítsa, majd érintse meg a **Mentés** lehetőséget.

A SmartThings Find konfigurálása

Módosíthatja a SmartThings Find-al kapcsolatos különböző beállításokat.

- 1 Nyissa meg a **SmartThings** alkalmazást a csatlakoztatott mobilkészülékén.
- 2 Érintse meg a **Élettér** → **Find** →  → **Beállítások** lehetőséget.

Az eszközök megkeresésének engedélyezése

A SmartThings Find segítségével kiválaszthatja a keresni kívánt készüléket, és módosíthatja annak beállításait.

Eszközök offline keresése

A termék helyadatait olyan perifériás eszközzel frissítheti, amelynek van egy fix helye, például egy TV vagy SmartThings-állomás.

Ha például a termék a TV közelében van, a TV akkor is frissítheti a termék helyét a SmartThings Findban, ha a mobilkészülék nincs a közelben.

Válassza ki a támogatott eszközt a listából, és kövesse a képernyőn megjelenő utasításokat a beállítás befejezéséhez.

Offline hely titkosítása

Amikor a termék offline helyinformációit elküldi a Saját mobil keresésére egy másik készüléken keresztül, a nagyobb biztonság érdekében titkosíthatja a termék helyét.

Érintse meg azon készülék kapcsolóját a listán, amelynek titkosítani szeretné a helyinformációit, majd kövesse a képernyőn megjelenő utasításokat a helyadatok titkosításához.

Ismeretlen követő észlelése

Megakadályozhatja, hogy az emberek nyomon kövessék a tartózkodási helyét, ha beállítja, hogy értesítést kapjon a mobilkészülékén, ha egy ismeretlen intelligens címke mozog Önnel, amikor Ön mozog. Lásd: [A helymeghatározás megakadályozása](#).

Navigációs alkalmazás

Beállíthatja és letöltheti az alapértelmezett navigációs alkalmazást, amelyet akkor használhat, ha a termék helyére vezet Önt.

Helyadatok használatának engedélyezése

Engedélyezheti a helyinformációk használatát.

Súgó

Nézze meg a súgó információkat, hogy megtudja, hogyan kell használni a terméket, és ellenőrizze a kapcsolódó információkat.

- 1 Nyissa meg a **SmartThings** alkalmazást a csatlakoztatott mobilkészülékén.
- 2 Érintse meg az **Eszközök** lehetőséget, és érintse meg a termékkártyáját.
- 3 Érintse meg a  → **Súgó** opciót.



Termékinformációk

Megtekintheti a termék szoftverinformációit.

- 1 Nyissa meg a **SmartThings** alkalmazást a csatlakoztatott mobilkészülékén.
- 2 Érintse meg az **Eszközök** lehetőséget, és érintse meg a termékkártyáját.
- 3 Érintse meg az  → **Információ** opciót.

Termék törlése

Törlés után regisztrálhatja a terméket egy másik Samsung-fiókhoz.

- 1 Nyissa meg a **SmartThings** alkalmazást a csatlakoztatott mobilkészülékén.
- 2 Érintse meg az **Eszközök** →  → **Eszköz eltávolítása** lehetőséget.
- 3 Érintse meg a  lehetőséget a törölni kívánt termékkártyán.
A termék visszaáll.



Használati megjegyzések

Óvintézkedések a készülék használatához

Kérjük, hogy a biztonságos és helyes használat érdekében a termék használatbavételekor figyelmesen olvassa el ezt a kézikönyvet.

- A leírások a termék alapértelmezett beállításain alapulnak.
- Egyes tartalmak eltérhetnek az Ön termékétől a régiótól, a szolgáltatótól, a modell specifikációjától vagy a termék szoftverétől függően.
- A termékhez kapott szoftverek, hangforrások, háttérképek, képek és egyéb adathordozók korlátozott használatra engedélyezettek. Ezen anyagok kinyerése és felhasználása kereskedelmi vagy egyéb célokra a szerzői jogi törvények megsértését jelenti. A felhasználók teljes mértékben felelősek a hordozók illegális használatáért.
- A termékhez tartozó alapértelmezett alkalmazások frissülhetnek, és előzetes értesítés nélkül előfordulhat, hogy már nem támogatottak.
- A termék operációs rendszerének módosítása vagy nem hivatalos forrásból származó szoftver telepítése hibás működést, az adatok sérülését vagy elvesztését eredményezheti. Ezek a Samsung licencmegállapodásával ellentétesek és a garancia megszűnését eredményezik.
- Ne használja a terméket forró környezetben vagy tűz közelében.
- Ne nyeljen le és ne szereljen szét semmilyen elemet, vegyi égés veszélye áll fenn.
- Ez a termék gombelemet tartalmaz. Ne nyelje le az elemet. Az elem lenyelése súlyos belső égési sérüléseket okozhat már 2 órán belül, és akár halálhoz is vezethet.
- Tartsa távol az elemet csecsemőktől és gyermekektől. Ha az elemtartót nem lehet biztonságosan lezárni, fejezze be a termék használatát, és tartsa távol azt csecsemőktől és gyermekektől. Ha úgy gondolja, hogy az elemet lenyelték vagy bármely testrészükbe bedugták, azonnal forduljon orvoshoz.
- A termék részét képezik bizonyos nyílt forráskódú szoftverek. A termékben használt nyílt forráskódú szoftver licencinformációi itt találhatóak: opensource.samsung.com.
- Az ultraszéles sávú (UWB) adók használata tilos repülőgép vagy hajó fedélzetén.

Az utasításban szereplő jelölések

-  **Figyelmeztetés:** olyan helyzetekre hívja fel a figyelmet, amelyek az Ön vagy mások sérülését okozhatják
-  **Vigyázat:** olyan helyzetek, amelyek a termék vagy más eszközök károsodását okozhatják
-  **Megjegyzés:** jegyzetek, használati tanácsok és kiegészítő információk

Az értékesítési doboz tartalmára és a tartozékokra vonatkozó jegyzetek

Az értékesítési doboz tartalmát lásd a rövid kezelési útmutatóban.

- Termék
- Kilökő tű
- Rövid kezelési útmutató
- 
 - A termékhez kapott kiegészítők és a rendelkezésre álló tartozékok régióként és hordozótól függően eltérőek lehetnek.
 - A mellékelt tartozékok kifejezetten ehhez a termékhez lettek tervezve, és más készülékekkel nem kompatibilisek.
 - A megjelenés és a műszaki adatok előzetes értesítés nélkül változhatnak.
 - További tartozékokat a Samsung helyi forgalmazójától vásárolhat. Vásárlás előtt győződjön meg róla, hogy kompatibilisek a termékkel.
 - A Samsung által jóváhagyott kiegészítőket használjon. A jóvá nem hagyott tartozékok használata során olyan teljesítmény romlás és meghibásodások történhetnek, amelyekre nem vonatkozik a garancia.

A vízállóság megőrzése

A termék támogatja a vízállóságot (tesztelve IP67 körülmények alatt: 15-35 °C, 86-106 kPa, édesvíz, 1 méter, 30 perc). A termék vízálló működésének megőrzése érdekében tartsa be gondosan ezeket a javaslatokat.

- Ne tegye ki a terméket úszómedence vagy tengeri víznek.
- Ne tegye ki a terméket nagy erővel mozgó víznek. A víznyomás hirtelen növekedése meghaladhatja a garantált vízállósági szintet.
- Ha a terméket víz éri, törölje le puha és tiszta ruhával, majd alaposan szárítsa meg.
- Ha a termék más folyadékoknak, például szappanos víznek, olajnak, parfümnek, fényvédőnek, kéztisztítónak vagy vegyi termékeknek, például kozmetikumoknak van kitéve, tisztítsa meg a terméket nem folyó tiszta vízzel, törölje le puha és tiszta ruhával, majd használat előtt alaposan szárítsa meg a vízállóság megőrzése érdekében.
- Amennyiben a termék vízbe merül, vagy a hangszóró nedves, nem biztos, hogy a hang jól hallható lesz.

Függelék

Hibakeresés

Mielőtt Samsung szervizközponthoz vagy hivatalos márkaszerviz központhoz fordulna, próbálja meg a következő megoldásokat. Előfordulhat, hogy egyes problémák az Ön termékére nem vonatkoznak.

A termék nem kapcsol be

- Amikor az elem teljesen le van merülve, a fejhallgató nem kapcsol be. A termék használata előtt teljesen töltsse fel az elemet.
- Lehet, hogy az elem nincs jól behelyezve. Helyezze be újra az elemet.
- A pólusok letörlése után helyezze be újra az elemet.

A termék lefagy vagy problémába ütközik

Próbálja ki az alábbi megoldásokat. Ha a probléma nem oldódott meg, vegye fel a kapcsolatot a Samsung szervizközponttal vagy egy hivatalos szervizzel.

A termék újraindítása

Ha a termék folyamatosan lefagy vagy belassul, vegye ki, majd újra helyezze be az elemet.

Erőltetett újraindítás

Ha a termék lefagyott és nem válaszol, állítsa vissza a terméket.

Helyezzen egy, a termékhez kapott tűt vagy csipeszt az elemtartó lyukába, és óvatosan húzza ki az elemtartót a lyukból. Miután egyszer megnyomta és elengedte a gombot, helyezze be az elemtartót a lyukába, miközben ismét megnyomja a gombot. Tartsa nyomva a gombot több mint 7 másodpercig, amíg a termék hangot nem ad ki.

Ha az elemet nem sikerült megfelelően felismerni, a termék azonnal az elem behelyezése után hangot ad ki. Ilyen esetben próbálja meg újra a módszert.

Egy másik Bluetooth-készülék nem találja a terméket

- Győződjön meg arról, hogy a csatlakoztatni kívánt eszköz készen áll a vizsgálatra vagy a csatlakoztatásra.
- A termék pozíciója a termékhez csatlakoztatott eszköz GPS- és Wi-Fi-helymeghatározási eredményein alapul, és problémába ütközhet a környezet vagy a GPS meghibásodása miatt. Győződjön meg arról, hogy a termékhez csatlakoztatni kívánt eszköz a közelben van.
- Állítsa vissza a terméket, és próbálja újra.

Amennyiben ezek a tippek nem oldják meg a problémát, forduljon Samsung szervizközpontához vagy hivatalos márkaszerviz központhoz.

Nem találja a termék jelenlegi pozícióját

Bizonyos helyeken, például belérben, a GPS-jelek akadályozva lehetnek. Állítsa be a termékhez csatlakoztatott mobilkészüléket, hogy Wi-Fi vagy mobilhálózat használatával keresse meg az aktuális pozíciót ilyen helyzetekben.

A termék körül vékony rés jelenik meg

- Ez a rés szükséges gyártási tulajdonság, ezért az alkatrészek bizonyos elmozdulása vagy vibrációja előfordulhat.
- Bizonyos idő elteltével az alkatrészek közötti súrlódás a rés enyhe bővülését eredményezheti.

Szerzői jog

Copyright © 2023 Samsung Electronics Co., Ltd.

Ezt az útmutatót nemzetközi szerzői jogi törvények védik.

A használati útmutató egyetlen része sem reprodukálható, terjeszthető, fordítható le vagy küldhető el semmilyen formában és semmilyen elektronikus vagy mechanikus eszközzel, beleértve a fénymásolást, a hangfelvételt, a különféle adattároló eszközökön való tárolást és az azokról történő lekérést.

Védjegyek

- A SAMSUNG név és a SAMSUNG embléma a Samsung Electronics Co., Ltd. bejegyzett védjegye.
- A Bluetooth® a Bluetooth SIG, Inc. világszerte bejegyzett védjegye.
- Az összes többi védjegy és szerzői jog a megfelelő tulajdonosok tulajdona.

Wprowadzenie

Informacje o Galaxy SmartTag2

Galaxy SmartTag2 jest produktem, który można zaczepiać do zwierząt lub przedmiotów, aby zapobiegać ich zagubieniu i stale monitorować ich lokalizację. Za pośrednictwem produktu można też uruchamiać funkcje automatyki, korzystając z przycisku tego urządzenia.

Produkt można połączyć z urządzeniem przenośnym za pomocą aplikacji SmartThings, aby móc sprawdzać lokalizację produktu i znajdować je w razie zgubienia.

Wygląd urządzenia

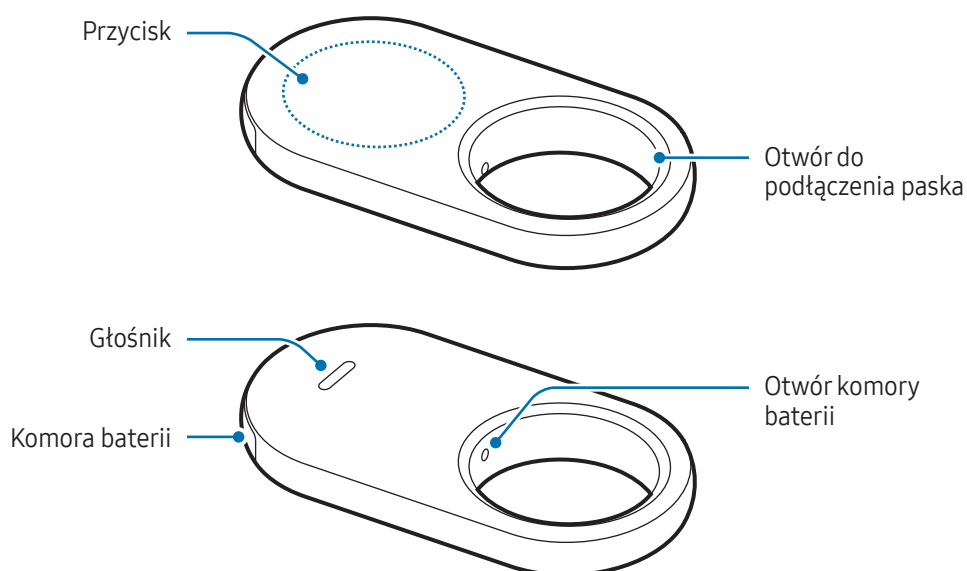

Przycisk

Przycisk	Funkcja
Przycisk	<ul style="list-style-type: none">• Naciśnij, aby wyłączyć emitowany dźwięk powiadomienia produktu.• Naciśnij dwa razy, aby znaleźć urządzenie przenośne połączone z produktem.• Naciśnij lub naciśnij i przytrzymaj, aby uruchomić ustawioną funkcję automatyki.

Wymiana baterii

- 1 Włóż szpilkę dołączoną do produktu lub spinacz do otworu komory baterii i delikatnie wyciągnij komorę baterii z gniazda.

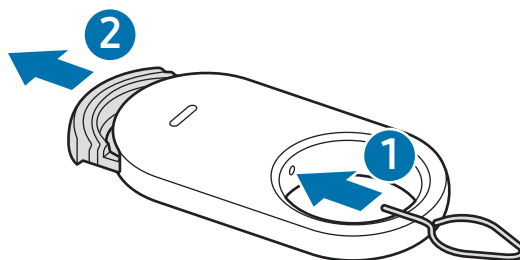

- 2 Włóż baterię z dodatnim biegunem wyrównanym z symbolem + wewnątrz produktu.

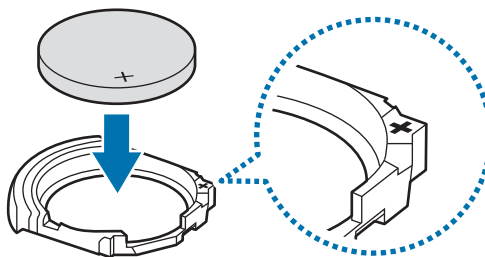

3 Wsuń komorę baterii do jej gniazda.

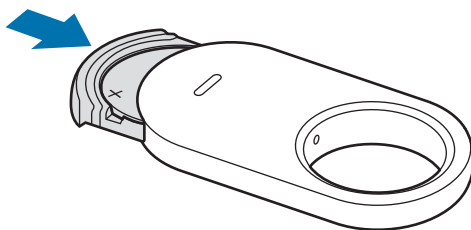

- ⚠ • Zachowaj ostrożność, aby nie przyciąć palców ani nie uszkodzić paznokci podczas wyciągania komory baterii z jej gniazda w celu wymiany baterii.
- Nie wkładaj komory baterii górą do dołu, ponieważ może to spowodować uszkodzenie produktu.
- 📖 • Sprawdź położenie dodatniego bieguna (+) baterii. Jeśli bateria jest włożona niewłaściwie, produkt nie będzie działać.
- Gdy bateria jest rozładowana, wymień ją.
- Nie ładuj ponownie dołączonej baterii.

Czynności do wykonania przed użyciem produktu

Instalowanie aplikacji SmartThings na urządzeniu przenośnym

Przed użyciem produktu trzeba zainstalować aplikację SmartThings na urządzeniu przenośnym.

W zależności od urządzenia przenośnego aplikację SmartThings można pobrać z następujących źródeł:

- Urządzenia przenośne Samsung Android: **Galaxy Store, Sklep Play**
- 📖 • Nie można zainstalować aplikacji SmartThings na urządzeniach przenośnych, które nie obsługują synchronizacji z produktami. Upewnij się, że urządzenie przenośne jest zgodne z produktami.
- Aby móc używać aplikacji SmartThings, trzeba zarejestrować i zalogować się na konto Samsung.

Łączenie produktów z urządzeniem przenośnym

- 1 Otwórz aplikację **SmartThings** na urządzeniu przenośnym.
Zaktualizuj aplikację SmartThings do najnowszej wersji.
- 2 Wyciągnij folię izolującą baterię od komory baterii lub włóż baterię.
Alternatywnie naciśnij przycisk produktu.
Produkt wyemituje sygnał dźwiękowy i włączy się.
- 3 Po wyświetleniu okienka z informacjami o wykryciu produktu na urządzeniu przenośnym dotknij **Dodaj**.
Jeśli nie pojawia się wyskakujące okienko połączenia, dotknij **Urządzenia** → **+**. Dotknij **Dodaj** w **Urządzenia Samsung** i dotknij **Etykieta/Monitor**.
- 4 Postępuj zgodnie z instrukcjami wyświetlanymi na ekranie, aby zakończyć proces łączenia.
Po nawiązaniu połączenia bieżąca lokalizacja produktu zostanie wyświetlona na mapie **SmartThings Find**, a produkt będzie wyświetlany na liście urządzeń w aplikacji SmartThings.

Łączenie produktów przez skanowanie kodu QR

Produkt można połączyć z urządzeniem przenośnym, skanując kod QR.

- 1 Otwórz aplikację **SmartThings** na urządzeniu przenośnym.
- 2 Dotknij **Urządzenia** → **+** → **Skanuj kod QR**, aby zeskanować kod QR z obudowy.
- 3 Postępuj zgodnie z instrukcjami wyświetlanymi na ekranie, aby zakończyć proces łączenia.
Po nawiązaniu połączenia bieżąca lokalizacja produktu zostanie wyświetlona na mapie **SmartThings Find**, a produkt będzie wyświetlany na liście urządzeń w aplikacji SmartThings.



- W przypadku pierwszej rejestracji produktu proces rejestracji może się nie powieść w zależności od otoczenia. Pomyślne ukończenie rejestracji może wymagać 2–3 prób.
- Obsługiwane funkcje mogą się różnić w zależności od urządzenia przenośnego i wersji oprogramowania.
- Funkcji **Znajdź SmartThings** można używać tylko na urządzeniach przenośnych Samsung z systemem Android w wersji 9.0 lub nowszej, a także urządzeniach przenośnych Samsung obsługujących funkcję **Znajdź moje urządzenie przenośne**.
- Produkt jest bezprzewodowym urządzeniem komunikacyjnym, którego wydajność może być niższa w przypadku jednoczesnego połączenia wielu urządzeń.

Korzystanie z produktu

Sprawdzanie lokalizacji produktu

Można zdalnie wyświetlać lokalizację produktu w aplikacji SmartThings na urządzeniu przenośnym i znajdować go przez uruchomienie powiadomienia dźwiękowego na produkcie.

- 1 Otwórz aplikację **SmartThings** na urządzeniu przenośnym.
- 2 Dotknij **Urządzenia**, dotknij kartę produktu, a następnie dotknij **Wyświetl mapę**. Alternatywnie dotknij **Życie** → **Find**.

Bieżąca lokalizacja produktu zostanie wyświetlona na mapie.



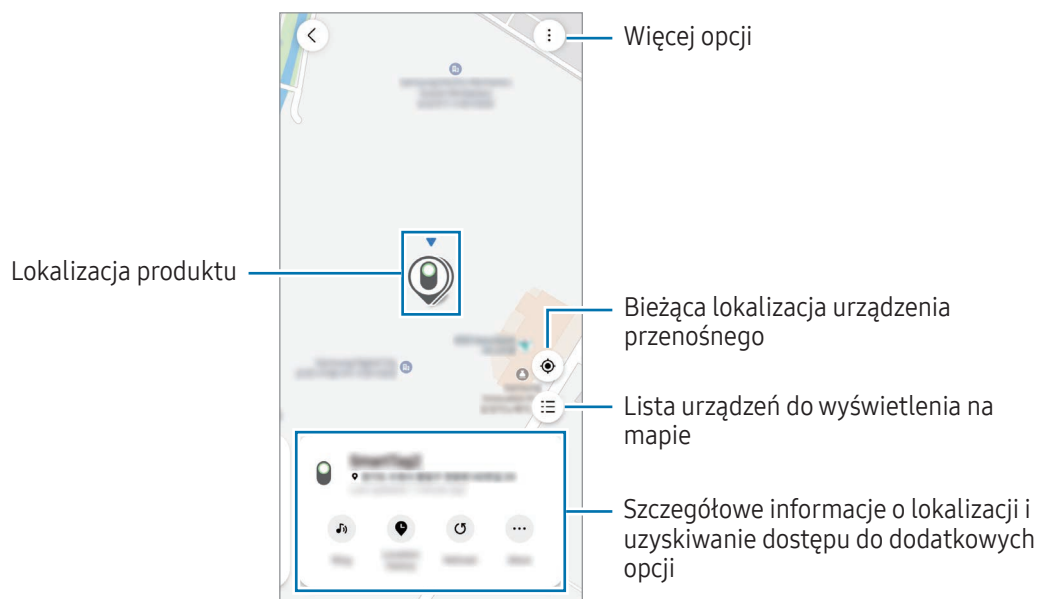

- Lokalizacja produktu jest określana na podstawie wyników pozycjonowania GPS i Wi-Fi urządzenia przenośnego połączonego z produktem lub pobliskiego urządzenia przenośnego z systemem Android, które mogą być niedokładne ze względu na zakłócenia z otoczenia lub błąd modułu GPS.
- Jeżeli bieżąca lokalizacja produktu nie jest wyświetlana, oznacza to, że bateria produktu została rozładowana lub w pobliżu nie ma urządzeń przenośnych Samsung z systemem Android, które mogłyby pomóc zlokalizować produkt. Aby otrzymywać powiadomienia po aktualizacji informacji o lokalizacji produktu, włącz odpowiednią funkcję. Więcej informacji można znaleźć w rozdziale [Powiadamianie po znalezieniu](#).
- Jeżeli stan produktu to **Połączono**, można włączyć dźwięk powiadomienia lub dostosować głośność produktu.
- Czas użytkowania produktu może się różnić w zależności od otoczenia i wzorca użycia.
- Funkcja Ultra-Wideband (UWB) może nie być dostępna w zależności od kraju.



Wyszukiwanie produktu za pomocą powiadomienia dźwiękowego

Lokalizację produktu można odkrywać przez uruchomienie powiadomienia dźwiękowego.

- 1 Otwórz aplikację **SmartThings** na urządzeniu przenośnym.
- 2 Dotknij **Życie** → **Find**.
- 3 Dotknij **Zadzwoń**.
Produkt wyemituje sygnał dźwiękowy.

Aby dostosować głośność dźwięku powiadomienia, dotknij  lub .

Aby wyłączyć dźwięk powiadomienia, dotknij **Zatrzymaj** lub naciśnij raz przycisk produktu.

Wyszukiwanie lokalizacji produktu wg historii

Można znaleźć produkt, przeglądając lokalizację produktu zarejestrowaną z ostatnich siedmiu dni.

- 1 Otwórz aplikację **SmartThings** na urządzeniu przenośnym.
- 2 Dotknij **Życie** → **Find** → **Historia lokalizacji**.

Aby usunąć całą historię lokalizacji produktu, dotknij  → **Usuń historię**.

Wyszukiwanie produktu za pomocą siły sygnału

Lokalizację produktu można określić na podstawie siły sygnału.

- 1 Otwórz aplikację **SmartThings** na urządzeniu przenośnym.
- 2 Dotknij **Życie** → **Find** → **Więcej** → **Szukaj w pobliżu**.
Zostanie wyświetlony ekran sygnału szukanego produktu. Im bliżej jesteś lokalizacji szukanego produktu, tym mocniejszy będzie sygnał pokazany na ekranie.

Powiadomienia dźwiękowe produktu można włączyć, dotykając .

Aby wyłączyć dźwięk powiadomienia, dotknij . Można też wyłączyć powiadomienia, naciskając raz przycisk produktu.

Wyszukiwanie produktu za pomocą efektu AR

Lokalizację produktu można określić, używając funkcji związanych z AR.

- 1 Otwórz aplikację **SmartThings** na urządzeniu przenośnym.
- 2 Dotknij **Życie** → **Find** → **Więcej** → **Szukaj w pobliżu** → .
- 3 Zeskanuj otoczenie.
Jeżeli produkt jest w pobliżu, w lokalizacji szukanego produktu zostanie wyświetlony efekt AR.

Powiadomienia dźwiękowe produktu można włączyć, dotykając .

 Ta funkcja jest dostępna tylko, gdy urządzenie przenośne obsługuje funkcję UWB.

Wyszukiwanie lokalizacji udostępnionego produktu

Można zapraszać wielu użytkowników do miejsca, w którym produkt jest zarejestrowany, aby udostępniać lokalizację produktu i kontrolować go wspólnie. Jeżeli nie można korzystać z urządzenia przenośnego, spróbuj znaleźć produkt na urządzeniu przenośnym innego użytkownika i kontrolować go.

- 1 Otwórz aplikację **SmartThings** na urządzeniu przenośnym.
- 2 Dotknij **Życie** → **Find** → **Więcej** → **Udost. lokaliz. tego urządzenia**.
- 3 Postępuj zgodnie z instrukcjami wyświetlanymi na ekranie, aby zaprosić innych użytkowników do swojej lokalizacji.
- 4 Po zakończeniu zaproszenia użytkownika postępuj zgodnie z instrukcjami wyświetlanymi na ekranie, aby udostępnić lokalizację produktu.

Wyświetlanie wskazówek do lokalizacji produktu

Wyświetlanie wskazówek

Jeżeli produkt zostanie zagubiony lub zostawiony daleko, można uzyskać wskazówki prowadzące do jego bieżącej lokalizacji.

1 Otwórz aplikację **SmartThings** na urządzeniu przenośnym.

2 Dotknij **Życie** → **Find** → **Więcej** → **Nawiguj**.

Na ekranie zostaną wyświetlone wskazówki dojścia do lokalizacji produktu.



Jeżeli na urządzeniu przenośnym nie ma obsługiwanej aplikacji do nawigacji, zostanie wyświetlona lista obsługiwanych aplikacji do nawigacji. Zainstaluj żadaną aplikację z listy, aby uzyskać wskazówki.

Powiadamanie po znalezieniu

Możliwe jest otrzymywanie powiadomień na urządzeniu przenośnym, gdy informacje o lokalizacji produktu zostaną zaktualizowane, nawet jeżeli bateria produktu jest całkowicie rozładowana lub w pobliżu nie ma urządzeń przenośnych Samsung z systemem Android, które mogłyby pomóc zlokalizować produkt.

1 Otwórz aplikację **SmartThings** na urządzeniu przenośnym.

2 Dotknij **Życie** → **Find** → **Więcej** → **Powiadamiaj o znalezieniu**, aby włączyć tę funkcję.



Ta funkcja jest dostępna, gdy produkt i urządzenie przenośne nie są ze sobą połączone.

Powiadamanie o pozostawieniu produktu

Istnieje możliwość otrzymywania powiadomień na urządzeniu przenośnym, gdy produkt zostanie pozostawiony.

1 Otwórz aplikację **SmartThings** na urządzeniu przenośnym.

2 Dotknij **Życie** → **Find** → **Więcej** → **Powiadom o zostawieniu**, a następnie dotknij przełącznika, aby włączyć tę funkcję.

Można też ustawić bezpieczną lokalizację, taką jak dom, aby zapobiec otrzymywaniu powiadomień, gdy produkt zostanie tam zostawiony. Spróbuj dodać konkretne miejsca, dotykając **Dodawanie bezpiecznego miejsca**.

Ochrona produktu i przedmiotu, do którego jest przyczepiony

Jeżeli produkt zostanie zagubiony, można chronić produkt, włączając na nim wysyłanie powiadomienia. Można też chronić swój produkt i przedmiot, do którego jest podłączony, wyświetlając informacje o kontakcie alarmowym na innym urządzeniu przenośnym po znalezieniu produktu i danego przedmiotu. Produkt można rozpoznawać za pomocą urządzeń przenośnych i blokować go, tak aby inne osoby nie mogły się z nim połączyć. Przykładowo, jeżeli zagubi się pies, do którego obroży przyczepiony jest produkt, można sprawdzić informacje o opiece, przykładając urządzenie przenośne do produktu w celu jego rozpoznania.



- Aby korzystać z tej funkcji, urządzenie przenośne rozpoznające produkt musi obsługiwać funkcję NFC i być w trybie Standardowy.
- Podczas próby rozpoznania produktu za pomocą urządzenia przenośnego upewnij się, że ekran urządzenia przenośnego jest włączony i odblokowany. W przeciwnym razie urządzenie przenośne nie odbierze danych.
- Aby rozpoznać produkt za pomocą urządzenia przenośnego, umieść obszar anteny NFC urządzenia przenośnego nad przyciskiem produktu.

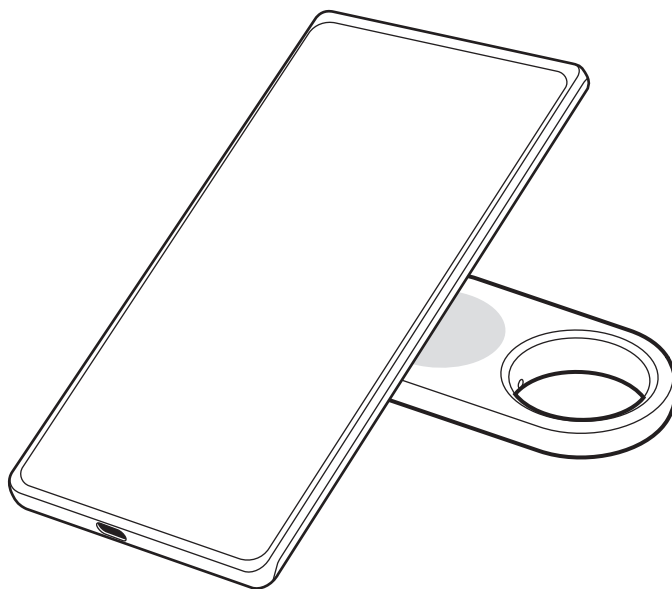

- 1 Otwórz aplikację **SmartThings** na urządzeniu przenośnym.
- 2 Dotknij **Życie** → **Find** → **Więcej** → **Tryb Zgubione urządzenie**.
- 3 Postępuj zgodnie z instrukcjami wyświetlanymi na ekranie i dotknij **Dalej**.
- 4 Wprowadź informacje i dotknij **Włącz**.

Znajdowanie urządzenia przenośnego

Jeżeli nie możesz znaleźć swojego urządzenia przenośnego połączonego z produktem, można je łatwo zlokalizować przy użyciu produktu.

Naciśnij dwa razy przycisk produktu.

Urządzenie przenośne połączone z produktem wyemituje sygnał dźwiękowy.

Aby wyłączyć sygnał dźwiękowy na urządzeniu przenośnym, postępuj zgodnie z instrukcjami wyświetlanymi na ekranie lub naciśnij dwa razy przycisk produktu.



- Ta funkcja nie jest dostępna, gdy produkt i urządzenie przenośne nie są ze sobą połączone.
- Ta funkcja jest dostępna, gdy włączona jest funkcja Znajdź telefon lub tablet.

Korzystanie z funkcji automatyki

Gdy produkt jest połączony z urządzeniem przenośnym, można uruchomić funkcję automatyki, naciskając lub naciskając i przytrzymując przycisk produktu.

- 1 Otwórz aplikację **SmartThings** na urządzeniu przenośnym.
- 2 Dotknij **Urządzenia**, dotknij kartę produktu, a następnie dotknij **Automatyzacja**.
- 3 Wybierz opcję w **Akcje** i dotknij **Wybierz, do czego ma służyć ta procedura.**, a następnie postępuj zgodnie z instrukcjami wyświetlanymi na ekranie, aby dodać czynność.
Po naciśnięciu lub naciśnięciu i przytrzymaniu przycisku produktu zostanie uruchomiona funkcja automatyki.

Zarządzanie funkcjami automatyki

Otwórz aplikację **SmartThings** na urządzeniu przenośnym. Dotknij **Urządzenia**, dotknij kartę produktu, a następnie dotknij **Automatyzacja**. Zostanie wyświetlona dodana czynność automatyki.

Aby edytować czynność lub ją usunąć, dotknij czynności do edycji lub usunięcia, a następnie dotknij **Edytuj** lub **Usuń**.

Zapobieganie śledzeniu lokalizacji

Można zablokować możliwość śledzenia lokalizacji przez inne osoby, ustawiając odbieranie powiadomienia na urządzeniu przenośnym, gdy nieznany produkt zmienia pozycję w trakcie ruchu użytkownika.

- 1 Otwórz aplikację **SmartThings** na urządzeniu przenośnym.
- 2 Dotknij **Życie** → **Find** →  → **Ustawienia** → **Wykryto nieznana etykieta**.
- 3 Dotknij **Nieznane alerty etykiety**, aby włączyć tę funkcję.

Aby znaleźć nieznane produkty w pobliżu, dotknij **Szukaj niezn. SmartTagów w pobliżu** → **Start**.



Ta funkcja może wykrywać tylko produkty, które są zgodne z funkcją Znajdź SmartThings.

Konfigurowanie produktu



Dodawanie do ekranu głównego

Jeżeli produkt jest używany często, można go uruchamiać, dodając skrót do ekranu głównego urządzenia przenośnego.

- 1 Otwórz aplikację **SmartThings** na urządzeniu przenośnym.
- 2 Dotknij **Życie** → **Find** →  → **Dodaj do ekranu startowego**.
- 3 Dotknij i przytrzymaj ikony na ekranie lub dotknij **Dodaj**.
Skrót zostanie dodany do ekranu głównego urządzenia przenośnego.

Konfigurowanie wyświetlania urządzeń na mapie

Można określić, które urządzenia będą wyświetlane na mapie Znajdź SmartThings.

- 1 Otwórz aplikację **SmartThings** na urządzeniu przenośnym.
- 2 Dotknij **Życie** → **Find** → .
Zostaną wyświetlony produkt i lista wszystkich urządzeń dodanych do Znajdź moje urządzenie przenośne na koncie Samsung.
- 3 Dotknij  → **Ustaw ulubioną**.
- 4 Wybierz urządzenie do wyświetlenia na mapie Znajdź SmartThings i dotknij **Zapisz**.

Ustawienia ogólne

Można sprawdzać informacje powiązane z produktem i zmieniać różne ustawienia.

- 1 Otwórz aplikację **SmartThings** na urządzeniu przenośnym.
- 2 Dotknij **Urządzenia** i dotknij kartę produktu.

Stan

Można sprawdzać stan połączenia między produktem a urządzeniem przenośnym, a także stan lokalizacji produktu.

Dotknij **Wyświetl mapę**, aby sprawdzić szczegółowe informacje o lokalizacji produktu.

Znajdź telefon lub tablet

Jeżeli nie możesz znaleźć swojego urządzenia przenośnego, można je łatwo zlokalizować przy użyciu produktu.

Dotknij przełącznika **Znajdź telefon lub tablet**, aby włączyć tę funkcję. Więcej informacji można znaleźć w rozdziale [Znajdowanie urządzenia przenośnego](#).

Automatyzacja

Gdy produkt jest połączony z urządzeniem przenośnym, można uruchomić funkcję automatyki, naciskając lub naciskając i przytrzymując przycisk produktu. Więcej informacji można znaleźć w rozdziale [Korzystanie z funkcji automatyki](#).

Głośność

Służy do regulowania głośności produktu.

Dotknij **Głośność**, aby wybrać żądaną opcję. Można też dotknąć , aby produkt wyemitował powiadomienie dźwiękowe.

Dzwonek

Zmień dźwięk powiadomienia emitowany przez produkt podczas określania lokalizacji produktu.

Dotknij **Dzwonek**, aby wybrać żądany dźwięk powiadomienia.

Tryb oszczędzania energii

Można wydłużyć czas pracy na baterii, włączając funkcję oszczędzania energii.

Dotknij przełącznika **Tryb oszczędzania energii**, aby włączyć tę funkcję. W tym trybie niektóre funkcje, takie jak przycisk produktu lub wybrane funkcje związane z dźwiękami, mogą być niedostępne.

Bateria

Umożliwia sprawdzenie pozostałego poziomu energii baterii produktu. Informacje o baterii można też sprawdzać, dotykając **Bateria**.

Edycja

Dotknij  → **Edytuj**.

Zmiana ikony produktu

Możliwa jest zmiana ikony wyświetlanej na karcie produktu lub mapie Znajdź SmartThings.

Dotknij , aby wybrać żądaną ikonę, i dotknij **Zapisz**.

Lokalizacja

Służy do sprawdzania lokalizacji produktu.

Pokój

Służy do sprawdzania pomieszczenia, w którym jest produkt, i jego zmiany.

Dotknij **Pokój**, aby wybrać żądane pomieszczenie, i dotknij **Zapisz**.

Dotknij **Dodaj nowy pokój**, aby dodać nowe pomieszczenie. Można też ręcznie wprowadzać nazwę pomieszczenia, w którym jest produkt, dotykając **Wybierz**.

Edycja nazwy produktu

Istnieje możliwość zmiany nazwy produktu.

Dotknij nazwy produktu, zmień ją, a następnie dotknij **Zapisz**.

Konfigurowanie funkcji Znajdź SmartThings

Można zmieniać różne ustawienia powiązane z funkcją Znajdź SmartThings.

- 1 Otwórz aplikację **SmartThings** na urządzeniu przenośnym.
- 2 Dotknij **Życie** → **Find** →  → **Ustawienia**.

Zezwalanie na znajdowanie urządzeń

Można wybrać szukane urządzenie i zmienić jego ustawienia przy użyciu funkcji Znajdź SmartThings.

Urządzenia do wyszukiwania w trybie offline

Można aktualizować informacje o lokalizacji produktu za pomocą urządzenia peryferyjnego o ustalonym położeniu, np. telewizora lub stacji SmartThings.

Przykładowo, jeśli produkt jest w pobliżu telewizora, telewizor może aktualizować lokalizację produktu w funkcji Znajdź SmartThings, nawet gdy urządzenie przenośne nie jest w pobliżu.

Z listy wybierz obsługiwane urządzenie, a następnie postępuj zgodnie z instrukcjami wyświetlanymi na ekranie, aby zakończyć konfigurację.

Szyfruj lokalizację offline

Podczas wysyłania informacji o lokalizacji produktu w trybie offline do funkcji Znajdź moje urządzenie przenośne za pośrednictwem innego urządzenia można zaszyfrować dane lokalizacji produktu, aby zwiększyć bezpieczeństwo.

Dotknij przełącznika urządzenia z listy, którego informacje o lokalizacji mają być szyfrowane, a następnie postępuj zgodnie z instrukcjami wyświetlanymi na ekranie.

Wykryto nieznaną etykietę

Można zablokować możliwość śledzenia lokalizacji przez inne osoby, ustawiając odbieranie powiadomienia na urządzeniu przenośnym, gdy nieznaną produkt zmienia pozycję w trakcie ruchu użytkownika. Patrz [Zapobieganie śledzeniu lokalizacji](#).

Aplikacja nawigacyjna

Możliwe jest ustawienie i pobranie domyślnej aplikacji do nawigacji używanej do wyświetlania wskazówek do bieżącej lokalizacji produktu.

Zezwól na użycie inf. o lokalizacji

Można włączyć korzystanie z informacji o lokalizacji.

Pomoc

Umożliwia wyświetlanie informacji o obsłudze produktu i przeglądanie innych powiązanych informacji.

- 1 Otwórz aplikację **SmartThings** na urządzeniu przenośnym.
- 2 Dotknij **Urządzenia** i dotknij kartę produktu.
- 3 Dotknij  → **Pomoc**.

Informacje o produkcie

Istnieje możliwość przeglądania informacji o oprogramowaniu produktu.

- 1 Otwórz aplikację **SmartThings** na urządzeniu przenośnym.
- 2 Dotknij **Urządzenia** i dotknij kartę produktu.
- 3 Dotknij  → **Informacje**.

Usuwanie produktu

Produkt można zarejestrować na innym koncie Samsung po jego usunięciu.

- 1 Otwórz aplikację **SmartThings** na urządzeniu przenośnym.
- 2 Dotknij **Urządzenia** →  → **Usuń urządzenie**.
- 3 Na karcie produktu dotknij , aby go usunąć.
Produkt zostanie zresetowany.



Informacje dotyczące użytkowania

Środki ostrożności dotyczące korzystania z urządzenia

Aby bezpiecznie i prawidłowo korzystać z tego produktu, należy uważnie przeczytać tę instrukcję.

- Przedstawione opisy bazują na ustawieniach domyślnych produktu.
- W zależności od kraju, operatora sieci, specyfikacji modelu lub oprogramowania produktu opisana w instrukcji zawartość może być inna od wyświetlanej na produkcie.
- Oprogramowanie, źródła dźwięku, tapety, obrazy i inne multimedia dostarczone z tym produktem są udostępniane na licencji do ograniczonego użycia. Wyodrębnianie i używanie tych materiałów do celów komercyjnych lub innych jest naruszeniem praw autorskich. Użytkownicy ponoszą wyłączną odpowiedzialność za nieprawidłowe użycie multimediów.
- Domyślne aplikacje dostarczane z produktem mogą być aktualizowane i w związku z tym mogą przestać być obsługiwane bez uprzedzenia.
- Modyfikowanie systemu operacyjnego produktu lub instalowanie oprogramowania z nieoficjalnych źródeł może być przyczyną wadliwego działania produktu i uszkodzenia lub utraty danych. Te czynności są naruszeniem umowy licencyjnej firmy Samsung i powodują unieważnienie gwarancji.
- Nie używać produktu w otoczeniu o wysokiej temperaturze ani w pobliżu ognia.
- Nie połykać ani nie rozmontowywać żadnej z baterii – niebezpieczeństwo poparzeń chemicznych.
- Ten produkt zawiera baterię guzikową. Nie połykać baterii. Połknięcie baterii może spowodować poważne oparzenia wewnętrzne w ciągu zaledwie dwóch godzin i śmierć w skrajnych przypadkach.
- Baterie przechowywać w miejscu niedostępnym dla niemowląt i dzieci. Jeżeli nie można zamknąć komory baterii, należy zaprzestać używania produktu i przechowywać go w miejscu niedostępnym dla niemowląt i dzieci. W razie podejrzenia połknięcia baterii lub włożenia w dowolną część ciała należy natychmiast zasięgnąć porady lekarza.
- Ten produkt zawiera określone oprogramowanie udostępniane za darmo/na licencji open source. Informacje o licencji oprogramowania open source używanego w tym produkcie można znaleźć w witrynie opensource.samsung.com.
- Korzystanie z nadajników Ultra-Wideband (UWB) jest zabronione na pokładzie samolotu lub statku.

Ikony pomocnicze

-  **Ostrzeżenie:** sytuacje, które mogą doprowadzić do obrażeń ciała użytkownika lub innych osób.
-  **Przestroga:** sytuacje, które mogą doprowadzić do uszkodzeń produktu lub innego sprzętu.
-  **Uwaga:** uwagi, wskazówki użycia lub dodatkowe informacje.

Informacje dotyczące zawartości opakowania i akcesoriów

Więcej informacji o zawartości opakowania można znaleźć w instrukcji obsługi.

- Produkt
 - Szpilka
 - Instrukcja obsługi
-  • Elementy dostarczane wraz z produktem i wszelkie dostępne akcesoria mogą się różnić w zależności od kraju lub operatora sieci.
- Dostarczane elementy są przeznaczone do użytku wyłącznie z tym produktem i nie są zgodne z innymi urządzeniami.
 - Wygląd i dane techniczne urządzenia mogą ulec zmianie bez uprzedniego powiadomienia.
 - Można kupić dodatkowe akcesoria od lokalnego sprzedawcy firmy Samsung. Przed zakupem upewnij się, że są zgodne z produktem.
 - Używaj akcesoriów dopuszczonych do użytku przez firmę Samsung. Korzystanie z niezatwierdzonych akcesoriów może spowodować nieprawidłowe działanie i uszkodzenia nieobjęte gwarancją.

Zachowywanie wodoszczelności

Twój produkt jest wodoodporny (testowany w warunkach IP67: 15–35°C, 86–106 kPa, woda słodka, 1 metr, 30 minut). Aby utrzymać wodoszczelne właściwości produktu, należy przestrzegać podanych wskazówek.

- Nie zanurzać produktu w wodzie z basenu ani wodzie morskiej.
- Nie narażać produktu na działanie wody pod ciśnieniem. Gwałtowny wzrost ciśnienia wody może spowodować przekroczenie gwarantowanego poziomu ochrony przed wnikaniem wody.
- W przypadku kontaktu produktu z wodą należy go przetrzeć miękką i czystą szmatką, a następnie dokładnie osuszyć.
- W przypadku kontaktu produktu z innymi płynami, np. wodą z mydłem, olejem, perfumami, olejkiem do opalania, mydłem w płynie lub produktami chemicznymi takimi jak kosmetyki, należy przemyć produkt czystą wodą (nie wkładając go pod bieżącą wodę), przetrzeć miękką i czystą szmatką, a następnie dokładnie osuszyć przed użyciem, aby zachować jego wodoodporność.
- W przypadku zanurzenia produktu w wodzie lub zamoczenia głośnika dźwięk może nie być wyraźnie słyszalny.

Załącznik

Rozwiązywanie problemów

Przed skontaktowaniem się z centrum serwisowym firmy Samsung lub autoryzowanym centrum serwisowym wypróbuj poniższe rozwiązania. Niektóre sytuacje mogą nie dotyczyć posiadanego produktu.

Nie można włączyć produktu

- Produkt nie włączy się, gdy bateria jest całkowicie rozładowana. Przed użyciem produktu sprawdź baterię.
- Bateria może być włożona nieprawidłowo. Włóż baterię ponownie.
- Po przetarciu styków ponownie włóż baterię.

Produkt blokuje się lub występuje błąd

Wypróbuj następujące rozwiązania. Jeśli problem wciąż nie został rozwiązany, skontaktuj się z centrum serwisowym firmy Samsung lub autoryzowanym centrum serwisowym.

Ponowne uruchamianie produktu

Jeżeli produkt blokuje się lub działa wolno, wyjmij baterię i włóż ją ponownie.

Wymuszenie ponownego uruchomienia

Jeżeli produkt jest zablokowany lub nie odpowiada, można go ponownie uruchomić.

Włóż szpilkę dołączoną do produktu lub spinacz do otworu komory baterii i delikatnie wyciągnij komorę baterii z gniazda. Po naciśnięciu przycisku i jego zwolnieniu włóż komorę baterii do jej gniazda, ponownie przytrzymując przycisk. Przytrzymaj przycisk przez co najmniej siedem sekund, aż produkt wyemituje sygnał dźwiękowy.

Jeżeli bateria nie zostanie rozpoznana prawidłowo, produkt wyemituje sygnał dźwiękowy bezpośrednio po włożeniu baterii. W takim przypadku wypróbuj metodę ponownie.

Inne urządzenie Bluetooth nie może zlokalizować produktu

- Upewnij się, że urządzenie, z którym połączenie ma być nawiązane, jest gotowe do skanowania lub połączenia.
- Lokalizacja produktu jest określana na podstawie wyników pozycjonowania GPS i Wi-Fi urządzenia połączonego z produktem. Mogą wystąpić pewne błędy ze względu na zakłócenia z otoczenia lub błąd modułu GPS. Upewnij się, że urządzenie, które ma być połączone z produktem, jest w pobliżu.
- Ponownie uruchom produkt i spróbuj ponownie.

Jeśli te wskazówki nie umożliwiają rozwiązania problemu, skontaktuj się z centrum serwisowym firmy Samsung lub autoryzowanym centrum serwisowym.

Nie można określić bieżącej lokalizacji produktu

Sygnały GPS mogą być zakłócone w niektórych lokalizacjach, np. w pomieszczeniach. W takich przypadkach ustaw urządzenie przenośne połączone z produktem na korzystanie z sieci Wi-Fi lub sieci komórkowej w celu określenia bieżącej lokalizacji.

Wokół obudowy zewnętrznej produktu pojawiła się mała szczelina

- Ta szczelina jest niezbędnym rozwiązaniem produkcyjnym, wymaganym z powodu występujących drgań lub wibracji części urządzenia.
- Z biegiem czasu tarcie między częściami może sprawić, że szczelina ta nieznacznie rozszerzy się.

W zależności od kraju i operatora, karty SIM, urządzenie i akcesoria mogą wyglądać inaczej niż na ilustracjach zamieszczonych w niniejszej instrukcji.

Prawa autorskie

Copyright © 2023 Samsung Electronics Co., Ltd.

Niniejsza instrukcja jest chroniona na mocy międzynarodowych praw autorskich.

Żadna część niniejszej instrukcji nie może być reprodukowana, dystrybuowana, tłumaczona ani przesyłana w jakiegokolwiek formie ani za pomocą jakichkolwiek środków, elektronicznych lub mechanicznych, w tym kopiowana, nagrywana lub przechowywana w jakimkolwiek systemie przechowywania i odzyskiwania informacji.

Znaki towarowe

- SAMSUNG i logo SAMSUNG są zarejestrowanymi znakami towarowymi firmy Samsung Electronics Co., Ltd.
- Bluetooth® jest zastrzeżonym na całym świecie znakiem towarowym Bluetooth SIG, Inc.
- Wszystkie inne znaki towarowe i prawa autorskie należą do ich właścicieli.

Noțiuni de bază

Despre Galaxy SmartTag2

Galaxy SmartTag2 este un produs care poate fi atașat pe animale de companie sau obiecte, cu scopul de a preveni pierderea acestora și pentru a le cunoaște locația. De asemenea, puteți lansa caracteristici automate prin produs, utilizând butonul acestuia.

Conectați un produs la dispozitivul dvs. mobil prin aplicația SmartThings pentru a vedea locația produsului și obțineți informații despre locul în care a fost pierdut produsul.

Aspectul dispozitivului

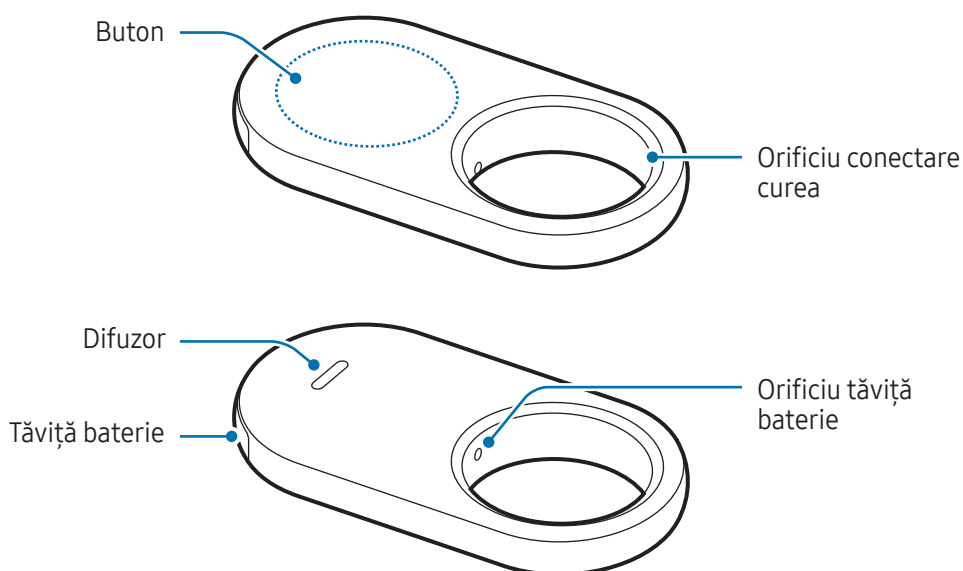

Buton

Buton	Funcție
Buton	<ul style="list-style-type: none">• Apăsați pentru a opri sunetul de notificare alerte al produsului când acesta sună.• Apăsați de două ori pentru a găsi dispozitivul mobil conectat la produs.• Țineți apăsat pentru a lansa caracteristica automată setată de dvs.

Înlocuirea bateriei

- 1 Introduceți agrafa de ejectare furnizată cu produsul sau un ac în orificiul tăviței bateriei și trageți afară ușor tăvița bateriei din slotul tăviței bateriei.

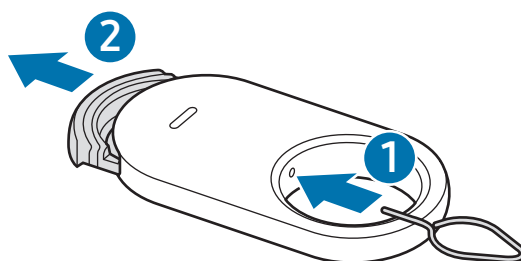

- 2 Introduceți bateria cu borna pozitivă aliniată corespunzător cu simbolul + în interiorul produsului.

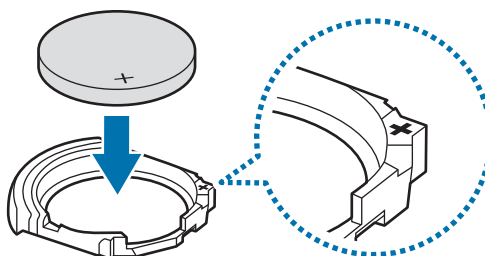

3 Introduceți tăvița bateriei înapoi în slotul tăviței bateriei.

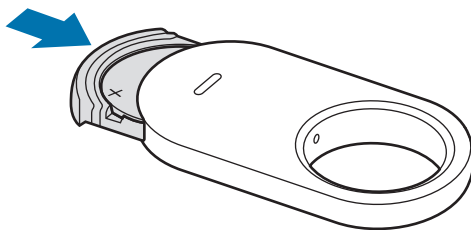

- ⚠ • Aveți grijă să nu vă răniți degetul sau unghia când trageți tăvița bateriei din slotul tăviței bateriei pentru a înlocui bateria.
- Aveți grijă să nu introduceți tăvița bateriei invers, deoarece acest lucru poate deteriora produsul.
- ✍ • Verificați direcția bornei pozitive (+) a bateriei. Dacă bateria nu este introdusă corect, produsul nu va funcționa.
- Când bateria este descărcată, înlocuiți bateria.
- Nu reîncărcați bateria furnizată.

Înainte de utilizarea produsului

Instalarea aplicației SmartThings pe dispozitivul dvs. mobil

Înainte de a utiliza un produs, trebuie să instalați aplicația SmartThings pe dispozitivul dvs. mobil.

În funcție de dispozitivul dvs. mobil, puteți descărca aplicația SmartThings din următoarele locuri:

- Dispozitive mobile Samsung Android: **Galaxy Store, Magazin Play**

- ✍ • Nu puteți instala aplicația SmartThings pe dispozitivele mobile care nu acceptă sincronizarea produselor. Asigurați-vă că dispozitivul dvs. mobil este compatibil cu produsele.
- Trebuie să vă înregistrați și să vă conectați la contul dvs. Samsung pentru a folosi aplicația SmartThings.

Conectarea produselor la un dispozitiv mobil

- 1 Deschideți aplicația **SmartThings** pe dispozitivul mobil.
Actualizați aplicația SmartThings la cea mai recentă versiune.
- 2 Îndepărtați folia dintre tăvița bateriei și baterie sau introduceți bateria.
Alternativ, apăsați butonul produsului.
Produsul va emite un sunet și se va activa.
- 3 Când pe dispozitivul dvs. mobil se afișează o fereastră pop-up care vă informează că produsul este detectat, atingeți **Adăugare**.
Dacă fereastra de conectare pop-up nu se afișează, atingeți **Dispozitive** → **+**. Atingeți **Adăugare** din categoria **Dispozitive Samsung** și atingeți **SmartTag/Monitoriz**.
- 4 Urmați instrucțiunile de pe ecran pentru a finaliza conexiunea.
Când conexiunea este finalizată, locația curentă a etichetei va fi afișată pe harta **SmartThings Find**, iar produsul se va afișa în lista de dispozitive din aplicația SmartThings.

Conectarea produselor prin scanarea codului QR

De asemenea, puteți conecta un produs la dispozitivul dvs. mobil prin scanarea codului QR al primului.

- 1 Deschideți aplicația **SmartThings** pe dispozitivul mobil.
 - 2 Atingeți **Dispozitive** → **+** → **Scanare cod QR** pentru a scana codul QR de pe cutie.
 - 3 Urmați instrucțiunile de pe ecran pentru a finaliza conexiunea.
Când conexiunea este finalizată, locația curentă a etichetei va fi afișată pe harta **SmartThings Find**, iar produsul se va afișa în lista de dispozitive din aplicația SmartThings.
-  Dacă înregistrați un produs pentru prima dată, procesul de înregistrare poate să fie întrerupt, în funcție de mediul înconjurător. Poate fi necesar să încercați de 2 – 3 ori înainte de a realiza conexiunea.
 - Caracteristicile acceptate pot varia în funcție de dispozitivul mobil și versiunea software.
 - Puteți utiliza Găsire SmartThings numai pe dispozitive mobile Samsung pe care rulează Android 9.0 sau mai recent, precum și pe dispozitive mobile Samsung care acceptă caracteristica Găsește telefonul meu mobil.
 - Produsul este un dispozitiv de comunicare wireless și performanța poate fi afectată când sunt conectate dispozitive multiple simultan.

Utilizarea produsului

Consultarea locației unui produs

Puteți consulta de la distanță locul în care se află produsul dvs. din aplicația SmartThings de pe dispozitivul dvs. mobil și îi puteți găsi locația prin declanșarea unui sunet de notificare pe produs.

- 1 Deschideți aplicația **SmartThings** pe dispozitivul mobil.
- 2 Atingeți **Dispozitive**, atingeți cardul de produs, apoi atingeți **Vizualizare hartă**. Alternativ, atingeți **Calitatea vieții** → **Find**.

Pe hartă se afișează localizarea curentă a produsului.



- Localizarea produsului se bazează pe rezultatele de poziționare GPS și Wi-Fi ale dispozitivului mobil conectat la produs sau dispozitivul mobil Android din apropiere, ceea ce poate avea unele erori din cauza mediului înconjurător sau erorii GPS.
- Dacă locația curentă a produsului nu se afișează, bateria produsului a fost descărcată sau nu există dispozitive mobile Samsung Android în apropiere pentru a ajuta la localizarea produsului. Pentru a primi notificări când informațiile de localizare ale produsului sunt actualizate, porniți caracteristica conexă. Consultați [Notifică-mă când e găsit](#) pentru mai multe informații.
- Când starea produsului este **Conectat**, puteți declanșa un sunet de notificare sau puteți regla volumul produsului.
- Durata de utilizare a produsului poate varia, în funcție de mediul utilizatorului și de modelul de utilizare.
- Caracteristica de bandă ultralargă (UWB) poate să nu fie disponibilă, în funcție de regiune.

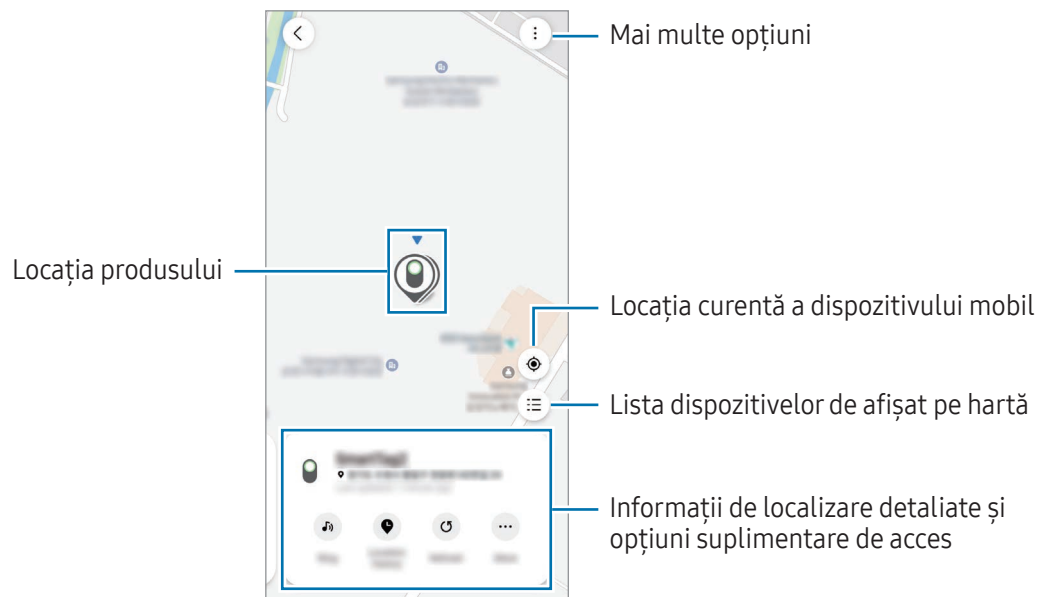

Căutarea localizării produsului cu un sunet de notificare

Puteți găsi locul produsului prin declanșarea unui sunet de notificare.

- 1 Deschideți aplicația **SmartThings** pe dispozitivul mobil.
- 2 Atingeți **Calitatea vieții** → **Find**.
- 3 Atingeți **Apelare**.
Notificarea de alertă a produsului va emite un sunet.

Pentru a ajusta volumul sunetului notificării, atingeți  sau .

Pentru a opri sunetul de notificare, atingeți **Opre** sau apăsați o dată butonul produsului.

Căutarea locației produsului prin istoric

Puteți găsi un produs prin vizualizarea locației produsului înregistrată în ultimele 7 zile.

- 1 Deschideți aplicația **SmartThings** pe dispozitivul mobil.
- 2 Atingeți **Calitatea vieții** → **Find** → **Istoric locație**.

Pentru a șterge întregul istoric de locație al produsului, atingeți  → **Ștergere Istoric**.

Căutarea localizării produsului în funcție de puterea semnalului

Puteți găsi locul produsului prin detectarea puterii semnalului său.

- 1 Deschideți aplicația **SmartThings** pe dispozitivul mobil.
- 2 Atingeți **Calitatea vieții** → **Find** → **Mai multe** → **Căutare în apropiere**.
Se va afișa ecranul de semnal al produsului pe care îl căutați. Cu cât vă aflați mai aproape de locul produsului pe care îl căutați, cu atât mai puternic va fi semnalul indicat pe ecran.

Puteți declanșa sunetul de notificare al produsului prin atingerea .

Pentru a opri sunetul de notificare, atingeți . De asemenea, puteți opri notificările prin apăsarea o dată a butonului.

Căutarea locației unui produs cu efect AR

Puteți găsi locația produsului folosind caracteristici legate de AR.

- 1 Deschideți aplicația **SmartThings** pe dispozitivul mobil.
- 2 Atingeți **Calitatea vieții** → **Find** → **Mai multe** → **Căutare în apropiere** → .
- 3 Scanați zona din apropiere.
Dacă produsul dvs. este în apropiere, efectul AR se va afișa în locul unde se află produsul pe care îl căutați.

Puteți declanșa sunetul de notificare al produsului prin atingerea .

 Această caracteristică este disponibilă numai când dispozitivul dvs. mobil acceptă caracteristica UWB.

Căutarea locațiilor produsului partajat

Puteți invita mai mulți utilizatori în locul în care produsul este înregistrat, pentru a partaja produsul și pentru a-l controla împreună. Dacă nu puteți folosi dispozitivul dvs. mobil, încercați să localizați și să controlați produsul pe dispozitivul mobil al altui utilizator.

- 1 Deschideți aplicația **SmartThings** pe dispozitivul mobil.
- 2 Atingeți **Calitatea vieții** → **Find** → **Mai multe** → **Partajați locația acestui disp.**
- 3 Urmați instrucțiunile de pe ecran pentru a invita alți utilizatori la locația dvs.
- 4 Când invitația pentru utilizatori este completă, urmați instrucțiunile de pe ecran pentru a partaja locația produsului.

Obținerea îndrumărilor către locația produsului

Obținerea îndrumărilor de traseu

Dacă produsul dvs. este pierdut sau se află la distanță de dvs., puteți primi îndrumări către locul în care se află produsul.

- 1 Deschideți aplicația **SmartThings** pe dispozitivul mobil.
- 2 Atingeți **Calitatea vieții** → **Find** → **Mai multe** → **Navigare**.
Vor porni îndrumările către locul în care se află produsul.



Dacă pe dispozitivul dvs. mobil nu este instalată o aplicație de navigare acceptată, se va afișa lista de aplicații de navigare acceptate. Instalați aplicația dorită din listă și obțineți îndrumări.

Notifică-mă când e găsit

Veți primi o notificare pe dispozitivul mobil când informațiile de localizare ale produsului sunt actualizate, chiar dacă bateria produsului este complet descărcată sau dacă nu există niciun dispozitiv mobil Samsung Android în apropiere pentru a vă ajuta să localizați produsul.

- 1 Deschideți aplicația **SmartThings** pe dispozitivul mobil.
- 2 Atingeți **Calitatea vieții** → **Find** → **Mai multe** → **Notificare când se găsește** pentru a porni caracteristica.



Această caracteristică este disponibilă doar dacă produsul și dispozitivul mobil nu sunt conectate.

Primirea notificării când produsul este lăsat în urmă

Puteți primi notificări pe dispozitivul mobil când produsul este lăsat în urmă.

- 1 Deschideți aplicația **SmartThings** pe dispozitivul mobil.
- 2 Atingeți **Calitatea vieții** → **Find** → **Mai multe** → **Notificare la separare** și glisați comutatorul pentru pornire.

Puteți seta o locație sigură pentru a evita notificările, cum ar fi acasă, ca să nu primiți o notificare de fiecare dată când plecați. Încercați să adăugați un loc specific, prin atingerea **Adăugare loc sigur**.

Protejarea produsului meu și ceea ce este atașat de el

Dacă ați pierdut produsul, îl puteți proteja prin trimiterea unei notificări de către acesta. De asemenea, vă puteți proteja produsul și ceea ce este atașat de el prin afișarea informațiilor contactului de urgență pe dispozitivul mobil al celeilalte persoane când aceasta v-a găsit produsul și ceea ce este atașat de el și încercă să îl recunoască cu dispozitivul lor mobil, și blocarea produsului, astfel încât alte persoane să nu se poată conecta la el.

De exemplu, dacă animalul de companie la care este atașat produsul se pierde, informațiile de contact ale proprietarului pot fi consultate prin amplasarea unui dispozitivul mobil pe produs pentru a-l recunoaște.



- Pentru a utiliza această caracteristică, pentru a recunoaște produsul, dispozitivul mobil trebuie să accepte caracteristica NFC și să fie setat la modul Standard.
- Când încercați să recunoașteți produsul cu dispozitivul mobil, asigurați-vă că ecranul dispozitivului mobil este pornit și deblocat. În caz contrar, dispozitivul mobil nu va primi date.
- Pentru a recunoaște produsul dispozitivul mobil, amplasați zona antenei NFC a dispozitivului mobil deasupra butonului produsului.

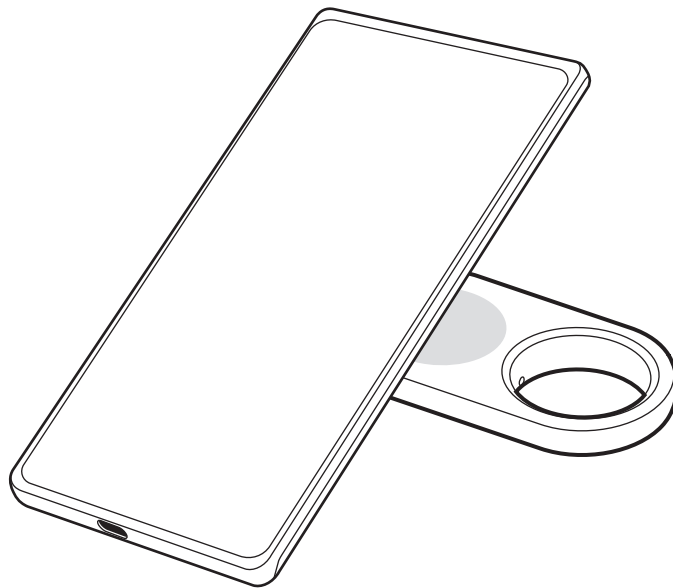

- 1 Deschideți aplicația **SmartThings** pe dispozitivul mobil.
- 2 Atingeți **Calitatea vieții** → **Find** → **Mai multe** → **Modul Pierdut**.
- 3 Citiți instrucțiunile de pe ecran și atingeți **Înainte**.
- 4 Introduceți informațiile și atingeți **Pornire**.

Găsirea unui dispozitiv mobil

Dacă nu vă găsiți dispozitivul mobil conectat la produs în apropiere, produsul vă poate ajuta să îl găsiți.

Apăsați de două ori butonul produsului.

Dispozitivul mobil conectat la produs va emite tonul său de sonerie.

Pentru a opri tonul de sonerie pe dispozitivul dvs. mobil, urmați instrucțiunile de pe ecran sau apăsați de două ori butonul produsului.



- Această caracteristică nu este disponibilă când produsul și dispozitivul mobil nu sunt conectate.
- Această caracteristică este disponibilă când caracteristica Găsire telefon sau tabletă este pornită.

Utilizarea caracteristicilor automate

Când produsul este conectat la un dispozitiv mobil, puteți lansa caracteristica automată prin apăsarea sau ținerea apăsată a butonului produsului.

- 1 Deschideți aplicația **SmartThings** pe dispozitivul mobil.
- 2 Atingeți **Dispozitive**, atingeți cardul de produs, apoi atingeți **Automatizare**.
- 3 Selectați o opțiune din categoria **Acțiuni** și atingeți **Adăugați ce va face această rutină**. pentru a urma instrucțiunile de pe ecran pentru adăugarea unei acțiuni.
Când apăsați sau țineți apăsat butonul produsului, acțiunea automată setată de dvs. va porni.

Gestionarea caracteristicilor automate

Deschideți aplicația **SmartThings** pe dispozitivul mobil. Atingeți **Dispozitive**, atingeți cardul de produs, apoi atingeți **Automatizare**. Se afișează acțiunea automată adăugată de dvs.

Pentru a edita sau șterge o acțiune, atingeți acțiunea pe care doriți să o atingeți sau ștergeți și atingeți **Editare** sau **Ștergere**.

Împiedicarea urmării locației

Puteți împiedica oamenii să vă urmărească locația prin a activa setarea de a primi o notificare pe dispozitivul dvs. mobil dacă o etichetă inteligentă necunoscută se deplasează când dvs. vă deplasați.

- 1 Deschideți aplicația **SmartThings** pe dispozitivul mobil.
- 2 Atingeți **Calitatea vieții** → **Find** →  → **Setări** → **Detectare dispozitive SmartTag necunoscute**.
- 3 Atingeți **Alerte de la SmartTag-uri necunoscute** pentru a porni caracteristica.

Pentru a găsi etichete inteligente necunoscute în jurul dvs., atingeți **Căut. StartTag-uri necun. în aprop.** → **Pornire**.



Această caracteristică poate detecta numai etichete inteligente compatibile cu Găsire SmartThings.

Configurarea produsului



Adăugarea la ecranul Acasă

Dacă utilizați produsul frecvent, puteți să îl porniți adăugând o comandă rapidă la ecranul Acasă al dispozitivului dvs. mobil.

- 1 Deschideți aplicația **SmartThings** pe dispozitivul mobil.
- 2 Atingeți **Calitatea vieții** → **Find** →  → **Adăugare pe ecranul Acasă**.
- 3 Țineți apăsată pictograma de pe ecran sau atingeți **Adăugare**.
Comanda rapidă va fi adăugată la ecranul Acasă al dispozitivului dvs. mobil.

Setarea dispozitivelor de afișat pe hartă

Puteți alege care dispozitive să fie afișate pe harta Găsire SmartThings.

- 1 Deschideți aplicația **SmartThings** pe dispozitivul mobil.
- 2 Atingeți **Calitatea vieții** → **Find** → .
Se vor afișa produsul dvs. și o listă a tuturor dispozitivelor adăugate la Găsește telefonul meu mobil prin contul dvs. Samsung.
- 3 Atingeți  → **Setare elem. preferat**.
- 4 Selectați un dispozitiv de afișat pe harta Găsire SmartThings, apoi atingeți **Salvare**.

Setări generale

Puteți consulta informațiile legate de produs și puteți modifica diverse setări.

- 1 Deschideți aplicația **SmartThings** pe dispozitivul mobil.
- 2 Atingeți **Dispozitive** și atingeți cardul produsului.

Stare

Puteți verifica starea conexiunii între produs și dispozitivul mobil și starea de localizare a produsului.

Atingeți **Vizualizare hartă** pentru a consulta informațiile detaliate despre localizarea produsului.

Găsiți telefonul sau tableta

Dacă nu vă găsiți dispozitivul mobil în apropiere, puteți folosi produsul pentru a îl găsi.

Glisați comutatorul **Găsiți telefonul sau tableta** pentru pornire. Consultați [Găsirea unui dispozitiv mobil](#) pentru mai multe informații.

Automatizare

Când produsul este conectat la un dispozitiv mobil, puteți lansa caracteristica automată prin apăsarea sau ținerea apăsată a butonului produsului. Consultați [Utilizarea caracteristicilor automate](#) pentru mai multe informații.

Volum

Reglează volumul produsului.

Atingeți **Volum** și selectați opțiunea dorită. De asemenea, puteți atingeți  pentru ca produsul să emită un sunet de notificare.

Ton de apel

Modificați sunetul de notificare pe care îl emite produsul când căutați locația produsului.

Atingeți **Ton de apel** pentru a selecta sunetul de notificare dorit.

Mod Economisire energie

Puteți extinde durata de viață a bateriei prin activarea caracteristicii de economisire a energiei.

Glisați comutatorul **Mod Economisire energie** pentru pornire. Cu toate acestea, anumite caracteristici, cum ar fi butonul produsului sau caracteristicile legate de sunete pot să nu fie disponibile.

Baterie

Puteți verifica puterea rămasă a bateriei produsului. De asemenea, puteți verifica informațiile bateriei prin atingerea **Baterie**.

Editarea

Atingeți  → **Editare**.

Modificarea pictogramei produsului

Puteți modifica pictograma afișată pe cardul produsului sau pe harta Găsire SmartThings.

Atingeți  pentru a selecta pictograma dorită și atingeți **Salvare**.

Locație

Puteți verifica unde se află produsul.

Încăpere

Puteți verifica și modifica camera în care se află produsul.

Atingeți **Încăpere** pentru a selecta camera dorită și atingeți **Salvare**.

Atingeți **Adăugare cameră nouă** pentru a adăuga o cameră nouă. De asemenea, puteți denumi manual camera în care se află produsul, prin atingerea **Personalizată**.

Editarea numelui unui produs

Puteți modifica numele unui produs.

Atingeți numele produsului, modificați-l, apoi atingeți **Salvare**.

Configurarea Găsirii SmartThings

Puteți alege diverse setări pentru Găsire SmartThings.

- 1 Deschideți aplicația **SmartThings** pe dispozitivul mobil.
- 2 Atingeți **Calitatea vieții** → **Find** →  → **Setări**.

Permiteți găsierea tuturor dispozitivelor

Puteți selecta dispozitivul pe care doriți să îl găsiți și îi puteți modifica setările prin intermediul Găsire SmartThings.

Dispozitive pentru găsierea offline

Puteți actualiza informațiile de localizare ale produsului folosind un dispozitiv periferic care are un loc fix, cum ar fi un TV sau stația SmartThings.

De exemplu, dacă produsul dvs. se află în apropierea TV-ului dvs., TV-ul dvs. poate actualiza locația produsului în Găsire SmartThings chiar și dacă dispozitivul dvs. mobil nu se află în apropiere.

Selectați un dispozitiv acceptat din listă și urmați instrucțiunile de pe ecran pentru a finaliza configurarea.

Criptare locație offline

Când trimiteți informații de localizare offline de la produsul dvs. către Găsește telefonul meu mobil printr-un alt dispozitiv, puteți cripta localizarea produsului dvs. pentru mai multă securitate.

În cazul dispozitivului pentru care doriți să criptați informațiile de localizare, glisați comutatorul acestuia în listă, și apoi urmați instrucțiunile de pe ecran pentru a cripta informațiile dvs. de localizare.

Detectare dispozitive SmartTag necunoscute

Puteți împiedica oamenii să vă urmărească locația prin setarea să primiți o notificare pe dispozitivul dvs. mobil dacă o etichetă inteligentă necunoscută se deplasează când dvs. vă deplasați. Consultați [Împiedicarea urmăririi locației](#).

Aplicație pentru navigare

Puteți seta și descărca aplicația de navigare implicită, pe care să o utilizați când primiți îndrumări către locul în care se află produsul.

Permit. utilizare informații locație

Puteți activa utilizarea informațiilor dvs. de localizare.

Ajutor

Consultați informațiile de ajutor pentru a afla cum să utilizați produsul și pentru a consulta informațiile conexe.

- 1 Deschideți aplicația **SmartThings** pe dispozitivul mobil.
- 2 Atingeți **Dispozitive** și atingeți cardul produsului.
- 3 Atingeți  → **Ajutor**.



Informații despre produs

Puteți consulta informațiile software-ului produsului.

- 1 Deschideți aplicația **SmartThings** pe dispozitivul mobil.
- 2 Atingeți **Dispozitive** și atingeți cardul produsului.
- 3 Atingeți  → **Informații**.

Ștergerea unui produs

Puteți înregistra un produs cu un alt cont Samsung prin ștergerea primului.

- 1 Deschideți aplicația **SmartThings** pe dispozitivul mobil.
- 2 Atingeți **Dispozitive** →  → **Eliminare dispozitiv**.
- 3 Atingeți  pe cardul de produs pe care doriți să îl ștergeți.
Produsul se va reseta.



Informații privind utilizarea

Măsuri de precauție pentru utilizarea dispozitivului

Vă rugăm să citiți acest manual cu atenție când utilizați produsul, pentru a asigura folosirea corectă și în siguranță a acestuia.

- Descrierile au la bază setările implicite ale produsului.
- Conținutul poate fi diferit de produs, în funcție de regiune, de furnizorul de servicii, de specificațiile modelului sau de software-ul produsului.
- Software-ul, sursele de sunet, fundalurile, imaginile și alte conținuturi media furnizate cu acest produs sunt licențiate pentru utilizare limitată. Extragerea și utilizarea acestor materiale în scopuri comerciale sau de altă natură constituie o încălcare a legislației privind drepturile de autor. Utilizatorii sunt deplin responsabili pentru folosirea ilegală a conținutului media.
- Aplicațiile implicite care sunt furnizate împreună cu produsul sunt supuse actualizărilor și pot să nu mai fie acceptate fără notificare prealabilă.
- Modificarea sistemului de operare al produsului sau instalarea software-urilor din surse neoficiale poate conduce la funcționări necorespunzătoare ale produsului și la deteriorarea sau pierderea datelor. Aceste acțiuni contravin acordului de licență al Samsung și vor anula garanția.
- Nu folosiți produsul într-un mediu fierbinte sau în apropierea focului.
- Nu înghițiți sau dezamblați nicio baterie, pericol de ardere chimică.
- Acest produs conține o baterie tip pastilă. Nu înghițiți bateria. Înghițirea bateriei poate conduce la arsuri interne grave în numai 2 ore și la deces, în cazuri grave.
- A nu se lăsa bateriile la îndemâna sugarilor și copiilor. În cazul în care compartimentul bateriei nu se închide sigur, nu mai utilizați produsul și nu lăsați la îndemâna sugarilor și copiilor. În cazul în care considerați că există posibilitatea ca bateriile să fi fost înghițite sau introduse în orice parte a corpului, solicitați asistență medicală imediat.
- Acest produs include software gratuit/open source. Informațiile despre licența software-ului open source utilizat în acest produs pot fi găsite la adresa opensource.samsung.com.
- Utilizarea transmițătoarelor cu bandă ultralargă (UWB) este interzisă la bordul avioanelor și al navelor.

Pictograme pentru instrucțiuni

-  **Avertisment:** situații care pot cauza vătămări dvs. sau altor persoane
-  **Atenție:** situații care v-ar putea deteriora produsul sau alte echipamente
-  **Aviz:** note, sfaturi de utilizare și informații suplimentare

Observații privind conținutul și accesoriile din ambalaj

Consultați ghidul de pornire rapidă pentru a descoperi conținutul pachetului.

- Produs
- Agrafă de îndepărtare
- Ghid de pornire rapidă
-  • Articolele furnizate împreună cu produsul și accesoriile disponibile pot varia în funcție de regiune sau de operator.
- Articolele furnizate sunt proiectate numai pentru acest produs și pot să nu fie compatibile cu alte dispozitive.
- Aspectul și specificațiile se pot modifica fără notificare prealabilă.
- Puteți achiziționa accesorii suplimentare de la distribuitorul Samsung local. Asigurați-vă că acestea sunt compatibile cu produsul înainte de achiziționare.
- Utilizați accesorii aprobate de către Samsung. Utilizarea accesoriilor neaprobate poate provoca probleme de performanță și funcționări defectuoase care nu sunt acoperite de garanție.

Mentținerea rezistenței la apă

Produsul dvs. are rezistență la apă (testat în condiții IP67: 15 – 35°C, 86 – 106 kPa, apă dulce, 1 metru, 30 de minute). Urmăți cu atenție aceste sfaturi pentru a menține performanța produsului privind rezistența la apă.

- Nu expuneți produsul la apă din piscină sau apă de mare.
- Nu expuneți produsul la apă aflată în mișcare. O creștere bruscă a presiunii apei poate depăși nivelul garantat de rezistență la apă.
- Dacă produsul este expus la apă, ștergeți-l cu o cârpă moale și curată, apoi uscați-l temeinic.
- Dacă produsul este expus la alte lichide, cum ar fi apă cu săpun, ulei, parfum, cremă de protecție solară sau produse chimice, cum ar fi cosmetice, curățați produsul cu apă dulce care nu curge, ștergeți-l cu o cârpă moale și curată, apoi uscați-l temeinic înainte de utilizare, pentru a-i menține rezistența la apă.
- Dacă produsul a fost scufundat în apă ori difuzorul este ud, este posibil ca sunetul să nu se audă clar.

Anexă

Depanare

Înainte de a contacta un Centru de service Samsung sau un centru de service autorizat, vă rugăm să încercați următoarele soluții. Este posibil ca unele situații să nu se aplice produsului dvs.

Produsul nu pornește

- Când bateria este descărcată complet, produsul dvs. nu va porni. Verificați bateria înainte de utilizarea produsului.
- Se poate ca bateria să nu fie instalată corespunzător. Introduceți din nou bateria.
- După curățarea terminalelor, încercați să introduceți din nou bateria.

Produsul se blochează sau întâmpină o problemă

Încercați următoarele soluții. Dacă problema nu se rezolvă, contactați un Centru de service Samsung sau un centru de service autorizat.

Repornirea produsului

Dacă produsul continuă să se blocheze sau să funcționeze lent, scoateți bateria și introduceți-o din nou.

Repornirea forțată

Dacă produsul este blocat și nu răspunde la comenzi, puteți reseta produsul.

Introduceți agrafa de ejectare furnizată cu produsul sau un ac în orificiul tăviței bateriei și trageți afară ușor tăvița bateriei din slotul tăviței bateriei. După apăsarea și eliberarea butonului o singură dată, introduceți tăvița bateriei în slotul tăviței bateriei în timp ce apăsați din nou butonul. Țineți apăsat butonul mai mult de 7 secunde, până când produsul emite un sunet.

Dacă bateria nu a fost recunoscută corespunzător, produsul va emite un sunet imediat după introducerea bateriei. Dacă acest lucru se întâmplă, încercați din nou metoda.

Un alt dispozitiv Bluetooth nu vă poate localiza produsul

- Asigurați-vă că dispozitivul pe care doriți să-l conectați este gata să fie scanat sau e pregătit pentru conexiune.
- Locația produsului se bazează pe rezultatele de poziționare GPS și Wi-Fi ale dispozitivului conectat la produs și se pot produce unele probleme din cauza mediului înconjurător sau unor erori GPS. Asigurați-vă că dispozitivul pe care doriți să îl conectați la produsul dvs. se află în apropiere.
- Resetați produsul și încercați din nou.

Dacă aceste sfaturi nu rezolvă problema, contactați un Centru de service Samsung sau un centru de service autorizat.

Nu puteți determina locația actuală a produsului dvs.

Semnalele GPS pot fi obstrucționate în anumite locații, cum ar fi mediile de interior. Setați dispozitivul mobil conectat la produs să utilizeze Wi-Fi sau o rețea mobilă pentru a determina locația curentă în aceste situații.

Apare o gaură mică în jurul părții exterioare a produsului

- Această gaură este o caracteristică necesară de fabricație și există posibilitatea apariției mișcării sau vibrației părților componente.
- În timp, fricțiunea dintre părțile componente poate duce la mărirea nesemnificativă a acestei găuri.

Drepturi de autor

Drepturi de autor © 2023 Samsung Electronics Co., Ltd.

Acest manual este protejat în virtutea legislației internaționale privind drepturile de autor.

Nicio parte a acestui manual nu poate fi reprodusă, distribuită, tradusă sau transmisă, sub nicio formă și prin niciun mijloc, electronic sau mecanic, inclusiv prin fotocopiere, înregistrare sau stocare în niciun sistem de stocare și recuperare a informațiilor.

Mărci comerciale

- SAMSUNG și logo-ul SAMSUNG sunt mărci comerciale înregistrate ale Samsung Electronics Co., Ltd.
- Bluetooth® este marcă comercială înregistrată în întreaga lume a companiei Bluetooth SIG, Inc.
- Toate celelalte mărci comerciale și drepturi de autor sunt proprietatea deținătorilor respectivi.

Начално запознаване

Относно Galaxy SmartTag2

Galaxy SmartTag2 е продукт, който може да бъде прикрепен към домашни любимци или предмети, за да се предотврати тяхното изгубване и да се проследява местоположението им. Можете също така да стартирате функции за автоматизация чрез продукта, като използвате неговия бутон.

Свържете продукт към вашето мобилно устройство чрез приложението SmartThings, за да проверите местоположението на продукта и да получите информация за това къде е загубен той.

Оформление на устройството

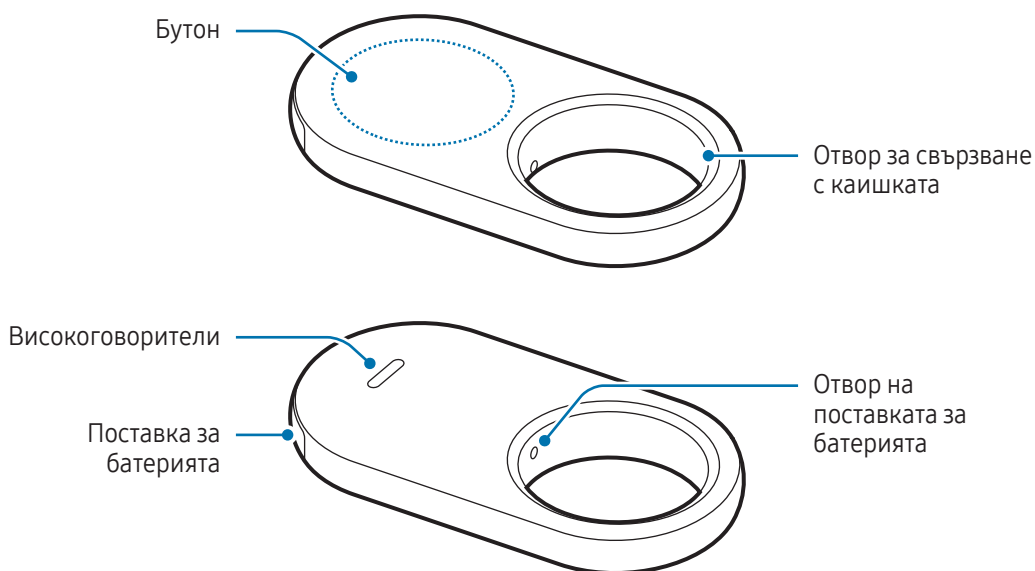

Бутон

Бутон	Функция
Бутон	<ul style="list-style-type: none">• Натиснете, за да изключите звука за известия за предупреждения на продукта, когато звъни.• Натиснете два пъти, за да намерите мобилното устройство, свързано към продукта.• Натиснете или натиснете и задръжте, за да стартирате зададената от вас функция за автоматизация.

Смяна на батерия

- 1 Вкарайте приложената към продукта игла за изваждане или кламер в отвора на поставката за батерията, и извадете внимателно поставката за батерията, от слота ѝ.

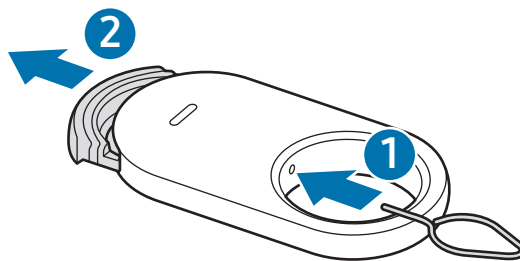

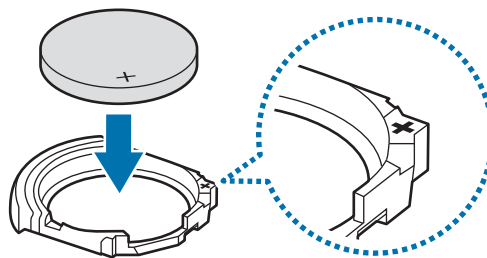

- 2 Поставете батерията така, че положителният извод да е правилно подравнен със символа + вътре в продукта.

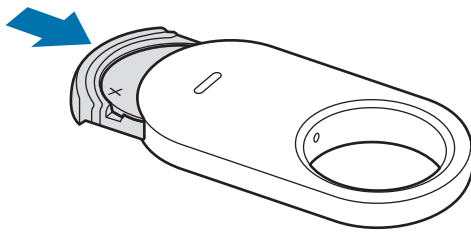

3 Поставете отново поставката за батерията в слота ѝ.



-  Внимавайте да не нараните пръста си или ноктите си, когато издърпвате поставката за батерията от слота ѝ, за да смените батерията.
- Внимавайте да не поставите поставката за батерията с горната част надолу, тъй като може да повреди продукта.
-  Проверете посоката на положителната (+) клема на батерията. Ако батерията е поставена неправилно, продуктът няма да работи.
- Когато батерията е изтощена, сменете батерията.
- Не презареждайте предоставената батерия.

Преди да използвате продукта

Инсталиране на приложението SmartThings на вашето мобилно устройство

Преди да използвате продукта, трябва да инсталирате приложението SmartThings на вашето мобилно устройство.

В зависимост от вашето мобилно устройство можете да изтеглите приложението SmartThings от следните места:

- Мобилни устройства с Android от Samsung: **Galaxy Store, Google Play Магазин**

-  Не можете да инсталирате приложението SmartThings на мобилни устройства, които не поддържат синхронизиране на продукти. Уверете се, че вашето мобилно устройство е съвместимо с продуктите.
- Трябва да се регистрирате и да влезете с вашия Samsung акаунт, за да използвате приложение SmartThings.

Свързване на продукти с мобилно устройство

- 1 Отворете приложението **SmartThings** на вашето мобилно устройство.
Актуализирайте приложението SmartThings до най-новата версия.
- 2 Отстранете тънкия слой между поставката за батерията и батерията или поставете батерията.
Като алтернатива, натиснете бутона на продукта.
Продуктът ще издаде звук и се активира.
- 3 Когато изскачащият прозорец, информиращ, че вашият продукт е открит, се появи на вашето мобилно устройство, докоснете **Добавяне**.
Ако изскачащият прозорец за връзката не се появи, докоснете **Устройства** → **+**. Докоснете **Добавяне** под **Устройства Samsung** и докоснете **Обозначение/тракер**.
- 4 Следвайте инструкциите на екрана, за да свържете устройствата.
Когато свързването приключи, текущото местоположение на маркера ще се покаже на картата на **SmartThings Find** и продуктът ще се появи в списъка с устройства в приложението SmartThings.

Свързване на продукти чрез сканиране на QR кода

Можете също да свържете продукт към вашето мобилно устройство, като сканирате неговия QR код.

- 1 Отворете приложението **SmartThings** на вашето мобилно устройство.
- 2 Докоснете **Устройства** → **+** → **Скан. на QR код**, за да сканирате QR кода върху кутията.
- 3 Следвайте инструкциите на екрана, за да свържете устройствата.
Когато свързването приключи, текущото местоположение на маркера ще се покаже на картата на **SmartThings Find** и продуктът ще се появи в списъка с устройства в приложението SmartThings.



- Ако регистрирате даден продукт за първи път, процесът на регистрация може да не е плавен в зависимост от заобикалящата среда. Може да трябва да опитате 2 - 3 пъти преди успешно завършване на регистрацията.
- Поддържаните функции могат да се различават в зависимост от мобилното устройство и версията на софтуера.
- Можете да използвате SmartThings Find само на мобилни устройства от Samsung, които работят с Android 9.0 или по-нова версия, както и мобилни устройства от Samsung, които поддържат функцията Намери моето мобилно устройство.
- Продуктът е безжично комуникационно устройство и производителността може да бъде влошена, когато няколко устройства са свързани едновременно.

Използване на продукта

Проверка на местоположението на продукта

Можете да проверите дистанционно местоположението на вашия продукт от приложението SmartThings на вашето мобилно устройство и да намерите неговото местоположение, като задействате звук за уведомяване на продукта.

- 1 Отворете приложението **SmartThings** на вашето мобилно устройство.
- 2 Докоснете **Устройства**, докоснете картата на продукта и след това докоснете **Преглед на карта**. Можете също така да докоснете **Живот** → **Find**.
Текущото местоположение на продукта ще се покаже на картата.



- Местоположението на продукта се основава на резултатите от GPS и Wi-Fi позиционирането на мобилното устройство, свързано към продукта или близкото мобилно устройство с Android, което може да има някои проблеми поради неща като заобикалящата среда или проблем с GPS.
- Ако текущото местоположение на продукта не се появи, батерията на продукта е разредена или наблизо няма мобилни устройства с Android от Samsung, които да помогнат за намирането на продукта. За да получавате уведомления, когато информацията за местоположението на вашия продукт се актуализира, включете съответната функция. Вижте [Уведомете ме, когато е намерено](#) за повече информация.
- Когато състоянието на продукта е **Свързано**, можете да задействате звуков сигнал за уведомления или да регулирате силата на звука на продукта.
- Времето за използване на продукта може да варира в зависимост от средата на потребителя и модела на използване.
- Ултраширококолентовата (UWB) функция може да не е налична в зависимост от региона.

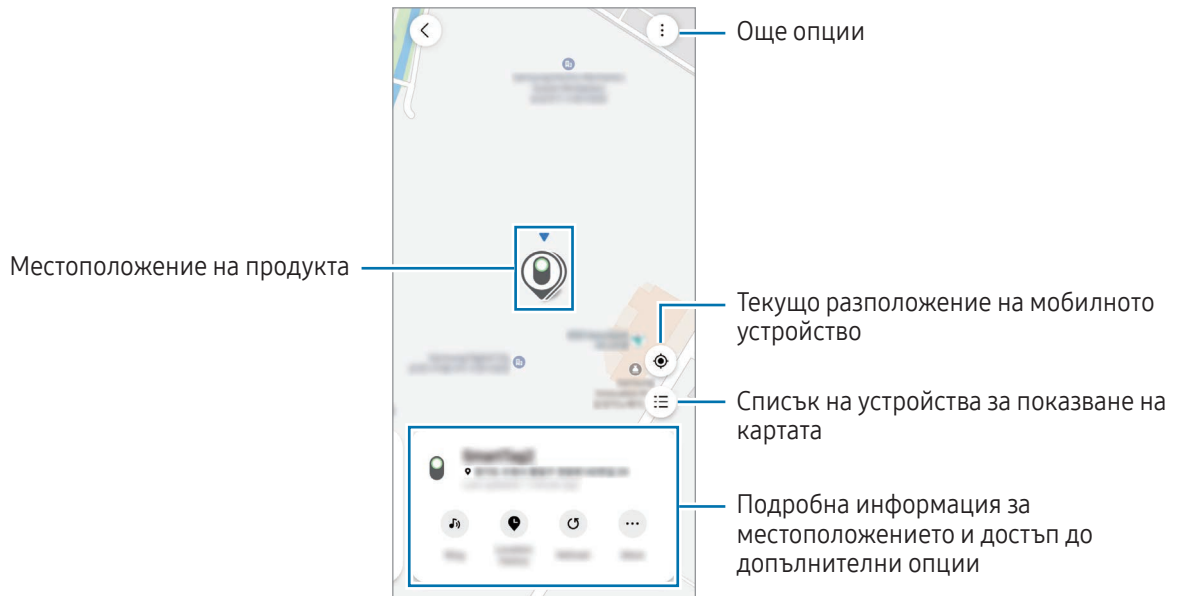

Търсене на местоположението на продукт със звук за уведомление

Можете да намерите местоположението на продукта, като задействате звук за уведомление.

- 1 Отворете приложението **SmartThings** на вашето мобилно устройство.
- 2 Докоснете **Живот** → **Find**.
- 3 Докоснете **Пръстен**.
Ще прозвучи звука за уведомления и предупреждения на продукта.

За да регулирате силата на звука за уведомления, докоснете или .

За да изключите звука за уведомления, докоснете **Спиране** или натиснете бутона на продукта веднъж.

Търсене на местоположението на продукта по хронология

Можете да намерите продукт, като прегледате местоположението му, записано за последните 7 дни.

- 1 Отворете приложението **SmartThings** на вашето мобилно устройство.
- 2 Докоснете **Живот** → **Find** → **Хронология на местоположението**.

За да изтриете цялата хронология на местоположението на продукта, докоснете → **Изтриване на хронологията**.

Търсене на местоположението на продукт по сила на сигнала

Можете да намерите местоположението на продукт, като засечете силата на неговия сигнал.

- 1 Отворете приложението **SmartThings** на вашето мобилно устройство.
- 2 Докоснете **Живот** → **Find** → **Още** → **Търсене наблизо**.
Ще се появи сигналният екран на продукта, който се опитвате да намерите. Колкото по-близо сте до местоположението на продукта, който се опитвате да намерите, толкова по-голяма ще бъде силата на сигнала, посочена на екрана.

Можете да задействате звука за уведомления на продукта, като докоснете .

За да изключите звука за уведомления, докоснете . Можете също така да изключите уведомленията, като натиснете бутона на продукта веднъж.

Търсене на местоположението на продукт с AR ефект

Можете да намерите местоположението на продукт, като използвате функции, свързани с AR.

- 1 Отворете приложението **SmartThings** на вашето мобилно устройство.
- 2 Докоснете **Живот** → **Find** → **Още** → **Търсене наблизо** → .
- 3 Сканиране на зоната наоколо.
Ако вашият продукт е наблизо, AR ефектът ще се появи в местоположението на продукта, което търсите.

Можете да задействате звука за уведомления на продукта, като докоснете .

 Тази функция е налична само когато мобилното ви устройство поддържа функцията UWB.

Търсене на местоположения на споделен продукт

Можете да поканите няколко потребители на мястото, където продуктът е регистриран, за да спделите местоположението на продукта и да го контролирате заедно. Ако не можете да използвате мобилното си устройство, опитайте се да намерите и контролирате продукта чрез мобилното устройство на друг потребител.

- 1 Отворете приложението **SmartThings** на вашето мобилно устройство.
- 2 Докоснете **Живот** → **Find** → **Още** → **Сподел. местополож. на устр.**
- 3 Следвайте инструкциите на екрана, за да поканите други потребители във вашето местоположение.
- 4 Когато поканването на потребители е завършено, следвайте инструкциите на екрана, за да спделите местоположението на продукта.

Получаване на насоки за местоположението на продукта

Получаване на насоки за маршрута

Ако вашият продукт е изгубен или е далеч от вас, може да бъдете насочени към мястото, където се намира той.

1 Отворете приложението **SmartThings** на вашето мобилно устройство.

2 Докоснете **Живот** → **Find** → **Още** → **Навигация**.

Ще започнат упътвания до мястото, където се намира продуктът.



Ако на вашето мобилно устройство не е инсталирано поддържано приложение за навигация, ще се покаже списъкът с поддържани приложения за навигация. Инсталирайте желаното приложение от списъка и получите указания.

Уведомете ме, когато е намерено

Можете да получите известие на мобилното си устройство, когато информацията за местоположението на продукта се актуализира, дори ако батерията на продукта е напълно разредена или наблизо няма мобилно устройство с Android от Samsung, което да ви помогне да намерите продукта.

1 Отворете приложението **SmartThings** на вашето мобилно устройство.

2 Докоснете **Живот** → **Find** → **Още** → **Уведоми ме, когато се намери**, за да включите функцията.



Тази функция е налична, когато продуктът и мобилното устройство не са свързани.

Получаване на уведомление, когато продуктът е оставен някъде

Можете да получите уведомление на мобилното си устройство, когато продуктът е оставен някъде.

1 Отворете приложението **SmartThings** на вашето мобилно устройство.

2 Докоснете **Живот** → **Find** → **Още** → **Уведомяване при забравяне** и докоснете превключвателя, за да го включите.

Можете да зададете безопасно място, за да избегнете уведомленията, например вашия дом, така че винаги, когато излизате от него, няма да получите уведомление. Опитайте да добавите конкретно място, като докоснете **Добавяне на безопасно място**.

Защита на моя продукт и на това, към което е прикрепен

Ако сте загубили продукта, можете да го защитите, като го изпратите уведомление. Можете също така да защитите продукта си и това, към което е прикрепен, като покажете информация за контакт при спешни случаи на мобилното устройство на друг човек, когато той е намерил продукта ви и това, към което е прикрепен, и се опитва да го разпознае с мобилните си устройства, и да заключите продукта, така че други хора да не могат да се свържат с него.

Например, ако домашният любимец, към който е прикрепен продуктът, се загуби, информацията за контакт на собственика може да бъде проверена чрез поставяне на мобилно устройство върху продукта, за да го разпознае.



- За да използвате тази функция, мобилното устройство за разпознаване на продукта трябва да поддържа функцията NFC и да е настроено на стандартен режим.
- Когато се опитвате да разпознаете продукта с мобилното устройство, уверете се, че екранът на мобилното устройство е включен и отключен. В противен случай мобилното устройство няма да получава данни.
- За да разпознаете продукта с мобилното си устройство, поставете областта на антената за NFC на мобилното си устройство върху бутона на продукта.

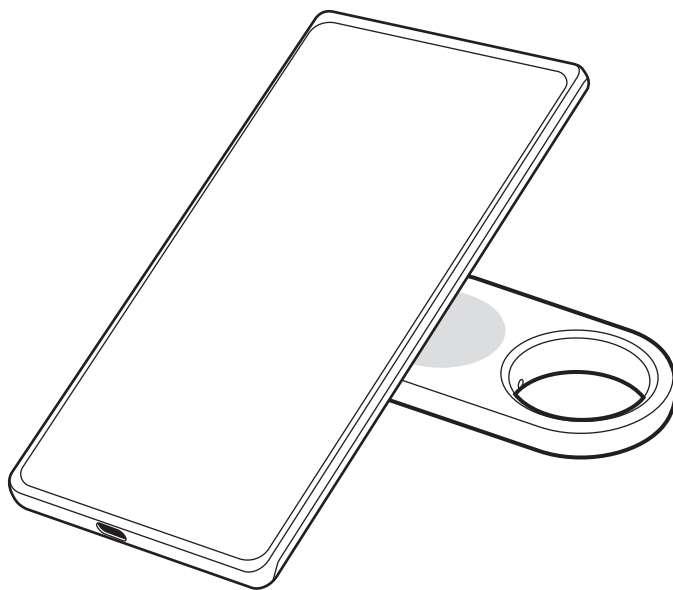

- 1 Отворете приложението **SmartThings** на вашето мобилно устройство.
- 2 Докоснете **Живот** → **Find** → **Още** → **Режим „Изгубено“**.
- 3 Прочетете инструкциите на екрана и докоснете **Напред**.
- 4 Въведете информацията и докоснете **Включване**.

Намиране на мобилно устройство

Ако не намирате наблизно мобилното си устройство, свързано към продукта, продуктът да ви помогне да го намерите.

Натиснете бутона на продукта два пъти.

Мобилното устройство, свързано към продукта, ще задейства мелодията си на звънене.

За да изключите мелодията на звънене на мобилното си устройство, следвайте инструкциите на екрана или натиснете бутона на продукта два пъти.



- Тази функция не е налична, когато продуктът и мобилното устройство не са свързани.
- Тази функция е налична, когато функцията за намиране на телефон или таблет е включена.

Използване на функцията за автоматизация

Когато продуктът е свързан към мобилно устройство, можете да стартирате функцията за автоматизация, като натиснете или натиснете и задържите бутона на продукта.

- 1 Отворете приложението **SmartThings** на вашето мобилно устройство.
- 2 Докоснете **Устройства**, докоснете картата на продукта и след това докоснете **Автоматизация**.
- 3 Изберете опция под **Действия** и докоснете **Добавете какво да прави тази рутина.**, за да следвате инструкциите на екрана, за да добавите действие.

Когато натиснете или натиснете и задържите бутона на продукта, ще се стартира зададеното от вас действие за автоматизация.

Управление на функции за автоматизация

Отворете приложението **SmartThings** на вашето мобилно устройство. Докоснете **Устройства**, докоснете картата на продукта и след това докоснете **Автоматизация**. Появява се действието за автоматизация, което сте добавили.

За да редактирате или изтриете дадено действие, докоснете действието, което искате да редактирате или изтриете, и докоснете **Редакт.** или **Изтриване**.

Предотвратяване на проследяване на местоположението

Можете да предотвратите възможността хората да проследяват местоположението ви, като го настроите за получаване на уведомление на мобилното ви устройство, ако неизвестно интелигентно устройство за проследяване на местоположението се движи с вас, когато се движите.

- 1 Отворете приложението **SmartThings** на вашето мобилно устройство.
- 2 Докоснете **Живот** → **Find** →  → **Настройки** → **Откриване на неизвестно устройство за проследяване на местоположението**.
- 3 Докоснете **Известия за непознато устройство за проследяване**, за да включите функцията.

За да намерите непознати интелигентни устройства за проследяване на местоположението около вас, докоснете **Търс. неизв. устр. за просл. наблизо** → **Старт**.



Тази функция може да открива само интелигентни устройства за проследяване на местоположението, които са съвместими със SmartThings Find.

Настройване на продукта



Добавяне към началния екран

Ако използвате продукта често, можете да го стартирате, като добавите пряк път към началния екран на вашето мобилно устройство.

- 1 Отворете приложението **SmartThings** на вашето мобилно устройство.
- 2 Докоснете **Живот** → **Find** →  → **Добавяне на началния екран**.
- 3 Докоснете и задръжте иконата на екрана или докоснете **Добавяне**.
Прекият път ще бъде добавен към началния екран на мобилното ви устройство.

Настройване на устройства за показване на картата

Можете да изберете кои устройства да се показват на картата на SmartThings Find.

- 1 Отворете приложението **SmartThings** на вашето мобилно устройство.
- 2 Докоснете **Живот** → **Find** → .
Ще се появи вашият продукт и списък с всички устройства, добавени към Намери моето мобилно устройство чрез вашия Samsung акаунт.
- 3 Докоснете  → **Задаване на любимо**.
- 4 Изберете устройство за показване на картата на SmartThings Find и след това докоснете **Запис**.

Общи настройки

Можете да видите информацията, свързана с продукта, и да промените различни настройки.

- 1 Отворете приложението **SmartThings** на вашето мобилно устройство.
- 2 Докоснете **Устройства** и докоснете картата на продукта.

Състояние

Можете да проверите състоянието на връзката между продукта и мобилното устройство и състоянието на местоположението на продукта.

Докоснете **Преглед на карта**, за да видите подробна информация за местоположението на продукта.

Намиране на телефон или таблет

Ако не намирате мобилното си устройство наблизо, можете да използвате продукта, за да го намерите.

Докоснете превключвателя **Намиране на телефон или таблет**, за да го включите. Вижте [Намиране на мобилно устройство](#) за повече информация.

Автоматизация

Когато продуктът е свързан към мобилно устройство, можете да стартирате функцията за автоматизация, като натиснете или натиснете и задържите бутона на продукта. Вижте [Използване на функцията за автоматизация](#) за повече информация.

Сила на звука

Регулира силата на звука на продукта.

Докоснете **Сила на звука**, за да изберете опция по избор. Можете също да докоснете , за да накарате продукта да издаде звук за уведомление.

Тон на звънене

Променете звука на уведомлението, който продуктът издава, когато търсите местоположението на продукта.

Докоснете **Тон на звънене**, за да изберете желаните от вас звук за известяване.

Режим на пестене на енергия

Можете да удължите живота на батерията, като активирате функцията за пестене на енергия.

Докоснете превключвателя **Режим на пестене на енергия**, за да го включите. Въпреки това, някои функции, като бутона на продукта или функции, свързани със звуци, може да не са на разположение.

Батерия

Можете да проверите оставащата енергия на батерията на продукта. Можете също да видите информацията за батерията, като докоснете **Батерия**.

Редактиране

Докоснете  → **Редактиране**.

Промяна на иконата на продукта

Можете да промените иконата, която се появява на картата на продукта или на картата на SmartThings Find.

Докоснете , за да изберете желаната от вас икона, и докоснете **Запис**.

Местоположение

Можете да проверите къде се намира продуктът.

Стая

Можете да проверите и да смените стаята, в която се намира продуктът.

Докоснете **Стая**, за да изберете желаната от вас стая, и докоснете **Запис**.

Докоснете **Добавяне на нова стая**, за да добавите нова стая. Можете също така да посочите ръчно стаята, в която се намира продуктът, като докоснете **По избор**.

Редактиране на името на продукта

Можете да промените името на продукта.

Докоснете името на продукта, променете го и след това докоснете **Запис**.

Конфигуриране на SmartThings Find

Можете да промените различни настройки, свързани със SmartThings Find.

- 1 Отворете приложението **SmartThings** на вашето мобилно устройство.
- 2 Докоснете **Живот** → **Find** →  → **Настройки**.

Разрешаване на откриване на устройства

Можете да изберете устройството, което искате да намерите, и да промените настройките му чрез SmartThings Find.

Офлайн намиране на устройства

Можете да актуализирате информацията за местоположението на продукта, като използвате периферно устройство, което има фиксирано място, като например телевизор или станция SmartThings.

Например, ако вашият продукт е близо до телевизора, телевизорът може да актуализира местоположението на продукта в SmartThings Find, дори ако мобилното ви устройство не е наблизо.

Изберете поддържано устройство от списъка и следвайте инструкциите на екрана, за да завършите настройката.

Шифроване офлайн местоположение

Когато изпращате офлайн информация за местоположението на вашия продукт до Намери моето мобилно устройство чрез друго устройство, можете да шифровате местоположението на вашия продукт за повишена сигурност.

Докоснете превключвателя на устройството в списъка, за който искате да шифровате информацията за местоположението си, и след това следвайте инструкциите на екрана, за да кодирате информацията за местоположението си.

Откриване на неизвестно устройство за проследяване на местоположението

Можете да предотвратите възможността хората да проследяват местоположението ви, като го настроите за получаване на уведомление на мобилното ви устройство, ако неизвестно интелигентно устройство за проследяване на местоположението се движи с вас, когато се движите. Вижте [Предотвратяване на проследяване на местоположението](#).

Приложение за навигация

Можете да зададете и изтеглите приложението за навигация по подразбиране, което да използвате, когато се насочвате към мястото, където се намира продукта.

Разреш. използв. на инф. за местопол.

Можете да разрешите използването на информацията за местоположението си.

Помощ

Прегледайте помощната информация, за да научите как да използвате продукта и да видите свързаната с него информация.

- 1 Отворете приложението **SmartThings** на вашето мобилно устройство.
- 2 Докоснете **Устройства** и докоснете картата на продукта.
- 3 Докоснете  → **Помощ**.



Информация за продукта

Можете да видите информацията за софтуера на продукта.

- 1 Отворете приложението **SmartThings** на вашето мобилно устройство.
- 2 Докоснете **Устройства** и докоснете картата на продукта.
- 3 Докоснете  → **Информация**.

Изтриване на продукт

Можете да регистрирате продукт с друг Samsung акаунт, като го изтриете.

- 1 Отворете приложението **SmartThings** на вашето мобилно устройство.
- 2 Докоснете **Устройства** →  → **Премахване на устройство**.
- 3 Докоснете  на картата на продукта, който искате да изтриете.
Продуктът ще бъде нулиран.



Бележки за използване

Предпазни мерки за използване на устройството

Моля, прочетете това ръководство, когато използвате продукта, за да гарантирате безопасна и правилна употреба.

- Описанията се базират на настройките на продукта по подразбиране.
- Част от съдържанието може да се различава за вашия продукт в зависимост от региона, доставчика на услуги, спецификациите на модела или от софтуера на продукта.
- Софтуерът, източниците на звук, тапетите, изображенията и други носители, предоставени с този продукт, са лицензирани за ограничена употреба. Извличането и използването на тези материали за търговски или други цели е нарушение на законите за авторското право. Потребителите носят пълна отговорност за незаконното използване на медии.
- Приложенията по подразбиране, които се доставят с продукта, подлежат на актуализации и може вече да не се поддържат без предварително уведомление.
- Модифицирането на операционната система на продукта или инсталирането на софтуер от неофициални източници може да доведе до неизправност на устройството и повреждането или загубата на данни. Тези действия са нарушение на съгласието ви с лиценза на Samsung и ще анулират вашата гаранция.
- Не използвайте продукта в гореща среда или в близост до огън.
- Не поглъщайте и не разглобявайте батерия, опасност от химическо изгаряне.
- Този продукт съдържа плоска клетъчна батерия. Не поглъщайте батерията. Поглъщането на батерията може да доведе до тежки вътрешни изгаряния в рамките на само 2 часа и смърт в тежките случаи.
- Пазете батериите далеч от бебета и деца. Ако отделението за батерии не се затвори сигурно, спрете да използвате продукта и го пазете от бебета и деца. Ако смятате, че батериите може да са били погълнати или поставени в която и да е част на тялото, незабавно потърсете медицинска помощ.
- Продуктът включва определен свободен/с отворен код софтуер. Информацията за лиценза на софтуера с отворен код, използван в този продукт, може да бъде намерена на opensource.samsung.com.
- Използването на ултрашироколентови (UWB) предаватели е забранено, когато сте на борда на самолет или кораб.

Икони за указания

-  **Предупреждение:** Ситуации, които могат да причинят наранявания на вас или на други
-  **Внимание:** Ситуации, които могат да причинят увреждане на продукта или на друго оборудване
-  **Бележка:** Бележки, съвети за използване или допълнителна информация

Бележки за съдържанието на опаковката и аксесоарите

Разгледайте краткото ръководство за съдържанието на опаковката.

- Продукт
 - Игла за изваждане
 - Кратко ръководство
-  • Елементите, доставени с продукта, както и предлаганите аксесоари, могат да се различават в зависимост от региона или доставчика.
- Доставените елементи са предназначени само за този продукт и може да не са съвместими с други устройства.
 - Външният вид и спецификациите са предмет на промяна без предизвестие.
 - Можете да закупите допълнителни аксесоари от вашия местен продавач на Samsung. Преди покупката се уверете, че са съвместими с продукта.
 - Използвайте аксесоари, одобрени от Samsung. Използването на неодобрени аксесоари може да причини проблеми с производителността и неизправности, които не се покриват от гаранцията.

Поддържане на водоустойчивостта

Вашият продукт поддържа водоустойчивост (тествана при следните IP67 условия: 15 - 35°C, 86 - 106 kPa, сладка вода, 1 метър, 30 минути). Следвайте внимателно тези съвети, за да поддържате водоустойчивостта на продукта.

- Не излагайте продукта на вода в плувен басейн или морска вода.
- Не излагайте продукта на бързо течаща вода. Внезапно повишаване на водното налягане може да доведе до надхвърляне на гарантираното ниво на водно съпротивление.
- Ако продуктът бъде изложен на вода, избършете го с мека и чиста кърпа и след това го подсушете старателно.
- Ако продуктът бъде изложен на други течности, като сапунена вода, масло, парфюм, слънцезащитен крем, почистващ препарат за ръце, или химически продукти, като козметични средства, почистете продукта с прясна вода, която не е течаща, избършете го с мека и чиста кърпа, и след това го подсушете старателно преди употреба, за да запазите водоустойчивостта.
- Ако продуктът е бил потопен във вода или високоговорителят е мокър, може да не чувате ясно звука.

Приложение

Разрешаване на проблеми

Преди да се свържете със сервизен център на Samsung или с оторизиран сервизен център, опитайте да приложите следните решения. Някои ситуации може да не са приложими за вашия продукт.

Продуктът не се включва

- Ако батерията е напълно изтощена, вашият продукт няма да се включи. Проверете батерията, преди да използвате продукта.
- Батерията може да не е поставена правилно. Поставете батерията отново.
- След като изтриете клемите, опитайте да поставите отново батерията.

Продуктът забива или се появява проблем

Опитайте следните решения. Ако проблемът не се разреши, се свържете със сервизен център на Samsung или с оторизиран сервизен център.

Рестартиране на продукта

Ако продукт продължава да забива или да забавя, извадете батерията и я поставете отново.

Рестартиране насила

Ако продуктът е забил и не реагира, можете да го нулирате.

Вкарайте приложената към продукта игла за изваждане или кламер в отвора на поставката за батерията, и извадете внимателно поставката за батерията, от слота ѝ. След еднократно натискане и освобождаване на бутона, поставете поставката за батерията в слота ѝ, като натискате отново бутона. Задръжте бутона за повече от 7 секунди, докато продуктът издаде звук.

Ако батерията не е разпозната правилно, продуктът издаде звук веднага след поставянето ѝ. Ако това се случи, опитайте отново да използвате горния метод.

Друго Bluetooth устройство не може да намери вашия продукт

- Уверете се, че устройството, с което искате да се свържете, е готово за сканиране или свързване.
- Местоположението на продукта се основава на резултатите от GPS и Wi-Fi позиционирането на устройството, свързано към продукта, и може да възникнат някои проблеми поради заобикалящата среда или проблем с GPS. Уверете се, че устройството, което искате да свържете с вашия продукт, е наблизо.
- Нулирайте продукта и опитайте отново.

Ако тези съвети не решат проблема, свържете се със сервизен център на Samsung или с оторизиран сервизен център.

Не можете да намерите текущото местоположение на вашия продукт

GPS сигналите могат да бъдат възпрепятствани на някои места, например на закрито. Задайте мобилното устройство, свързано към продукта да използва Wi-Fi или мобилна мрежа, за да намерите текущото местоположение в тези ситуации.

Появява се малък луфт около външната част на продукта

- Този луфт е необходима производствена функция и може да се появи незначително поклащане или вибрация на части.
- С времето триенето между частите може да доведе до леко разширяване на този луфт.

Авторски права

Copyright © 2023 Samsung Electronics Co., Ltd.

Това ръководство е защитено от международни закони за авторски права.

Никоя част от ръководството не може да бъде възпроизвеждана, разпространявана, превеждана или прехвърляна под каквато и да е форма или по какъвто и да е начин, електронен или механичен, в това число фотокопиране, запис или съхранение в каквато и да е система за информационно съхранение и извличане.

Търговски марки

- SAMSUNG и логото на SAMSUNG са регистрирани търговски марки на Samsung Electronics Co., Ltd.
- Bluetooth® е регистрирана търговска марка на Bluetooth SIG, Inc. по целия свят.
- Всички други търговски марки и авторски права са собственост на съответните им собственици.

Kako započeti

O uređaju Galaxy SmartTag2

Galaxy SmartTag2 proizvod je koji se može zakačiti na kućne ljubimce ili predmete kako bi se spriječio njihov gubitak i kako bi uvijek znali gdje se nalaze. Putem ovog proizvoda također možete pokrenuti značajke automatizacije pomoću njegovog gumba.

Povežite proizvod s mobilnim uređajem putem aplikacije SmartThings kako biste provjerili lokaciju proizvoda i dobili informacije o tome gdje je proizvod izgubljen.

Prikaz uređaja

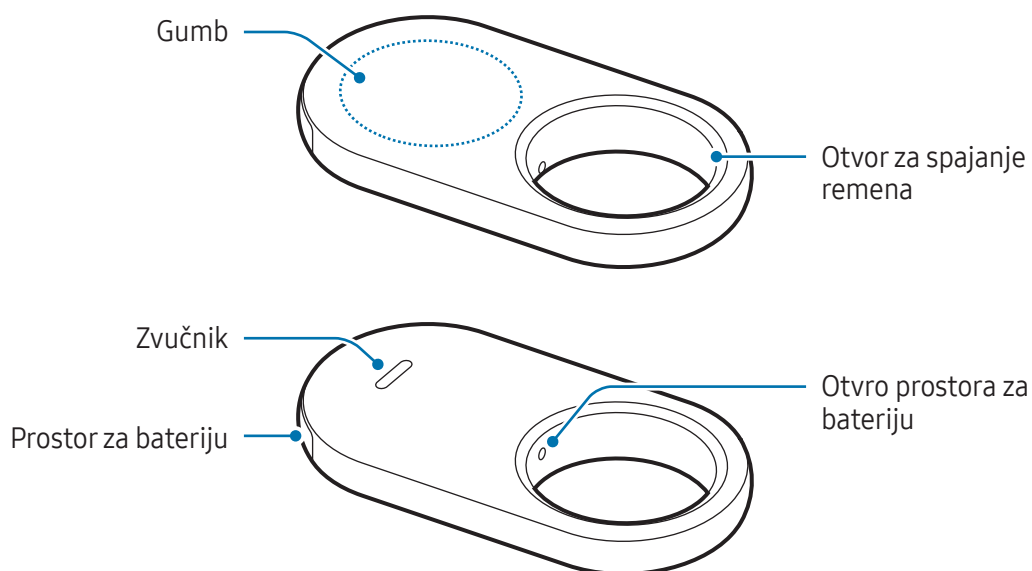

Gumb

Gumb	Funkcija
Gumb	<ul style="list-style-type: none">• Pritisnite za isključivanje zvuka obavijesti upozorenja proizvoda kad zazvoni.• Pritisnite dva puta kako biste pronašli mobilni uređaj povezan s proizvodom.• Pritisnite ili pritisnite i držite da biste pokrenuli postavljenu značajku automatizacije.

Zamjena baterije

- 1 Umetnite iglu za izbacivanje isporučenu s proizvodom ili kopču u otvor prostora za bateriju i nježno izvucite prostor za bateriju iz utora prostora za bateriju.

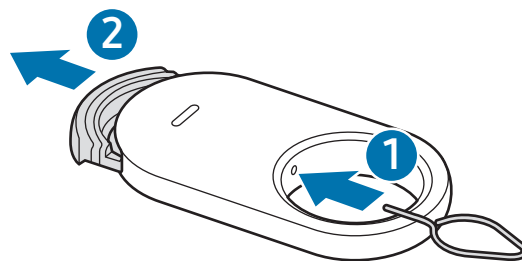

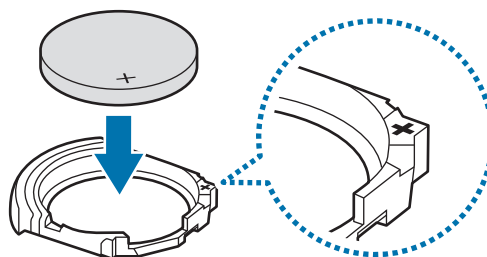

- 2 Umetnite bateriju s pravilno namještenim pozitivnim terminalom na + simbol unutar proizvoda.

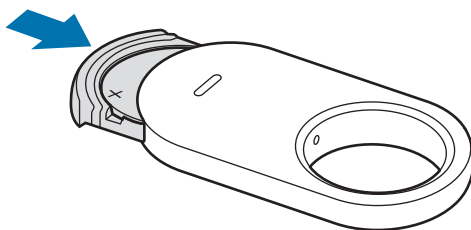

3 Umetnite prostor za bateriju natrag u utor prostora za bateriju.



-  Pazite da ne povrijedite prst ili nokat kada izvlačite prostor za bateriju iz utora prostora za bateriju dok mijenjate bateriju.
- Pazite da ne umetnete prostor za bateriju naopako jer biste tako mogli oštetiti proizvod.
-  Provjerite smjer pozitivnog (+) pola baterije. Ako je baterija nepravilno umetnuta, proizvod neće raditi.
- Zamijenite bateriju kada se isprazni.
- Nemojte ponovno puniti dostavljenu bateriju.

Prije upotrebe proizvoda

Instaliranje SmartThings aplikacije na vašem mobilnom uređaju

Prije upotrebe proizvoda trebali biste instalirati SmartThings aplikaciju na vašem mobilnom uređaju.

Ovisno o vašem mobilnom uređaju, SmartThings aplikaciju možete preuzeti sa sljedećih mjesta:

- Samsung Android mobilni uređaji: **Galaxy Store, Trgovina Play**
-  Ne možete instalirati SmartThings aplikaciju na mobilne uređaje koji ne podržavaju sinkronizaciju proizvoda. Pobrinite se da je vaš mobilni uređaj kompatibilan s proizvodima.
- Morate se registrirati i prijaviti na svoj Samsung račun kako biste se koristili SmartThings aplikacijom.

Spajanje proizvoda s mobilnim uređajem

- 1 Otvorite aplikaciju **SmartThings** na vašem mobilnom uređaju.
Ažurirajte SmartThings aplikaciju na najnoviju verziju.
- 2 Uklonite foliju između prostora za bateriju i baterije ili umetnite bateriju.
Ili pritisnite gumb proizvoda.
Proizvod će se oglasiti zvukom i aktivirati.
- 3 Kad se na vašem mobilnom uređaju pojavi skočni prozor koji vas obavještava da je otkriven vaš proizvod, dodirnite **Dodaj**.
Ako se skočni prozor veze ne pojavi, dodirnite **Uređaji** → **+**. Dodirnite **Dodavanje** u izborniku **Samsung uređaji** i dodirnite **Oznaka/pratitelj**.
- 4 Slijedite upute na zaslonu kako biste dovršili spajanje.
Kada se povezivanje dovrši, trenutna lokacija oznake bit će prikazana na karti **SmartThings Find** i proizvod će se pojaviti na popisu uređaja u aplikaciji SmartThings.

Povezivanje proizvoda skeniranjem QR koda

Proizvod također možete povezati s vašim mobilnim uređajem skeniranjem njegovog QR koda.

- 1 Otvorite aplikaciju **SmartThings** na vašem mobilnom uređaju.
- 2 Dodirnite **Uređaji** → **+** → **Skeniraj QR kod** za skeniranje QR koda na kutiji.
- 3 Slijedite upute na zaslonu kako biste dovršili spajanje.
Kada se povezivanje dovrši, trenutna lokacija oznake bit će prikazana na karti **SmartThings Find** i proizvod će se pojaviti na popisu uređaja u aplikaciji SmartThings.



- Ako prvi put registrirate proizvod, postupak registracije možda neće biti nesmetan, ovisno o okruženju. Možda ćete morati pokušati 2-3 puta prije nego što uspješno dovršite registraciju.
- Podržane značajke mogu se razlikovati ovisno o mobilnom uređaju i verziji softvera.
- Aplikaciju SmartThings Find možete koristiti samo na Samsung mobilnim uređajima koje pokreće Android 9.0 ili noviji, kao i na Samsung mobilnim uređajima koji podržavaju Pronađi moj mobitel.
- Proizvod je bežični komunikacijski uređaj, a performanse se mogu pogoršati istovremenim povezivanjem više uređaja.

Upotreba proizvoda

Provjera lokacije proizvoda

Lokaciju svog proizvoda možete provjeriti daljinski iz aplikacije SmartThings na svom mobilnom uređaju i pronaći njegovu lokaciju aktiviranjem zvuka obavijesti na proizvodu.

- 1 Otvorite aplikaciju **SmartThings** na vašem mobilnom uređaju.
- 2 Dodirnite **Uređaji**, dodirnite svoju karticu proizvoda i dodirnite **Prikaži kartu**. Ili dodirnite **Život** → **Find**.

Na karti će se prikazati trenutna lokacija proizvoda.



- Lokacija proizvoda temelji se na rezultatima GPS i Wi-Fi pozicioniranja mobilnog uređaja povezanog s proizvodom ili obližnjeg Android mobilnog uređaja, koji mogu imati neke probleme zbog stvari poput okolnog okruženja ili kvara GPS-a.
- Ako se trenutna lokacija proizvoda ne pojavi, baterija je proizvoda ispražnjena ili u blizini nema Samsung Android mobilnih uređaja koji bi pomogli u lociranju proizvoda. Za primanje obavijesti kada se informacije o lokaciji vašeg proizvoda ažuriraju, uključite povezanu značajku. Pogledajte [Obavijesti me kada bude pronađeno](#) za više informacija.
- Kada je status proizvoda **Povezano**, možete pokrenuti zvuk obavijesti ili prilagoditi glasnoću proizvoda.
- Vrijeme upotrebe proizvoda može se razlikovati ovisno o korisnikovom okruženju i načinu korištenja.
- Ultra-širokopolasna (UWB) značajka možda neće biti dostupna ovisno o regiji.

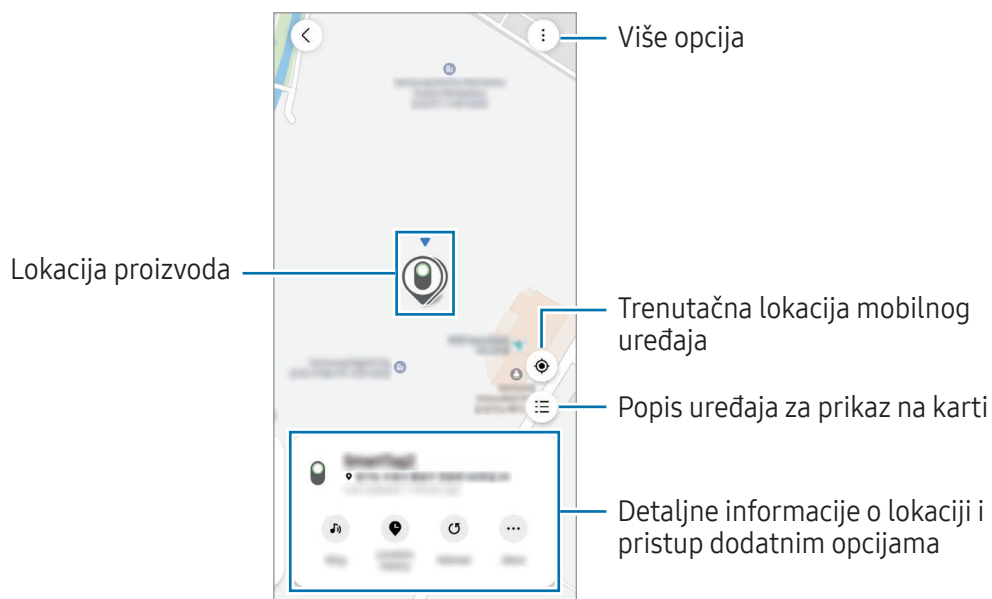

Potruga za lokacijom proizvoda pomoću zvuka obavijesti

Lokaciju proizvoda možete pronaći aktiviranjem zvuka obavijesti.

- 1 Otvorite aplikaciju **SmartThings** na vašem mobilnom uređaju.
- 2 Dodirnite **Život** → **Find**.
- 3 Dodirnite **Nazovi**.
Oglasit će se obavijest o upozorenjima proizvoda.

Za podešavanje glasnoće zvuka obavijesti dodirnite  ili .

Za isključivanje zvuka obavijesti dodirnite **Zaustavi** ili jednom pritisnite gumb proizvoda.

Potruga za lokacijom proizvoda prema povijesti

Proizvod možete pronaći pregledom lokacije proizvoda snimljene u zadnjih 7 dana.

- 1 Otvorite aplikaciju **SmartThings** na vašem mobilnom uređaju.
- 2 Dodirnite **Život** → **Find** → **Povijest lokacije**.

Za brisanje cjelokupne povijesti lokacije proizvoda dodirnite  → **Obriši povijest**.

Potruga za lokacijom proizvoda prema jačini signala

Lokaciju proizvoda možete pronaći otkrivanjem snage njegovog signala.

- 1 Otvorite aplikaciju **SmartThings** na vašem mobilnom uređaju.
- 2 Dodirnite **Život** → **Find** → **Više** → **Pretraži u blizini**.
Pojavit će se zaslone signala proizvoda koji pokušavate pronaći. Što ste bliže lokaciji proizvoda koji pokušavate pronaći, to će snaga signala naznačena na zaslonu biti jača.

Zvuk obavijesti o upozorenjima proizvoda možete pokrenuti dodiranjem na .

Za isključivanje zvuka obavijesti dodirnite . Također možete isključiti obavijesti jednim pritiskom na gumb proizvoda.

Potruga za lokacijom proizvoda putem AR efekta

Lokaciju proizvoda možete pronaći pomoću značajki povezanih s AR-om.

- 1 Otvorite aplikaciju **SmartThings** na vašem mobilnom uređaju.
- 2 Dodirnite **Život** → **Find** → **Više** → **Pretraži u blizini** → .
- 3 Skeniraj obližnje područje.
Ako je vaš proizvod u blizini, AR efekt će se pojaviti na mjestu proizvoda koji tražite.

Zvuk obavijesti o upozorenjima proizvoda možete pokrenuti dodiranjem na .

 Ova je značajka dostupna samo ako vaš mobilni uređaj podržava UWB značajku.

Traženje zajedničkih lokacija proizvoda

Možete pozvati više korisnika na svoje mjesto registracije proizvoda kako biste dijelili lokaciju proizvoda i zajedno ga kontrolirali. Ako ne možete koristiti svoj mobilni uređaj, pokušajte locirati i kontrolirati proizvod na mobilnom uređaju drugog korisnika.

- 1 Otvorite aplikaciju **SmartThings** na vašem mobilnom uređaju.
- 2 Dodirnite **Život** → **Find** → **Više** → **Podijeli lokaciju ovog uređaja**.
- 3 Slijedite upute na zaslonu kako biste pozvali druge korisnike na svoju lokaciju.
- 4 Kada je pozivnica korisniku dovršena, slijedite upute na zaslonu za dijeljenje lokacije proizvoda.

Dobivanje smjernica za lokaciju proizvoda

Dobivanje smjernica za rutu

Ako izgubite svoj proizvod ili je daleko od vas, možda ćete biti preusmjereni na lokaciju gdje se proizvod nalazi.

- 1 Otvorite aplikaciju **SmartThings** na vašem mobilnom uređaju.
- 2 Dodirnite **Život** → **Find** → **Više** → **Navigiraj**.
Počet će se prikazivati upute do lokacije na kojoj se nalazi proizvod.

 Ako na vašem mobilnom uređaju nije instalirana podržana aplikacija za navigaciju, pojavit će se popis podržanih aplikacija za navigaciju. Instalirajte aplikaciju koju želite s popisa i preuzmite upute.

Obavijesti me kada bude pronađeno

Možete primiti obavijest na svom mobilnom uređaju kada se podaci o lokaciji proizvoda ažuriraju, čak i ako je baterija proizvoda potpuno ispražnjena ili u blizini nema Samsung Android mobilnog uređaja koji bi vam pomogao da pronađete proizvod.

- 1 Otvorite aplikaciju **SmartThings** na vašem mobilnom uređaju.
- 2 Dodirnite **Život** → **Find** → **Više** → **Obavijesti me o pronalasku** za uključivanje značajke.

 Ova je značajka dostupna kada proizvod i mobilni uređaj nisu povezani.

Dobivanje obavijesti kada je proizvod negdje ostavljen

Možete primiti obavijest na svom mobilnom uređaju kada ostavite negdje proizvod.

- 1 Otvorite aplikaciju **SmartThings** na vašem mobilnom uređaju.
- 2 Dodirnite **Život** → **Find** → **Više** → **Obav. kada se uređaj zaboravi** i dodirnite prekidač za uključivanje.

Možete postaviti sigurnu lokaciju, kao što je vaš dom, kako biste izbjegli obavijesti, tako da kad god odete s te lokacije nećete primiti obavijesti. Pokušajte dodati određeno mjesto dodirom na **Dodavanje sigurnog mjesta**.

Zaštita mog proizvoda i onoga na što je pričvršćen

Ako ste izgubili proizvod, svoj proizvod možete zaštititi tako da vam pošalje obavijest. Također možete zaštititi svoj proizvod i ono na što je pričvršćen prikazivanjem podataka za kontakt u hitnim slučajevima na tuđem mobilnom uređaju kada se pronađe vaš proizvod i ono na što je pričvršćen tako da ga pokušaju prepoznati svojim mobilnim uređajima i zaključaju proizvod kako se drugi ne bi mogli spojiti na njega.

Na primjer, ako se kućni ljubimac na kojeg je proizvod pričvršćen izgubi, podaci o kontaktu vlasnika mogu se provjeriti postavljanjem mobilnog uređaja na proizvod kako bi se on prepoznao.

- Da biste koristili ovu značajku, mobilni uređaj za prepoznavanje proizvoda mora podržavati značajku NFC i biti postavljen na standardni način rada.
- Kada pokušavate prepoznati proizvod pomoću mobilnog uređaja, provjerite je li zaslon mobilnog uređaja uključen i otključan. U suprotnom, mobilni uređaj neće primiti podatke.
- Kako biste prepoznali proizvod pomoću mobilnog uređaja, postavite područje NFC antene mobilnog uređaja preko gumba proizvoda.

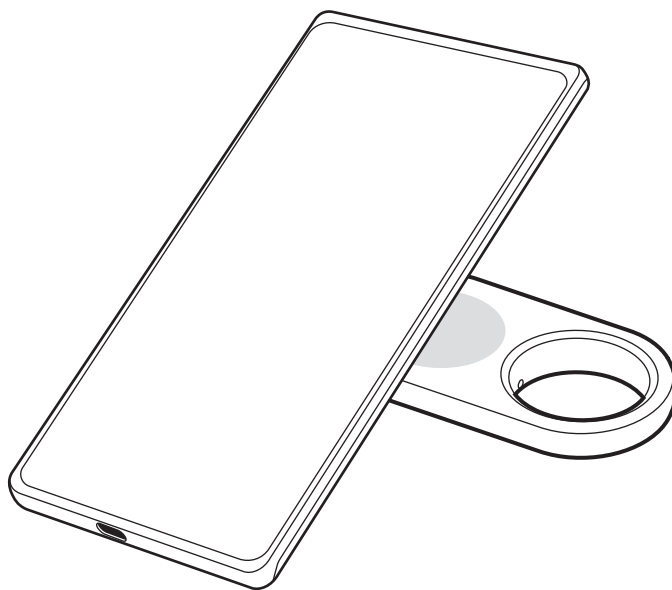

- 1 Otvorite aplikaciju **SmartThings** na vašem mobilnom uređaju.
- 2 Dodirnite **Život** → **Find** → **Više** → **Način Izgubljeno**.
- 3 Pročitajte upute na zaslonu i dodirnite **Dalje**.
- 4 Upišite informacije i dodirnite **Uključi**.

Pronalaženje mobilnog uređaja

Ako u blizini ne pronađete svoj mobilni uređaj povezan s proizvodom, proizvod vam može pomoći da ga pronađete.

Dva puta pritisnite gumb proizvoda.

Mobilni uređaj povezan s proizvodom oglasit će se svojom melodijom zvona.

Kako biste isključili melodiju zvona na svom mobilnom uređaju, slijedite upute na zaslonu ili dvaput pritisnite gumb proizvoda.



- Ova značajka nije dostupna kad proizvod i mobilni uređaj nisu povezani.
- Ova značajka nije dostupna kada proizvod i mobilni uređaj nisu povezani.

Upotreba značajke automatizacije

Kad je proizvod povezan s mobilnim uređajem, možete pokrenuti značajku automatizacije pritiskom ili pritiskom i držanjem gumba proizvoda.

- 1 Otvorite aplikaciju **SmartThings** na vašem mobilnom uređaju.
- 2 Dodirnite **Uređaji**, dodirnite svoju karticu proizvoda i dodirnite **Automatizacija**.
- 3 Odaberite opciju u izborniku **Radnje** i dodirnite **Dodajte što će se u rutini događati**. kako biste slijedili upute na zaslonu za dodavanje radnje.
Kad pritisnete ili pritisnete i zadržite gumb proizvoda, započet će radnja automatizacije koju ste postavili.

Upravljanje značajkama automatizacije

Otvorite aplikaciju **SmartThings** na vašem mobilnom uređaju. Dodirnite **Uređaji**, dodirnite svoju karticu proizvoda i dodirnite **Automatizacija**. Pojavljuje se radnja automatizacije koju ste dodali.

Za uređivanje ili brisanje radnje dodirnite radnju koju želite urediti ili izbrisati, a zatim dodirnite **Uredi** ili **Izbriši**.

Sprječavanje praćenja lokacije

Možete spriječiti osobe da prate vašu lokaciju tako da postavite zaprimanje obavijesti na svom mobilnom uređaju ako se nepoznata pametna oznaka kreće s vama dok se i vi krećete.

- 1 Otvorite aplikaciju **SmartThings** na vašem mobilnom uređaju.
- 2 Dodirnite **Život** → **Find** →  → **Postavke** → **Otkrivanje nepoznatog uređaja za praćenje**.
- 3 Dodirnite **Upozorenja o nepoznatom uređaju za praćenje** za uključivanje značajke.

Za pronalaženje nepoznatih pametnih oznaka u vašoj blizini dodirnite **Pretr. nep. ur. za prać. u blizini** → **Započni**.



Ova značajka može otkriti samo pametne oznake koje su kompatibilne s aplikacijom SmartThings Find.

Postavljanje proizvoda



Dodavanje na početni zaslon

Ako proizvod koristite često, možete ga pokrenuti dodavanjem prečaca na početni zaslon vašeg mobilnog uređaja.

- 1 Otvorite aplikaciju **SmartThings** na vašem mobilnom uređaju.
- 2 Dodirnite **Život** → **Find** →  → **Dodaj na početni zaslon**.
- 3 Dodirnite i zadržite ikonu na zaslonu ili dodirnite **Dodaj**.
Prečac će se dodati na početni zaslon vašeg mobilnog uređaja.

Postavljanje uređaja za prikaz na karti

Možete odabrati koji će uređaji biti prikazani na karti za SmartThings Find.

- 1 Otvorite aplikaciju **SmartThings** na vašem mobilnom uređaju.
- 2 Dodirnite **Život** → **Find** → .
Pojavit će se vaš proizvod i popis svih uređaja dodanih u opciju Pronađi moj mobitel putem vašeg Samsung računa.
- 3 Dodirnite  → **Postavi kao omiljeno**.
- 4 Odaberite uređaj za prikaz na karti za SmartThings Find i dodirnite **Spremi**.

Opće postavke

Možete provjeriti informacije povezane s proizvodom i promijeniti razne postavke.

- 1 Otvorite aplikaciju **SmartThings** na vašem mobilnom uređaju.
- 2 Dodirnite **Uređaji** i dodirnite svoju karticu proizvoda.

Status

Možete provjeriti status povezanosti između proizvoda i mobilnog uređaja i status lokacije proizvoda. Dodirnite **Prikaži kartu** za provjeru detaljnih podataka o lokaciji proizvoda.

Pronađi telefon ili tablet

Ako ne pronađete svoj mobilni uređaj u blizini, možete ga pronaći s pomoću proizvoda.

Dodirnite prekidač **Pronađi telefon ili tablet** za uključivanje. Pogledajte [Pronalaženje mobilnog uređaja](#) za više informacija.

Automatizacija

Kad je proizvod povezan s mobilnim uređajem, možete pokrenuti značajku automatizacije pritiskom ili pritiskom i držanjem gumba proizvoda. Pogledajte [Upotreba značajke automatizacije](#) za više informacija.

Glasnoća

Podešava glasnoću proizvoda.

Dodirnite **Glasnoća** da biste odabrali željenu opciju. Također možete dodirnuti  kako bi se proizvod oglasio zvukom obavijesti.

Melodija zvona

Promijenite zvuk obavijesti koji emitira proizvod kada pokušavate pronaći lokaciju proizvoda.

Dodirnite **Melodija zvona** za odabir željenog zvuka obavijesti.

Štednja baterije

Vijek trajanja baterije možete produljiti aktiviranjem značajke štednje energije.

Dodirnite prekidač **Štednja baterije** za uključivanje. Međutim, neke značajke, poput gumba proizvoda ili značajki koje se odnose na zvukove, možda neće biti dostupne.

Baterija

Možete provjeriti preostalu snagu baterije proizvoda. Također možete provjeriti podatke o bateriji tako da dodirnete **Baterija**.

Uređivanje

Dodirnite  → **Uredi**.

Promjena ikone proizvoda

Možete promijeniti ikonu koja se pojavljuje na kartici proizvoda ili na karti SmartThings Find.

Dodirnite  za odabir željene ikone i dodirnite **Spremi**.

Lokacija

Možete provjeriti gdje se proizvod nalazi.

Prostorija

Možete provjeriti i promijeniti prostoriju u kojoj se proizvod nalazi.

Dodirnite **Prostorija** za odabir željene prostorije i dodirnite **Spremi**.

Dodirnite **Dodaj novu sobu** za dodavanje nove prostorije. Također možete ručno dodati naziv prostoriji u kojoj se proizvod nalazi dodirnom **Prilagodi**.

Uređivanje naziva proizvoda

Možete promijeniti naziv proizvoda.

Dodirnite naziv proizvoda, promijenite ga, a zatim dodirnite **Spremi**.

Konfiguriranje aplikacije SmartThings Find

Možete promijeniti razne postavke povezane s aplikacijom SmartThings Find.

- 1 Otvorite aplikaciju **SmartThings** na vašem mobilnom uređaju.
- 2 Dodirnite **Život** → **Find** →  → **Postavke**.

Dozvoli uređajima da budu pronađeni

Pomoću aplikacije SmartThings Find možete odabrati uređaj koji želite pronaći i promijeniti njegove postavke.

Traženje uređaja izvan mreže

Informacije o lokaciji proizvoda možete ažurirati pomoću perifernog uređaja koji ima fiksno mjesto, kao što je televizor ili SmartThings stanica.

Na primjer, ako je vaš proizvod blizu vašeg televizora, televizor može ažurirati lokaciju proizvoda u aplikaciji SmartThings Find čak i ako vaš mobilni uređaj nije u blizini.

Odaberite podržani uređaj s popisa i slijedite upute na zaslonu za dovršetak postavljanja.

Šifriraj izvanmrežnu lokaciju

Kad šaljete podatke o lokaciji proizvoda usluzi Pronađi moj mobitel van mreže putem drugog uređaja, možete šifrirati lokaciju proizvoda radi veće sigurnosti.

Dodirnite prekidač za uređaj na popisu za koji želite šifrirati podatke o lokaciji, a zatim slijedite upute na zaslonu za šifriranje podataka o lokaciji.

Otkrivanje nepoznatog uređaja za praćenje

Možete spriječiti osobe da prate vašu lokaciju tako da postavite zaprimanje obavijesti na svom mobilnom uređaju ako se nepoznata pametna oznaka kreće s vama dok se i vi krećete. Pogledajte [Sprječavanje praćenja lokacije](#).

Navigacijska aplikacija

Možete postaviti i preuzeti zadanu aplikaciju za navigaciju koja će se koristiti kada budete išli do mjesta na kojem se nalazi proizvod.

Dopusti upotrebu podat. o lokaciji

Možete omogućiti korištenje podataka o svojoj lokaciji.

Pomoć

Provjerite informacije za pomoć kako biste naučili kako koristiti proizvod i kako biste vidjeli provjerali informacije.

- 1 Otvorite aplikaciju **SmartThings** na vašem mobilnom uređaju.
- 2 Dodirnite **Uređaji** i dodirnite svoju karticu proizvoda.
- 3 Dodirnite  → **Pomoć**.



Informacije o proizvodu

Možete provjeriti informacije o softveru proizvoda.

- 1 Otvorite aplikaciju **SmartThings** na vašem mobilnom uređaju.
- 2 Dodirnite **Uređaji** i dodirnite svoju karticu proizvoda.
- 3 Dodirnite  → **Informacije**.

Brisanje proizvoda

Proizvod možete registrirati s drugim Samsung računom nakon što ga izbrišete.

- 1 Otvorite aplikaciju **SmartThings** na vašem mobilnom uređaju.
- 2 Dodirnite **Uređaji** →  → **Ukloni uređaj**.
- 3 Dodirnite  na kartici proizvoda koju želite ukloniti.
Proizvod će se resetirati.



Obavijesti o korištenju

Mjere predostrožnosti za uporabu uređaja

Pri uporabi proizvoda pažljivo pročitajte ovaj priručnik kako biste osigurali sigurnu i pravilnu uporabu.

- Opisi se temelje na tvorničkim postavkama proizvoda.
- Neki se sadržaji mogu razlikovati od vašeg proizvoda, ovisno o regiji, davatelju usluga, specifikacijama modela ili softveru proizvoda.
- Softver, izvori zvuka, pozadine, slike i drugi mediji isporučeni s ovim proizvodom licencirani su za ograničenu upotrebu. Izvlačenje i korištenje ovih materijala u komercijalne ili druge svrhe krši zakone o autorskim pravima. Korisnici su u potpunosti odgovorni za ilegalnu uporabu medija.
- Zadane aplikacije koje dolaze s proizvodom podložne su ažuriranjima i mogu biti predmet prestanka podrške bez prethodne najave.
- Modificiranje operativnog sustava proizvoda ili instaliranje softvera iz neslužbenih izvora može dovesti do kvarova proizvoda i oštećenja ili gubitka podataka. Te radnje predstavljaju kršenje vašeg Samsung ugovora o licenci i poništavaju jamstvo.
- Ne upotrebljavajte svoj proizvod u vrućim uvjetima u blizini vatre.
- Nemojte gutati ili rastavljati baterije, postoji opasnost od opekline zbog kemikalija.
- Ovaj proizvod sadrži bateriju u obliku gumba. Nemojte gutati bateriju. Gutanje baterije može rezultirati ozbiljnim unutarnjim opeklinama u roku od samo 2 sata i smrću u težim slučajevima.
- Baterije držite podalje od dojenčadi i djece. Ako se pretinac za bateriju ne zatvori sigurno, prestanite koristiti proizvod i držite ga podalje od dojenčadi i djece. Ako mislite da je neko možda progutao baterije ili ih umetnuo u bilo koji dio tijela, odmah potražite pomoć liječnika.
- Proizvod uključuje određeni besplatni softver/softver otvorenog koda. Informacije o licenci za softver otvorenog koda koji se koristi u ovom proizvodu mogu se naći na opensource.samsung.com.
- Korištenje ultraširokopojsnih (UWB) odašiljača zabranjeno je u zrakoplovu ili brodu.

Korišteni simboli

-  **Upozorenje:** situacije u kojima se vi ili druge osobe možete ozlijediti
-  **Oprez:** situacije u kojima se mogu oštetiti vaš proizvod ili druga oprema
-  **Napomena:** napomene, praktični savjeti ili dodatne informacije

Napomene o sadržaju pakiranja i priboru

Za sadržaj paketa pogledajte kratke upute.

- Proizvod
- Igla za izbacivanje
- Kratke upute
-  • Stavke isporučene s proizvodom i sav dostupan dodatni pribor mogu se razlikovati ovisno o regiji i operateru.
- Isporučene stavke namijenjene su isključivo ovom proizvodu i ne moraju nužno biti kompatibilne s drugim uređajima.
- Izgled i specifikacije podložni su promjeni bez prethodne obavijesti.
- Dodatni pribor možete nabaviti u lokalnim trgovinama Samsungovim proizvodima. Prije kupnje provjerite jesu li kompatibilne s proizvodom.
- Koristite pribor koji je odobrila tvrtka Samsung. Korištenje neodobrenog pribora može izazvati probleme i greške u radu koji nisu pokriveni jamstvom.

Zadržavanje otpornosti na vodu

Vaš je proizvod vodootporan (ispitano prema IP67 uvjetima: 15-35 °C, 86-106 kPa, svježa voda, 1 metar, 30 minuta). Pažljivo slijedite ove savjete kako biste održali performanse otpornosti na vodu proizvoda.

- Ne izlažite proizvod vodi iz bazena ili morskoj vodi.
- Ne izlažite proizvod snažnom protoku vode. Nagli porast tlaka vode može premašiti zajamčenu razinu vodootpornosti.
- Ako je proizvod bio izložen vodi, obrišite ga mekom i čistom krpom, a zatim ga temeljito osušite.
- Ako je proizvod izložen drugim tekućinama, poput sapunice, ulja, parfema, kreme za sunčanje, dezinfekcijskog sredstva ili kemijskih proizvoda poput kozmetike, očistite proizvod pitkom vodom bez protoka, obrišite ga mekom i čistom krpom, a zatim ga temeljito osušite prije upotrebe kako biste zadržali vodootpornost.
- Ako je proizvod bio uronjen u vodu ili ako je zvučnik mokar, zvuk se možda neće jasno čuti.

Dodatak

Rješavanje problema

Prije obraćanja Samsungovom servisnom centru ili ovlaštenom servisnom centru pokušajte neka od sljedećih rješenja. Neka rješenja možda se ne mogu primijeniti na vaš proizvod.

Proizvod se ne uključuje

- Ako je baterija potpuno ispražnjena, proizvod se ne uključuje. Prije korištenja proizvoda provjerite bateriju.
- Baterija možda nije pravilno umetnuta. Ponovno umetnite bateriju.
- Nakon brisanja terminala, pokušajte ponovo umetnuti bateriju.

Proizvod blokira ili nailazi na problem

Isprobajte sljedeća rješenja. Ako problem i dalje postoji, obratite se Samsungovom servisu ili ovlaštenom servisnom centru.

Ponovno pokretanje proizvoda

Ako se proizvod i dalje blokira ili usporava, izvadite bateriju i ponovo je stavite.

Prisilno resetiranje

Ako je proizvod blokiran i ne reagira, možete resetirati proizvod.

Umetnite iglu za izbacivanje isporučenu s proizvodom ili kopču u otvor prostora za bateriju i nježno izvucite prostor za bateriju iz utora prostora za bateriju. Nakon što jednom pritisnete i otpustite gumb, umetnite prostor za bateriju u otvor prostora za bateriju dok ponovno pritišćete gumb. Držite gumb dulje od 7 sekundi dok se proizvod ne oglasi zvukom.

Ako baterija nije pravilno prepoznata, proizvod će se oglasiti zvukom odmah nakon umetanja baterije. Ako se to dogodi, pokušajte ponovo navedenu metodu.

Drugi Bluetooth uređaj ne može locirati vaš proizvod

- Provjerite je li uređaj s kojim se želite povezati spreman za skeniranje ili povezivanje.
- Položaj proizvoda temelji se na rezultatima GPS i Wi-Fi pozicioniranja uređaja spojenog na proizvod, a neki problemi se mogu pojaviti zbog okolnog okruženja ili kvara GPS-a. Provjerite je li uređaj koji želite spojiti na proizvod u blizini.
- Resetirajte proizvod i pokušajte ponovo.

Ako ovi savjeti ne pomognu u rješavanju problema, obratite se Samsungovom servisnom centru ili ovlaštenom servisnom centru.

Ne možete pronaći trenutno mjesto vašeg proizvoda

GPS signali mogu biti ometani na nekim mjestima, poput zatvorenih prostorija. Postavite mobilni uređaj povezan na proizvod da koristi Wi-Fi ili mobilnu mrežu za pronalaženje trenutnog mjesta u tim situacijama.

Mali otvor oko vanjskog dijela proizvoda

- Taj je otvor nužna značajka proizvodnje i može dolaziti do laganog titranja ili vibriranja dijelova.
- Tijekom vremena trenje između dijelova može prouzročiti lagano povećanje otvora.

Autorsko pravo

Copyright © 2023 Samsung Electronics Co., Ltd.

Ovaj je priručnik zaštićen međunarodnim zakonima o zaštiti autorskih prava.

Niti jedan dio ovog priručnika ne smije se reproducirati, distribuirati, prevoditi ili prenositi u bilo kojem obliku, ni na koji način, elektronički ili mehanički, uključujući fotokopiranje, snimanje ili pohranjivanje na bilo kojem mediju za pohranu informacije i sustavu dohvata podataka.

Zaštitni znakovi

- SAMSUNG i SAMSUNG logotip registrirani su zaštitni znakovi Samsung Electronics Co., Ltd.
- Bluetooth® je registrirani zaštitni znak Bluetooth SIG, Inc. u cijelom svijetu.
- Svi su ostali zaštitni znakovi i autorska prava vlasništvo svojih odgovarajućih vlasnika.

Prvi koraci

Informacije o Galaxy SmartTag2

Galaxy SmartTag2 je proizvod koji može da se zakači na kućne ljubimce ili predmete da bi se sprečio njihov gubitak i da biste uvek znali gde se nalaze. Putem proizvoda takođe možete da pokrenete funkcije automatizacije pomoću njegovog dugmeta.

Povežite proizvod sa mobilnim uređajem putem aplikacije „SmartThings“ da biste proverili lokaciju proizvoda i dobili informacije o tome gde je proizvod izgubljen.

Raspored uređaja

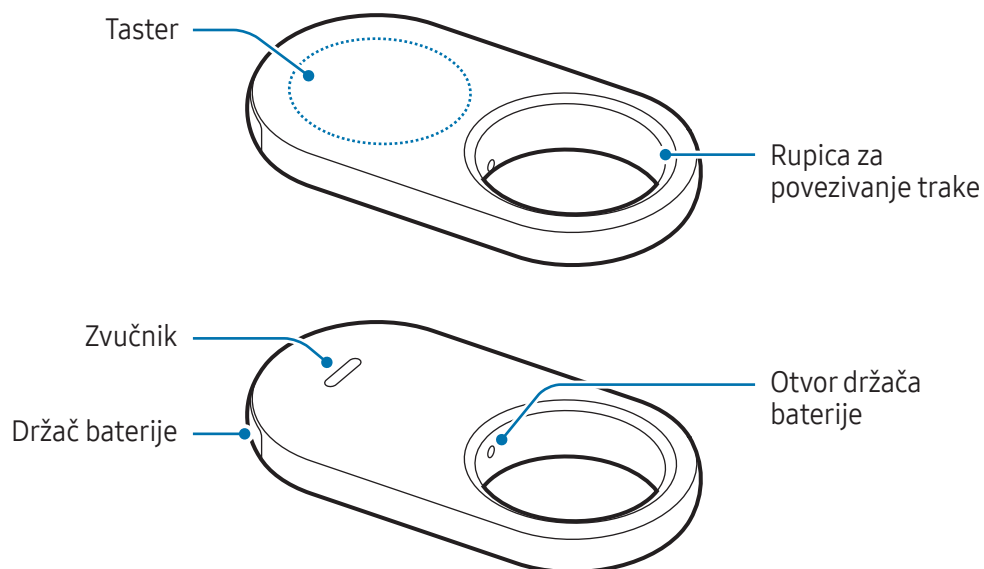

Taster

Taster	Funkcija
Taster	<ul style="list-style-type: none">• Pritisnite kako biste isključili zvuk obaveštenja proizvod kada se oglasi.• Pritisnite dva puta da biste pronašli mobilni uređaj povezan sa proizvodom.• Pritisnite ili pritisnite i držite kako biste pokrenuli funkciju automatizacije koju ste postavili.

Zamena baterije

- 1 Ubacite čiodu koju ste dobili uz proizvod ili alatku za izbacivanje u otvor držača baterije i pažljivo izvucite bateriju iz slota držača baterije.

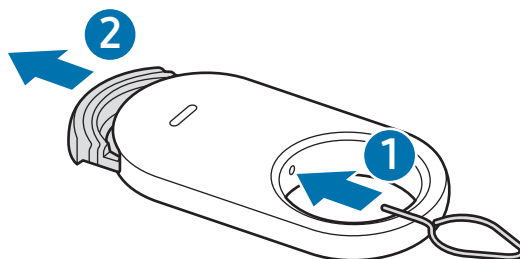

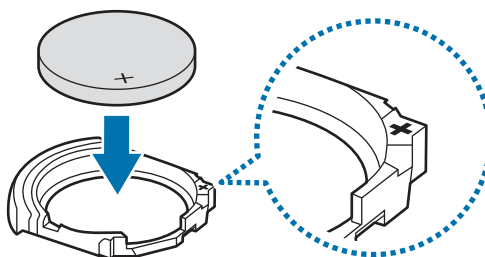

- 2 Stavite bateriju sa pozitivnim terminalom pravilno poravnatim sa + simbolom unutar proizvoda.

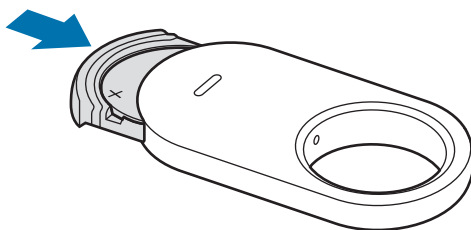

3 Ubacite držač baterije nazad u slot za držač baterije.



-  Pazite da ne povredite prst ili nokat kada vadite držač baterije iz slot za držač baterije kada menjate bateriju.
- Obratite pažnju da ne ubacite držač baterije naopako jer to može da ošteti proizvod.
-  Proverite pravac pozitivnog (+) pola baterije. Ako je baterija postavljena nepravilno, proizvod neće raditi.
- Zamenite bateriju kada se isprazni.
- Nemojte ponovo da puniti priloženu bateriju.

Pre upotrebe proizvoda

Instaliranje SmartThings aplikacije na vašem mobilnom uređaju

Pre upotrebe proizvoda, trebalo bi da instalirate SmartThings aplikaciju na vašem mobilnom uređaju.

U zavisnosti od vašeg mobilnog uređaja, možete da preuzmete SmartThings aplikaciju sa sledećih mesta:

- Samsung Android mobilni uređaji: **Galaxy Store, Play продавница**
-  Ne možete da instalirate SmartThings aplikaciju na mobilnim uređajima koji ne podržavaju sinhronizaciju proizvoda. Uverite se da je vaš mobilni uređaj kompatibilan sa proizvodom.
- Morate se registrovati i prijaviti na vaš Samsung nalog kako biste koristili SmartThings aplikaciju.

Povezivanje proizvoda sa mobilnim uređajem

- 1 Otvorite aplikaciju **SmartThings** na svom mobilnom uređaju.
Ažurirajte SmartThings aplikaciju na najnoviju verziju.
- 2 Uklonite film između držača baterije i baterije ili ubacite bateriju.
Ili pritisnite dugme proizvoda.
Proizvod će se oglasiti i aktivirati.
- 3 Kada se na vašem mobilnom uređaju pojavi iskačući prozor sa obaveštenjem da je pronađen vaš proizvod, dodirnite **Dodaj**.
Kada se iskačući prozor veze ne pojavi kucnite na **Uređaji** → **+**. Kucnite na **Dodavanje** u okviru funkcije **Samsung uređaji** i kucnite na **Oznaka/Pratilac**.
- 4 Sledite uputstva na ekranu da biste dovršili povezivanje.
Kada je veza završena, trenutna lokacija oznake će biti prikazana na mapi **SmartThings Find** i proizvod će se pojaviti na listi uređaja u aplikaciji SmartThings.

Povezivanje proizvoda skeniranjem QR koda

Proizvod takođe možete povezati sa vašim mobilnim uređajem skeniranjem njegovog QR koda.

- 1 Otvorite aplikaciju **SmartThings** na svom mobilnom uređaju.
- 2 Kucnite na **Uređaji** → **+** → **Skeniraj QR kod** da biste skenirali QR kôd sa kutije.
- 3 Sledite uputstva na ekranu da biste dovršili povezivanje.
Kada je veza završena, trenutna lokacija oznake će biti prikazana na mapi **SmartThings Find** i proizvod će se pojaviti na listi uređaja u aplikaciji SmartThings.



- Ako proizvod registrujete prvi put, postupak registracije možda neće proći bez smetnji, u zavisnosti od okruženja. Možda ćete morati pokušati 2–3 puta pre nego što uspešno završite registraciju.
- Podržane funkcije se mogu razlikovati u zavisnosti od mobilnog uređaja i verzije softvera.
- Aplikaciju „SmartThings Find“ možete da koristite samo na „Samsung“ mobilnim uređajima koje pokreće „Android 9.0“ ili noviji, kao i na „Samsung“ mobilnim uređajima koji podržavaju opciju „Pronađi moj mobilni telefon“.
- Proizvod je uređaj za bežičnu komunikaciju, te se performanse mogu pogoršati istovremenim povezivanjem više uređaja.

Upotreba proizvoda

Provera lokacije proizvoda

Lokaciju svog proizvoda možete da prikazete daljinski iz aplikacije „SmartThings“ na svom mobilnom uređaju i možete da pronađete njegovu lokaciju aktiviranjem zvuka obaveštenja na proizvodu.

- 1 Otvorite aplikaciju **SmartThings** na svom mobilnom uređaju.
- 2 Kucnite na **Uređaji**, kucnite na karticu proizvoda, a zatim na **Prikaži mapu**. Ili kucnite na **Život** → **Find**.

Na karti će se prikazati trenutna lokacija proizvoda.



- Lokacija proizvoda se bazira na rezultatima GPS i Wi-Fi pozicioniranja mobilnog uređaja povezanog sa proizvodom ili „Android“ mobilnog uređaja u blizini, koji mogu da imaju neke probleme zbog stvari kao što je okolno okruženje ili kvar GPS-a.
- Ako se trenutna lokacija proizvoda ne pojavljuje, baterija proizvoda je ispražnjena ili nema Samsung Android mobilnih uređaja u blizini koji bi pomogli da se proizvod locira. Da biste primali obaveštenja o tome kada se informacije o lokaciji proizvoda ažuriraju, uključite povezanu funkciju. Pogledajte [Obavesti me kad se pronađe](#) za više informacija.
- Kada je status proizvoda **Povezano**, možete da aktivirate zvuk obaveštenja ili da prilagodite jačinu zvuka proizvoda.
- Vreme upotrebe proizvoda može da se razlikuje u zavisnosti od okruženja i načina korišćenja korisnika.
- Dostupnost funkcije ultra širokopojasnog prikaza (UWB) zavisi od regiona.

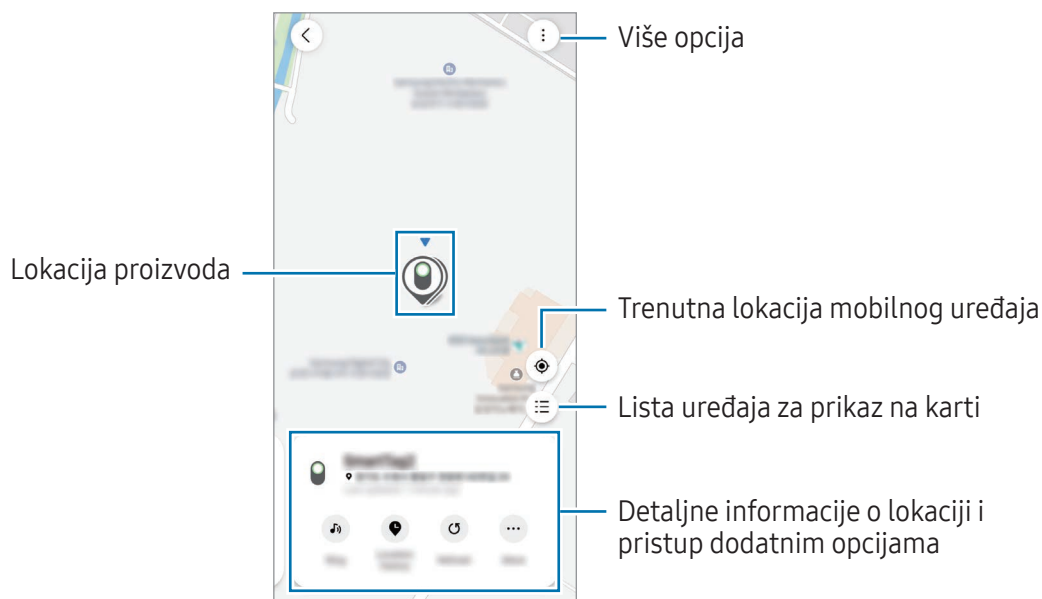

Traženje lokacije proizvoda pomoću zvuka obaveštenja

Lokaciju proizvoda možete pronaći aktiviranjem zvuka obaveštenja.

- 1 Otvorite aplikaciju **SmartThings** na svom mobilnom uređaju.
- 2 Kucnite na **Život** → **Find**.
- 3 Kucnite na **Pozovi**.
Proizvod će se oglasiti zvukom obaveštenja.

Da biste prilagodili jačinu zvuka obaveštenja, kucnite na ili .

Da biste isključili zvuk obaveštenja, kucnite na **Prekini** ili pritisnite dugme proizvoda jednom.

Pretraga lokacije proizvoda po istoriji

Možete da pronađete proizvod tako što ćete pogledati lokaciju proizvoda koja je zabeležena u poslednjih 7 dana.

- 1 Otvorite aplikaciju **SmartThings** na svom mobilnom uređaju.
- 2 Kucnite na **Život** → **Find** → **Istorija lokacija**.

Da biste izbrisali celu istoriju lokacije proizvoda, kucnite na → **Obriši istoriju**.

Traženje lokacije proizvoda prema jačini signala

Lokaciju proizvoda možete da pronađete detektovanjem snage njegovog signala.

- 1 Otvorite aplikaciju **SmartThings** na svom mobilnom uređaju.
- 2 Kucnite na **Život** → **Find** → **Još** → **Traži u blizini**.
Pojaviće se ekran signala proizvoda koji pokušavate da pronađete. Što ste bliže lokaciji proizvoda koji pokušavate da pronađete, to će biti jača snaga signala naznačena na ekranu.

Zvuk obaveštenja o upozorenjima proizvoda možete da aktivirate tako što ćete kucnuti na .

Da biste isključili zvuk obaveštenja, kucnite na . Takođe možete da isključite obaveštenja tako što ćete jednom pritisnuti dugme proizvoda.

Traženje lokacije proizvoda pomoću AR efekta

Lokaciju proizvoda možete pronaći pomoću funkcija povezanim sa AR-om.

- 1 Otvorite aplikaciju **SmartThings** na svom mobilnom uređaju.
- 2 Kucnite na **Život** → **Find** → **Još** → **Traži u blizini** → .
- 3 Skenirajte obližnje područje.
Ako je vaš proizvod u blizini, AR efekat će se pojaviti na lokaciji proizvoda koji tražite.

Zvuk obaveštenja o upozorenjima proizvoda možete da aktivirate tako što ćete kucnuti na .

 Ova funkcija je dostupna samo na uređajima koji podržavaju UWB funkciju.

Pretraga lokacije deljenog proizvoda

Možete da pozovete više korisnika na mesto gde je proizvod registrovan da biste podelili lokaciju proizvoda i zajedno ga kontrolisali. Ako ne možete da koristite svoj mobilni uređaj, pokušajte da locirate i kontrolišete proizvod sa mobilnog uređaja drugog korisnika.

- 1 Otvorite aplikaciju **SmartThings** na svom mobilnom uređaju.
- 2 Kucnite na **Život** → **Find** → **Još** → **Delite lokaciju ovog uređaja**.
- 3 Pratite uputstva na ekranu da biste pozvali druge korisnike na svoju lokaciju.
- 4 Kada se pozivanje korisnika završi, pratite uputstva na ekranu da biste podelili lokaciju proizvoda.

Dobijanje smernica za lokaciju proizvoda

Smernice za rutu

Ako izgubite svoj proizvod ili je daleko od vas, možda ćete biti preusmereni na lokaciju gde se proizvod nalazi.

- 1 Otvorite aplikaciju **SmartThings** na svom mobilnom uređaju.
- 2 Kucnite na **Život** → **Find** → **Još** → **Upravljaj**.
Prikažaće se uputstva do lokacije na kojoj se nalazi proizvod.

 Ako na vašem mobilnom uređaju nije instalirana podržana aplikacija za navigaciju, prikazaće se lista podržanih aplikacija za navigaciju. Instalirajte željenu aplikaciju sa liste i pratite uputstva.

Obavesti me kad se pronađe

Možete da dobijete obaveštenje na mobilni uređaj kada se informacije o lokaciji ažuriraju, čak i kada je baterija proizvoda je ispražnjena ili nema Samsung Android mobilnih uređaja u blizini koji bi pomogli da se proizvod locira.

- 1 Otvorite aplikaciju **SmartThings** na svom mobilnom uređaju.
- 2 Kucnite na **Život** → **Find** → **Još** → **Obavesti me kada se pronađe** da biste uključili funkciju.

 Ova funkcija je dostupna kada proizvod i mobilni uređaj nisu povezani.

Obaveštenje kada je proizvod ostavljen

Možete da dobijete obaveštenje na mobilni uređaj kada je proizvod ostavljen.

- 1 Otvorite aplikaciju **SmartThings** na svom mobilnom uređaju.
- 2 Kucnite na **Život** → **Find** → **Još** → **Obavesti me ako ostavim za sobom** i kucnite na prekidač da biste ga uključili.

Možete da podesite bezbednu lokaciju da biste izbegli obaveštenje, kao što je vaš dom, tako da nećete dobijati obaveštenje kad god izađete iz kuće. Probajte da dodate određeno mesto tako što ćete kucnuti na **Dodajte bezbedno mesto**.

Zaštiti moj proizvod i ono što je pričvršćeno za njega

Ako ste izgubili proizvod, možete ga zaštititi tako što ćete podesiti da vam pošalje obavještenje. Takođe možete zaštititi proizvod i ono što je pričvršćeno za njega tako što ćete prikazati kontakt informacije u hitnom slučaju na drugim mobilnim uređajima kada pronađu vaš proizvod i ono što je pričvršćeno za njega i pokušaju da ga prepoznaju svojim mobilnim uređajima i zaključavanjem proizvoda tako da drugi ne mogu da mu pristupe.

Na primer, ako se ljubimac na koji je proizvod pričvršćen izgubi, kontakt informacije vlasnika mogu da se provere tako što će se mobilni uređaj staviti na proizvod kako bi ga prepoznao.

- Da biste koristili ovu funkciju, da bi mobilni uređaj prepoznao proizvod mora da podržava NFC funkciju i da bude podešen na standardni režim.
- Kada pokušavate da prepoznate proizvod pomoću mobilnog uređaja, proverite da li je ekran mobilnog uređaja uključen i otključan. U suprotnom, mobilni uređaj neće primiti podatke.
- Da biste prepoznali proizvod pomoću mobilnog uređaja, postavite područje NFC antene mobilnog uređaja preko dugmeta proizvoda.

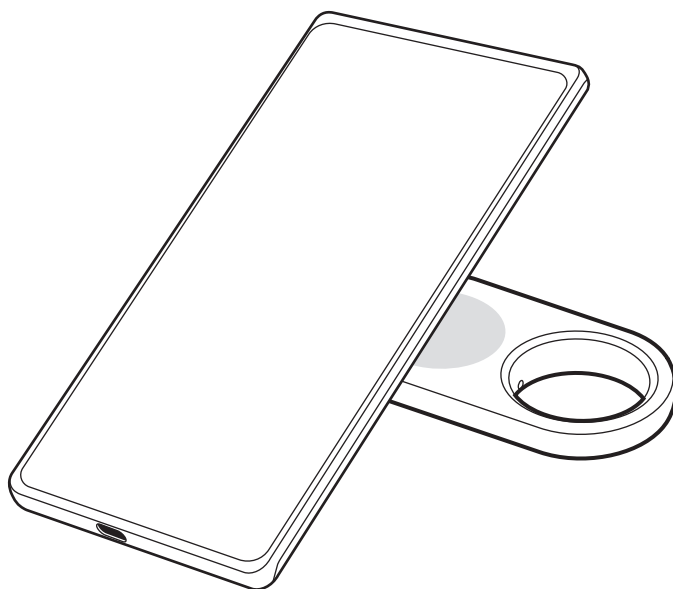

- 1 Otvorite aplikaciju **SmartThings** na svom mobilnom uređaju.
- 2 Kucnite na **Život** → **Find** → **Još** → **Izgubljeni režim**.
- 3 Pročitajte uputstva na ekranu i kucnite na **Naredno**.
- 4 Unesite informacije i kucnite na **Uključi**.

Pronalaženje mobilnog uređaja

Ako ne možete da pronađete mobilni uređaj koji je povezan sa proizvodom, proizvod može da vam pomogne da ga pronađete.

Dva puta pritisnite dugme proizvoda.

Mobilni uređaj povezan sa proizvodom će se oglasiti svojom melodijom zvona.

Pratite uputstva na ekranu da biste isključili melodiju zvona na svom mobilnom uređaju ili pritisnite dugme proizvoda dva puta.



- Ova funkcija nije dostupna kada proizvod i mobilni uređaj nisu povezani.
- Ova funkcija je dostupna kada je funkcija Pronađi telefon ili tablet uključena.

Korišćenje funkcije automatizacije

Kada je proizvod povezan sa mobilnim uređajem, možete pokrenuti funkciju automatizacije pritiskom ili pritiskom i držanjem proizvod tastera.

- 1 Otvorite aplikaciju **SmartThings** na svom mobilnom uređaju.
- 2 Kucnite na **Uređaji**, kucnite na karticu proizvoda, a zatim na **Automatizacija**.
- 3 Izaberite opcije u okviru **Radnje** i kucnite na **Dodajte šta će ova rutina da radi**, da biste pratili uputstva na ekranu za dodavanje aktivnosti.
Kada pritisnete ili pritisnete i držite dugme proizvoda, počće radnja automatizacije koju ste podesili.

Upravljanje funkcijama automatizacije

Otvorite aplikaciju **SmartThings** na svom mobilnom uređaju. Kucnite na **Uređaji**, kucnite na karticu proizvoda, a zatim na **Automatizacija**. Pojavljuje se radnja automatizacije koju ste dodali.

Da biste uredili ili izbrisali radnju, kucnite na radnju koju želite da uredite ili izbrišete i kucnite na **Izmeni** ili **Izbriši**.

Sprečavanje praćenja lokacije

Možete da sprečite praćenje vaše lokacije tako što ćete podesiti da primate obaveštenje na mobilnom uređaju ako se nepoznata pametna oznake kreće kada se i vi krećete.

- 1 Otvorite aplikaciju **SmartThings** na svom mobilnom uređaju.
- 2 Kucnite na **Život** → **Find** →  → **Podešavanja** → **Detekcija nepoznate oznake**.
- 3 Kucnite na **Nepoznata upozorenja oznake** da biste uključili ovu funkciju.

Da biste pronašli nepoznate pametne oznake u svojoj blizini, kucnite na **Tražite nepoznate oznake u blizini** → **Počni**.



Ova funkcija može da detektuje samo pametne oznake koje su kompatibilne sa SmartThings Find.

Podešavanje proizvoda



Dodavanje na početni ekran

Ako proizvod koristite često, možete ga pokrenuti dodavanjem prečice na početni ekran vašeg mobilnog uređaja.

- 1 Otvorite aplikaciju **SmartThings** na svom mobilnom uređaju.
- 2 Kucnite na **Život** → **Find** →  → **Dodaj na početni ekran**.
- 3 Dodirnite i zadržite ikonu na ekranu ili dodirnite **Dodaj**.
Prečica će biti dodata na početni ekran vašeg mobilnog uređaja.

Podešavanje uređaja za prikaz na karti

Možete da izaberete koji će uređaji biti prikazani na karti za „SmartThings Find“.

- 1 Otvorite aplikaciju **SmartThings** na svom mobilnom uređaju.
- 2 Kucnite na **Život** → **Find** → .
Pojaviće se vaš proizvod i lista svih uređaja dodatih u opciju „Pronađi moj mobilni uređaj“ putem vašeg „Samsung“ naloga.
- 3 Kucnite na  → **Podesi omiljenu**.
- 4 Izaberite uređaj za prikaz na karti za „SmartThings Find“ i kucnite na **Sačuvaj**.

Opšta podešavanja

Možete da pročitate informacije koje se odnose na proizvod i promenite različita podešavanja.

- 1 Otvorite aplikaciju **SmartThings** na svom mobilnom uređaju.
- 2 Kucnite na **Uređaji** i kucnite na karticu svog proizvoda.

Status

Možete da proverite status konekcije između proizvoda i mobilnog uređaja i statusa lokacije proizvoda. Kucnite na **Prikaži mapu** za prikaz detaljnih podataka o lokaciji proizvoda.

Pronađi telefon ili tablet

Ako vam mobilni uređaj nije u blizini, možete da upotrebite proizvod da biste ga pronašli.

Kucnite na prekidač **Pronađi telefon ili tablet** da biste ga uključili. Pogledajte [Pronalaženje mobilnog uređaja](#) za više informacija.

Automatizacija

Kada je proizvod povezan sa mobilnim uređajem, možete pokrenuti funkciju automatizacije pritiskom ili pritiskom i držanjem proizvod tastera. Pogledajte [Korišćenje funkcije automatizacije](#) za više informacija.

Jačina zvuka

Prlagođava jačinu zvuka proizvoda.

Dodirnite **Jačina zvuka** kako biste izabrali željenu opciju. Takođe možete dodirnuti  kako bi se proizvod oglasio zvukom obaveštenja.

Melodija zvona

Promenite zvuk obaveštenja koji emituje proizvod kada pokušavate da pronađete lokaciju proizvoda.

Dodirnite **Melodija zvona** kako biste odabrali zvuk obaveštenja koji želite.

Režim Ušteda energije

Možete da produžite životni vek baterije tako što ćete aktivirati funkciju za štednju energije.

Kucnite na prekidač **Režim Ušteda energije** da biste ga uključili. Međutim, neke funkcije kao što su dugmad proizvoda ili funkcije koje se odnose na zvuk možda neće biti dostupne.

Baterija

Možete da proverite preostali nivo napajanja baterije. Informacije o bateriji takođe možete proveriti tako što ćete kucnuti na **Baterija**.

Uređivanje

Dodirnite  → **Izmeni**.

Menjanje ikone proizvoda

Možete da promenite ikonu koja se pojavljuje na kartici proizvoda ili na mapi SmartThings Find.

Kucnite na  da biste izabrali ikonu i kucnite na **Sačuvaj**.

Lokacija

Možete da proverite lokaciju proizvoda.

Soba

Možete da proverite i promenite sobu gde se proizvod nalazi.

Kucnite na **Soba** da biste izabrali sobu i kucnite na **Sačuvaj**.

Kucnite na **Dodaj novu sobu** da biste dodali novu sobu. Takođe možete da ručno date naziv sobi u kojoj se proizvod nalazi tako što ćete kucnuti na **Prilagodi**.

Uređivanje naziva proizvoda

Možete da promenite naziv proizvoda.

Kucnite na naziv proizvoda, promenite ga, a zatim kucnite na **Sačuvaj**.

Konfigurisanje aplikacije „SmartThings Find“

Možete da promenite razna podešavanja povezana sa aplikacijom „SmartThings Find“.

- 1 Otvorite aplikaciju **SmartThings** na svom mobilnom uređaju.
- 2 Kucnite na **Život** → **Find** →  → **Podešavanja**.

Dozvolite uređajima da budu pronađeni

Pomoću aplikacije „SmartThings Find“ možete da izaberete uređaj koji želite da pronađete i promenite njegova podešavanja.

Uređaji za Nalaženje van mreže

Možete da ažurirate informacije o lokaciji proizvoda koristeći periferni uređaj sa fiksnim mestom, kao što je TV ili SmartThings stanica.

Na primer, ako je vaš proizvod blizu TV-a, vaš TV može da ažurira lokaciju proizvoda u SmartThings Find, čak iako vaš mobilni uređaj nije blizu.

Izaberite podržani uređaj sa liste i sledite uputstva na ekranu da biste završili podešavanje.

Šifruj lokaciju van mreže

Kada šaljete oflajn podatke o lokaciji proizvoda usluzi „Pronađi moj mobilni uređaj“ putem drugog uređaja, možete da šifrujete lokaciju proizvoda radi veće bezbednosti.

Kucnite na prekidač za uređaj na listi za koji želite da šifrujete podatke o lokaciji, a zatim pratite uputstva na ekranu da biste šifrovali podatke o lokaciji.

Detekcija nepoznate oznake

Možete da sprečite praćenje vaše lokacije tako što ćete podesiti da primete obaveštenje na mobilnom uređaju ako se nepoznata pametna oznake kreće kada se i vi krećete. Pogledajte [Sprečavanje praćenja lokacije](#).

Aplikacija za navigaciju

Možete da podesite i preuzmete podrazumevanu aplikaciju za navigaciju koja će se koristiti kada budete išli do mesta na kom se nalazi proizvod.

Dozvolite korišćenje info. o lokaciji

Možete da omogućite korišćenje informacija o lokaciji.

Pomoć

Pročitajte informacije za pomoć da biste naučili kako da koristite proizvod i da biste se upoznali sa povezanim informacijama.

- 1 Otvorite aplikaciju **SmartThings** na svom mobilnom uređaju.
- 2 Kucnite na **Uređaji** i kucnite na karticu svog proizvoda.
- 3 Kucnite na  → **Pomoć**.



Informacije o proizvodu

Možete da pročitate informacije o softveru proizvoda.

- 1 Otvorite aplikaciju **SmartThings** na svom mobilnom uređaju.
- 2 Kucnite na **Uređaji** i kucnite na karticu svog proizvoda.
- 3 Dodirnite  → **Informacije**.

Brisanje proizvoda

Možete registrovati proizvod sa drugim Samsung nalogom posle brisanja proizvoda.

- 1 Otvorite aplikaciju **SmartThings** na svom mobilnom uređaju.
- 2 Kucnite na **Uređaji** →  → **Ukloni uređaj**.
- 3 Kucnite na  karticu proizvoda koji želite da obrišete.
Proizvod će se resetovati.



Napomene o upotrebi

Mere predostrožnosti za upotrebu uređaja

Pročitajte ovo uputstvo kada koristite proizvod kako biste bili sigurni da ga koristite na bezbedan i ispravan način.

- Opisi se zasnivaju na podrazumevanim podešavanjima proizvoda.
- Neki sadržaji mogu da se razlikuju od vašeg proizvoda, u zavisnosti od regije, pružaoca usluga, specifikacija modela ili softvera uređaja.
- Softver, izvori zvuka, pozadine, slike i drugi mediji koji se isporučuju sa ovim proizvodom licencirani su za ograničenu upotrebu. Izvlačenje i korišćenje ovih materijala u komercijalne ili druge svrhe predstavlja kršenje zakona o autorskim pravima. Korisnici su u potpunosti odgovorni za ilegalnu upotrebu medija.
- Podrazumevane aplikacije koje dolaze sa proizvodom podležu ažuriranjima i mogu biti predmet prestanka dalje podrške bez prethodne najave.
- Modifikacija operativnog sistema proizvoda ili instaliranje softvera iz nezvaničnih izvora može dovesti do kvarova i oštećenja podataka u proizvodu. Ove radnje predstavljaju kršenje vašeg Samsung ugovora o licenci i poništavaju garanciju.
- Nemojte koristiti proizvod u vrućim uslovima ili u blizini vatre.
- Ne gutajte i ne rastavljajte baterije jer postoji opasnost od opekotina od hemikalija.
- Ovaj proizvod sadrži bateriju u obliku dugmeta. Ne gutajte baterije. Gutanje baterije može dovesti do teških unutrašnjih opekotina u roku od samo 2 sata i smrti u težim slučajevima.
- Držite baterije dalje od novorođenčadi i dece. Ako se mesto za bateriju ne zatvori sigurno, prestanite da koristite proizvod i držite ga dalje od novorođenčadi i dece. Ako mislite da su baterije možda progutane ili umetnute u bilo koji deo tela, odmah potražite medicinsku pomoć.
- Ovaj proizvod uključuje određeni besplatni / softver otvorenog izvora. Informacije o licenci za softver otvorenog koda koji se koristi u ovom proizvodu mogu se naći na opensource.samsung.com.
- Upotreba ultra-širokopojasnih (UWB) predajnika je zabranjena kada se nalazite u avionu ili na brodu.

Ikonice sa uputstvima

-  **Upozorenje:** Situacije koje mogu kod vas ili drugih da izazovu telesne povrede
-  **Opres:** Situacije koje mogu da izazovu oštećenja na proizvodu ili drugoj opremi
-  **Obaveštenje:** Napomene, saveti za korišćenje ili dodatne informacije

Napomene o sadržaju pakovanja i priboru

Pogledajte kratko uputstvo za upotrebu za sadržaj paketa.

- Proizvod
- Čioda
- Kratko uputstvo za upotrebu
-  • Stavke koje se isporučuju sa proizvodom i dostupni dodatni pribor se mogu razlikovati u zavisnosti od regiona ili dobavljača.
 - Priložene stavke su dizajnirane isključivo za ovaj proizvod i možda neće biti kompatibilne sa drugim uređajima.
 - Izgledi i specifikacije su podložne promenama bez prethodnog obaveštenja.
 - Možete da kupite dodatnu prateću opremu od lokalnog prodavca Samsung opreme. Pre kupovine se uverite da je dodatna oprema kompatibilna sa proizvodom.
 - Koristite prateću opremu koju je odobrila kompanija Samsung. Korišćenje neodobrene prateće opreme može da izazove probleme u radu i kvarove koje ne pokriva garancija.

Održavanje otpornosti na vodu

Proizvod je otporan na vodu (testirano u skladu sa uslovima IP67: 15–35 °C, 86–106 kPa, sveža voda, 1 metar, 30 minuta). Pažljivo sledite ove savete kako biste održali performanse otpornosti na vodu proizvoda.

- Ne izlažite proizvod vodi iz bazena ili morskoj vodi.
- Ne izlažite proizvod vodi koja se kreće sa silom. Iznenadan porast pritiska vode može da prekorači garantovani nivo otpornosti na vodu.
- Ako je proizvod bio izložen vodi, obrišite ga mekanom i čistom krpom, a zatim temeljno osušite.
- Ako je proizvod bio izložen ostalim tečnostima, kao što je voda sa sapunicom, ulje, parfem, krema za sunčanje, sredstvo za dezinfekciju ruku ili hemijskim proizvodima, kao što je kozmetika, očistite proizvod svežom vodom, ali ne pod mlazom, obrišite ga mekanom i čistom krpom, a zatim temeljno osušite pre upotrebe da bi se održala vodootpornost.
- Ako je proizvod bio potopljen u vodu ili je zvučnik vlažan, zvuk se možda neće jasno čuti.

Dodatak

Rešavanje problema

Pre kontaktiranja servisnog centra kompanije „Samsung“ ili ovlašćenog servisnog centra, prvo pokušajte sledeća rešenja. Neke situacije možda neće moći da se primene na vaš proizvod.

Proizvod se ne uključuje

- Vaš proizvod ne može da se uključi kada se baterija potpuno isprazni. Proverite bateriju pre upotrebe proizvoda.
- Baterija možda nije pravilno postavljena. Ponovo postavite bateriju.
- Nakon brisanja terminala, pokušajte ponovo da postavite bateriju.

Proizvod blokira ili nailazi na grešku

Isprobajte sledeća rešenja. Ako problem i dalje nije rešen, kontaktirajte Samsungov servisni centar ili ovlašćeni servisni centar.

Resetovanja proizvoda

Ako proizvod i dalje blokira ili koči, izvadite bateriju i ponovo je stavite.

Prinudno ponovno pokretanje

Ako je proizvod zablokirao i ne reaguje, možete resetovati proizvod.

Ubacite čiodu koju ste dobili uz proizvod ili alatku za izbacivanje u otvor držača baterije i pažljivo izvucite bateriju iz slot držača baterije. Kada jednom pritisnete i otpustite dugme, umetnite držač baterije u slot držača baterije dok pritiskate dugme ponovo. Držite dugme više od 7 sekundi dok se proizvod ne oglasi.

Ako baterija nije pravilno prepoznata, proizvod će se oglasiti zvukom odmah nakon postavljanja baterije. Ako se ovo dogodi, pokušajte metodu ponovo.

Drugi „Bluetooth“ uređaj ne može da locira vaš proizvod

- Uverite se da je uređaj sa kojim želite da se povežete spreman za skeniranje ili povezivanje.
- Lokacija proizvoda se zasniva na rezultatima GPS i Wi-Fi pozicioniranja uređaja povezanog sa proizvodom, a neki problemi mogu nastati zbog okolnog okruženja ili GPS greške. Uverite se da se uređaj koji želite da povežete sa proizvodom nalazi u blizini.
- Resetujte proizvod i pokušajte ponovo.

Ako ovi saveti ne reše problem, kontaktirajte Samsungov servisni centar ili ovlašćeni servisni centar.

Ne možete da pronađete trenutnu lokaciju proizvoda

GPS signali mogu biti ometani na nekim lokacijama, kao na primer u zatvorenim prostorijama. Podesite mobilni uređaj povezan na proizvod da koristi Wi-Fi ili mobilnu mrežu za pronalaženje trenutne lokacije u ovim situacijama.

Pojavljuje se mali jaz oko spoljašnje strane proizvoda

- Ovaj jaz je neophodna karakteristika proizvodnje i može doći do manjih ljuljanja ili vibracija delova.
- Tokom vremena, trenje između delova može izazvati manje proširenje ovog jaza.

Autorska prava

Copyright © 2023 Samsung Electronics Co., Ltd.

Ovaj priručnik je zaštićen međunarodnim zakonima o autorskim pravima.

Nijedan deo ovog priručnika se ne sme reprodukovati, distribuirati, prevoditi niti prenositi ni u jednom obliku niti bilo kojim putem, elektronskim niti mehaničkim, što podrazumeva fotokopiranje, snimanje i skladištenje u okviru bilo kog skladišta informacija i sistema za preuzimanje.

Trgovačke marke

- SAMSUNG i SAMSUNG logotip predstavljaju registrovane žigove kompanije Samsung Electronics Co., Ltd.
- Bluetooth® je registrovana trgovačka marka kompanije Bluetooth SIG, Inc. širom sveta.
- Sve ostale trgovačke marke i autorska prava su vlasništvo njihovih vlasnika.

Começar

Sobre a Galaxy SmartTag2

A Galaxy SmartTag2 é um dispositivo que pode ser colocado em animais de estimação ou objetos, de modo a impedir que estes se percam e como forma de monitorizar a respetiva localização. Também é possível iniciar funcionalidades de automatização no produto usando a respetiva tecla.

Associe um produto ao seu dispositivo móvel através da aplicação SmartThings para verificar a localização do produto ou obter informações acerca do local onde o perdeu.

Descrição do dispositivo

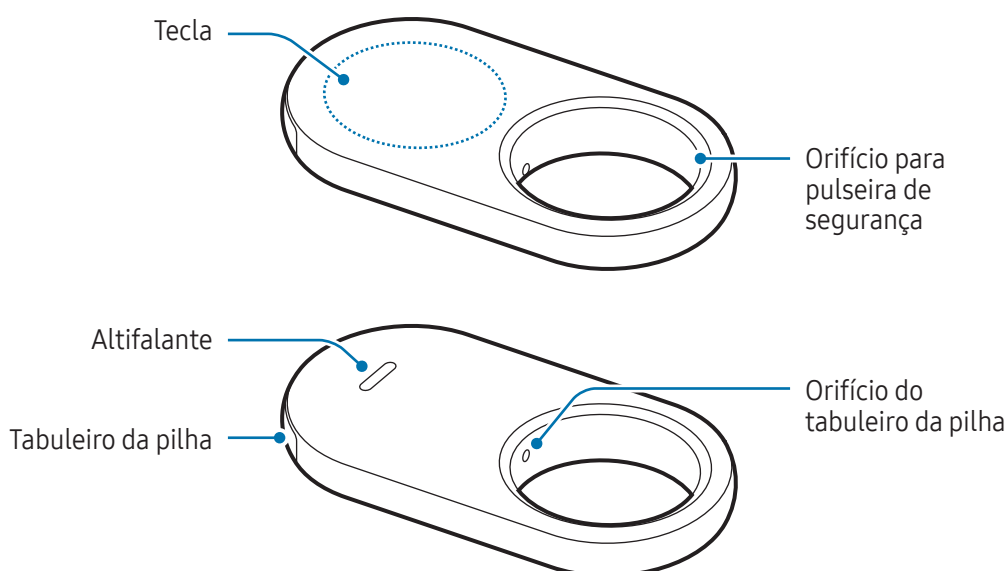

Tecla

Tecla	Função
Tecla	<ul style="list-style-type: none">• Prima para desativar o som das notificações de alertas do produto sempre que este emitir um alerta.• Prima a tecla duas vezes para localizar o dispositivo móvel associado ao produto.• Prima ou prima sem soltar para iniciar a funcionalidade de automação definida pelo utilizador.

Substituir uma pilha

- 1 Insira o pino de ejeção fornecido juntamente com o produto ou um clipe no orifício do tabuleiro da pilha e retire cuidadosamente o tabuleiro da pilha da respetiva ranhura.

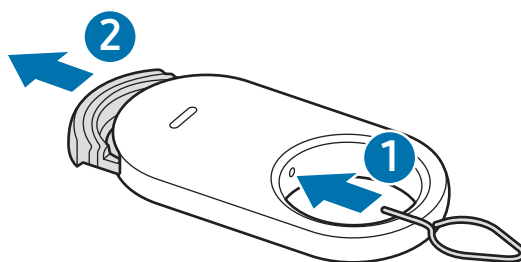

- 2 Insira a pilha com o terminal positivo corretamente alinhado com o símbolo + no interior do produto.

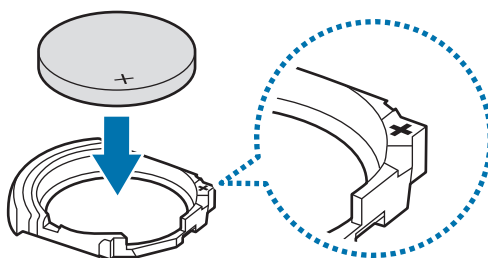

3 Insira o tabuleiro da pilha na respetiva ranhura.

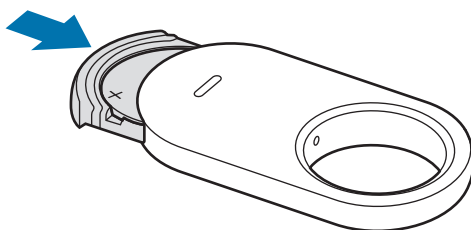

- Tenha cuidado para não se magoar no dedo ou na unha ao retirar o tabuleiro da pilha da respetiva ranhura quando necessitar de substituir a pilha.
 - Tenha o cuidado de não inserir o tabuleiro da pilha ao contrário, uma vez que poderá danificar o produto.
-  • Verifique a direção do terminal positivo (+) da pilha. Se a pilha estiver inserida incorretamente, o produto não irá funcionar.
- Quando a pilha estiver gasta, substitua-a.
 - Não recarregue a pilha fornecida.

Antes de utilizar o produto

Instalar a aplicação SmartThings no dispositivo móvel

Antes de utilizar um produto, deverá instalar a aplicação SmartThings no seu dispositivo móvel.

Dependendo do seu dispositivo móvel, pode transferir a aplicação SmartThings dos seguintes locais:

- Dispositivos móveis Samsung Android: **Galaxy Store, Play Store**
-  • Não é possível instalar a aplicação SmartThings em dispositivos móveis que não suportem a sincronização de produtos. Certifique-se de que o dispositivo móvel é compatível com os produtos.
- Tem de registar e iniciar sessão na sua conta da Samsung para utilizar a aplicação SmartThings.

Associar produtos a um dispositivo móvel

- 1 Abra a aplicação **SmartThings** no seu dispositivo móvel.
Atualize a aplicação SmartThings para a versão mais recente.
- 2 Retire a película que separa a pilha do tabuleiro da pilha, ou insira a pilha.
Em alternativa, prima a tecla do produto.
O produto emitirá um som e ficará ativado.
- 3 Quando for apresentada no seu dispositivo móvel a janela pop-up a informá-lo de que o seu produto foi detetado, toque em **Adicionar**.
Se a janela pop-up para associar o produto não aparecer, toque em **Dispositivos** → **+**. Toque em **Adicionar** em **Dispositivos Samsung** e, em seguida, em **Tag/Tracker**.
- 4 Siga as instruções no ecrã para concluir a associação.
Quando a associação estiver concluída, a localização atual da tag será apresentada no mapa **SmartThings Find** e o produto irá aparecer na lista de dispositivos na aplicação SmartThings.

Associar produtos através da leitura do código QR

Também pode associar um produto ao seu dispositivo móvel por meio da leitura do respetivo código QR.

- 1 Abra a aplicação **SmartThings** no seu dispositivo móvel.
- 2 Toque em **Dispositivos** → **+** → **Digitalizar cód QR** para ler o código QR na embalagem.
- 3 Siga as instruções no ecrã para concluir a associação.
Quando a associação estiver concluída, a localização atual da tag será apresentada no mapa **SmartThings Find** e o produto irá aparecer na lista de dispositivos na aplicação SmartThings.



- Se estiver a registar um produto pela primeira vez, o processo de registo poderá demorar mais algum tempo, dependendo do seu ambiente. Poderá ser necessário tentar 2 a 3 vezes antes de conseguir concluir o registo com êxito.
- As funcionalidades suportadas podem variar, dependendo do seu dispositivo móvel e da versão do software.
- Só poderá utilizar o SmartThings Find em dispositivos móveis Samsung com Android 9.0 ou posterior, bem como em dispositivos móveis Samsung compatíveis com a funcionalidade Localizar o meu telemóvel.
- O produto é um dispositivo de comunicação sem fios cujo desempenho poderá ser afetado se estiverem vários dispositivos associados em simultâneo.

Utilizar o produto

Verificar a localização de um produto

Pode consultar remotamente a localização do seu produto a partir da aplicação SmartThings no seu dispositivo móvel e encontrar a respetiva localização através do acionamento de um som de notificação no produto.

- 1 Abra a aplicação **SmartThings** no seu dispositivo móvel.
- 2 Toque em **Dispositivos**, toque no cartão do seu produto e, em seguida, toque em **Ver mapa**. Em alternativa, toque em **Vida** → **Find**.

A localização atual do produto será apresentada no mapa.



- A localização do produto é baseada nos resultados do posicionamento GPS e Wi-Fi do dispositivo móvel associado ao produto ou do dispositivo móvel Android mais próximo e, por vezes, podem ocorrer problemas devido ao ambiente circundante ou a falhas no GPS.
- Se a localização atual do produto não for apresentada no mapa, significa que a pilha do produto está descarregada ou não há dispositivos Android da Samsung por perto para ajudar a localizar o produto. Para receber notificações quando a informação de localização do produto é atualizada, ligue a funcionalidade conexas. Consulte [Receber notificação quando for encontrado](#) para obter mais informações.
- Quando o produto aparece em estado **Ligado**, poderá acionar um som de notificação ou ajustar o volume do produto.
- O tempo de utilização do produto poderá variar, consoante o ambiente do utilizador e o padrão de utilização.
- A funcionalidade de banda ultralarga (UWB) poderá não estar disponível dependendo da região.



Procurar a localização do produto através de uma notificação sonora

Pode encontrar a localização do produto ao acionar um som de notificação.

- 1 Abra a aplicação **SmartThings** no seu dispositivo móvel.
- 2 Toque em **Vida** → **Find**.
- 3 Toque em **Tocar**.
A notificação de alertas do produto é reproduzida.

Para ajustar o volume do som de notificação, toque em  ou em .

Para desativar o som de notificação, toque em **Parar** ou prima a tecla do produto uma vez.

Procurar a localização do produto no histórico

Pode encontrar um produto ao procurar a localização do produto registada nos últimos 7 dias.

- 1 Abra a aplicação **SmartThings** no seu dispositivo móvel.
- 2 Toque em **Vida** → **Find** → **Histórico de localização**.

Para eliminar todo o histórico de localização, toque em  → **Apagar histórico**.

Procurar a localização do produto através da intensidade do sinal

Pode encontrar a localização do seu produto através da deteção da respetiva intensidade do sinal.

- 1 Abra a aplicação **SmartThings** no seu dispositivo móvel.
- 2 Toque em **Vida** → **Find** → **Mais** → **Procurar próximo**.
É apresentado o ecrã com o sinal do produto que procura. Quanto mais próximo estiver da localização do produto que procura, mais forte será a intensidade do sinal indicada no ecrã.

Pode acionar o som da notificação do produto ao tocar em .

Para desativar o som de notificação, toque em . Também pode desativar as notificações ao premir uma vez a tecla do produto.

Procurar a localização do produto através do efeito de RA

Pode encontrar a localização do produto ao utilizar funcionalidades relacionadas com RA.

- 1 Abra a aplicação **SmartThings** no seu dispositivo móvel.
- 2 Toque em **Vida** → **Find** → **Mais** → **Procurar próximo** → .
- 3 Analise a área próxima.
Se o seu produto estiver próximo, o efeito de RA vai aparecer na localização do produto que procura.

Pode acionar o som da notificação do produto ao tocar em .

 Esta funcionalidade só está disponível nos casos em que o seu dispositivo móvel suporta a funcionalidade UWB.

Procurar as localizações partilhadas do produto

Pode convidar vários utilizadores para o local onde o produto está registado de modo a partilhar a localização do produto e a controlá-lo em conjunto. Se não puder usar o seu dispositivo móvel, tente localizar e controlar o produto no dispositivo móvel de outro utilizador.

- 1 Abra a aplicação **SmartThings** no seu dispositivo móvel.
- 2 Toque em **Vida** → **Find** → **Mais** → **Partilhar localização deste disp.**
- 3 Siga as instruções no ecrã para convidar outros utilizadores para a sua localização.
- 4 Quando o convite para o utilizador estiver concluído, siga as instruções no ecrã para partilhar a localização do produto.

Obter orientações sobre a localização do produto

Obter orientações sobre o caminho

Se perder o seu produto ou se estiver longe dele, poderá ser direcionado para o local onde o produto se encontra.

1 Abra a aplicação **SmartThings** no seu dispositivo móvel.

2 Toque em **Vida** → **Find** → **Mais** → **Navegar**.

Serão então apresentadas as indicações para o local em que o produto se encontra.



Se não tiver uma aplicação de navegação compatível instalada no seu dispositivo móvel, será apresentada a lista de aplicações compatíveis. Instale a aplicação que deseja da lista e obtenha indicações.

Receber notificação quando for encontrado

Pode receber uma notificação no seu dispositivo móvel quando a informação sobre a localização do produto for atualizada, mesmo que a pilha do produto esteja completamente descarregada ou que não exista nenhum dispositivo móvel Android da Samsung próximo para o ajudar a localizar o produto.

1 Abra a aplicação **SmartThings** no seu dispositivo móvel.

2 Toque em **Vida** → **Find** → **Mais** → **Notificar-me quando o encontrar** para ativar a funcionalidade.



Esta funcionalidade está disponível se o produto e o dispositivo móvel não estiverem associados.

Receber notificação quando não se faz acompanhar do produto

Pode receber uma notificação no seu dispositivo móvel quando não se faz acompanhar do produto.

1 Abra a aplicação **SmartThings** no seu dispositivo móvel.

2 Toque em **Vida** → **Find** → **Mais** → **Notificar quando esquecido** e toque no interruptor para ativar a funcionalidade.

Pode definir uma localização segura para evitar notificações, como a sua casa, para que não receba nenhuma notificação quando sair. Tente adicionar um local específico ao tocar em **Adicionar local seguro**.

Proteger o meu produto e aquilo a que está associado

Se perder o produto, pode protegê-lo ao configurá-lo para lhe enviar uma notificação. Também pode proteger o seu produto e aquilo a que está associado ao apresentar informação do contacto de emergência no dispositivo móvel da outra pessoa quando ela encontrar o seu produto e aquilo a que está associado e o tentar reconhecer com os respetivos dispositivos móveis e ao bloquear o produto para que não possa ser associado a terceiros.

Por exemplo, se o animal de estimação a que o produto estiver associado se perder, a informação do contacto do responsável pelo animal pode ser consultada por meio da colocação de um dispositivo móvel sobre o produto para o reconhecer.



- Para utilizar esta funcionalidade, o dispositivo móvel usado para reconhecer o produto tem de suportar a funcionalidade NFC e estar configurado no modo Padrão.
- Quando estiver a tentar localizar o produto com o dispositivo móvel, certifique-se de que o ecrã do dispositivo móvel está ligado e desbloqueado. Caso contrário, o dispositivo móvel não receberá os dados.
- Para reconhecer o produto com o seu dispositivo móvel, coloque a zona da antena de NFC do seu dispositivo móvel sobre a tecla do produto.

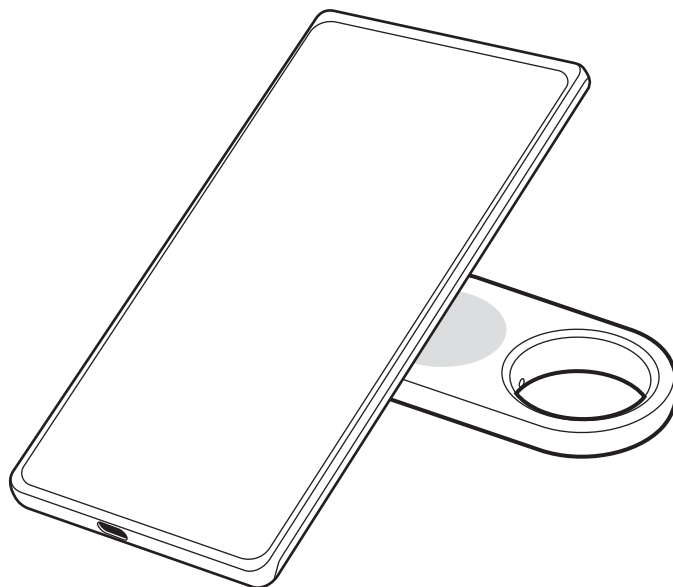

- 1 Abra a aplicação **SmartThings** no seu dispositivo móvel.
- 2 Toque em **Vida** → **Find** → **Mais** → **Modo perdido**.
- 3 Leia as instruções no ecrã e toque em **Seguinte**.
- 4 Insira a informação e toque em **Ligar**.

Encontrar um dispositivo móvel

Se não conseguir encontrar o seu dispositivo móvel associado ao produto perto de si, o produto pode ajudá-lo a encontrá-lo.

Prima duas vezes a tecla do produto.

O dispositivo móvel associado ao produto emitirá o seu tom de toque.

Para desativar o tom de toque no seu dispositivo móvel, siga as instruções no ecrã ou prima a tecla do produto duas vezes.



- Esta funcionalidade não está disponível se o produto e o dispositivo móvel não estiverem associados.
- Esta funcionalidade está disponível quando a funcionalidade Encontrar telefone ou tablet estiver ativada.

Utilizar a funcionalidade de automatização

Quando o produto está associado a um dispositivo móvel, pode iniciar a funcionalidade de automatização ao premir, ou premir sem soltar, a tecla do produto.

- 1 Abra a aplicação **SmartThings** no seu dispositivo móvel.
- 2 Toque em **Dispositivos**, toque no cartão do seu produto e, em seguida, toque em **Automatismo**.
- 3 Selecione uma opção em **Ações** e toque em **Adicionar o que esta rotina irá fazer**. de forma a seguir as instruções no ecrã para adicionar uma ação.
Ao premir ou premir sem soltar a tecla do produto, a ação de automatização que definiu será executada.

Gerir as funcionalidades de automatização

Abra a aplicação **SmartThings** no seu dispositivo móvel. Toque em **Dispositivos**, toque no cartão do seu produto e, em seguida, toque em **Automatismo**. A ação de automatização que adicionou é apresentada.

Para editar ou eliminar uma ação, toque na ação que pretende editar ou eliminar e toque em **Editar** ou **Eliminar**.

Impedir rastreamento da localização

Pode impedir que as pessoas façam o rastreamento da sua localização ao configurar a receção de uma notificação no seu dispositivo móvel se uma smart tag desconhecida estiver a movimentar-se consigo.

- 1 Abra a aplicação **SmartThings** no seu dispositivo móvel.
- 2 Toque em **Vida** → **Find** →  → **Definições** → **Deteção de tags desconhecidas**.
- 3 Toque em **Alertas de tags desconhecidas** para ativar a funcionalidade.

Para encontrar smart tags desconhecidas junto a si, toque em **Procurar tags desconhecidas perto** → **Iniciar**.



Esta funcionalidade só pode detetar smart tags que sejam compatíveis com o SmartThings Find.

Configurar o produto



Adicionar ao ecrã Início

Se utilizar o produto com frequência, pode executá-lo diretamente a partir de um atalho no ecrã Início do seu dispositivo móvel.

- 1 Abra a aplicação **SmartThings** no seu dispositivo móvel.
- 2 Toque em **Vida** → **Find** →  → **Adicionar ao Ecrã inicial**.
- 3 Toque sem soltar no ícone no ecrã ou toque em **Adicionar**.
O atalho será adicionado ao ecrã Início do seu dispositivo móvel.

Configurar dispositivos a apresentar no mapa

Pode escolher quais os dispositivos que pretende apresentar no mapa SmartThings Find.

- 1 Abra a aplicação **SmartThings** no seu dispositivo móvel.
- 2 Toque em **Vida** → **Find** → .
Será apresentado o seu produto e uma lista com todos os dispositivos adicionados a Encontrar o meu telemóvel através da sua conta Samsung.
- 3 Toque em  → **Definir favorito**.
- 4 Selecione um dispositivo para apresentar no mapa SmartThings Find e toque em **Guardar**.

Definições gerais

Pode consultar as informações relacionadas com o produto e alterar várias definições.

- 1 Abra a aplicação **SmartThings** no seu dispositivo móvel.
- 2 Toque em **Dispositivos** e toque no cartão do seu produto.

Estado

Pode consultar o estado da associação entre o produto e o dispositivo móvel e o estado de localização do produto.

Toque em **Ver mapa** para consultar as informações detalhadas acerca do produto.

Encontrar telefone ou tablet

Se não conseguir encontrar o seu dispositivo móvel perto de si, pode usar o produto para o encontrar.

Toque no interruptor **Encontrar telefone ou tablet** para o ativar. Consulte [Encontrar um dispositivo móvel](#) para obter mais informações.

Automatismo

Quando o produto está associado a um dispositivo móvel, pode iniciar a funcionalidade de automatização ao premir, ou premir sem soltar, a tecla do produto. Consulte [Utilizar a funcionalidade de automatização](#) para obter mais informações.

Volume

Ajusta o volume do produto.

Toque em **Volume** para seleccionar a opção pretendida. Também pode tocar em  para que o produto o alerte com uma notificação sonora.

Tom de toque

Altere o som da notificação emitido pelo produto quando estiver a tentar encontrar a respetiva localização.

Toque em **Tom de toque** para seleccionar o som de notificação pretendido.

Modo de economia de energia

Pode prolongar a vida da pilha se ativar a funcionalidade de economia de energia.

Toque no interruptor **Modo de economia de energia** para ativar. No entanto, algumas funcionalidades, como a tecla do produto ou funcionalidades relacionadas com sons, podem deixar de estar disponíveis.

Bateria

Pode consultar a energia restante na pilha do produto. Também pode ver as informações da pilha ao tocar em **Bateria**.

Editar

Toque em  → **Editar**.

Alterar o ícone do produto

Pode alterar o ícone que aparece no cartão do produto ou no mapa SmartThings Find.

Toque em  para selecionar o ícone que pretende e toque em **Guardar**.

Localização

Pode consultar a localização do produto.

Sala

Pode consultar e alterar o compartimento onde o produto se encontra.

Toque em **Sala** para selecionar o compartimento que pretende e toque em **Guardar**.

Toque em **Adicionar nova sala** para adicionar um novo compartimento. Também pode escolher manualmente o nome do compartimento onde o produto se encontra ao tocar em **Personalizado**.

Editar o nome do produto

Pode alterar o nome do produto.

Toque no nome do produto, altere-o e, em seguida, toque em **Guardar**.

Configurar o SmartThings Find

Pode alterar várias definições relacionadas com o SmartThings Find.

- 1 Abra a aplicação **SmartThings** no seu dispositivo móvel.
- 2 Toque em **Vida** → **Find** →  → **Definições**.

Permitir que os dispositivos sejam encontrados

Pode seleccionar o dispositivo que pretende encontrar e alterar as respetivas definições com o SmartThings Find.

Dispositivos para encontrar offline

Pode atualizar a localização do produto ao utilizar um dispositivo periférico que tenha um lugar fixo, como uma televisão ou uma estação SmartThings.

Por exemplo, se o seu produto estiver perto de uma televisão, a sua televisão pode atualizar a localização do produto no SmartThings Find mesmo que o seu dispositivo móvel não esteja próximo.

Selecione um dispositivo suportado da lista e siga as instruções no ecrã para concluir a configuração.

Encriptar localização offline

Quando envia informações de localização do seu produto para a funcionalidade Encontrar o meu telemóvel através de outro dispositivo, pode encriptar a localização do seu produto, para maior segurança.

Toque no interruptor do dispositivo na lista para o qual pretende encriptar as informações de localização e, em seguida, siga as instruções no ecrã para encriptar as informações de localização.

Deteção de tags desconhecidas

Pode impedir que as pessoas façam o rastreamento da sua localização ao configurar a receção de uma notificação no seu dispositivo móvel se uma smart tag desconhecida estiver a movimentar-se consigo. Consulte [Impedir rastreamento da localização](#).

Aplicação de navegação

Pode definir e descarregar a aplicação de navegação predefinida para utilizar nas orientações até ao local onde o produto se encontra.

Permitir o uso de Infos localização

Pode permitir a utilização da informação de localização.

Ajuda

Consulte informações de ajuda para saber como utilizar o produto e para ler as informações relacionadas.

- 1 Abra a aplicação **SmartThings** no seu dispositivo móvel.
- 2 Toque em **Dispositivos** e toque no cartão do seu produto.
- 3 Toque em  → **Ajuda**.



Informação do produto

Pode consultar as informações de software do produto.

- 1 Abra a aplicação **SmartThings** no seu dispositivo móvel.
- 2 Toque em **Dispositivos** e toque no cartão do seu produto.
- 3 Toque em  → **Informações**.

Eliminar um produto

Para registar um produto noutra conta Samsung, terá de o eliminar primeiro.

- 1 Abra a aplicação **SmartThings** no seu dispositivo móvel.
- 2 Toque em **Dispositivos** →  → **Remover dispositivo**.
- 3 Toque em  no cartão do produto que pretende eliminar.
O produto será repostado.



Informações de utilização

Precauções na utilização do dispositivo

Leia atentamente o presente manual quando utilizar o produto para assegurar uma utilização segura e correta.

- As descrições baseiam-se nas predefinições do produto.
- Alguns conteúdos podem diferir do seu produto, dependendo da região, da operadora, das especificações do modelo ou do software do produto.
- O software, as fontes sonoras, os papéis de parede, as imagens e outros conteúdos multimédia fornecidos com este produto são licenciados para utilização limitada. A extração e utilização destes materiais para efeitos comerciais ou outras finalidades constitui uma infração das leis de copyright. Os utilizadores são inteiramente responsáveis pela utilização ilegal destes conteúdos multimédia.
- As aplicações predefinidas fornecidas com o produto estão sujeitas a atualizações e podem deixar de ser suportadas sem aviso prévio.
- Modificar o sistema operativo do produto ou instalar software de fontes não oficiais pode provocar um mau funcionamento do produto, bem como danos ou perda de dados. Estas ações são violações do seu contrato de licença da Samsung e irão anular a sua garantia.
- Não utilize o seu produto em ambientes com altas temperaturas ou perto do fogo.
- Não engula nem desmonte as pilhas. Perigo de queimaduras químicas.
- Este produto contém uma pilha-botão. Não engula a pilha. Engolir a pilha poderá resultar em queimaduras internas graves apenas em 2 horas e em casos mais graves pode até levar à morte.
- Mantenha as pilhas fora do alcance das crianças. Se o compartimento das pilhas não fechar em segurança, pare de utilizar o produto e mantenha-o fora do alcance das crianças. Se suspeita que as pilhas possam ter sido engolidas ou inseridas dentro de alguma parte do corpo, procure assistência médica imediatamente.
- Este produto inclui algum software open source/gratuito. Pode encontrar informações relativas à licença do software open source utilizado neste produto em opensource.samsung.com
- A utilização de transmissores de banda ultralarga (UWB) é proibida a bordo de um avião ou navio.

Ícones indicadores

-  **Atenção:** situações possíveis de causar ferimentos em si ou noutras pessoas
-  **Cuidado:** situações possíveis de causar danos no seu produto ou noutro equipamento
-  **Informação:** notas, dicas de utilização ou informação adicional

Notas sobre o conteúdo da embalagem e acessórios

Para ver os conteúdos da embalagem, consulte o manual de consulta rápida.

- Produto
 - Pino de ejeção
 - Manual de consulta rápida
-  • Os itens fornecidos com o produto e quaisquer acessórios disponíveis podem variar dependendo da sua região ou operadora.
- Os itens fornecidos foram concebidos apenas para este produto, pelo que poderão ser incompatíveis com outros dispositivos.
 - A aparência e as especificações podem ser alteradas sem qualquer aviso prévio.
 - Poderá adquirir acessórios adicionais para o seu dispositivo num distribuidor oficial Samsung. Certifique-se de que são compatíveis com o produto antes de os adquirir.
 - Utilize acessórios recomendados pela Samsung. O mau funcionamento causado pelo uso de acessórios não aprovados não é coberto pelo serviço de garantia.

Manter a resistência à água

O seu produto é resistente à água (testado sob as condições de certificação IP67: 15 – 35 °C, 86 – 106 kPa, água doce, 1 metro, 30 minutos). Siga estas dicas cuidadosamente para conservar a resistência do seu produto à água.

- Não exponha o produto a água da piscina ou do mar.
- Não exponha o produto a água com correntes fortes. Uma subida repentina na pressão da água poderá exceder o nível garantido de resistência à água.
- Se o produto for exposto à água, passe-lhe um pano limpo e, em seguida, seque-o na totalidade.
- Se o produto for exposto a outros líquidos, como água com sabão, óleo, perfume, protetor solar, desinfetante de mãos ou produtos químicos, como cosméticos, lave o produto com água limpa que não esteja a correr, passe-lhe um pano limpo e macio e, em seguida, seque-o na totalidade antes de o utilizar de forma a manter a resistência à água.
- Caso o produto tenha sido submerso em água ou se o altifalante estiver molhado, o som poderá não sair nítido.

Anexo

Resolução de problemas

Antes de contactar um Centro de Assistência Samsung ou outro centro de assistência autorizado, tente as seguintes soluções. Algumas situações podem não se aplicar ao seu produto.

O produto não liga

- Quando a pilha está totalmente descarregada, o seu produto não liga. Verifique o estado da pilha antes de utilizar o produto.
- A pilha poderá não estar inserida corretamente. Coloque novamente a pilha.
- Depois de limpar os terminais, experimente colocar novamente a pilha.

O produto fica bloqueado ou apresenta um erro

Experimente as soluções que se seguem. Se o problema persistir, contacte um Centro de Assistência Samsung ou um centro de assistência autorizado.

Reiniciar o produto

Se o produto continuar a ficar bloqueado ou lento, remova a pilha e coloque-a novamente.

Forçar o reinício

Se o produto estiver bloqueado e não responder, pode reiniciá-lo.

Insira o pino de ejeção fornecido juntamente com o produto ou um clipe no orifício do tabuleiro da pilha e retire cuidadosamente o tabuleiro da pilha da respetiva ranhura. Depois de premir e soltar a tecla uma vez, insira o tabuleiro da pilha na respetiva ranhura enquanto prime novamente a tecla. Prima a tecla durante mais de 7 segundos até o produto fazer um som.

Se a pilha não tiver sido corretamente reconhecida, o produto emitirá um som imediatamente após colocar a pilha. Se isto acontecer, experimente novamente o método descrito.

Outro dispositivo Bluetooth não consegue localizar o seu produto

- Certifique-se de que o dispositivo ao qual se pretende associar está pronto para ser lido ou para ser associado.
- A localização do produto baseia-se nos resultados do posicionamento GPS e Wi-Fi do dispositivo associado ao produto e, por vezes, podem ocorrer problemas devido ao ambiente circundante ou a falhas no GPS. Certifique-se de que o dispositivo que pretende associar ao seu produto se encontra próximo.
- Reinicie o seu produto e tente novamente.

Se estas sugestões não resolverem o problema, contacte um Centro de Assistência Samsung ou um centro de assistência autorizado.

Não é possível encontrar a localização atual do seu produto

Os sinais de GPS podem a ser obstruídos em alguns locais, como por exemplo em interiores. Nestes casos, altere as definições do dispositivo móvel associado ao produto para que utilize Wi-Fi ou uma rede móvel para encontrar a localização atual.

Aparece um pequeno espaço à volta da parte exterior do produto

- Este espaço é uma característica necessária e podem ocorrer movimentos ou vibrações mínimas em algumas partes.
- Ao longo do tempo, a fricção entre algumas partes pode causar uma ligeira expansão deste espaço.

Copyright

Copyright © 2023 Samsung Electronics Co., Ltd.

Este manual está protegido pelas leis internacionais de copyright.

Nenhuma parte deste manual pode ser reproduzida, traduzida ou transmitida de maneira alguma, nem por nenhum meio, eletrônico ou mecânico, incluindo fotocópia, gravação ou armazenada em armazenamento de informação ou sistema de obtenção.

Marcas Registradas

- SAMSUNG e o logótipo SAMSUNG são marcas registradas da Samsung Electronics Co., Ltd.
- Bluetooth® é uma marca registrada da Bluetooth SIG, Inc. por todo o mundo.
- Todas as outras marcas registradas e copyrights são propriedade dos seus respectivos proprietários.

Darba sākšana

Par Galaxy SmartTag2

Galaxy SmartTag2 ir ierīce, ko var piestiprināt mājdzīvniekiem vai priekšmetiem, lai tos nepazaudētu un sekotu to atrašanās vietai. Izmantojot produkta pogu, iespējams palaist automatizācijas funkcijas.

Savienojiet produktu ar savu mobilo ierīci, izmantojot SmartThings programmu, lai apskatītu ierīces atrašanās vietu un iegūtu informāciju par to, kur produkts pazaudēts.

Ierīces izkārtojums

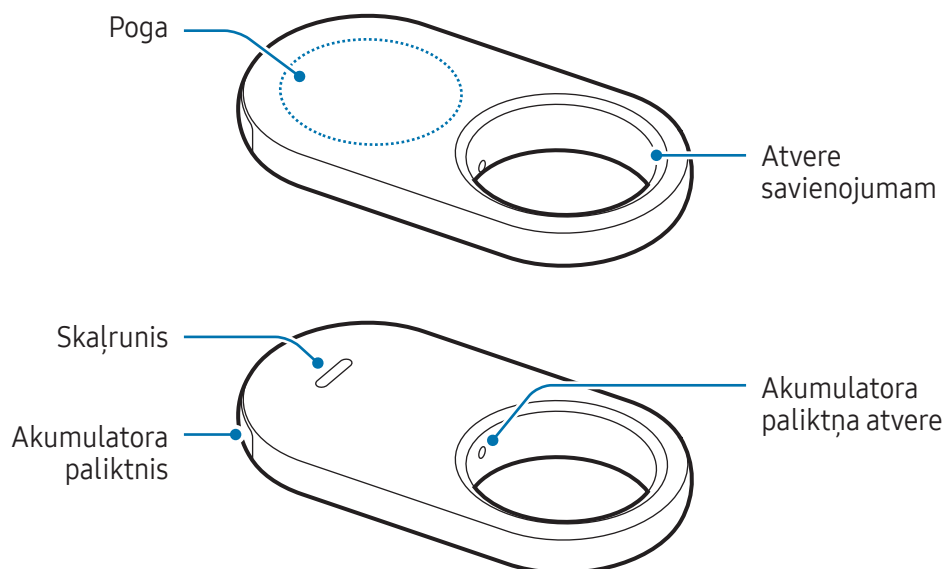

Poga

Poga	Funkcija
Poga	<ul style="list-style-type: none">• Nospiediet, lai izslēgtu produkta brīdinājuma signāla skaņu, kad tas zvana.• Nospiediet divreiz, lai atrastu mobilo ierīci, kas savienota ar produktu.• Nospiediet vai nospiediet un turiet pogu, lai palaist jūsu iestatīto automatizācijas funkciju.

Akumulatora nomaiņa

- 1 Ievietojiet komplektācijā iekļauto izgrūšanas tapiņu vai klipsi akumulatora paliktņa atverē un uzmanīgi izvelciet akumulatora paliktņi no akumulatora paliktņa slota.

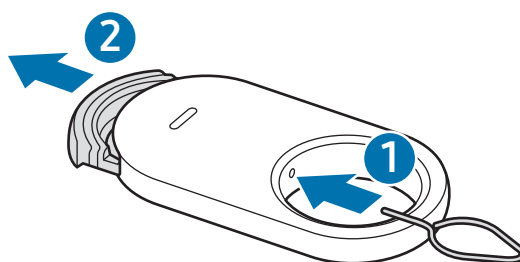

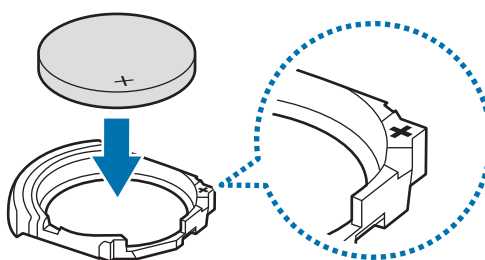

- 2 Ievietojiet akumulatoru, pareizi savietojot pozitīvos un negatīvos polus ar + un - simboliem produkta iekšpusē.

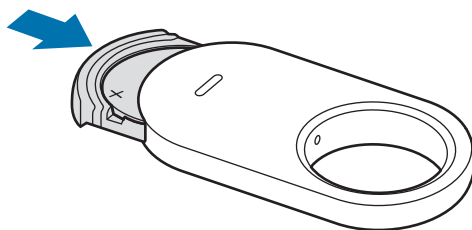

3 Ievietojiet akumulatora paliktņi atpakaļ akumulatora paliktņa slotā.



-  Rīkojieties uzmanīgi, lai nesavainotu pirkstu vai nagu, izvelkot akumulatora paliktņi no akumulatora paliktņa slotā, lai ievietotu atpakaļ akumulatoru.
- Rīkojieties uzmanīgi, lai akumulatora paliktņis netiktu ievietots otrādi, jo tas var sabojāt produktu.
-  Pārbaudiet akumulatora pozitīvās (+) spaiļes virzienu. Produkts nedarbosies, ja akumulators būs ievietots nepareizi.
- Kad akumulators ir izlādējies, nomainiet akumulatoru.
- Neveiciet komplektācijā ietvertā akumulatora atkārtotu uzlādi.

Pirms sākat lietot produktu

Savā mobilajā ierīcē instalējiet programmu SmartThings

Pirms sākat lietot produktu, jums savā mobilajā ierīcē ir jāinstalē SmartThings programma.

Atkarībā no savas ierīces varat lejupielādēt SmartThings programmu no tālāk norādītajām vietām:

- Samsung Android mobilajām ierīcēm: **Galaxy Store, Play veikals**

-  Jūs nevarat instalēt SmartThings programmu mobilajā ierīcē, kura neatbalsta produkta sinhronizēšanu. Pārlicinieties, vai jūsu mobilā ierīce ir saderīga ar produktiem.
- Lai izmantotu SmartThings programmu, jums ir jāreģistrējas un jāpierakstās savā Samsung kontā.

Produktu pievienošana mobilajai ierīcei

- 1 Savā mobilajā ierīcē atveriet programmu **SmartThings**.
Atjauniniet SmartThings programmu uz tās jaunāko versiju.
- 2 Izņemiet plēvi, kas atrodas starp akumulatora paliktņi un akumulatoru vai ievietojiet akumulatoru.
Vai arī nospiediet produkta pogu.
Produkts izdod skaņu un tiek aktivizēts.
- 3 Kad jūsu mobilajā ierīcē parādās uznirstošais logs ar informāciju, ka produkts ir noteikts, nospiediet uz **Pievienot**.
Ja uznirstošais logs neparādās, pieskarieties pie **Ierīces** → **+**. Pieskarieties pie **Pievienot** sadaļā **Samsung ierīces** un pieskarieties pie **Piekars/Izsekotājs**.
- 4 Lai izveidotu savienojumu, izpildiet ekrānā redzamos norādījumus.
Kad savienojums būs pabeigts, taga pašreizējā atrašanās vieta tiks parādīta **SmartThings Find** kartē, un produkts tiks parādīts SmartThings programmas ierīču sarakstā.

Produktu savienošana, skenējot QR kodu

Jūs varat arī savienot produktu ar savu mobilo ierīci, noskenējot tā QR kodu.

- 1 Savā mobilajā ierīcē atveriet programmu **SmartThings**.
- 2 Pieskarieties pie **Ierīces** → **+** → **Skenēt QR kodu**, lai skenētu QR kodu uz iepakojuma.
- 3 Lai izveidotu savienojumu, izpildiet ekrānā redzamos norādījumus.
Kad savienojums būs pabeigts, taga pašreizējā atrašanās vieta tiks parādīta **SmartThings Find** kartē, un produkts tiks parādīts SmartThings programmas ierīču sarakstā.



- Ja pirmo reizi reģistrējat produktu, atkarībā no vides reģistrācijas process var noritēt ne tik gludi. Pirms reģistrācija tiek veiksmīgi pabeigta, jums var būt nepieciešams mēģināt 2–3 reizes.
- Atbalstītās funkcijas var atšķirties atkarībā no jūsu izmantotās mobilās ierīces un programmatūras versijas.
- Varat izmantot SmartThings Find tikai ar Samsung mobilajām ierīcēm, kas darbojas ar Android 9.0 vai jaunāku operētājsistēmas versiju, kā arī ar Samsung mobilajām ierīcēm, kas atbalsta funkciju "Atrast manu tālruni".
- Produkts ir bezvadu saziņas ierīce, un tās darbība var būt apgrūtināta, ja tiek savienotas vairākas ierīces vienlaikus.

Produkta lietošana

Produkta atrašanās vietas pārbaude

Varat aplūkot sava produkta atrašanās vietu attālināti, izmantojot programmu SmartThings savā mobilajā ierīcē, un atrast tā atrašanās vietu, ieslēdzot produkta brīdinājuma signālu.

- 1 Savā mobilajā ierīcē atveriet programmu **SmartThings**.
- 2 Pieskarieties pie **ierīces**, pieskarieties pie produkta kartes, un pēc tam pieskarieties pie **Skatīt karti**. Vai pieskarieties pie **Ikdiena** → **Find**.

Pašreizējā produkta atrašanās vieta tiek parādīta uz kartes.



- Produkta atrašanās vieta ir atkarīga no GPS un Wi-Fi savienojuma produktam pievienotajā mobilajā ierīcē vai tuvumā esošā Android mobilajā ierīcē, kur apkārtējās vides ietekmē vai GPS traucējumu dēļ var rasties problēmas.
- Ja produkta pašreizējā atrašanās vieta netiek parādīta, iemesls var būt izlādējies produkta akumulators vai arī tuvumā nav nevienas Samsung Android mobilās ierīces, kas palīdzētu noteikt produkta atrašanās vietu. Lai saņemtu paziņojumus produkta atrašanās vietas informācijas atjaunināšanas laikā, ieslēdziet saistīto funkciju. Sīkākai informācijai skatiet [“Paziņot par produkta atrašanu”](#).
- Kad produkta statuss ir **Savienots**, varat aktivizēt paziņojuma skaņu vai noregulēt produktam skaļumu.
- Produkta lietošanas laiks var atšķirties atkarībā no lietotāja apkārtējās vides un ierīces lietošanas veida.
- Ultra platjoslas (UWB) funkcija var nebūt pieejama atkarībā no reģiona.

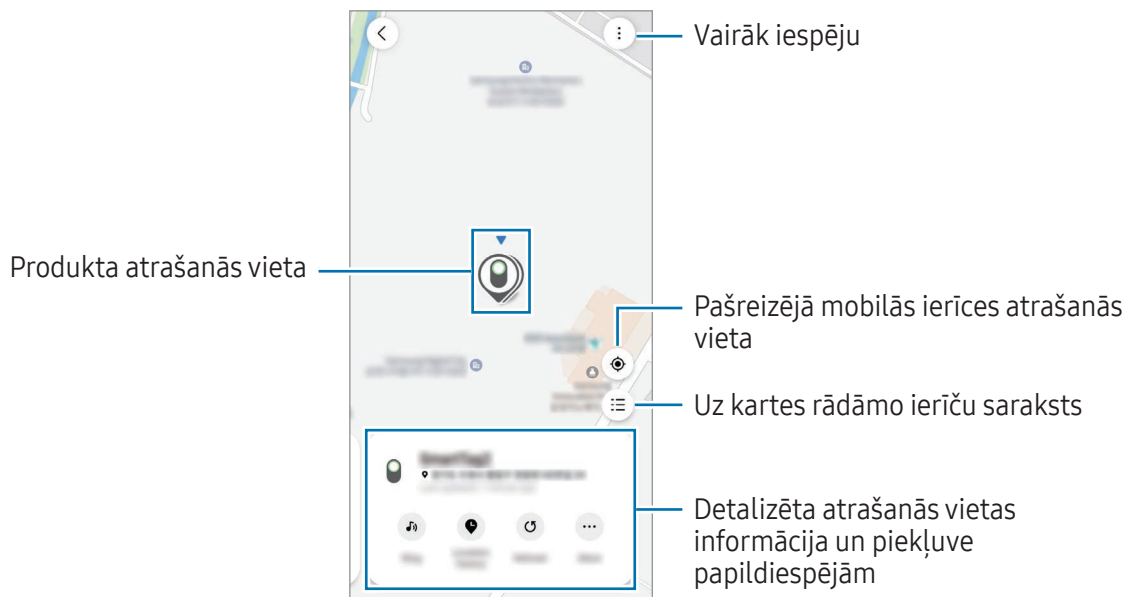

Produkta atrašanās vietas meklēšana ar paziņojuma signālu

Aktivizējot paziņojuma signālu, jūs varat noteikt produkta atrašanās vietu.

- 1 Savā mobilajā ierīcē atveriet programmu **SmartThings**.
- 2 Pieskarieties pie **Ikdiena** → **Find**.
- 3 Pieskarieties pie **Zvanīt**.
Jūs dzirdēsiet produkta brīdinājuma signālu.

Lai pielāgotu paziņojumu skaņas skaļumu, pieskarieties pie vai .

Lai izslēgtu paziņojumu skaņu, pieskarieties pie **Beigt** vai vienreiz nospiediet produkta pogu.

Produkta atrašanās vietas meklēšana pēc vēstures saraksta

Produktu var atrast, apskatot produkta atrašanās vietas, kas reģistrētas pēdējo 7 dienu laikā.

- 1 Savā mobilajā ierīcē atveriet programmu **SmartThings**.
- 2 Pieskarieties pie **Ikdiena** → **Find** → **Atrašanās vietu vēsture**.

Lai dzēstu visu produkta atrašanās vietu vēsturi, pieskarieties pie → **Dzēst vēsturi**.

Produkta atrašanās vietas meklēšana pēc signāla stipruma

Nosakot produkta signāla stiprumu, jūs varat noteikt tā atrašanās vietu.

- 1 Savā mobilajā ierīcē atveriet programmu **SmartThings**.
- 2 Pieskarieties pie **Ikdiena** → **Find** → **Vairāk** → **Meklēt tuvumā**.
Parādīsies tā produkta signāla ekrāns, kuru mēģināt atrast. Jo tuvāk atradīsieties meklētā produkta atrašanās vietai, jo stiprāks būs ekrānā norādītais signāla stiprums.

Varat ieslēgt produkta paziņojuma signāla skaņu, pieskaroties pie .

Lai izslēgtu paziņojumu skaņu, pieskarieties pie . Paziņojumus var arī izslēgt, vienreiz nospiežot produkta pogu.

Produkta atrašanās vietas meklēšana ar AR efektu

Izmantojot AR saistītās funkcijas, jūs varat atrast produkta atrašanās vietu.

- 1 Savā mobilajā ierīcē atveriet programmu **SmartThings**.
- 2 Pieskarieties pie **Ikdiena** → **Find** → **Vairāk** → **Meklēt tuvumā** → .
- 3 Pārmeklēt tuvējo apkārtni.
Ja jūsu produkts ir netālu, tā atrašanās vietā būs redzams AR efekts.

Varat ieslēgt produkta paziņojuma signāla skaņu, pieskaroties pie .

 Šī funkcija ir pieejama tikai tad, ja jūsu mobilā ierīce atbalsta ultra platjoslas (UWB) funkciju.

Kopīgotu produkta atrašanās vietu meklēšana

Varat uzaicināt vairākus lietotājus uz vietu, kur tika reģistrēts produkts, lai kopīgotu produkta atrašanās vietu un kopīgi to uzraudzītu. Ja nevarat izmantot savu mobilo ierīci, mēģiniet atrast un uzraudzīt produktu cita lietotāja mobilajā ierīcē.

- 1 Savā mobilajā ierīcē atveriet programmu **SmartThings**.
- 2 Pieskarieties pie **Ikdiena** → **Find** → **Vairāk** → **Kopīgojiet ierīces atr. vietu**.
- 3 Izpildiet ekrānā redzamos norādījumus, lai uzaicinātu citus lietotājus pievienoties jūsu atrašanās vietai.
- 4 Kad lietotāja uzaicinājums ir pabeigts, izpildiet ekrānā redzamos norādījumus, lai kopīgotu produkta atrašanās vietu.

Produkta atrašanās vietas norāžu iegūšana

Maršruta norāžu iegūšana

Ja jūsu produkts ir pazudis vai atrodas tālu no jums, jūs varat saņemt norādes, lai nokļūtu produkta atrašanās vietā.

- 1 Savā mobilajā ierīcē atveriet programmu **SmartThings**.
- 2 Pieskarieties pie **Ikdiena** → **Find** → **Vairāk** → **Navigēt**.
Tiks sākota norāžu sniegšana, lai nokļūtu vietā, kur atrodas produkts.

 Ja jūsu mobilajā ierīcē nav instalēta atbalstīta navigācijas programma, tiks parādīts atbalstīto navigācijas programmu saraksts. Izvēlieties no saraksta vajadzīgo programmu, instalējiet to un saņemiet norādes.

Paziņot par produkta atrašanu

Produkta atrašanās vietas informācijas atjaunināšanas laikā mobilajā ierīcē ir iespējams saņemt paziņojumus, pat ja produkta akumulators ir pilnībā izlādējies vai tuvumā nav nevienas Samsung Android mobilās ierīces, kas palīdzētu noteikt produkta atrašanās vietu.

- 1 Savā mobilajā ierīcē atveriet programmu **SmartThings**.
- 2 Pieskarieties pie **Ikdiena** → **Find** → **Vairāk** → **Paziņot man, kad ir atrasts**, lai ieslēgtu funkciju.

 Šī funkcija ir pieejama, ja produkts un mobilā ierīce nav savienoti.

Paziņojuma saņemšana par atstātu produktu

Ja produkts ticis atstāts kādā vietā, jūs varat saņemt paziņojumu savā mobilajā ierīcē.

- 1 Savā mobilajā ierīcē atveriet programmu **SmartThings**.
- 2 Pieskarieties pie **Ikdiena** → **Find** → **Vairāk** → **Paziņot kad nav paņemts līdzī** un pieskarieties slēdzim, lai to ieslēgtu.

Varat iestatīt drošo atrašanās vietu, lai izvairītos no paziņojumu saņemšanas, piemēram, savu māju, lai, izejot no tās, jūs nesaņemtu paziņojumus. Mēģiniet pievienot noteiktu vietu, pieskaroties vienumam **Pievienojiet drošo vietu**.

Produkta un priekšmeta, kuram tas pievienots, aizsargāšana

Produktu var aizsargāt, lai tā nozaudēšanas gadījumā tas nosūtītu jums paziņojumu. Tāpat var aizsargāt gan produktu, gan priekšmetu, kuram tas ir pievienots, ar ārkārtas kontaktinformācijas parādīšanu otras personas mobilajā ierīcē, kad šī persona ir atradusi jūsu produktu un priekšmetu, kuram tas ir pievienots, un mēģinot to atpazīt ar savu mobilo ierīci, kā arī bloķējot produktu, lai citi nevarētu izveidot savienojumu ar to.

Piemēram, ja mājdzīvnieks, kuram ir pievienots produkts, pazūd, aizbildņa kontaktinformāciju var izsekot, novietojot uz produkta mobilo ierīci, lai to atpazītu.



- Lai izmantotu šo funkciju, mobilajai ierīcei, lai varētu atpazīt produktu, ir jāatbalsta NFC funkcija un jāiestata standarta režīms.
- Mēģinot atpazīt produktu ar mobilo ierīci, pārliecinieties, vai mobilās ierīces ekrāns ir ieslēgts un atbloķēts. Pretējā gadījumā mobilā ierīce nesaņems datus.
- Lai atpazītu produktu ar savu mobilo ierīci, novietojiet mobilās ierīces NFC antenas zonu virs produkta pogas.

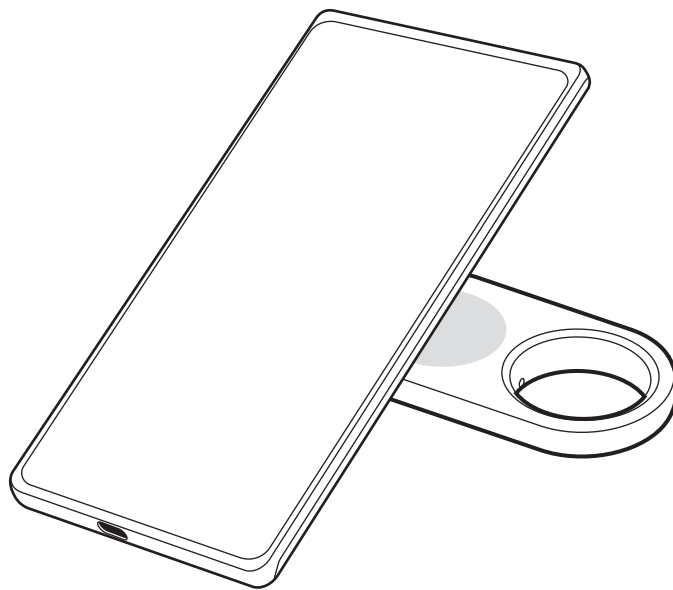

- 1 Savā mobilajā ierīcē atveriet programmu **SmartThings**.
- 2 Pieskarieties pie **Ikdiena** → **Find** → **Vairāk** → **Režīms Pazaudēts**.
- 3 Izlasiet ekrānā redzamos norādījumus un pieskarieties pie **Tālāk**.
- 4 Ievadiet informāciju un pieskarieties pie **Ieslēgt**.

Mobilās ierīces atrašana

Ja tuvumā neredzat savu ierīci, kas ir savienota ar produktu, produkts var palīdzēt to atrast.

Divreiz nospiediet produkta pogu.

Mobilā ierīce, kas savienota ar produktu, atskaņos savu zvanu toni.

Lai izslēgtu mobilās ierīces zvanu toni, sekojiet uz ekrāna redzamajām norādēm vai divreiz nospiediet produkta pogu.



- Šī funkcija nav pieejama, ja produkts un mobilā ierīce nav savienoti.
- Šī funkcija ir pieejama, ja ir ieslēgta funkcija Atrast tālruni vai planšētdatoru.

Automatizācijas funkcijas izmantošana

Kad produkts ir savienots ar mobilo ierīci, jūs varat pieslēgt automatizācijas funkciju, nospiežot vai nospiežot un pieturot produkta pogu.

- 1 Savā mobilajā ierīcē atveriet programmu **SmartThings**.
- 2 Pieskarieties pie **Ierīces**, pieskarieties pie produkta kartes, un pēc tam pieskarieties pie **Automatizācija**.
- 3 Atlasiet opciju sadaļā **Darbības** un pieskarieties pie **Pievienojiet, kas rutīnai ir jādara.**, lai izpildītu ekrānā redzamos norādījumus darbības pievienošanai.
Nospiežot vai nospiežot un pieturot produkta pogu, tiek palaista automatizācijas darbība.

Automatizācijas funkciju pārvaldīšana

Savā mobilajā ierīcē atveriet programmu **SmartThings**. Pieskarieties pie **Ierīces**, pieskarieties pie produkta kartes, un pēc tam pieskarieties pie **Automatizācija**. Parādīsies jūsu pievienotā automatizācijas darbība.

Lai redīgētu vai dzēstu darbību, pieskarieties darbībai, kuru vēlaties redīgēt vai dzēst, un pieskarieties pie **Redīgēt** vai **Dzēst**.

Atrašanās vietas izsekošanas novēršana

Lai neļautu citiem izsekot jūsu atrašanās vietai pēc iestatīšanas saņemt paziņojumus savā mobilajā ierīcē, ja reizē ar jums pārvietojas nezināms viedtags.

- 1 Savā mobilajā ierīcē atveriet programmu **SmartThings**.
- 2 Pieskarieties pie **Ikdiena** → **Find** →  → **Iestatījumi** → **Nezināma piekara noteikšana**.
- 3 Pieskarieties pie **Brīdinājumi par nezināmu piekaru**, lai ieslēgtu funkciju.

Lai atrastu sev apkārt nezināmus viedtagus, pieskarieties pie **Meklējiet nezināmus piekarus** → **Sākt**.



Šī funkcija var noteikt tikai viedtagus, kas ir saderīgi ar SmartThings Find.

Produkta iestatīšana



Sākuma ekrāna pievienošana

Ja bieži lietojat produktu, varat tam pieslēgties, izveidojot savas ierīces sākuma ekrānā saīsni.

- 1 Savā mobilajā ierīcē atveriet programmu **SmartThings**.
- 2 Pieskarieties pie **Ikdiena** → **Find** →  → **Pievienot sākuma ekrānam**.
- 3 Pieskarieties un pieturiet ikonu uz ekrāna vai nospiediet uz **Pievienot**.
Uz jūsu mobilās ierīces sākuma ekrāna tiks izveidota saīsne.

Uz kartes rādāmo ierīču iestatīšana

Jūs varat izvēlēties, kuras ierīces rādīt SmartThings Find kartē.

- 1 Savā mobilajā ierīcē atveriet programmu **SmartThings**.
- 2 Pieskarieties pie **Ikdiena** → **Find** → .
Parādīsies jūsu produkts un visu to ierīču saraksts, kas ar Samsung konta palīdzību pievienotas funkcijai "Atrast tālruni".
- 3 Pieskarieties pie  → **Iestatīt izlasi**.
- 4 Atlasiet ierīci, ko vēlaties redzēt SmartThings Find kartē un pieskarieties pie **Saglabāt**.

Vispārējie iestatījumi

Jūs varat aplūkot ar produktu saistīto informāciju un mainīt daudzus iestatījumus.

- 1 Savā mobilajā ierīcē atveriet programmu **SmartThings**.
- 2 Pieskarieties pie **Ierīces** un pieskarieties pie produkta kartes.

Statuss

Varat pārbaudīt starp produktu un mobilo ierīci izveidotā savienojuma statusu, kā arī produkta atrašanās vietas statusu.

Pieskarieties pie **Skatīt karti**, lai aplūkotu detalizētu produkta atrašanās vietas informāciju.

Atrast tālruni vai planšetd.

Ja tuvumā neredzat savu mobilo ierīci, varat izmantot produktu, lai to atrastu.

Pieskarieties pie **Atrast tālruni vai planšetd.** slēdža, lai to ieslēgtu. Sīkākai informācijai skatiet "[Mobilās ierīces atrašana](#)".

Automatizācija

Kad produkts ir savienots ar mobilo ierīci, jūs varat pieslēgt automatizācijas funkciju, nospiežot vai nospiežot un pieturot produkta pogu. Sīkākai informācijai skatiet "[Automatizācijas funkcijas izmantošana](#)".

Skaļums

Regulē produkta skaļumu.

Lai atlasītu sev vēlamu opciju, nospiediet uz **Skaļums**. Lai padarītu produkta brīdinājuma signālu par ziņojuma signālu, jūs varat arī nospiegt .

Zvana signāls

Izmainiet paziņojuma signālu, kuru produkts izdod, kad meklējat produkta atrašanās vietu.

Lai izvēlētos ziņojuma signālu, nospiediet **Zvana signāls**.

Enerģijas taupīšanas režīms

Akumulatora darbības laiku var pagarināt, aktivizējot enerģijas taupīšanas funkciju.

Pieskarieties pie **Enerģijas taupīšanas režīms** slēdža, lai to ieslēgtu. Tomēr dažas funkcijas, piemēram, produkta poga vai funkcijas, kas saistītas ar skaņām, var nebūt pieejamas.

Akumulators

Produktam var pārbaudīt atlikušo akumulatora uzlādes līmeni. Jūs varat arī aplūkot informāciju par akumulatoru, pieskaroties pie **Akumulators**.

Rediģēšana

Nospiediet  → **Rediģēt**.

Produkta ikonas maiņa

Var nomainīt ikonu, kas parādās produkta kartē vai SmartThings Find kartē.

Pieskarieties pie , lai atlasītu vajadzīgo ikonu, un pieskarieties pie **Saglabāt**.

Atrašanās vieta

Jūs varat pārbaudīt, kur atrodas produkts.

Telpa

Jūs varat pārbaudīt un mainīt telpu, kurā produkts atrodas.

Pieskarieties pie **Telpa**, lai atlasītu vajadzīgo ikonu, un pieskarieties pie **Saglabāt**.

Pieskarieties pie **Pievienot jaunu telpu**, lai pievienotu jaunu telpu. Nosaukt telpu, kurā atrodas produkts, var arī manuāli, pieskaroties pie **Pielāgots**.

Produkta nosaukuma rediģēšana

Produkta nosaukumu var mainīt.

Pieskarieties produkta nosaukumam, veiciet izmaiņas un pēc tam pieskarieties pie **Saglabāt**.

SmartThings Find konfigurēšana

Jūs varat mainīt dažādus ar SmartThings Find saistītus iestatījumus.

- 1 Savā mobilajā ierīcē atveriet programmu **SmartThings**.
- 2 Pieskarieties pie **Ikdiena** → **Find** →  → **Iestatījumi**.

Ļaut atrast ierīces

Varat atlasīt ierīci, kuru vēlaties atrast, un mainīt tās iestatījumus, izmantojot SmartThings Find.

Ierīču atrašana bezsaistē

Produkta atrašanās vietas informāciju var atjaunināt, izmantojot perifērijas ierīci, kurai ir noteikta vieta, piemēram, televizoru vai SmartThings staciju.

Piemēram, ja produkts atrodas televizora tuvumā, televizors var atjaunināt produkta atrašanās vietu pakalpojumā SmartThings Find pat tad, ja mobilā ierīce neatrodas tuvumā.

Sarakstā atlasiet atbalstīto ierīci un izpildiet ekrānā redzamos norādījumus, lai pabeigtu iestatīšanu.

Atraš. vietas šifr. bezsaistē

Kad sūtāt sava produkta bezsaistes atrašanās vietas informāciju uz funkciju "Atrast tālrūni", izmantojot citu ierīci, lielākai drošībai šo informāciju varat šifrēt.

Pieskarieties pie sarakstā redzamās tās ierīces slēdža, kuras atrašanās vietas informāciju vēlaties šifrēt, un izpildiet ekrānā redzamās norādes, lai šifrētu atrašanās vietas informāciju.

Nezināma piekara noteikšana

Lai neļautu citiem izsekot jūsu atrašanās vietai pēc iestatīšanas saņemt paziņojumus savā mobilajā ierīcē, ja reizē ar jums pārvietojas nezināms viedtags. Skatīt [Atrašanās vietas izsekošanas novēršana](#).

Navigācijas programma

Jūs varat izvēlēties un lejupielādēt noklusējuma navigācijas programmu, ko lietot, lai nokļūtu produkta atrašanās vietā.

Atļaujiet atr. vietas inform. izm.

Varat iespējot savas atrašanās vietas informācijas izmantošanu.

Palīdzība

Aplūkojiet palīdzības informāciju, lai uzzinātu, kā lietot produktu un pārbaudītu ar to saistīto informāciju.

- 1 Savā mobilajā ierīcē atveriet programmu **SmartThings**.
- 2 Pieskarieties pie **Ierīces** un pieskarieties pie produkta kartes.
- 3 Nospiediet  → **Palīdzība**.



Informācija par produktu

Jūs varat apskatīt informāciju par produkta programmatūru.

- 1 Savā mobilajā ierīcē atveriet programmu **SmartThings**.
- 2 Pieskarieties pie **Ierīces** un pieskarieties pie produkta kartes.
- 3 Nospiediet  → **Informācija**.

Produkta dzēšana

Jūs varat reģistrēt produktu ar jaunu Samsung kontu, to izdzēšot.

- 1 Savā mobilajā ierīcē atveriet programmu **SmartThings**.
- 2 Pieskarieties pie **Ierīces** →  → **Noņemt ierīci**.
- 3 Pieskarieties pie  produkta kartē, kuru vēlaties dzēst.
Produkts tiks atiestatīts.



Paziņojumi par lietošanu

Piesardzības pasākumi, lietojot ierīci

Produkta ekspluatācijas lietošanas laikā izlasiet šo rokasgrāmatu, lai nodrošinātu pareizu un drošu produkta lietošanu.

- Apraksti balstīti uz produkta noklusējuma iestatījumiem.
- Dažs saturs jūsu produktā var atšķirties atkarībā no reģiona, pakalpojumu sniedzēja, modeļa specifikācijām vai produkta programmatūras.
- Programmatūra, skaņu avoti, ekrāntapetes, attēli un citi multimediju līdzekļi, kas tiek nodrošināti kopā ar šo produktu, ir licencēti ierobežotai lietošanai. Šo materiālu atdalīšana un izmantošana komerciāliem vai citiem mērķiem ir autortiesību likumu pārkāpums. Nelegāla multimediju līdzekļu izmantošana ir tikai lietotāja atbildība.
- Noklusējuma programmas, kas ir nodrošinātas ar produktu, tiek atjauninātas, un to atbalsts var tikt pārtraukts bez iepriekšēja brīdinājuma.
- Produkta operētājsistēmas modificēšana vai programmatūras instalēšana no neoficiāliem avotiem var radīt produkta darbības traucējumus un datu bojājumus vai zudumus. Šādas darbības ir uzskatāmas par Samsung licences līguma pārkāpumu un anulē jūsu garantiju.
- Nelietojiet produktu karstā vidē vai uguns tuvumā.
- Nenorijiet vai neizjauciet nevienu akumulatoru, pastāv ķīmisku apdegumu bīstamība.
- Šis produkts satur pogas tipa elementa akumulatoru. Nenorīt akumulatoru. Akumulatora norīšana var izraisīt nopietnus iekšējus apdegumus vien 2 stundu laikā un smagos gadījumos pat ar nāvi.
- Glabājiet akumulatorus zīdaiņiem un bērniem nepieejamā vietā. Ja akumulatora nodalījumu nevar cieši aizvērt, pārtrauciet izmantot produktu un glabājiet to zīdaiņiem un bērniem nepieejamā vietā. Ja pastāv aizdomas, ka akumulatori ir norīti vai ievietoti kādā ķermeņa daļā, nekavējoties vērsieties pēc medicīniskās palīdzības.
- Šis produkts tiek piegādāts kopā ar noteiktu bezmaksas / atklātā pirmkoda programmatūru. Šajā produktā izmantotās atklātās pirmkoda programmatūras licences informāciju varat iegūt opensource.samsung.com.
- Ultra platjoslas (UWB) raidītāju izmantošana ir aizliegta, atrodoties lidmašīnā vai kuģī.

Norādījumu ikonas

-  **Brīdinājums:** situācijas, kuru rezultātā var nodarīt kaitējumu sev vai citiem
-  **Uzmanību:** situācijas, kuru rezultātā var nodarīt kaitējumu jūsu produktam vai citām iekārtām
-  **Paziņojums:** piezīmes, lietošanas padomi vai papildu informācija

Piezīmes par iepakojuma saturu un piederumiem

Lai skatītu pakas saturu, skatiet īso lietošanas pamācību.

- Produkts
- Izgrūšanas tapiņa
- Īsā lietošanas pamācība
-  • Ar produktu apgādātie vienumi un jebkādi citi aksesuāri var atšķirties atkarībā no reģiona vai pārvadātāja.
- Piegādātie piederumi ir paredzēti tikai šim produktam un var nebūt saderīgi ar citām ierīcēm.
- Izstrādājuma dizains un specifikācijas var tikt mainīti bez iepriekšēja brīdinājuma.
- Jūs varat iegādāties papildu piederumus pie vietējā Samsung mazumtirgotāja. Pirms piederuma iegādes pārliedzinieties par tā saderību ar produktu.
- Izmantojiet Samsung apstiprinātos piederumus. Neapstiprinātu piederumu lietošana var izraisīt darbības problēmas un darbības traucējumus, kurus nesedz garantija.

Ūdensizturības saglabāšana

Šim izstrādājumam ir ūdensizturība (pārbaudīts kontrolētos apstākļos atbilstoši IP67 prasībām: 15–35 °C, 86–106 kPa, saldūdenī, 1 metra dziļumā, 30 minūtes). Lai nodrošinātu produkta ūdensizturību, rūpīgi ievērojiet šos padomus.

- Neļaujiet produktam nonākt saskarē ar peldbaseina vai jūras ūdeni.
- Neļaujiet produktam nonākt saskarē ar augsta spiediena ūdens plūsmu. Pēkšņa ūdens spiediena paaugstināšanās var pārsniegt garantēto ūdensizturības līmeni.
- Ja produkts nonāk saskarē ar ūdeni, noslaukiet to ar mīkstu un tīru drānu un pēc tam rūpīgi nosusiniet.
- Ja produkts nonāk saskarē ar citiem šķidrumiem, piemēram, ziepjūdeni, eļļu, smaržām, saules aizsargkrēmu, roku tīrīšanas līdzekli vai ķīmiskiem līdzekļiem, piemēram, kosmētikas līdzekļiem, notīriet produktu ar netekošu svaigu ūdeni, noslaukiet ar mīkstu un tīru drānu, un pēc tam pirms lietošanas rūpīgi nosusiniet, lai saglabātu ūdensizturību.
- Ja produkts ir iemērkts ūdenī vai skaļrunis ir mitrs, skaņa var nebūt skaidri saklausāma.

Pielikums

Traucējummeklēšana

Pirms sazināties ar Samsung servisa centru vai pilnvarotu servisa centru, lūdzu, izmēģiniet tālāk norādītos risinājumus. Dažas situācijas var neattiekties uz šo produktu.

Produkts neieslēdzas

- Ja akumulators būs pilnībā izlādējies, produkts neieslēgsies. Pirms produkta lietošanas pārbaudiet akumulatoru.
- Iespējams, ka akumulators nav ievietots pareizi. Ievietojiet akumulatoru vēlreiz.
- Pēc spaiļu notīrīšanas mēģiniet vēlreiz ievietot akumulatoru.

Produkts sastingst vai konstatē kļūdu

Mēģiniet šādus ieteikumus. Ja problēma vēl joprojām nav atrisināta, sazinieties ar Samsung servisa centru vai pilnvarotu servisa centru.

Produkta restartēšana

Ja produkts joprojām ir lēns vai nedarbojas, izņemiet akumulatoru un ievietojiet to no jauna.

Piespiedu restartēšana

Ja produkts ir apstājies un nereaģē, varat iestatīt produktu no jauna.

Ievietojiet komplektācijā iekļauto izgrūšanas tapiņu vai klipsi akumulatora paliktņa atverē un uzmanīgi izvelciet akumulatora paliktņi no akumulatora paliktņa slotā. Pēc pogas vienreizējas nospiešanas un atlaišanas ievietojiet akumulatora paliktņi akumulatora nodalījuma slotā, vēlreiz vienlaikus nospiežot pogu. Turiet pogu nospiestu ilgāk par 7 sekundēm, līdz no produkta atskan skaņa.

Ja akumulators nav atbilstoši atpazīts pēc tam, kad akumulators ir ievietots, produkts nekavējoties izdod skaņu. Ja tā notiek, izmēģiniet šo metodi vēlreiz.

Cita Bluetooth ierīce nevar noteikt jūsu produkta atrašanās vietu

- Pārliedzieties, vai ierīce, kuru vēlaties savienot, ir gatava skenēšanai vai tikt savienotai.
- Produkta atrašanās vieta ir atkarīga no GPS un Wi-Fi savienojuma produktam pievienotajā ierīcē, un vides ietekmē vai GPS traucējumu dēļ var rasties dažas problēmas. Pārliedzieties, vai ierīce, kuru vēlaties savienot ar savu produktu, atrodas tuvumā.
- Iestatiet savu produktu un mēģiniet vēlreiz.

Ja šie padomi nepalīdz novērst problēmu, sazinieties ar Samsung servisa centru vai pilnvarotu servisa centru.

Jūs nevarat atrast sava produkta pašreizējo atrašanās vietu

GPS signāls dažās vietās, piemēram, iekštelpās, var tikt traucēts. Šādā gadījumā izmantojiet ar produktu savienotās mobilās ierīces Wi-Fi vai mobilo tīkla savienojumu, lai atrastu pašreizējo atrašanās vietu.

Produkta ārpusē ir redzama neliela sprauga

- Šī sprauga ir nepieciešams ražošanas elements, un ir iespējama neliela ierīces daļu vibrācija vai trīce.
- Laika gaitā detaļu savstarpēja berze var izraisīt šīs spraugas nelielu paplašināšanos.

Autortiesības

Autortiesības © 2023 Samsung Electronics Co., Ltd.

Šī rokasgrāmata ir aizsargāta saskaņā ar starptautiskiem autortiesību likumiem.

Nevienu no šīs rokasgrāmatas daļām nedrīkst pavairot, izplatīt, tulkot vai nodot tālāk jebkādā formā vai veidā, elektroniskā vai mehāniskā, ieskaitot fotokopiju vai ierakstu izveidi un uzglabāšanu jebkādā informācijas glabāšanas un izgūšanas sistēmā.

Preču zīmes

- SAMSUNG un SAMSUNG logotips ir Samsung Electronics Co., Ltd. reģistrētas preču zīmes.
- Bluetooth® ir pasaulē reģistrēta preču zīme, kas pieder Bluetooth SIG, Inc.
- Visas preču zīmes un autortiesības ir to attiecīgo īpašnieku īpašums.

Pradžia

Apie „Galaxy SmartTag2“

„Galaxy SmartTag2“ yra gaminys, kurį galima pritvirtinti prie gyvūnų ar kitų daiktų, kad jie nepasimestų / nebūtų pamesti ir visada žinotumėte jų buvimo vietą. Be to, gaminio mygtuku galite paleisti automatizavimo funkcijas.

Prijunkite gaminį prie mobiliojo prietaiso per „SmartThings“ programą, kad galėtumėte patikrinti gaminio buvimo vietą ir sužinoti informaciją apie tai, kur buvo pamestas gaminys.

Prietaiso išvaizda

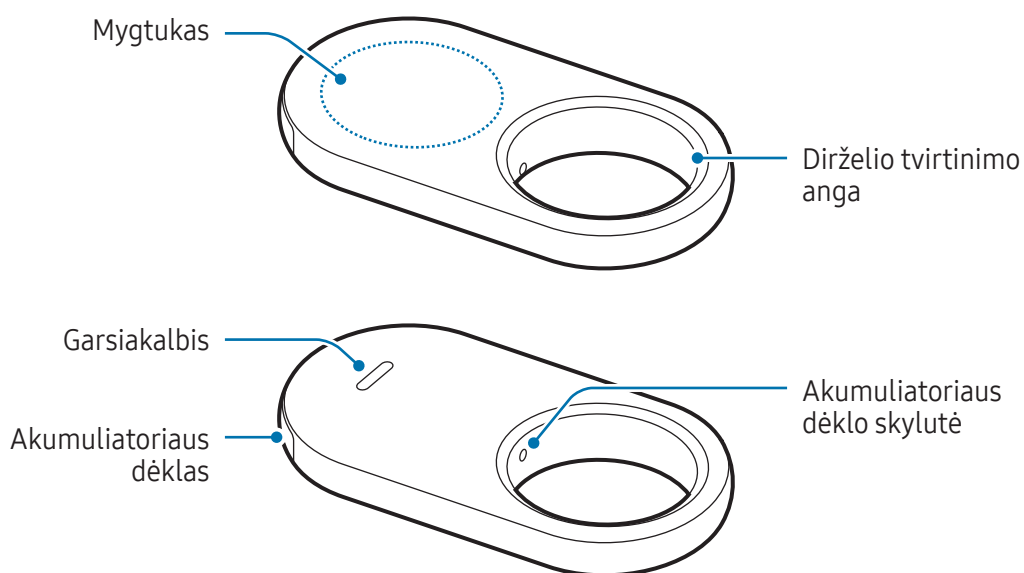

Mygtukas

Mygtukas	Funkcija
Mygtukas	<ul style="list-style-type: none"> Paspauskite, norėdami išjungti gaminio įspėjamųjų pranešimų garsą, kai jis skamba. Dukart paspauskite, norėdami rasti prie gaminio prijungtą mobilųjį prietaisą. Paspauskite arba paspauskite ir palaikykite, norėdami paleisti nustatytą automatizavimo funkciją.

Akumulatoriaus keitimas

- Įkiškite su gaminiu teikiamą išstūmimo kaištį ar sąvaržėlę į akumulatoriaus dėklo skylutę ir švelniai ištraukite akumulatoriaus dėklą iš akumulatoriaus dėklo angos.

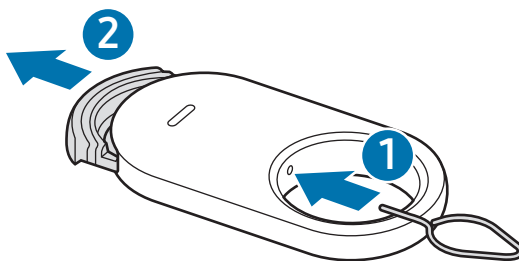

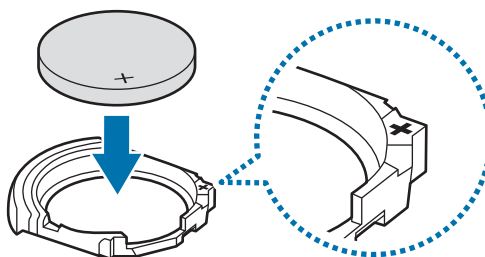

- Įdėkite akumuliatorių, tinkamai sulygiavę teigiamą išvadą su + simboliu, pažymėtu gaminio viduje.

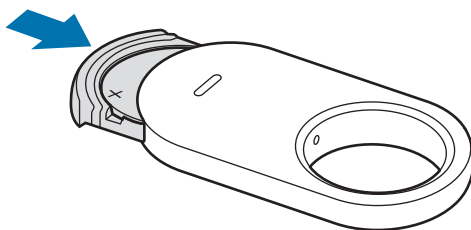

3 Įdėkite akumuliatoriaus dėklą atgal į akumuliatoriaus dėklo angą.



-  Būkite atsargūs, kad nesusižeistumėte piršto ar nago ištraukdami akumuliatoriaus dėklą iš akumuliatoriaus dėklo angos, kad pakeistumėte akumuliatorių.
- Būkite atidūs, kad neįdėtumėte apversto akumuliatoriaus dėklo, nes galite sugadinti prietaisą.
-  Patikrinkite, kurioje pusėje yra teigiamas (+) akumuliatoriaus gnybtas. Jei akumuliatorius bus įdėtas neteisingai, gaminys neveiks.
- Akumuliatoriui išsikrovus jį pakeiskite.
- Nekraukite iš naujo tiekiamo akumuliatoriaus.

Prieš naudojant gaminį

„SmartThings“ programos naudojimas mobiliajame prietaise

Prieš naudodami gaminį, mobiliajame prietaise turėtumėte įdiegti „SmartThings“ programą.

Priklausomai nuo mobiliojo prietaiso galite parsisiųsti „SmartThings“ programą iš šių vietų:

- „Samsung Android“ mobilieji prietaisai: **Galaxy Store**, **„Play“ parduotuvė**
-  Negalite įdiegti „SmartThings“ programos mobiliuosiuose prietaisuose, kuriuose neveikia gaminių sinchronizavimo funkcija. Įsitikinkite, kad mobilusis prietaisas yra suderinamas su gaminiais.
- Norėdami naudoti „SmartThings“ programą, turite užsiregistruoti ir prisijungti prie „Samsung“ paskyros.

Gaminių prijungimas prie mobiliojo prietaiso

- 1 Mobiliajame prietaise įjunkite programą **SmartThings**.
Atnaujinkite „SmartThings“ programą į naujausią jos versiją.
- 2 Pašalinkite tarp akumuliatoriaus dėklo ir akumuliatoriaus esančią plėvelę arba įdėkite akumuliatorių.
Arba paspauskite gaminio mygtuką.
Iš gaminio pasigirs garsas ir gaminys bus suaktyvintas.
- 3 Mobiliajame prietaise pasirodžius iškylančiam langui, informuojančiam, kad gaminys aptiktas, palieskite **Pridėti**.
Jei iškylantysis ryšio langas neparodomas, palieskite **Įrenginiai** → **+**. Palieskite **Pridėti** skirtuke „**Samsung**“ **Įrenginiai** ir palieskite **Žyma/Steb. priem.**
- 4 Vadovaukitės ekrane pateikiamomis instrukcijomis, kad sujungtumėte.
Prijungus, tuo metu esama sekiklio buvimo vieta bus rodoma **SmartThings Find** žemėlapyje, o gaminys bus rodomas „SmartThings“ programos prietaisų sąrašė.

Gaminių prijungimas nuskaičius QR kodą

Taip pat galite prijungti gaminį prie mobiliojo prietaiso nuskaitę jo QR kodą.

- 1 Mobiliajame prietaise įjunkite programą **SmartThings**.
 - 2 Palieskite **Įrenginiai** → **+** → **Nusk. QR kodą**, kad nuskaitytumėte ant dėžutės esantį QR kodą.
 - 3 Vadovaukitės ekrane pateikiamomis instrukcijomis, kad sujungtumėte.
Prijungus, tuo metu esama sekiklio buvimo vieta bus rodoma **SmartThings Find** žemėlapyje, o gaminys bus rodomas „SmartThings“ programos prietaisų sąrašė.
-  Jei pirmą kartą registruojate gaminį, registravimo procesas gali būti nesklaidus, nes tai priklauso nuo supančios aplinkos. Gali reikėti pabandyti 2–3 kartus, kol sėkmingai baigsite registruoti.
 - Palaikomos funkcijos gali skirtis priklausomai nuo mobiliojo prietaiso ir programinės įrangos versijos.
 - Funkciją „SmartThings Find“ galite naudoti tik „Samsung“ mobiliuosiuose prietaisuose, kurie veikia su „Android 9.0“ arba naujesne versija, taip pat „Samsung“ mobiliuosiuose prietaisuose, kuriuose veikia funkcija „Rasti mano mobiliųjų prietaisą“.
 - Gaminys yra belaidis ryšio prietaisas, kurio veikimas gali pablogėti vienu metu sujungus kelis prietaisus.

Gaminio naudojimas

Gaminio buvimo vietos patikrinimas

Galite nuotoliniu būdu patikrinti gaminio buvimo vietą mobiliojo prietaiso „SmartThings“ programoje ir rasti jo buvimo vietą įjungdami gaminio pranešimo garsą.

- 1 Mobiliajame prietaise įjunkite programą **SmartThings**.
- 2 Palieskite **Įrenginiai**, palieskite gaminio kortelę ir **Žiūrėti žemėlapij**. Arba palieskite **Gyvenimas** → **Find**.

Žemėlapyje bus rodoma esama gaminio buvimo vieta.



- Gaminio buvimo vieta nustatoma pagal prie gaminio prijungto mobiliojo prietaiso arba šalia esančio, su „Android“ veikiančio mobiliojo prietaiso GPS ir „Wi-Fi“ padėties nustatymo rezultatus; dėl supančios aplinkos ar GPS gedimo gali įvykti klaidų.
- Jei nerodoma esama gaminio buvimo vieta, gaminio akumuliatorius išsikrovė arba netoliese nėra „Samsung Android“ mobiliųjų prietaisų, kurie padėtų nustatyti gaminio buvimo vietą. Norėdami gauti pranešimus, kai atnaujinama gaminio buvimo vietos informacija, įjunkite susijusią funkciją. Daugiau informacijos žr. [Pranešti, kai bus surastas](#).
- Kai gaminio būseną yra **Prisijungta**, galite įjungti pranešimo garsą arba reguliuoti gaminio garsumą.
- Gaminio naudojimo laikas gali skirtis priklausomai nuo naudotojo aplinkos ir naudojimo būdo.
- Ultraplačiajuostė (UWB) funkcija gali veikti ne visuose regionuose.

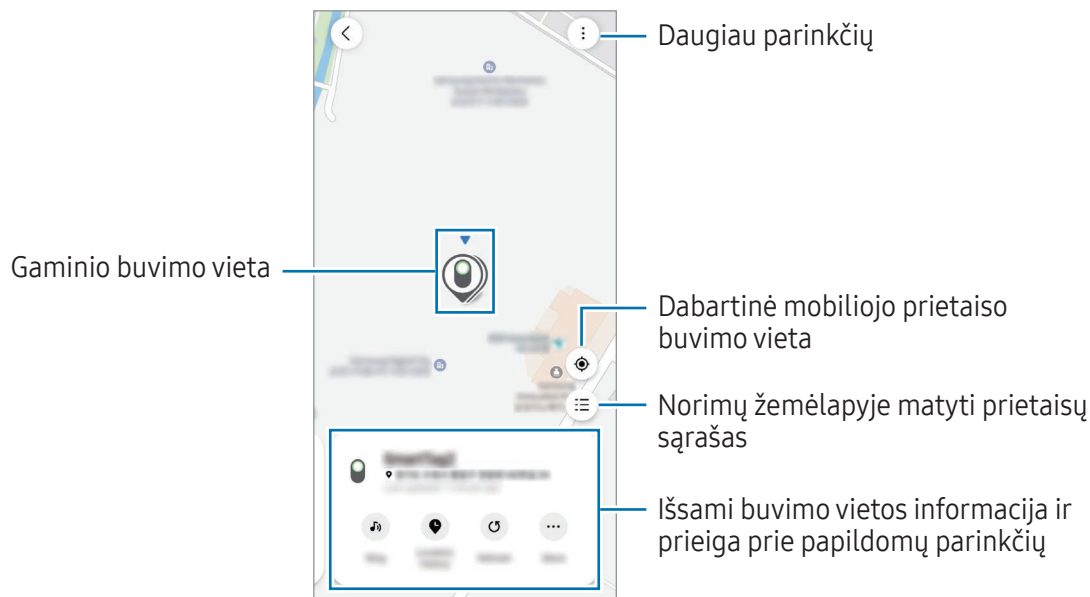

Gaminio buvimo vietos paieška pagal pranešimo garsą

Galite rasti gaminio buvimo vietą įjungę pranešimo garsą.

- 1 Mobiliajame prietaise įjunkite programą **SmartThings**.
- 2 Palieskite **Gyvenimas** → **Find**.
- 3 Palieskite **Skambutis**.
Skambės gaminio įspėjimų pranešimas.

Norėdami reguliuoti pranešimo garso garsumą, palieskite  arba .

Norėdami išjungti pranešimo garsą, palieskite **Nustok** arba vieną kartą paspauskite gaminio mygtuką.

Gaminio buvimo vietos ieškojimas pagal istoriją

Gaminį galite rasti peržiūrėdami gaminio buvimo vietos informaciją, įrašytą per paskutines 7 dienas.

- 1 Mobiliajame prietaise įjunkite programą **SmartThings**.
- 2 Palieskite **Gyvenimas** → **Find** → **Vietos istorija**.

Norėdami ištrinti visą gaminio buvimo vietos istoriją, palieskite  → **Ištrinti istoriją**.

Gaminio buvimo vietos paieška pagal signalo stiprumą

Galite rasti gaminio buvimo vietą nustatydami jo signalo stiprumą.

- 1 Mobiliajame prietaise įjunkite programą **SmartThings**.
- 2 Palieskite **Gyvenimas** → **Find** → **Daugiau** → **Ieškoti netoliese**.
Bus rodomas bandomo rasti gaminio signalo ekranas. Kuo arčiau ieškomo gaminio buvimo vietos būsite, tuo stipresnis bus ekrane rodomas signalas.

Galite įjungti gaminio įspėjamojo pranešimo garsą paliesdami .

Norėdami išjungti pranešimo garsą, palieskite . Be to, pranešimus galite išjungti vieną kartą paspausdami gaminio mygtuką.

Gaminio buvimo vietos paieška pagal PR efektą

Galite rasti gaminio buvimo vietą įjungę su papildytąja realybe (PR) susijusias funkcijas.

- 1 Mobiliajame prietaise įjunkite programą **SmartThings**.
- 2 Palieskite **Gyvenimas** → **Find** → **Daugiau** → **Ieškoti netoliese** → .
- 3 Nuskaitykite šalia esančią vietą.
Jei gaminy yra netoliese, ieškomo gaminio buvimo vietoje bus rodomas PR efektas.

Galite įjungti gaminio įspėjamojo pranešimo garsą paliesdami .

 Ši funkcija veikia tik su UWB funkcija veikiančiuose mobiliuosiuose prietaisuose.

Bendrai naudojamo gaminio buvimo vietos paieška

Galite pakviesti kelis naudotojus į buvimo vietą, kurioje registruotas gaminy, kad galėtumėte pasidalyti gaminio buvimo vieta ir jį valdyti drauge. Jei negalite naudoti savo mobiliojo prietaiso, pabandykite nustatyti gaminio buvimo vietą ir jį valdyti kito naudotojo mobiliajame prietaise.

- 1 Mobiliajame prietaise įjunkite programą **SmartThings**.
- 2 Palieskite **Gyvenimas** → **Find** → **Daugiau** → **Bendrinti šio įrenginio vietą**.
- 3 Vykdykite ekrane teikiamas instrukcijas, kad pakviestumėte kitus naudotojus į savo buvimo vietą.
- 4 Pabaigę naudotojo kvietimą, vykdykite ekrane teikiamas instrukcijas, kad pasidalytumėte gaminio buvimo vieta.

Gaminio buvimo vietos nustatymo rekomendacijos

Maršruto nustatymo rekomendacijos

Jei gaminys yra pamestas arba toli nuo jūsų, galite būti nukreipti į gaminio buvimo vietą.

1 Mobiliajame prietaise įjunkite programą **SmartThings**.

2 Palieskite **Gyvenimas** → **Find** → **Daugiau** → **Naršyti**.

Bus pradėtos rodyti nuorodos į gaminio buvimo vietą.



Jei mobiliajame prietaise nėra įdiegtos palaikomos navigacijos programos, bus rodomas palaikomų navigavimo programų sąrašas. Įdiekite norimą programą pasirinkę iš sąrašo ir gaukite nurodymų.

Pranešti, kai bus surastas

Galite gauti pranešimą mobiliajame prietaise, atnaujinus gaminio buvimo vietos informaciją, net jei gaminio akumuliatorius yra visiškai išsikrovęs arba netoliese nėra jokio „Samsung Android“ mobiliojo prietaiso, kuris padėtų nustatyti gaminio buvimo vietą.

1 Mobiliajame prietaise įjunkite programą **SmartThings**.

2 Palieskite **Gyvenimas** → **Find** → **Daugiau** → **Pranešti, kai bus surastas**, kad įjungtumėte funkciją.



Ši funkcija veikia, kai gaminys ir mobilusis prietaisas nėra sujungti.

Gauti pranešimą, kai gaminys paliekamas

Galite gauti pranešimą mobiliajame prietaise, kai gaminys paliekamas.

1 Mobiliajame prietaise įjunkite programą **SmartThings**.

2 Palieskite **Gyvenimas** → **Find** → **Daugiau** → **Pranešti nepasiėmus su savimi** ir palieskite jungiklį, kad jį įjungtumėte.

Galite nustatyti saugią buvimo vietą, pvz., namus, kad išvengtumėte pranešimų. Palikę prietaisą namuose, pranešimo negausite. Pabandykite pridėti konkrečią vietą paliesdami **Pridėti saugią vietą**.

Gaminio ir prie jo prikabintų daiktų apsauga

Galite apsaugoti pamestą gaminį gaudami iš jo pranešimą. Taip pat galite apsaugoti gaminį ir tai, kas prie jo prikabinta, užrakindami gaminį taip, kad prie jo negalėtų prisijungti kiti, ir nurodydami nelaimės atvejo kontaktinę informaciją, kuri būtų rodoma kitame mobiliajame prietaise radus gaminį ir prie jo prikabintus daiktus bei bandant nustatyti gaminį mobiliaisiais prietaisais.

Pvz., jei pasimestų gyvūnas, prie kurio prikabintas gaminys, globėjo kontaktinę informaciją būtų galima patikrinti prie gaminio pridėjus mobilųjį prietaisą, kad gaminys būtų atpažintas.



- Norint naudoti šią funkciją, gaminį turinčiame atpažinti mobiliajame prietaise turi veikti NFC funkcija ir turi būti nustatytas standartinis režimas.
- Bandydami atpažinti gaminį mobiliuoju prietaisu įsitikinkite, kad mobiliojo prietaiso ekranas įjungtas ir atrakintas. Priešingu atveju mobilusis prietaisas negaus duomenų.
- Norėdami atpažinti gaminį mobiliuoju prietaisu, priglauskite mobiliojo prietaiso NFC antenos sritį prie gaminio mygtuko.

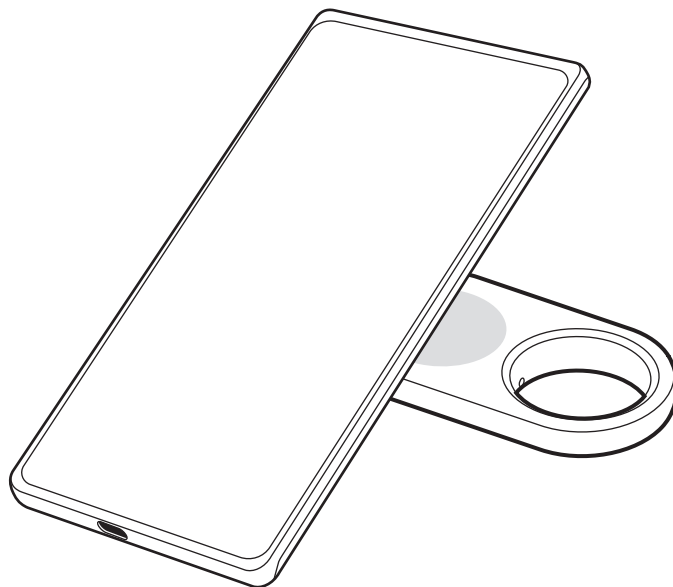

- 1 Mobiliajame prietaise įjunkite programą **SmartThings**.
- 2 Palieskite **Gyvenimas** → **Find** → **Daugiau** → **Režimas „Pamesta“**.
- 3 Skaitykite ekrane teikiamas instrukcijas ir palieskite **Kitas**.
- 4 Įveskite informaciją ir palieskite **Įjungti**.

Mobiliojo prietaiso radimas

Jei nerandate mobiliojo prietaiso, prijungto prie netoliese esančio gaminio, gaminys gali padėti jį rasti.

Dukart paspauskite gaminio mygtuką.

Pasigirs prie gaminio prijungto mobiliojo prietaiso skambučio melodija.

Norėdami išjungti mobiliojo prietaiso skambučio melodiją, vykdykite ekrane teikiamas instrukcijas arba du kartus paspauskite gaminio mygtuką.



- Ši funkcija neveikia, kai gaminys ir mobilusis prietaisas nėra sujungti.
- Ši funkcija veikia, kai įjungta funkcija „Rasti telefoną arba planšetinį kompiuterį“.

Automatizavimo funkcijos naudojimas

Kai gaminys prijungtas prie mobiliojo prietaiso, galite paleisti automatizavimo funkciją paspausdami ar paspausdami ir palaikydami gaminio mygtuką.

- 1 Mobiliajame prietaise įjunkite programą **SmartThings**.
- 2 Palieskite **Įrenginiai**, palieskite gaminio kortelę ir **Automatizavimas**.
- 3 Pasirinkite parinktį skirtuke **Veiksmi** ir palieskite **Pridėkite, ką atliks ši programa.**, vykdykite ekrane teikiamas instrukcijas, kad pridėtumėte veiksmą.
Paspaudus ar paspaudus ir palaikius gaminio mygtuką, bus paleistas nustatytas automatizavimo veiksmas.

Automatizavimo funkcijų tvarkymas

Mobiliajame prietaise įjunkite programą **SmartThings**. Palieskite **Įrenginiai**, palieskite gaminio kortelę ir **Automatizavimas**. Bus parodytas jūsų pridėtas automatizavimo veiksmas.

Norėdami redaguoti arba ištrinti veiksmą, palieskite norimą redaguoti arba ištrinti veiksmą ir palieskite **Redaguoti** arba **Trinti**.

Buvimo vietos stebėjimo užkardymas

Galite neleisti žmonėms stebėti jūsų buvimo vietos nustatydami gauti pranešimą į mobiliųjį prietaisą, jei jums judant kartu su jumis juda nežinomas išmanusis sekiklis.

- 1 Mobiliajame prietaise įjunkite programą **SmartThings**.
- 2 Palieskite **Gyvenimas** → **Find** →  → **Nustatymai** → **Nežinomos žymos aptikimas**.
- 3 Palieskite **Nežinomų žymių įspėjimai**, kad įjungtumėte funkciją.

Norėdami rasti aplink esančius nežinomus išmaniuosius sekiklius, palieskite **leškoti nežinomų žymų netoliese** → **Pradėti**.



Ši funkcija aptinka tik tuos išmaniuosius sekiklius, kurie yra suderinami su „SmartThings Find“.

Gaminio nustatymas



Pridėjimas pradžios ekrane

Jei dažnai naudojate gaminį, galite jį naudoti pridėdami šaukinį mobiliojo prietaiso pradžios ekrane.

- 1 Mobiliajame prietaise įjunkite programą **SmartThings**.
- 2 Palieskite **Gyvenimas** → **Find** →  → **Pridėti prie pradžios ekrano**.
- 3 Palieskite ir palaikykite ekrane esančią piktogramą arba palieskite **Pridėti**. Šaukinys bus pridėtas mobiliojo prietaiso pradžios ekrane.

Prietaisų rodymo ekrane nustatymas

Galite pasirinkti, kuriuos prietaisus rodyti „SmartThings Find“ ekrane.

- 1 Mobiliajame prietaise įjunkite programą **SmartThings**.
- 2 Palieskite **Gyvenimas** → **Find** → .
Bus parodytas gaminys ir visi prietaisai, įtraukti į „Samsung“ paskyros „Rasti mano mobilųjį“ sąrašą.
- 3 Palieskite  → **Nustatyti parankinį**.
- 4 Pasirinkite prietaisą, kurį norite matyti „SmartThings Find“ žemėlapyje ir palieskite **Išsaugoti**.

Bendrieji nustatymai

Galite peržiūrėti su gaminiu susijusią informaciją ir keisti įvairius nustatymus.

- 1 Mobiliajame prietaise įjunkite programą **SmartThings**.
- 2 Palieskite **Įrenginiai** ir palieskite gaminio kortelę.

Būsena

Galite patikrinti gaminio ir mobiliojo prietaiso ryšio būseną bei gaminio buvimo vietos būseną. Palieskite **Žiūrėti žemėlapij**, norėdami peržiūrėti išsamią informaciją apie gaminį.

Rask. telefoną ar planš. komp.

Jei nerandate mobiliojo prietaiso netoliese, galite naudoti gaminį jam rasti.

Palieskite **Rask telefoną ar planš. komp.** jungiklį, kad jį įjungtumėte. Daugiau informacijos žr. [Mobiliojo prietaiso radimas](#).

Automatizavimas

Kai gaminys prijungtas prie mobiliojo prietaiso, galite paleisti automatizavimo funkciją paspausdami ar paspausdami ir palaikydami gaminio mygtuką. Daugiau informacijos žr. [Automatizavimo funkcijos naudojimas](#).

Garsumas

Reguliuojamas gaminio garsumas.

Palieskite **Garsumas** ir pasirinkite norimą parinktį. Taip pat galite paliesti , kad būtų įjungtas gaminio pranešimo garsas.

Skambėjimo tonas

Pakeiskite pranešimo garsą, kurį gaminys skleidžia, kai ieškote jo buvimo vietos.

Palieskite **Skambėjimo tonas**, norėdami pasirinkti norimą pranešimo garsą.

Energijos taupymo režimas

Akumuliatorius tarnaus ilgiau, jei įjungsite energijos taupymo režimą.

Palieskite **Energijos taupymo režimas** jungiklį, kad jį įjungtumėte. Tačiau, kai kurios funkcijos, pvz., gaminio mygtukas arba su garsais susijusios funkcijos, gali neveikti.

Akumuliatorius

Galite patikrinti likusią gaminio akumuliatoriaus įkrovą. Taip pat galite peržiūrėti akumuliatoriaus informaciją palietę **Akumuliatorius**.

Redagavimas

Palieskite  → **Redaguoti**.

Gaminio piktogramos keitimas

Galite pakeisti piktogramą, rodomą gaminio kortelėje arba „SmartThings Find“ žemėlapyje.

Palieskite , norėdami pasirinkti norimą piktogramą, ir palieskite **Saugoti**.

Vieta

Galite patikrinti, kur yra gaminys.

Kambarys

Galite patikrinti, kurioje patalpoje yra gaminys, ir ją pakeisti.

Palieskite **Kambarys**, norėdami pasirinkti norimą patalpą, ir palieskite **Saugoti**.

Palieskite **Pridėti naują kambarį**, kad pridėtumėte naują patalpą. Taip pat galite rankiniu būdu pavadinti patalpą, kurioje yra gaminys, paliesdami **Pasirinktinis**.

Gaminio pavadinimo redagavimas

Galite pakeisti gaminio pavadinimą.

Palieskite gaminio pavadinimą, jį pakeiskite ir palieskite **Saugoti**.

„SmartThings Find“ konfigūravimas

Galite keisti įvairius, su „SmartThings Find“ susijusius nustatymus.

- 1 Mobiliajame prietaise įjunkite programą **SmartThings**.
- 2 Palieskite **Gyvenimas** → **Find** → ⓘ → **Nustatymai**.

Leisti rasti įrenginius

Galite pasirinkti prietaisą, kurį norite rasti, ir pakeisti jo nustatymus per „SmartThings Find“.

Įrenginių paiešką neprisijungus

Galite atnaujinti gaminio buvimo vietos informaciją naudodami išorinį prietaisą, kuris yra vienoje vietoje, pvz., televizorius arba „SmartThings“ stotelė.

Pvz., jei gaminys yra šalia televizoriaus, televizorius gali atnaujinti gaminio buvimo vietą „SmartThings Find“ žemėlapyje, net jei mobiliojo prietaiso nėra šalia.

Pasirinkite palaikomą prietaisą sąraše ir vykdykite ekrane teikiamas instrukcijas, kad pabaigtumėte nustatyti.

Šifruot neprisij. įreng. vietą

Kai neprisijungę prie interneto per kitą prietaisą siunčiate gaminiui buvimo vietos informaciją funkcijai „Rasti mano mobilųjį“, dėl didesnio saugumo galite užšifruoti gaminio buvimo vietą.

Sąraše palieskite prietaiso, kurio buvimo vietos informaciją norite užšifruoti, jungiklį ir vykdykite ekrane pateikiamas instrukcijas, kad užšifruotumėte buvimo vietos informaciją.

Nežinomos žymos aptikimas

Galite neleisti žmonėms stebėti jūsų buvimo vietos nustatydami gauti pranešimą į mobilųjį prietaisą, jei jums judant kartu su jumis juda nežinomas išmanusis sekiklis. Žr. [Buvimo vietos stebėjimo užkardymas](#).

Navigacijos programa

Galite nustatyti ir parsisiųsti numatytąją navigacijos programą, kad galėtumėte ją naudoti, kai esate nukreipiami į gaminio buvimo vietą.

Leisti naudoti vietos informaciją

Galite leisti naudoti jūsų buvimo vietos informaciją.

Pagalba

Peržiūrėkite pagalbos informaciją, kad sužinotumėte, kaip naudoti gaminį ir peržiūrėti su juo susijusią informaciją.

- 1 Mobiliajame prietaise įjunkite programą **SmartThings**.
- 2 Palieskite **Įrenginiai** ir palieskite gaminio kortelę.
- 3 Palieskite  → **Pagalba**.



Gaminio informacija

Galite peržiūrėti gaminio programinės įrangos informaciją.

- 1 Mobiliajame prietaise įjunkite programą **SmartThings**.
- 2 Palieskite **Įrenginiai** ir palieskite gaminio kortelę.
- 3 Palieskite  → **Informacija**.

Gaminio ištrynimasis

Ištrynę gaminį, galite jį užregistruoti kitoje „Samsung“ paskyroje.

- 1 Mobiliajame prietaise įjunkite programą **SmartThings**.
- 2 Palieskite **Įrenginiai** →  → **Šalinti įrenginį**.
- 3 Palieskite  gaminio, kurį norite ištrinti, kortelėje.
Gaminys bus nustatytas iš naujo.



Naudojimo pastabos

Atsargumo priemonės naudojant prietaisą

Kad saugiai ir tinkamai naudotumėtės gaminiu, perskaitykite šį vadovą.

- Aprašai pagrįsti numatytaisiais gaminio nustatymais.
- Dalis turinio gali skirtis nuo gaminio. Tai priklauso nuo regiono, paslaugos teikėjo, modelio specifikacijų ar gaminio programinės įrangos.
- Kartu su šiuo gaminiu teikiamai programinei įrangai, garso šaltiniams, fono paveikslėliams, vaizdams ir kitoms laikmenoms suteikiama riboto naudojimo licencija. Šios medžiagos gavimas ir naudojimas komerciniais ar kitais tikslais yra autorių teisių įstatymų pažeidimas. Naudotojai prisiima visą atsakomybę už neteisėtą medijos naudojimą.
- Su gaminiu teikiamos numatytosios programos gali būti atnaujinamos ir gali būti nebepalaikomos be išankstinio pranešimo.
- Keičiant gaminio operacinę sistemą ar įdiegiant programinę įrangą iš neoficialių šaltinių, gaminys gali tinkamai neveikti, gali būti sugadintas arba gali būti prarasti duomenys. Šiais veiksmais pažeidžiama „Samsung“ licencijos sutartis ir dėl to panaikinama garantija.
- Nenaudokite gaminio karštoje aplinkoje arba šalia ugnies.
- Nenurykite ir neardykite jokio akumulatoriaus. Cheminio nudegimo pavojus.
- Šiame gaminyje yra apvalus akumulatorius. Neprarykite akumulatoriaus. Prarijus akumuliatorių, vos per 2 val. galima patirti sunkių vidinių nudegimų ir, esant sunkiai būklei, mirti.
- Laikykite akumulatorius atokiau nuo kūdikių ir vaikų. Jei akumulatoriaus skyriaus negalima saugiai uždaryti, nustokite naudoti gaminį ir laikykite jį atokiau nuo kūdikių ir vaikų. Jei manote, kad akumulatorius galėjo būti prarytas ar įkištas į bet kurią kūno dalį, nedelsdami kreipkitės į gydytoją.
- Šiame produkte yra tam tikra nemokama / atviroji programinė įranga. Informaciją apie šiame gaminyje naudojamą atvirojo kodo programinės įrangos licenciją galite rasti adresu opensource.samsung.com.
- Draudžiama naudoti itin plačiajuosčius (UWB) siųstuvus lėktuve ar laive.

Instrukcijų piktogramos

-  Įspėjimas: atvejai, kai galite susižaloti ar sužaloti kitus
-  Perspėjimas: atvejai, kai galite sugadinti gaminį ar kitą įrangą
-  Atkreipkite dėmesį į: pastabas, naudojimo patarimus ar papildomą informaciją

Pastabos dėl pakuotės turinio ir priedų

Norėdami sužinoti pakuotės turinį, žr. trumpąjį darbo pradžios vadovą.

- Gaminys
- Išstūmimo kaištis
- Trumpasis darbo pradžios vadovas
-  • Su gaminiu teikiami daiktai ir bet kokie galimi priedai gali skirtis priklausomai nuo regiono ar paslaugų tiekėjo.
- Kartu teikiami daiktai skirti tik šiam gaminiui ir gali būti nesuderinami su kitais prietaisais.
- Išvaizda ir specifikacijos gali keistis be išankstinio įspėjimo.
- Papildomų priedų galite įsigyti iš vietinio „Samsung“ mažmeninės prekybos atstovo. Prieš įsigydami įsitikinkite, kad jie suderinami su gaminiu.
- Naudokite „Samsung“ patvirtintus priedus. Nepatvirtintų priedų naudojimas gali sukelti veikimo sutrikimus, kuriems garantija negalioja.

Atsparumo vandeniui palaikymas

Gaminys atsparus vandeniui (išbandyta IP67 sąlygomis: 15–35 °C, 86–106 kPa, gélame vandenyje, 1 metro gylyje, 30 min.). Kruopščiai laikykitės šių patarimų, kad gaminys išliktų atsparus vandeniui.

- Saugokite gaminį nuo baseinų vandens ar jūros vandens.
- Neleiskite, kad ant gaminio stipria srove bėgtų vanduo. Staigus vandens slėgio pokytis gali viršyti užtikrinto atsparumo vandeniui lygį.
- Jei ant gaminio pateko vandens, nuvalykite jį minkšta ir švaria šluoste, tada gerai išdžiovinkite.
- Jei ant gaminio pateko kitų skysčių, pvz., muiluoto vandens, aliejaus, kvepalų, kremo nuo saulės, rankų valymo priemonės ar cheminių produktų, pvz., kosmetikos, nuplaukite gaminį netekančiu gėlu vandeniu, nuvalykite minkšta ir sausa šluoste ir gerai išdžiovinkite prieš naudodami, kad jis liktų atsparus vandeniui.
- Jei gaminys buvo panardintas vandenyje arba garsiakalbis yra šlapias, garsas gali girdėtis neaiškiai.

Priedas

Trikčių diagnostika

Prieš susisiekdami su „Samsung“ techninės priežiūros centru arba įgaliojotuoju techninės priežiūros centru pabandykite toliau pateikiamus sprendimus. Kai kurios situacijos gali netikti gaminiui.

Gaminys neįsijungia

- Jei akumuliatorius visiškai išsikrovęs, gaminys neįsijungs. Prieš naudodami gamint patikrinkite akumuliatorių.
- Akumuliatorius gali būti netinkamai įdėtas. Iš naujo įdėkite akumuliatorių.
- Nuvalykite išvadus ir pabandykite iš naujo įdėti akumuliatorių.

Gaminys užstringa arba įvyksta klaida

Pabandykite šiuos sprendimus. Jei problema vis tiek lieka neišspręsta, susisiekite su „Samsung“ techninio aptarnavimo centru arba įgaliojotuoju techninės priežiūros centru.

Gaminio paleidimas iš naujo

Jei gaminys ir toliau užstringa arba lėtėja, išimkite akumuliatorių ir įdėkite jį iš naujo.

Priverstinis paleidimas iš naujo

Jei gaminys yra užstrigęs ir nereaguoja, galite iš naujo nustatyti gaminį.

Įkiškite su gaminiu teikiamą išstūmimo kaištį ar sąvaržėlę į akumuliatoriaus dėklo skylutę ir švelniai ištraukite akumuliatoriaus dėklą iš akumuliatoriaus dėklo angos. Vieną kartą paspaudę ir atleidę mygtuką, įdėkite akumuliatoriaus dėklą į akumuliatoriaus dėklo angą dar kartą spausdami mygtuką. Ilgiau nei 7 sek. laikykite nuspaudę mygtuką, kol iš gaminio pasigirs garsas.

Jei akumuliatorius nebus tinkamai atpažintas, įdėjus akumuliatorių iš gaminio nedelsiant pasigirs garsas. Jei taip nutiktų, bandykite vėl taikyti minėtą būdą.

Kitas „Bluetooth“ prietaisas neaptinka gaminio

- Įsitikinkite, kad prietaisas, prie kurio norite prijungti, yra paruoštas nuskaityti ar sujungti.
- Gaminio vieta nustatoma pagal prie gaminio prijungto prietaiso GPS ir „Wi-Fi“ padėties nustatymo rezultatus ir dėl supančios aplinkos ar GPS gedimo gali kilti problemų. Įsitikinkite, kad prietaisas, kurį norite prijungti prie gaminio, yra šalia.
- Iš naujo nustatykite gaminį ir bandykite dar kartą.

Jei šie patarimai nepadėjo išspręsti problemos, susisiekite su „Samsung“ techninės priežiūros centru arba įgaliojotuoju techninės priežiūros centru.

Negalite rasti esamos gaminio buvimo vietos

Kai kuriose vietose, pvz., patalpose, gali būti GPS signalų trukdžių. Nustatykite prie gaminio prijungtą mobilųjį prietaisą naudoti „Wi-Fi“ arba mobiliojo ryšio tinklą, kad rastumėte esamą buvimo vietą šiose situacijose.

Gaminio išorėje atsiranda nedidelis tarpelis

- Šis tarpelis yra reikalingas gamybos požymis, gali atsirasti nedidelis dalių drebėjimas arba vibracija.
- Laikui bėgant dėl dalių trinties šis tarpelis gali šiek tiek padidėti.

Autoriaus teisės

Autorių teisės © 2023 m., „Samsung Electronics Co., Ltd.“

Šis vadovas saugomas pagal tarptautinius autoriaus teisių įstatymus.

Jokios šio vadovo dalies negalima perkurti, platinti, versti arba persiųsti bet kokia forma ir bet kokių būdu: elektroniniu ar mechaniniu, įskaitant fotokopijavimą, įrašymą arba saugojimą bet kokiose informacijos laikymo ir gavimo sistemose.

Prekių ženklai

- SAMSUNG ir SAMSUNG logotipas yra registruotieji „Samsung Electronics Co., Ltd.“ prekės ženklai.
- „Bluetooth®“ yra pasaulinis „Bluetooth SIG, Inc.“ prekių ženklas.
- Visi kiti prekių ženklai ir autorių teisės priklauso jų savininkams.

Alustamine

Teave seadme Galaxy SmartTag2 kohta

Galaxy SmartTag2 on toode, mida saab kinnitada lemmikloomade ja esemete külge, et ennetada nende kadumist ja olla kursis nende asukohaga. Samuti saab toote abil selle nuppu kasutades käivitada automatiseeringufunktsioone.

Ühendage toode oma mobiilseadmega rakenduse SmartThings kaudu, et kontrollida toote asukohta ja saada teavet selle kohta, kus toode kadus.

Seadme osad

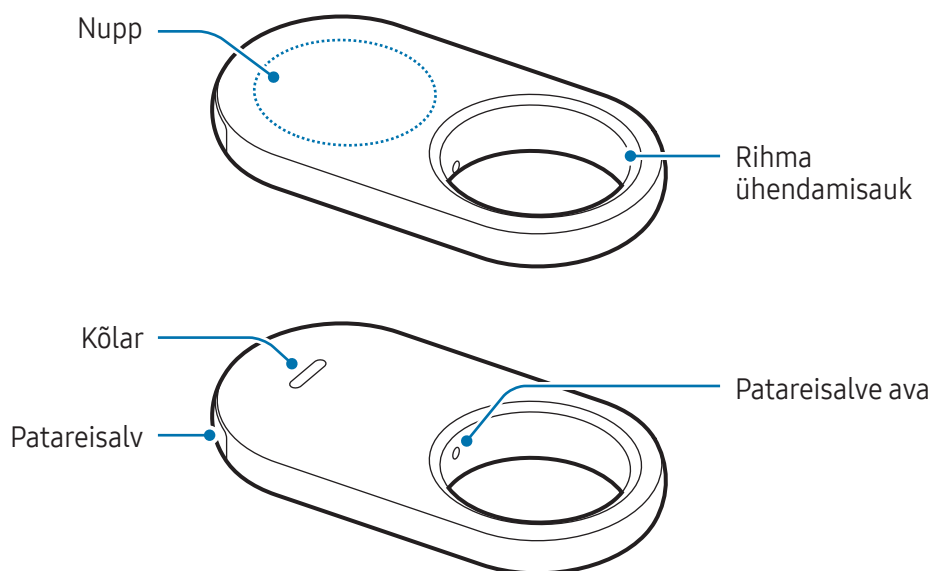

Nupp

Nupp	Funktsioon
Nupp	<ul style="list-style-type: none"> Vajutage, et lülitada välja toote hoiatuste teavitusheli, kui see heliseb. Vajutage kaks korda, et leida tootega ühendatud mobiilseade. Vajutage või vajutage ja hoidke all, et käivitada teie seadistatav automatiseeringufunktsioon.

Patarei vahetamine

- 1 Sisestage tootega kaasas olev väljutustihvt või klamber patareisalve avasse ja tõmmake patareisalv ettevaatlikult patareisalve pesast välja.

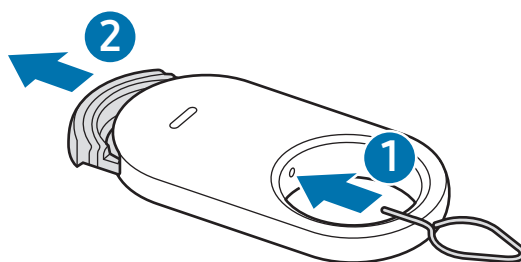

- 2 Sisestage patarei, ühildades positiivse klemmi toote sees oleva sümboliga +.

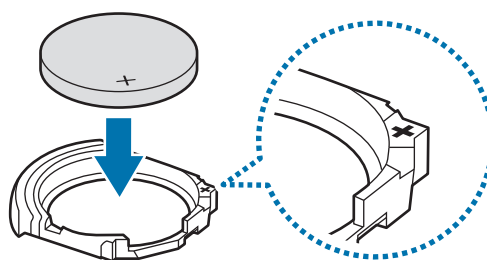

3 Sisestage patareisalv tagasi patareisalve pesa.

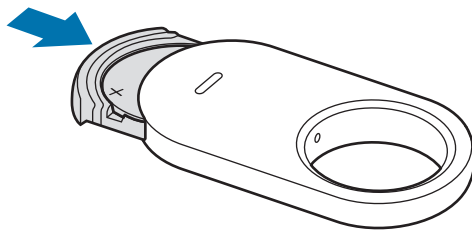

- Olge ettevaatlik, et te oma sõrme või sõrmeküünt ei vigastaks, kui patareisalve patarei vahetamiseks patareisalve pesast välja tõmbate.
- Olge ettevaatlik, et te ei sisestaks patareisalve tagurpidi, kuna see võiks toodet kahjustada.
- Kontrollige patarei positiivse (+) klemmi suunda. Kui patarei on valesti sisestatud, siis toode ei tööta.
- Kui patarei on tühjaks saanud, vahetage patarei välja.
- Ärge taaslaadige kaasasolevat patareid.

Enne toote kasutamist

Rakenduse SmartThings installimine oma mobiilseadmesse

Enne toote kasutamist peaksite paigaldama oma mobiilseadmesse rakenduse SmartThings.

Sõltuvalt mobiilseadmest saate rakenduse SmartThings laadida alla järgnevatest kohtadest:

- Samsungi Android-mobiilseadmed: **Galaxy Store, Play pood**
- Te ei saa paigaldada rakendust SmartThings mobiilseadmetesse, mis ei toeta toodete sünkroonimist. Veenduge, et mobiilseade oleks toodetega ühilduv.
- Rakenduse SmartThings kasutamiseks peate registreeruma ja sisse logima enda Samsungi kontole.

Toodete mobiilseadmega ühendamine

- 1 Avage oma mobiilseadmest rakendus **SmartThings**.
Uuendage rakendus SmartThings uusimale versioonile.
- 2 Eemaldage patareisalve ja patarei vahel olev kile või sisestage patarei.
Teise võimalusena vajutage toote nuppu.
Toode toob kuuldavale heli ja aktiveeritakse.
- 3 Kui mobiilseadmest kuvatakse hüpikaken teabega, et teie toode on tuvastatud, toksake **Lisa**.
Kui ühenduse hüpikakent ei kuvata, toksake **Seadmed** → **+**. Toksake **Lisamine**, mille leiate valiku alt **Samsungi seadmed**, ja toksake **Silt/jälgija**.
- 4 Ühenduse lõpule viimiseks järgige ekraanil olevaid juhiseid.
Kui ühendamine on lõpetatud, kuvatakse sildi praegune asukoht rakenduse **SmartThings Find** kaardil ja toode ilmub rakenduses SmartThings seadmete loendisse.

Toodete ühendamine QR-koodi skannimise abil

Saate toote mobiilseadmega ühendada ka selle QR-koodi skannimise abil.

- 1 Avage oma mobiilseadmest rakendus **SmartThings**.
- 2 Toksake **Seadmed** → **+** → **Skanni QR-koodi**, et karbil olev QR-kood skannida.
- 3 Ühenduse lõpule viimiseks järgige ekraanil olevaid juhiseid.
Kui ühendamine on lõpetatud, kuvatakse sildi praegune asukoht rakenduse **SmartThings Find** kaardil ja toode ilmub rakenduses SmartThings seadmete loendisse.



- Kui registreerite toodet esimest korda, ei pruugi registreerimisprotsess ümbritsevast keskkonnast olenevalt sujuvalt kulgeda. Võib juhtuda, et peate registreerimise edukaks lõpetamiseks 2–3 korda proovima.
- Toetatud funktsioonid võivad olenevalt mobiilseadmest ja tarkvaraversioonist erineda.
- Saate funktsiooni SmartThings Find kasutada üksnes nende mobiilseadmetega, mille operatsioonisüsteem on Android 9.0 või hilisem, samuti Samsungi mobiilseadmetega, mis toetavad funktsiooni Find My Mobile („Leia minu mobiil”).
- Toode on juhtmevaba sideseade ja selle toimivus võib halveneda, kui samaaegselt on ühendatud mitu seadet.

Toote kasutamine

Toote asukohta kontrollimine

Saate oma toote asukohta rakenduse SmartThings abil oma mobiilseadmest eemalt kontrollida ja leida selle asukohta, kui kutsute tootes esile teavitusheli.

- 1 Avage oma mobiilseadmest rakendus **SmartThings**.
- 2 Toksake **Seadmed**, toksake oma toote kaardil ja seejärel toksake **Kuva kaart**. Teise võimalusena toksake **Elu** → **Find**.

Toote praegune asukoht kuvatakse kaardil.



- Toote asukoht põhineb tootega ühendatud mobiilseadme või läheduses oleva Android-mobiilseadme GPS- ja Wi-Fi-positsioneerimise tulemustel, mis võivad ümbritsevast keskkonnast, GPS-i rikkest või muust sarnasest tulenevalt hõlmata mõningaid probleeme.
- Kui toote praegust asukohta ei kuvata, on toote patarei tühi või pole läheduses ühtegi Samsungi Android-mobiilseadet, mis aitaks toote asukohta tuvastada. Saamaks teavitusi, kui teie toote asukohateavet värskendatakse, lülitage seotud funktsioon sisse. Rohkema teabe saamiseks vaadake jaotist [Teavituse saamine, kui toode on leitud](#).
- Kui toote olekuks on **Ühendatud**, saate esile kutsuda teavitusheli või reguleerida toote helitugevust.
- Toote kasutusaeg võib olenevalt kasutuskeskkonnast ja kasutusmustrist erineda.
- Ultralairiba (UWB) funktsioon ei pruugi piirkonnast sõltuvalt saadaval olla.

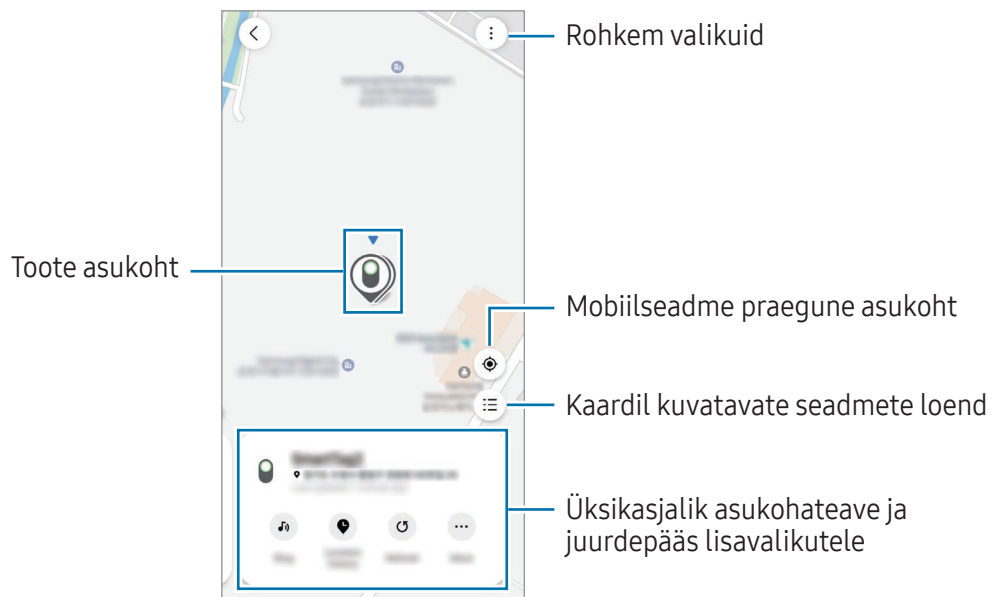

Toote asukoha otsimine teavitusheli abil

Saate toote asukohta otsida, kutsudes esile teavitusheli.

- 1 Avage oma mobiilseadmes rakendus **SmartThings**.
- 2 Toksake **Elu** → **Find**.
- 3 Toksake **Kõne**.
Kostub toote hoiatuste teavitusheli.

Teavitusheli helitugevuse reguleerimiseks toksake või .

Teavitusheli välja lülitamiseks toksake **Peata** või vajutage korra toote nuppu.

Toote asukoha otsimine ajaloo järgi

Saate toote üles leida, tutvudes toote asukohaga, mis on viimase seitsme päeva kohta salvestatud.

- 1 Avage oma mobiilseadmes rakendus **SmartThings**.
- 2 Toksake **Elu** → **Find** → **Asukoha ajalugu**.

Toote kogu asukohaajaloo kustutamiseks toksake → **Kustuta ajalugu**.

Toote asukoha otsimine signaali tugevuse järgi

Saate leida toote asukoha, tuvastades selle signaali tugevuse.

- 1 Avage oma mobiilseadmes rakendus **SmartThings**.
- 2 Toksake **Elu** → **Find** → **Veel** → **Otsi lähedalt**.
Kuvatakse teie otsitava toote signaali ekraan. Mida lähemal otsitavale tootele te olete, seda tugevamana näidatakse ekraanil signaali.

Saate toote teavitusheli esile kutsuda, kui toksate .

Teavitusheli välja lülitamiseks toksake . Samuti saate teavitused välja lülitada, kui ühe korra toote nuppu vajutate.

Toote asukoha otsimine LR-efektiga

Saate leida toote asukoha, kasutades LR-iga seotud funktsioone.

- 1 Avage oma mobiilseadmes rakendus **SmartThings**.
- 2 Toksake **Elu** → **Find** → **Veel** → **Otsi lähedalt** → .
- 3 Skannige läheduses olevat ala.
Kui teie toode on läheduses, kuvatakse LR-efekt teie otsitava toote asukohas.

Saate toote teavitusheli esile kutsuda, kui toksate .

 See funktsioon on saadaval ainult siis, kui teie mobiilseade toetab ultralairiba funktsiooni.

Toote jagatud asukohtade otsimine

Saate kutsuda mitu kasutajat kohta, kus toode registreeritud on, et toote asukohta jagada ja seda koos kontrollida. Kui te ei saa oma mobiilseadet kasutada, proovige toodet leida ja kontrollida mõne teise kasutaja mobiilseadme abil.

- 1 Avage oma mobiilseadmes rakendus **SmartThings**.
- 2 Toksake **Elu** → **Find** → **Veel** → **Jagage selle seadme asukohta**.
- 3 Teiste kasutajate oma asukohta kutsumiseks järgige ekraanil kuvatavaid juhiseid.
- 4 Kui kasutaja kutsumine on lõpetatud, järgige ekraanil kuvatavaid juhiseid, et toote asukohta jagada.

Toote asukohajuhiste saamine

Marsruudijuhiste saamine

Kui teie toode on kadunud või teist kaugel, võidakse teid toote asukohta suunata.

1 Avage oma mobiilseadmes rakendus **SmartThings**.

2 Toksake **Elu** → **Find** → **Veel** → **Navigeeri**.

Algab teie juhendamine toote asukohta.



Kui toetatud navigeerimisrakendust ei ole teie mobiilseadmesse paigaldatud, kuvatakse toetatud navigeerimisrakenduste loend. Paigaldage loendist soovitud rakendus ja saage juhised.

Teavituse saamine, kui toode on leitud

Teil on võimalik saada oma mobiilseadmes teavitus, kui toote asukohateavet värskendatakse, isegi kui toote patarei on täiesti tühi või läheduses pole ühtegi Samsungi Android-mobiilseadet, mis aitaks teil toodet leida.

1 Avage oma mobiilseadmes rakendus **SmartThings**.

2 Toksake **Elu** → **Find** → **Veel** → **Teavita mind, kui see leitakse**, et see funktsioon sisse lülitada.



See funktsioon on saadaval, kui toode ja mobiilseade ei ole ühendatud.

Teavituse saamine, kui toode maha jääb

Teil on võimalik saada oma mobiilseadmes teavitus, kui toode maha jääb.

1 Avage oma mobiilseadmes rakendus **SmartThings**.

2 Toksake **Elu** → **Find** → **Veel** → **Unustamise korral teavitamine** ja toksake lülitit, et see sisse lülitada.

Saate teavituste vältimiseks seadistada turvalise asukoha, näiteks oma kodu, nii et sinna jätmise korral teile teavitust ei saadeta. Proovige konkreetne koht lisada, toksates **Ohutu koha lisamine**.

Oma toote ja selle külge kinnitatatu kaitsmine

Kui olete toote kaotanud, võite oma toodet kaitsta, lastes sellel endale teavituse saata. Samuti saate toodet ja selle külge kinnitatut kaitsta, kui kuvate kellegi teise mobiilseadmes hädaabikontaktteabe, kui nad on teie toote ja selle külge kinnitatu leidnud ja püüavad seda oma mobiilseadmetega tuvastada, ning kui lukustate toote, nii et keegi teine ei saa sellega ühendust luua.

Näiteks kui lemmikloom, kelle külge toode on kinnitatud, kaduma läheb, saab kontrollida hooldaja kontaktteavet, kui asetada mobiilseade toote tuvastamiseks tootele.



- Selle funktsiooni kasutamiseks peab mobiilseade, millega toodet tuvastatakse, toetama NFC-funktsiooni ja olema seadistatud standardrežiimile.
- Kui püüate mobiilseadmega toodet tuvastada, veenduge, et mobiilseadme ekraan oleks sisse lülitatud ja lukustamata. Vastasel juhul ei saa mobiilseade andmeid kätte.
- Toote mobiilseadmega tuvastamiseks asetage mobiilseadme NFC-antenni ala toote nupu peale.

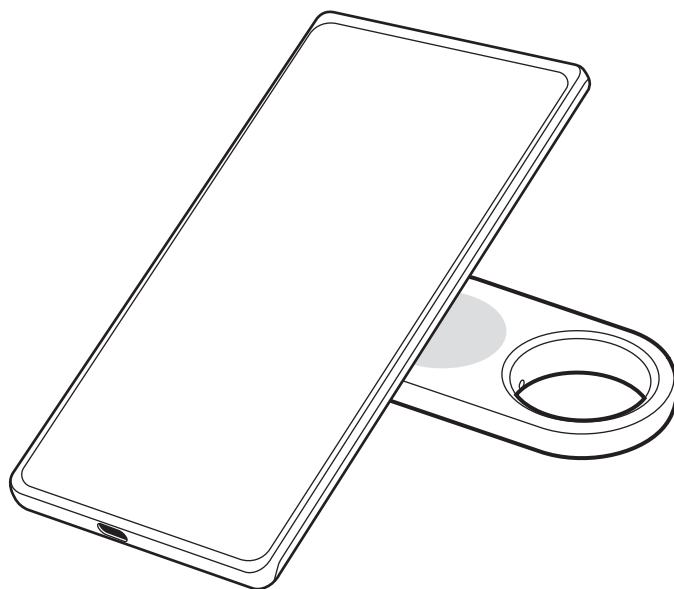

- 1 Avage oma mobiilseadmes rakendus **SmartThings**.
- 2 Toksake **Elu** → **Find** → **Veel** → **Kadumisrežiim**.
- 3 Tutvuge ekraanil kuvatud juhistega ja toksake **Edasi**.
- 4 Sisestage teave ja toksake **Lülita sisse**.

Mobiilseadme leidmine

Kui te tootega ühendatud mobiilseadet lähedusest ei leia, saab toode aidata teil see üles leida.

Vajutage kaks korda toote nuppu.

Kõlab tootega ühendatud mobiilseadme helin.

Oma mobiilseadmes helina välja lülitamiseks järgige ekraanil kuvatavaid juhiseid või vajutage kaks korda toote nuppu.



- See funktsioon ei ole saadaval, kui toode ja mobiilseade ei ole ühendatud.
- See funktsioon on saadaval, kui telefoni või tahvelseadme leidmise funktsioon on sisse lülitatud.

Automatiseeringufunktsiooni kasutamine

Kui toode on mobiilseadmega ühendatud, saate automatiseeringufunktsiooni käivitada, kui vajutate toote nuppu või seda nuppu vajutate ja all hoiate.

- 1 Avage oma mobiilseadmes rakendus **SmartThings**.
- 2 Toksake **Seadmed**, toksake oma toote kaarti ja seejärel toksake **Automatiseerimine**.
- 3 Valige jaotises **Toimingud** valik ja toksake **Lisage, mida see rutiin teeb.**, et tegevuse lisamiseks ekraanil kuvatavaid juhiseid järgida.

Kui te toote nuppu vajutate või vajutate ja all hoiate, alustatakse teie seadistatud automatiseeringutegevust.

Automatiseeringufunktsioonide haldamine

Avage oma mobiilseadmes rakendus **SmartThings**. Toksake **Seadmed**, toksake oma toote kaarti ja seejärel toksake **Automatiseerimine**. Kuvatakse teie lisatud automatiseeringutegevus.

Tegevuse muutmiseks või kustutamiseks toksake tegevust, mida muuta või kustutada soovite, ja toksake **Redigeeri** või **Kustuta**.

Asukohta jälgimise ennetamine

Saate ennetada seda, et inimesed teie asukohta jälgiksid, seadistades selle teie mobiilseadmes teavitust saama, kui tundmatu nutisilt liigub teiega kaasa samal ajal, kui teiegi liigute.

- 1 Avage oma mobiilseadmes rakendus **SmartThings**.
- 2 Toksake **Elu** → **Find** →  → **Seaded** → **Teadmata sildi tuvastamine**.
- 3 Toksake **Tundmatu sildi märguanded**, et see funktsioon sisse lülitada.

Enda läheduses olevate tundmatute nutisiltide leidmiseks toksake **Enda lähedalt tundm. siltide otsim.**
→ **Alusta**.



Selle funktsiooniga on võimalik tuvastada vaid neid nutisilte, mis on rakendusega SmartThings Find ühilduvad.

Toote seadistamine



Avakuvale lisamine

Kui kasutate toodet sageli, saate selle käivitada, lisades oma mobiilseadme avakuvale otsetee.

- 1 Avage oma mobiilseadmes rakendus **SmartThings**.
- 2 Toksake **Elu** → **Find** →  → **Lisa avakuvale**.
- 3 Puudutage ekraanil olevat ikooni ja hoidke seda all või toksake **Lisa**.
Otsetee lisatakse teie mobiilseadme avakuvale.

Kaardil kuvatavate seadmete seadistamine

Saate valida, milliseid seadmeid rakenduse SmartThings Find kaardil kuvada.

- 1 Avage oma mobiilseadmes rakendus **SmartThings**.
- 2 Toksake **Elu** → **Find** → .
Kuvatakse teie toode ja loend kõigist seadmetest, mida olete oma Samsungi konto kaudu rakendusse Find My Mobile („Leia mu mobiil”) lisanud.
- 3 Toksake  → **Määra lemmik**.
- 4 Valige seade, mida rakenduse SmartThings Find kaardil kuvada, ja toksake **Salvesta**.

Üldseaded

Saate tutvuda tootega seotud teabega ja muuta erinevaid seadistusi.

- 1 Avage oma mobiilseadmes rakendus **SmartThings**.
- 2 Toksake **Seadmed** ja toksake oma toote kaarti.

Olek

Saate kontrollida toote ja mobiilseadme vahelise ühenduse olekut ja toote asukoha olekut. Toksake **Kuva kaart**, et tutvuda toote üksikasjaliku asukohateabega.

Leia telefon või tahvelseade

Kui te oma mobiilseadet lähedusest ei leia, saate kasutada toodet, et see üles leida.

Toksake lülitit **Leia telefon või tahvelseade**, et see sisse lülitada. Rohkema teabe saamiseks vaadake jaotist [Mobiilseadme leidmine](#).

Automatiseerimine

Kui toode on mobiilseadmega ühendatud, saate automatiseeringufunktsiooni käivitada, kui vajutate toote nuppu või seda nuppu vajutate ja all hoiate. Rohkema teabe saamiseks vaadake jaotist [Automatiseeringufunktsiooni kasutamine](#).

Helitugevus

Reguleerib toote helitugevust.

Toksake **Helitugevus**, et soovitud valik valida. Võite ka toksata , et panna toode teavitusheli kuuldavale tooma.

Helin

Muutke teavitusheli, mida toode kuuldavale toob, kui te toote asukohta otsite.

Toksake **Helin**, et valida soovitud teavitusheli.

Energiasäästurežiim

Saate patarei eluiga pikendada, kui aktiveerite energiasäästurežiimi.

Toksake lülitit **Energiasäästurežiim**, et see sisse lülitada. Mõned funktsioonid, nagu toote nupp või helidega seotud funktsioonid, ei pruugi aga saadaval olla.

Aku

Saate kontrollida toote patarei allesjäänud energiataset. Samuti saate tutvuda patareiteabega, kui toksate **Aku**.

Muutmine

Toksake  → **Redigeeri**.

Toote ikooni muutmine

Saate muuta ikooni, mis kuvatakse toote kaardil või rakenduse SmartThings Find kaardil.

Toksake soovitava ikooni valimiseks  ja toksake **Salvesta**.

Asukoht

Saate kontrollida toote asukohta.

Ruum

Saate kontrollida tuba, kus toode asub, ja seda muuta.

Toksake **Ruum**, et soovitav tuba valida, ja toksake **Salvesta**.

Uue toa lisamiseks toksake **Lisa uus ruum**. Samuti saate toale, kus toode asub, käsitsi nimetuse anda, kui toksate **Kohandatud**.

Toote nime muutmine

Saate toote nime muuta.

Toksake toote nime, muutke seda ja toksake seejärel **Salvesta**.

Rakenduse SmartThings Find konfigurimine

Saate muuta erinevaid rakendusega SmartThings Find seotud seadeid.

- 1 Avage oma mobiilseadmes rakendus **SmartThings**.
- 2 Toksake **Elu** → **Find** →  → **Seaded**.

Seadmete leidmise lubamine

Saate valida seadme, mida leida soovite, ja selle seadeid rakenduse SmartThings Find abil muuta.

Seadmete võrguühenduseta leidmine

Saate toote asukohateavet värskendada, kasutades püsiva asukohaga välisseadet, nagu telerit või SmartThingsi jaama.

Kui teie toode on näiteks teie teleri lähedal, saab teie teler rakenduses SmartThings Find toote asukohta värskendada isegi siis, kui teie mobiilseade ei asu läheduses.

Valige loendist toetatud seade ja järgige seadistuse lõpule viimiseks ekraanil olevaid juhiseid.

Võrguüh.-ta asukoha krüptimine

Kui saadate oma toote võrguühenduseta asukohateavet rakendusse Find My Mobile („Leia mu mobiil”) teise seadme kaudu, saate suurema turvalisuse huvides oma toote asukoha krüpteerida.

Toksake loendis selle seadme lülitit, mille jaoks oma asukohateavet krüpteerida soovite, ja järgige seejärel oma asukohateabe krüpteerimiseks ekraanil kuvatavaid juhiseid.

Teadmata sildi tuvastamine

Saate ennetada seda, et inimesed teie asukohta jälgiksid, seadistades selle teie mobiilseadmes teavitust saama, kui tundmatu nutisilt liigub teiega kaasa samal ajal, kui teiegi liigute. Tutvuge jaotisega [Asukoha jälgimise ennetamine](#).

Navigatsiooni rakendus

Saate seadistada ja alla laadida navigeerimiserakenduse, mida vaikimisi kasutada, kui teid toote asukohta juhatatakse.

Asukohateabe kasutamise lubamine

Saate lubada oma asukohateabe kasutamise.

Spikker

Tutvuge spikriga, saamaks teada, kuidas toodet kasutada, ja kontrollimaks sellega seotud teavet.

- 1 Avage oma mobiilseadmes rakendus **SmartThings**.
- 2 Toksake **Seadmed** ja toksake oma toote kaarti.
- 3 Toksake  → **Spikker**.



Teave toote kohta

Saate tutvuda teabega toote tarkvara kohta.

- 1 Avage oma mobiilseadmes rakendus **SmartThings**.
- 2 Toksake **Seadmed** ja toksake oma toote kaarti.
- 3 Toksake  → **Teave**.

Toote kustutamine

Saate toote pärast selle kustutamist registreerida teise Samsungi kontoga.

- 1 Avage oma mobiilseadmes rakendus **SmartThings**.
- 2 Toksake **Seadmed** →  → **Eemalda seade**.
- 3 Toksake  selle toote kaardil, mida kustutada soovite.
Toode lähtestatakse.



Kasutamise märkused

Ettevaatusabinõud seadme kasutamisel

Toote ohutu ja sihipärase kasutamise tagamiseks lugege palun see kasutusjuhend läbi, kui toodet kasutate.

- Kirjeldused põhinevad toote vaikeseadetel.
- Teatud sisu võib piirkonnast, teenuseosutajast, mudeli tehnilisest kirjeldusest või seadme tarkvarast sõltuvalt teie tootest erineda.
- Selle tootega kaasas olevad tarkvara, heliallikad, taustapildid, kujutised ja muu meedia on litsentsitud piiratud kasutuseks. Nende materjalide ekstraktimine ja kasutamine kaubanduslikel või muudel eesmärkidel rikub autoriõigusseadust. Kasutajad vastutavad meedia ebaseadusliku kasutamise eest täiel määral.
- Tootega kaasas olevaid vaikerakendusi võidakse ajakohastada ja neid ei pruugita ilma sellest eelnevalt teavitamata enam toetada.
- Toote operatsioonisüsteemi muutmine või mitteametlikest allikatest pärit tarkvara paigaldamine võib tuua kaasa toote tõrked ning andmete kahjustumise või kaotsimineku. Nende tegevustega rikute oma Samsungi litsentsilepingut ja garantii muutub tühiseks.
- Ärge kasutage oma toodet tule läheduses kõrge temperatuuriga keskkonnas.
- Ärge neelake ühtegi patareid alla ega võtke seda koost lahti, keemilise põletuse oht.
- See toode sisaldab nõõppatareid. Ärge neelake patareid alla. Patarei allaneelamisega võivad kõigest 2 tunni jooksul kaasneda tõsised sisemised põletushaavad ja raskematel juhtudel surm.
- Hoidke patareid imikute ja laste käeulatuses väljas. Kui patareipesa ei sulgu kindlalt, lõpetage toote kasutamine ja hoidke see imikute ja laste käeulatuses väljas. Kui arvate, et patareid võivad olla alla neelatud või ükskõik millisesse kehaosasse sisestatud, pöörduge viivitamatult arsti poole.
- Toode hõlmab teatud tasuta/avatud lähtekoodiga tarkvara. Teave selles tootes kasutatud avatud lähtekoodiga tarkvara litsentsi kohta on leitav aadressil opensource.samsung.com.
- Lennukite ja laevade pardal on ultralairibasaatjate (UWB-saatjate) kasutamine keelatud.

Juhendavad ikoonid

-  **Hoiatus:** olukorrad, mis võivad vigastada kasutajat või teisi isikuid
-  **Ettevaatust:** olukorrad, mis võivad kahjustada teie toodet või muud varustust
-  **Teade:** märkused, kasutamise juhtnöörid või täiendav teave

Märkused pakendi sisu ja tarvikute kohta

Pakendi sisu osas lugege kiirjuhendit.

- Toode
 - Väljutustihvt
 - Kiirjuhend
-  • Tootega kaasas olevad üksused ja mistahes saadaval olevad lisatarvikud võivad regioonist või teenusepakkujast sõltuvalt erineda.
- Kaasasolevad üksused on disainitud ainult selle toote jaoks ning ei pruugi teiste seadmetega ühilduda.
 - Spetsifikatsioone ja väljanägemist võib eelnevalt teavitamata muuta.
 - Tarvikuid saate osta kohalikult Samsungi edasimüüjalt. Enne ostmist veenduge, et need oleksid tootega ühilduvad.
 - Kasutage Samsungi poolt heakskiidetud tarvikuid. Heaks kiitmata tarvikute kasutamine võib tekitada garantii poolt katmata talitlusprobleeme ja tõrkeid.

Veekindluse säilitamine

Teie toode toetab veekindlust (katsetatud kaitseastme IP67 tingimustel: 15–35 °C, 86–106 kPa, magevesi, 1 meeter, 30 minutit). Järgige neid soovitusi hoolikalt, et säilitada toote veekindel toimivus.

- Vältige toote kokkupuudet basseini- ja mereveega.
- Vältige toote kokkupuudet surve all liikuva veega. Veesurve järsk suurenemine võib ületada veekindluse garanteeritud taset.
- Kui toode puutub veega kokku, pühkige seda pehme ja puhta riidelapiga ning kuivatage see seejärel hoolikalt.
- Kui toode puutub kokku muude vedelikega, nagu seebivesi, õli, lõhnaõli, päikesekaitsekreem, kätepuhastusvahend, või keemiatoodetega, nagu kosmeetika, puhastage toode enne kasutamist mittevoolava puhta veega, pühkige seda pehme ja puhta riidelapiga ning kuivatage see seejärel hoolikalt, et toote veekindlus säilitada.
- Kui toode on sattunud vette või kõlar on märg, siis ei pruugi heli korralikult kosta.

Lisa

Tõrkeotsing

Palun katsetage enne Samsungi teeninduskeskusega või volitatud teeninduskeskusega ühenduse võtmist järgnevaid lahendusi. Mõned olukorrad ei pruugi teie toote puhul kehtida.

Toode ei lülitu sisse

- Kui patarei on täielikult tühjenenud, ei lülitu teie toode sisse. Kontrollige enne toote kasutamist patareid.
- Patarei ei pruugi olla õigesti sisestatud. Sisestage patarei uuesti.
- Proovige pärast terminalide puhtaks pühkimist patarei uuesti sisestada.

Toode hangub või sellel on probleem

Proovige järgmisi lahendusi. Kui probleem endiselt ei lahene, võtke ühendust Samsungi teeninduskeskusega või volitatud teeninduskeskusega.

Toote taaskäivitamine

Kui toode korduvalt hangub või aeglaseks jääb, eemaldage patarei ja sisestage see uuesti.

Sundkäivitus

Kui toode on hangunud ja ei reageeri, saate toote lähtestada.

Sisestage tootega kaasas olev väljutustihvt või klamber patareisalve avasse ja tõmmake patareisalv ettevaatlikult patareisalve pesast välja. Pärast seda, kui olete nuppu korra vajutanud ja selle vabastanud, sisestage patareisalv patareisalve pesasse, vajutades samal ajal uuesti nuppu. Hoidke nuppu kauem kui seitse sekundit all, kuni tootest kostub heli.

Kui patareid õigesti ei tuvastata, kostub tootest heli kohe pärast patarei sisestamist. Kui niimoodi juhtub, proovige seda meetodit uuesti.

Teine Bluetoothi seade ei leia teie toodet

- Veenduge, et seade, millega ühendada soovite, on skannimiseks või sellega ühendamiseks valmis.
- Toote asukoht põhineb tootega ühendatud seadme GPS- ja Wi-Fi-positsioneerimise tulemustel ning ümbritsevast keskkonnast või GPS-i rikkert tulenevalt võivad ilmned a mõningad probleemid. Veenduge, et seade, mida oma tootega ühendada soovite, asuks läheduses.
- Lähtestage oma toode ja proovige uuesti.

Kui need nõuanded ei aita probleemi lahendada, võtke ühendust Samsungi teeninduskeskusega või volitatud teeninduskeskusega.

Te ei leia oma toote praegust asukohta

Mõningates asukohtades, näiteks siseruumides, võivad GPS-signaalid takistatud olla. Sellistes olukordades seadistage tootega ühendatud mobiilseade praeguse asukoha leidmiseks Wi-Fi- või mobiilsidevõrku kasutama.

Toote välisküljele tekib väike vahe

- See vahe on oluline tootmistunnus ning osades võib esineda väikest liikumist või vibratsiooni.
- Aja jooksul võib osadevaheline hõõrdumine seda vahet natuke suurendada.

Copyright

Copyright © 2023 Samsung Electronics Co., Ltd.

Antud kasutusjuhend on kaitstud rahvusvaheliste autoriõigustega.

Kasutusjuhendi ühtki osa ei tohi reprodutseerida, levitada, tõlkida või edastada mitte mingil kujul ega mingite vahendite abil, olgu need siis elektroonilised või mehaanilised, sealhulgas kopeerimine, salvestamine või talletamine mis tahes andmete salvestamise ja esitamise süsteemis.

Kaubamärgid

- SAMSUNG ja SAMSUNG logo on Samsung Electronics Co., Ltd. registreeritud kaubamärgid.
- Bluetooth® on Bluetooth SIG, Inc. rahvusvaheline registreeritud kaubamärk.
- Kõik muud kaubamärgid ja autoriõigused kuuluvad nende omanikele.

Aan de slag

Over Galaxy SmartTag2

De Galaxy SmartTag2 is een product dat aan huisdieren of objecten kan worden bevestigd, zodat u ze terug kunt vinden als u ze kwijt bent en op de hoogte kunt blijven van hun locatie. U kunt met de knop op de SmartTag ook de functie voor automatische instellingen starten.

Verbind een product met uw mobiele apparaat via de SmartThings-app om de locatie van het product te controleren en informatie te krijgen over waar u het product bent kwijtgeraakt.

Indeling van het apparaat

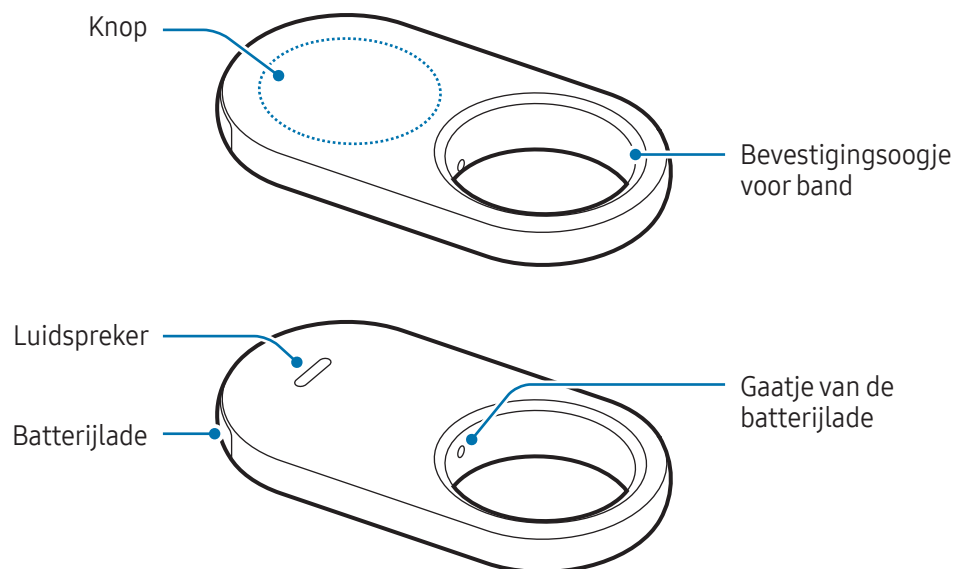

Knop

Knop	Functie
Knop	<ul style="list-style-type: none">• Druk op deze knop om het geluid van productmeldingen uit te schakelen.• Druk twee keer om het mobiele apparaat te vinden dat is verbonden met het product.• Druk op de knop of houd de knop ingedrukt om een automatische instelling te starten.

De batterij vervangen

- 1 Steek de bijgeleverde uitwerppin of een paperclip in het gaatje van de batterijlade en trek de batterijlade voorzichtig uit de sleuf.

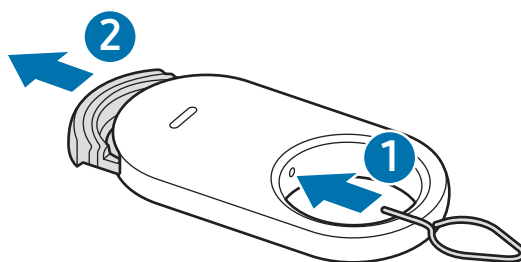

- 2 Plaats de batterij met de pluspool goed uitgelijnd met het +-symbool in het product.

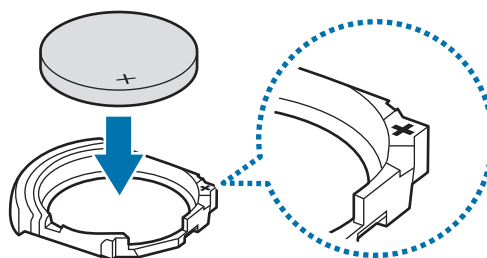

3 Plaats de batterijlade terug in de sleuf.

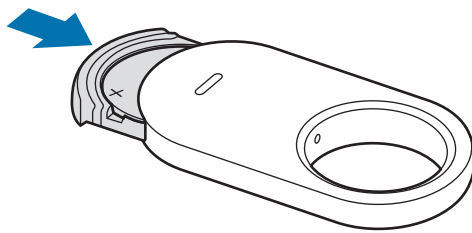

- ⚠ • Wees voorzichtig dat u uw vinger of nagel niet bezeert wanneer u de batterijlade uit de sleuf trekt om de batterij te vervangen.
- Let op dat u de batterijlade niet ondersteboven plaatst, omdat dit het product kan beschadigen.
- 📝 • Controleer de richting van de pluspool (+) van de batterij. Als de batterij niet correct wordt geplaatst, werkt het product niet.
- Wanneer de batterij leeg is, vervangt u de batterij.
- U kunt de meegeleverde batterij niet opladen.

Voordat u het product gebruikt

De SmartThings-app installeren op uw mobiele apparaat

Voordat u een product gebruikt, moet u de SmartThings-app op uw mobiele apparaat installeren.

Afhankelijk van uw mobiele apparaat kunt u de SmartThings-app vanaf de volgende app stores downloaden:

- Mobile Samsung Android-apparaten: **Galaxy Store, Play Store**
- 📝 • U kunt de SmartThings-app niet installeren op mobiele apparaten die geen productsynchronisatie ondersteunen. Zorg ervoor dat uw mobiele apparaat compatibel is met de producten.
- U moet zich registreren en aanmelden bij uw Samsung account om de SmartThings-app te gebruiken.

Producten verbinden met een mobiel apparaat

- 1 Open de **SmartThings**-app op uw mobiele apparaat.
Werk de SmartThings-app bij naar de nieuwste versie.
- 2 Verwijder de folie tussen de batterijlade en de batterij of plaats de batterij.
U kunt ook op de knop van het product drukken.
Het product maakt een geluid en wordt geactiveerd.
- 3 Wanneer het pop-upvenster met de melding dat uw product is gedetecteerd, wordt weergegeven op uw mobiele apparaat, tikt u op **Toevoegen**.
Als het pop-upvenster voor de verbinding niet wordt weergegeven, tikt u op **Apparaten** → **+**. Tik op **Toevoegen** onder **Samsung-apparaten** en tik op **Tag/Tracker**.
- 4 Volg de instructies op het scherm om de verbinding te voltooien.
Wanneer de verbinding is voltooid, wordt de huidige locatie van de tag weergegeven op de kaart van **SmartThings Find** en verschijnt het product in de lijst met apparaten in de SmartThings-app.

Producten verbinden door de QR-code te scannen

U kunt een product ook met uw mobiele apparaat verbinden door de QR-code te scannen.

- 1 Open de **SmartThings**-app op uw mobiele apparaat.
- 2 Tik op **Apparaten** → **+** → **QR-code scannen** om de QR-code op de doos te scannen.
- 3 Volg de instructies op het scherm om de verbinding te voltooien.
Wanneer de verbinding is voltooid, wordt de huidige locatie van de tag weergegeven op de kaart van **SmartThings Find** en verschijnt het product in de lijst met apparaten in de SmartThings-app.



- Afhankelijk van de omgeving verloopt het registratieproces mogelijk niet zo soepel wanneer u een product voor de eerste keer registreert. U moet het mogelijk 2 - 3 keer proberen voordat u de registratie kunt voltooien.
- Ondersteunde functies kunnen verschillen afhankelijk van uw mobiele apparaat en softwareversie.
- U kunt SmartThings Zoeken alleen gebruiken op mobiele Samsung-apparaten met Android 9.0 of een nieuwere versie en mobiele Samsung-apparaten die de functie Mijn mobiel zoeken ondersteunen.
- Het product is een draadloos communicatieapparaat en de prestaties kunnen afnemen wanneer meerdere apparaten tegelijk worden verbonden.

Het product gebruiken

De locatie van een product controleren

U kunt de locatie van uw product op afstand controleren via de SmartThings-app op uw mobiele apparaat en de locatie vinden door een meldingsgeluid op het product te activeren.

- 1 Open de **SmartThings**-app op uw mobiele apparaat.
- 2 Tik op **Apparaten**, tik op uw productkaart en tik vervolgens op **Kaart weergeven**. U kunt ook op **Leven** → **Find** tikken.

De huidige locatie van het product wordt weergegeven op de kaart.



- De locatie van het product is gebaseerd op de resultaten van de plaatsbepaling door GPS en Wi-Fi van het mobiele apparaat dat op het product is aangesloten of het mobiele Android-apparaat dat in de buurt is; er kunnen fouten optreden vanwege de omgeving of een GPS-storing.
- Als de huidige locatie van het product niet wordt weergegeven, is de batterij van het product leeg of zijn er geen mobiele Android-apparaten van Samsung in de buurt om te helpen bij het lokaliseren van het product. Schakel de toepasselijke functie in om meldingen te ontvangen wanneer de locatiegegevens van uw product worden bijgewerkt. Raadpleeg [Mij op de hoogte stellen wanneer het is gevonden](#) voor meer informatie.
- Wanneer de status van het product **Verbonden** is, kunt u een meldingsgeluid activeren of het volume van het product aanpassen.
- De gebruikstijd van het product kan variëren, afhankelijk van de omgeving van de gebruiker en het gebruikspatroon.
- De beschikbaarheid van de functie Ultra-breedband (UWB) is afhankelijk van uw regio.



De locatie van het product zoeken met een meldingsgeluid

U kunt de locatie van het product vinden door een meldingsgeluid te activeren.

- 1 Open de **SmartThings**-app op uw mobiele apparaat.
- 2 Tik op **Leven** → **Find**.
- 3 Tik op **Overgaan**.
Het meldingsgeluid van het product wordt afgespeeld.

Als u het volume van het meldingsgeluid wilt aanpassen, tikt u op  of .

Als u het meldingsgeluid wilt uitschakelen, tikt u op **Stoppen** of drukt u eenmaal op de knop van het product.

De productlocatie zoeken op geschiedenis

U kunt een product vinden door de locatie van het geregistreerde product van de afgelopen 7 dagen te bekijken.

- 1 Open de **SmartThings**-app op uw mobiele apparaat.
- 2 Tik op **Leven** → **Find** → **Locatiehistorie**.

Als u de volledige locatiegeschiedenis van het product wilt wissen, tikt u op  → **Geschiedenis wissen**.

De productlocatie zoeken op signaalsterkte

U kunt de locatie van het product vinden door de signaalsterkte te detecteren.

- 1 Open de **SmartThings**-app op uw mobiele apparaat.
- 2 Tik op **Leven** → **Find** → **Meer** → **Dichtbij zoeken**.
Het signaalscherm van het product waarnaar u zoekt, wordt weergegeven. Hoe dichterbij de locatie van het gezochte product bent, hoe sterker de bijbehorende signaalsterkte wordt aangegeven op het scherm.

U kunt het meldingsgeluid van het product activeren door op  te tikken.

Als u het meldingsgeluid wilt uitschakelen, tikt u op . U kunt meldingen ook uitschakelen door één keer op de knop van het product te drukken.

De locatie van het product zoeken met het AR-effect

U kunt de locatie van het product vinden door de AR-functies te gebruiken.

- 1 Open de **SmartThings**-app op uw mobiele apparaat.
- 2 Tik op **Leven** → **Find** → **Meer** → **Dichtbij zoeken** → .
- 3 Scan de omgeving.
Als uw product dichtbij is, wordt het AR-effect weergegeven op de locatie van het product dat u zoekt.

U kunt het meldingsgeluid van het product activeren door op  te tikken.

 Deze functie is alleen beschikbaar als uw mobiele apparaat de UWB-functie ondersteunt.

Zoeken naar de gedeelde productlocaties

U kunt meerdere gebruikers uitnodigen op de plek waar het product is geregistreerd om de locatie van het product te delen en het samen te beheren. Als u uw mobiele apparaat niet kunt gebruiken, probeer het product dan te vinden en te bedienen op het mobiele apparaat van een andere gebruiker.

- 1 Open de **SmartThings**-app op uw mobiele apparaat.
- 2 Tik op **Leven** → **Find** → **Meer** → **Locatie van dit apparaat delen**.
- 3 Volg de instructies op het scherm om andere gebruikers op uw locatie uit te nodigen.
- 4 Wanneer u de gebruikers hebt uitgenodigd, volgt u de instructies op het scherm om de locatie van het product te delen.

Begeleiding krijgen voor productlocatie

Routebegeleiding krijgen

Als uw product zoekraakt of ver weg is, kunt u worden begeleid naar de locatie waar het product zich bevindt.

1 Open de **SmartThings**-app op uw mobiele apparaat.

2 Tik op **Leven** → **Find** → **Meer** → **Navigeren**.

De routebeschrijving naar de locatie waar het product zich bevindt, wordt gestart.



Als er geen ondersteunde navigatie-app op uw mobiele apparaat geïnstalleerd is, verschijnt de lijst met ondersteunde navigatie-apps. Installeer de gewenste app uit de lijst en krijg een routebeschrijving.

Mij op de hoogte stellen wanneer het is gevonden

U kunt een melding op uw mobiele apparaat ontvangen wanneer de locatie-informatie van het product wordt bijgewerkt, zelfs als de batterij van het product helemaal leeg is of als er geen mobiel Android-apparaat van Samsung in de buurt is om u te helpen het product te lokaliseren.

1 Open de **SmartThings**-app op uw mobiele apparaat.

2 Tik op **Leven** → **Find** → **Meer** → **Melden wanneer het is gevonden** om deze functie in te schakelen.



Deze functie is beschikbaar wanneer het product en het mobiele apparaat niet zijn verbonden.

Een melding krijgen wanneer het product is achtergelaten

U kunt een melding op uw mobiele apparaat ontvangen wanneer het product is achtergelaten.

1 Open de **SmartThings**-app op uw mobiele apparaat.

2 Tik op **Leven** → **Find** → **Meer** → **Waarschuwen bij achterlaten** en tik op de schakelaar om deze functie in te schakelen.

U kunt een veilige locatie instellen om meldingen te vermijden, zoals uw woning, zodat u geen melding krijgt wanneer u weggaat. Probeer een specifieke plaats toe te voegen door op **Veilige plaats toevoegen** te tikken.

Mijn product en dat waaraan het is bevestigd beschermen

Als u het product kwijt bent, kunt u uw product beschermen door het u een melding te laten sturen. U kunt uw product en datgene waaraan het is bevestigd ook beschermen door contactgegevens voor noodgevallen op het mobiele apparaat van de ander weer te geven wanneer zij uw product en datgene waaraan het is bevestigd hebben gevonden en het proberen te herkennen met hun mobiele apparaten en het product vergrendelen zodat anderen er geen verbinding mee kunnen maken.

Als het huisdier waaraan het product is bevestigd bijvoorbeeld zoekraakt, kunnen de contactgegevens van de vinder worden gecontroleerd door een mobiel apparaat op het product te plaatsen om het te herkennen.



- Als u deze functie wilt gebruiken, moet het mobiele apparaat dat het product herkent de NFC-functie ondersteunen en ingesteld zijn op de Standaardmodus.
- Als u het product met het mobiele apparaat probeert te herkennen, zorg er dan voor dat het scherm van het mobiele apparaat is ingeschakeld en ontgrendeld. Anders ontvangt het mobiele apparaat geen gegevens.
- Plaats het NFC-antennegedeelte van uw mobiele apparaat over de knop van het product om het product met uw mobiele apparaat te herkennen.

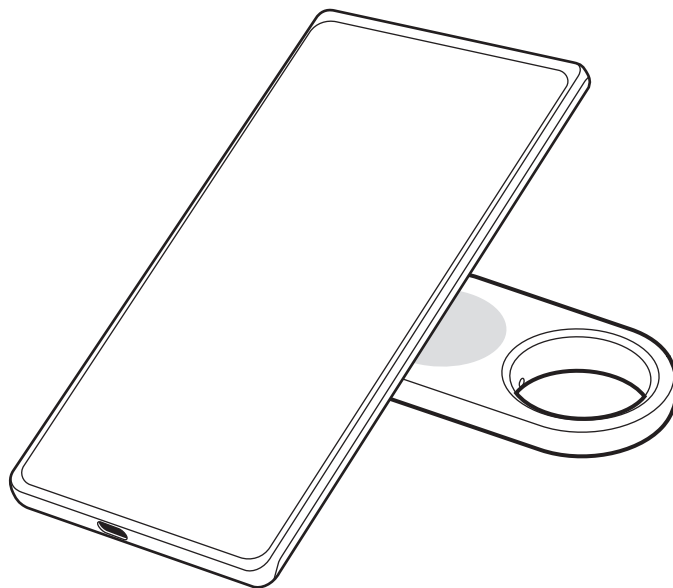

- 1 Open de **SmartThings**-app op uw mobiele apparaat.
- 2 Tik op **Leven** → **Find** → **Meer** → **Stand Verloren**.
- 3 Lees de instructies op het scherm en tik op **Volgende**.
- 4 Voer de informatie in en tik op **Inschakelen**.

Een mobiel apparaat vinden

Als u uw mobiele apparaat dat met het product is verbonden niet in de buurt vindt, kan het product u helpen om het te vinden.

Druk twee keer op de knop van het product.

Het mobiele apparaat dat is verbonden met het product speelt de beltoon af.

Als u de beltoon op uw mobiele apparaat wilt uitschakelen, volgt u de instructies op het scherm of drukt u twee keer op de knop van het product.



- Deze functie is niet beschikbaar als het product en het mobiele apparaat niet zijn verbonden.
- Deze functie is beschikbaar wanneer de functie Telefoon of tablet zoeken is ingeschakeld.

De functie voor automatische instellingen gebruiken

Wanneer het product is verbonden met een mobiel apparaat, kunt u de functie voor automatische instellingen starten door op de knop van het product te drukken of deze ingedrukt te houden.

- 1 Open de **SmartThings**-app op uw mobiele apparaat.
- 2 Tik op **Apparaten**, tik op uw productkaart en tik vervolgens op **Automatische instelling**.
- 3 Selecteer een optie onder **Acties** en tik op **Voeg toe wat deze routine doet**. om de instructies op het scherm te volgen om een actie toe te voegen.
Wanneer u op de knop van het product drukt of deze ingedrukt houdt, start de automatiseringsactie die u hebt ingesteld.

Automatische instellingen beheren

Open de **SmartThings**-app op uw mobiele apparaat. Tik op **Apparaten**, tik op uw productkaart en tik vervolgens op **Automatische instelling**. De automatische instelling die u hebt toegevoegd, wordt weergegeven.

Als u een actie wilt bewerken of verwijderen, tikt u op de actie die u wilt bewerken of verwijderen en tikt u op **Bewerken** of **Verwijderen**.

Tracering van locaties voorkomen

U kunt voorkomen dat anderen uw locatie traceren door in te stellen dat u een melding op uw mobiele apparaat ontvangt als een onbekende smarttag met u mee beweegt.

- 1 Open de **SmartThings**-app op uw mobiele apparaat.
- 2 Tik op **Leven** → **Find** →  → **Instellingen** → **Detectie onbekende tag**.
- 3 Tik op **Meldingen voor onbekende tags** om deze functie in te schakelen.

Als u onbekende smarttags in uw omgeving wilt vinden, tikt u op **Zoek onbekende tags in de buurt** → **Start**.



Deze functie kan alleen smarttags detecteren die compatibel zijn met SmartThings Zoeken.

Het product instellen



Toevoegen aan het startscherm

Als u het product regelmatig gebruikt, kunt u het activeren door een snelkoppeling toe te voegen aan het startscherm van uw mobiele apparaat.

- 1 Open de **SmartThings**-app op uw mobiele apparaat.
- 2 Tik op **Leven** → **Find** →  → **Toevoegen aan Startscherm**.
- 3 Blijf het pictogram op het scherm aanraken of tik op **Toevoegen**.
De snelkoppeling wordt toegevoegd aan het startscherm van uw mobiele apparaat.

Instellen dat apparaten worden weergegeven op de kaart

U kunt kiezen welke apparaten worden weergegeven op de kaart van SmartThings zoeken.

- 1 Open de **SmartThings**-app op uw mobiele apparaat.
- 2 Tik op **Leven** → **Find** → .
Uw product en een lijst met alle apparaten die zijn toegevoegd aan Mijn mobiele apparaat zoeken via uw Samsung-account worden weergegeven.
- 3 Tik op  → **Favoriet instellen**.
- 4 Selecteer een apparaat dat u wilt weergeven op de kaart van SmartThings Zoeken en tik op **Opslaan**.

Algemene instellingen

U kunt de informatie met betrekking tot het product weergeven en verschillende instellingen wijzigen.

- 1 Open de **SmartThings**-app op uw mobiele apparaat.
- 2 Tik op **Apparaten** en tik op uw productkaart.

Status

U kunt de verbindingstatus tussen het product en het mobiele apparaat en de locatiestatus van het product controleren.

Tik op **Kaart weergeven** om de gedetailleerde informatie over de locatie van het product weer te geven.

Telefoon of tablet zoeken

Als u uw mobiele apparaat niet in de buurt vindt, kunt u het product gebruiken om het te vinden.

Tik op de schakelaar **Telefoon of tablet zoeken** om de functie in te schakelen. Raadpleeg [Een mobiel apparaat vinden](#) voor meer informatie.

Automatische instelling

Wanneer het product is verbonden met een mobiel apparaat, kunt u de functie voor automatische instellingen starten door op de knop van het product te drukken of deze ingedrukt te houden. Raadpleeg [De functie voor automatische instellingen gebruiken](#) voor meer informatie.

Volume

Hiermee kunt u het volume van het product aanpassen.

Tik op **Volume** om de gewenste optie te selecteren. U kunt ook op  tikken om van de alarmtoon van het product een meldingsgeluid te maken.

Beltoon

U kunt het meldingsgeluid wijzigen dat het product uitzendt wanneer u de locatie van het product probeert te vinden.

Tik op **Beltoon** om het gewenste signaal te selecteren.

Spaarstand

U kunt de gebruiksduur van de batterij verlengen door de energiebesparingsfunctie te activeren.

Tik op de schakelaar **Spaarstand** om deze functie in te schakelen. Sommige functies, zoals de knop van het product of functies met betrekking tot geluiden, zijn mogelijk niet beschikbaar.

Batterij

U kunt het resterende batterijniveau van het product controleren. U kunt het batterijniveau ook controleren door op **Batterij** te tikken.

Bewerken

Tik op  → **Bewerken**.

Het pictogram van het product wijzigen

U kunt het pictogram wijzigen dat op de productkaart of op de kaart van SmartThings Zoeken verschijnt.

Tik op  om het gewenste pictogram te selecteren en tik op **Opslaan**.

Locatie

U kunt controleren waar het product zich bevindt.

Ruimte

U kunt de ruimte waar het product zich bevindt controleren en wijzigen.

Tik op **Ruimte** om de gewenste ruimte te selecteren en tik op **Opslaan**.

Tik op **Nieuwe kamer toevoegen** om een nieuwe ruimte toe te voegen. U kunt de ruimte waar het product zich bevindt ook handmatig een naam geven door op **Aangepast** te tikken.

De naam van een product bewerken

U kunt de naam van het product wijzigen.

Tik op de naam van het product, wijzig deze en tik vervolgens op **Opslaan**.

SmartThings zoeken configureren

U kunt verschillende instellingen wijzigen met betrekking tot SmartThings zoeken.

- 1 Open de **SmartThings**-app op uw mobiele apparaat.
- 2 Tik op **Leven** → **Find** →  → **Instellingen**.

Toestaan dat apparaten kunnen worden gevonden

U kunt het apparaat selecteren dat u wilt zoeken en de instellingen ervan wijzigen met SmartThings Zoeken.

Apparaten offline zoeken

U kunt de locatie-informatie van het product bijwerken met behulp van een randapparaat dat een vaste plaats heeft, zoals een tv of SmartThings-station.

Als uw product zich bijvoorbeeld in de buurt van uw tv bevindt, kan uw tv de locatie van het product bijwerken in SmartThings Zoeken, zelfs als uw mobiele apparaat niet in de buurt is.

Selecteer een ondersteund apparaat uit de lijst en volg de instructies op het scherm om de installatie te voltooien.

Offline locatie versleutelen

Wanneer u offline locatie-informatie van uw product naar Mijn mobiele apparaat zoeken verzendt via een ander apparaat, kunt u de locatie van uw product versleutelen voor een betere beveiliging.

Tik op de schakelaar van het apparaat in de lijst waarvoor u de informatie over de locatie wilt versleutelen en volg de instructies op het scherm om de informatie over de locatie te versleutelen.

Detectie onbekende tags

U kunt voorkomen dat anderen uw locatie traceren door in te stellen dat u een melding op uw mobiele apparaat ontvangt als een onbekende smarttag met u mee beweegt. Raadpleeg [Tracering van locaties voorkomen](#).

Navigatie-app

U kunt de standaard navigatie-app instellen en downloaden die moet worden gebruikt wanneer u naar een locatie wordt geleid waar het product zich bevindt.

Gebruik van locatiegegevens toestaan

U kunt het gebruik van uw locatiegegevens inschakelen.

Help

Raadpleeg de helpinformatie om te leren hoe u het product moet gebruiken en om de gerelateerde informatie te bekijken.

- 1 Open de **SmartThings**-app op uw mobiele product.
- 2 Tik op **Apparaten** en tik op uw productkaart.
- 3 Tik op  → **Help**.

Productinformatie

U kunt de softwaregegevens van het product weergeven.

- 1 Open de **SmartThings**-app op uw mobiele apparaat.
- 2 Tik op **Apparaten** en tik op uw productkaart.
- 3 Tik op  → **Informatie**.

Een product verwijderen

U kunt een product met een ander Samsung-account registreren nadat u het hebt verwijderd.

- 1 Open de **SmartThings**-app op uw mobiele apparaat.
- 2 Tik op **Apparaten** →  → **Apparaat verwijderen**.
- 3 Tik op  op de productkaart die u wilt verwijderen.
Het product wordt gereset.



Kennisgevingen over gebruik

Vorzorgsmaatregelen voor gebruik van het apparaat

Lees deze gebruiksaanwijzing door wanneer u het product in gebruik neemt, zodat u verzekerd bent van veilig en correct gebruik.

- Beschrijvingen zijn gebaseerd op de standaardinstellingen van het product.
- Sommige inhoud kan afwijken van uw product, afhankelijk van de regio, serviceprovider, modelspecificaties of de software van het product.
- Software, geluidsbronnen, achtergronden, afbeeldingen en andere media die zijn geleverd bij dit product, zijn gelicentieerd voor beperkt gebruik. Het uitpakken en gebruiken van deze materialen voor commerciële of andere doeleinden is een schending van copyrightwetten. Gebruikers zijn volledig verantwoordelijk voor illegaal gebruik van media.
- Standaard-apps die worden geleverd bij het product zijn onderhevig aan updates en worden mogelijk niet langer ondersteund zonder voorafgaande kennisgeving.
- Het aanpassen van het besturingssysteem van het product of het installeren van software die afkomstig is uit niet-officiële bronnen, kan leiden tot storingen van het product en beschadiging of verlies van gegevens. Deze handelingen zijn in strijd met uw licentieovereenkomst met Samsung en doen uw garantie teniet.
- Gebruik uw product niet in een te warme omgeving of in de buurt van vuur.
- Slik geen batterijen in en haal deze niet uit elkaar. Dit kan chemische brandwonden veroorzaken.
- Dit product bevat een knoopcelbatterij. Slik de batterij niet in. De batterij inslikken kan ernstige interne brandwonden veroorzaken binnen slechts 2 uur en in ernstige gevallen de dood tot gevolg hebben.
- Houd batterijen uit de buurt van baby's en kinderen. Als het batterijcompartiment niet goed sluit, moet u het product niet meer gebruiken en het uit de buurt van baby's en kinderen houden. Als u denkt dat de batterijen zijn ingeslikt of in het lichaam terecht zijn gekomen, moet u direct een arts raadplegen.
- Dit product bevat bepaalde gratis/opensource software. De licentie-informatie van de in dit product gebruikte open-sourcesoftware is te vinden op opensource.samsung.com.
- Het gebruik van ultrabreedband (UWB)-zenders is verboden aan boord van een vliegtuig of schip.

Symbolen in deze gebruiksaanwijzing

-  **Waarschuwing:** situaties die kunnen leiden tot letsel voor uzelf of anderen
-  **Let op:** situaties die kunnen leiden tot schade aan uw product of andere apparatuur
-  **Kennisgeving:** opmerkingen, gebruikstips of aanvullende informatie

Opmerkingen over de inhoud van de verpakking en de accessoires

Raadpleeg de snelstartgids voor de inhoud van de verpakking.

- Product
 - Uitwerppin
 - Snelstartgids
-  • De meegeleverde onderdelen bij uw product en de beschikbare accessoires kunnen verschillen, afhankelijk van uw regio of serviceprovider.
- De meegeleverde onderdelen zijn alleen bedoeld voor dit product en zijn mogelijk niet compatibel met andere apparaten.
 - Vormgeving en specificaties zijn onderhevig aan wijzigingen zonder voorafgaande kennisgeving.
 - U kunt extra accessoires kopen bij uw lokale Samsung-dealer. Controleer vóór aankoop of deze accessoires compatibel zijn met het product.
 - Gebruik door Samsung goedgekeurde accessoires. Als u niet-goedgekeurde accessoires gebruikt, kunnen er prestatieproblemen en storingen optreden die niet onder de garantie vallen.

Waterbestendigheid behouden

Uw product is waterbestendig (getest onder IP67 omstandigheden: 15 - 35 °C, 86 - 106 kPa, zoet water, 1 meter, 30 minuten). Volg deze tips zorgvuldig om ervoor te zorgen dat de waterbestendige prestaties van uw product behouden blijven.

- Stel het product niet bloot aan zwembadwater of zeewater.
- Stel het product niet bloot aan krachtig stromend water. Een plotselinge toename in de waterdruk kan het gegarandeerde niveau van waterbestendigheid overschrijden.
- Als het product is blootgesteld aan water, veegt u het af met een zachte en schone doek en droogt u het product daarna goed af.
- Als het product is blootgesteld aan andere vloeistoffen, zoals zeepwater, olie, parfum, zonnebrand of handreiniger, of aan chemische producten, zoals cosmetica, reinigt u het product met niet-stromend schoon water, veegt u het af met een zachte en schone doek en droogt u het product daarna goed af om de waterbestendigheid te behouden.
- Als het product onder water is geweest of als de luidspreker nat is, is het geluid mogelijk niet duidelijk tijdens een oproep.

Bijlage

Problemen oplossen

Voordat u contact opneemt met een Samsung Servicecenter of een geautoriseerd servicecenter, probeert u de volgende oplossingen. Sommige situaties zijn mogelijk niet van toepassing op uw product.

Het product gaat niet aan

- Als de batterij helemaal leeg is, wordt uw product niet ingeschakeld. Controleer de batterij voordat u het product gebruikt.
- De batterij is mogelijk niet correct geplaatst. Plaats de batterij opnieuw.
- Plaats de batterij opnieuw nadat u de aansluitpunten hebt schoongeveegd.

Het product loopt vast of er treedt een fout op

Probeer de volgende oplossingen. Als het probleem nog steeds niet is opgelost, neemt u contact op met een Samsung Servicecenter of een geautoriseerd servicecentrum.

Het product opnieuw starten

Als het product blijft vastlopen of langzamer gaat werken, verwijdert u de batterij en plaatst u deze weer terug.

Geforceerd opnieuw starten

Als het product is vastgelopen en niet meer reageert, kunt u het product resetten.

Steek de bijgeleverde uitwerppin of een paperclip in het gaatje van de batterijlade en trek de batterijlade voorzichtig uit de sleuf. Nadat u de knop één keer hebt ingedrukt, plaatst u de batterijlade in de sleuf, terwijl u nogmaals op de knop drukt. Houd de knop langer dan 7 seconden ingedrukt totdat het product een geluid maakt.

Als de batterij niet correct is herkend, maakt het product een geluid direct nadat de batterij is geplaatst. Voer in dat geval nogmaals de procedure uit.

Een ander Bluetooth-apparaat kan uw product niet vinden

- Zorg ervoor dat het apparaat waarmee u verbinding wilt maken, gereed is om te scannen of te verbinden.
- De locatie van het product is gebaseerd op de resultaten van de plaatsbepaling door GPS en Wi-Fi van het apparaat dat is verbonden met het product; er kunnen fouten optreden vanwege de omgeving of een GPS-fout. Zorg ervoor dat het apparaat dat u met uw product wilt koppelen zich in de buurt bevindt.
- Reset uw product en probeer het opnieuw.

Als deze tips het probleem niet verhelpen, neemt u contact op met een Samsung Servicecenter of een geautoriseerd servicecenter.

U kunt de huidige locatie van uw product niet vinden

GPS-signalen kunnen op sommige locaties, zoals binnenshuis, worden geblokkeerd. Schakel in dat geval Wi-Fi of een mobiel netwerk in op het mobiele apparaat dat is verbonden met het product om de huidige locatie te vinden.

Er zit een kier aan de buitenkant van het product

- Deze kier is een noodzakelijk fabricage-element en onderdelen kunnen zeer licht schudden of trillen.
- Door de wrijving tussen onderdelen kan deze kier in de loop der tijd iets groter worden.

Drukfouten voorbehouden.

Copyright

Copyright © 2023 Samsung Electronics Co., Ltd.

Deze gebruiksaanwijzing is beschermd onder internationale auteursrechtwetten.

Geen enkel onderdeel van deze gebruiksaanwijzing mag worden gereproduceerd, gedistribueerd, vertaald of verzonden in welke vorm dan ook of op welke elektronische of mechanische wijze dan ook, inclusief door deze te fotokopiëren, op te nemen of op te slaan in een systeem voor het opslaan en ophalen van informatie.

Handelsmerken

- SAMSUNG en het SAMSUNG-logo zijn gedeponeerde handelsmerken van Samsung Electronics Co., Ltd.
- Bluetooth® is wereldwijd een gedeponeerd handelsmerk van Bluetooth SIG, Inc.
- Alle overige handelsmerken en auteursrechten zijn het eigendom van de betreffende eigenaren.

Komma igång

Om Galaxy SmartTag2

Galaxy SmartTag2 är en produkt som kan användas på husdjur eller föremål för att förhindra att de kommer bort och för att hålla dig uppdaterad om var de befinner sig. Du kan även starta automatiseringsfunktionen via produkten med knappen.

Anslut en produkt till din mobila enhet via SmartThings-appen för att kontrollera produktens plats och få information om var produkten försvann.

Enhetslayout

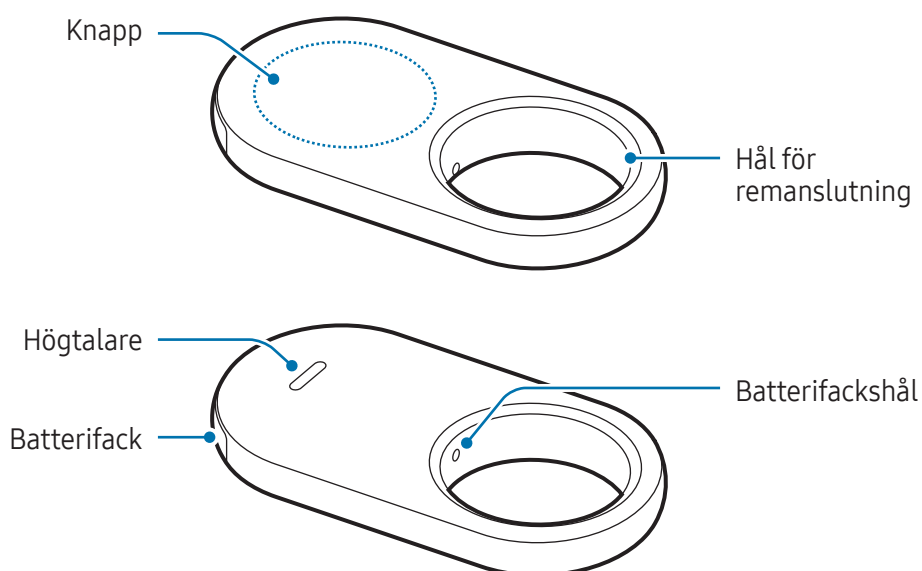

Knapp

Knapp	Funktion
Knapp	<ul style="list-style-type: none">• Tryck för att stänga av aviseringsljudet för produktaviseringar när det ringer.• Tryck två gånger för att hitta den mobila enhet som är ansluten till produkten.• Tryck på eller håll in för att starta automatiseringsfunktionen.

Byta batteri

- 1 För in utmatningsverktyget som medföljer produkten eller ett gem i batterifackshålet och dra ut batterifacket försiktigt ur batterifackshålet.

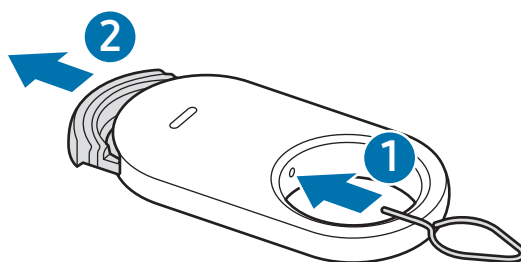

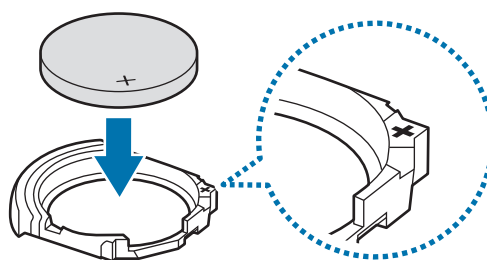

- 2 Sätt i batteriet med den positiva polen rätt inriktad med plus (+)-symbolen inne i produkten.

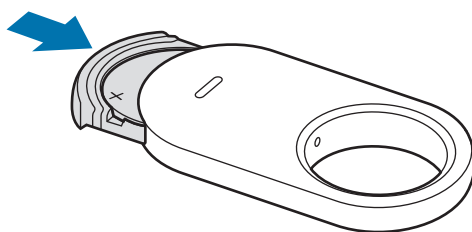

3 För in batterifacket i batterifackshålet igen.



-  Var försiktig så att du inte skadar fingret eller nageln när du drar ut batterifacket ur batterifackshålet för att byta batteri.
- Var försiktig så att du inte för in batterifacket upp och ned då det kan skada produkten.
-  Kontrollera riktningen på batteriets positiva (+) terminal. Produkten fungerar inte om batteriet inte sätts i korrekt.
- Byt ut batteriet när det är urladdat.
- Ladda inte det medföljande batteriet.

Innan du använder produkten

Installera SmartThings-appen på din mobila enhet

Innan du använder en produkt ska du installera SmartThings-appen på din mobila enhet.

Beroende på din mobila enhet kan du hämta SmartThings-appen från följande platser:

- Samsung Android mobila enheter: **Galaxy Store, Play Butik**
-  Du kan inte installera SmartThings-appen på mobila enheter som inte stöder synkronisering med produkten. Se till att din mobila enhet är kompatibel med produkterna.
- Du måste registrera dig och logga in på ditt Samsung account för att använda SmartThings-appen.

Ansluta produkter till en mobil enhet

- 1 Öppna **SmartThings**-appen på din mobila enhet.
Uppdatera SmartThings-appen till den senaste versionen.
- 2 Ta bort skyddsfilmerna mellan batterifacket och batteriet eller sätt i batteriet.
Du kan även trycka ned produktens knapp.
Produkten avger ett ljud och aktiveras.
- 3 När popup-fönstret som talar om att produkten har identifierats visas på din mobila enhet trycker du lätt på **Lägg till**.
Om popup-anslutningsfönstret inte visas trycker du lätt på **Enheter** → **+**. Tryck lätt på **Lägg till** under **Samsung-enheter** och tryck lätt på **Tagg/spårare**.
- 4 Följ anvisningarna på skärmen för att slutföra anslutningen.
När anslutningen är klar visas taggens nuvarande plats på **SmartThings Find**-kartan och produkten visas i listan över enheter i SmartThings-appen.

Ansluta produkter genom att skanna QR-koden

Du kan även ansluta en produkt till din mobila enhet genom att skanna dess QR-kod.

- 1 Öppna **SmartThings**-appen på din mobila enhet.
 - 2 Tryck lätt på **Enheter** → **+** → **Skanna QR-kod** för att skanna QR-koden på förpackningen.
 - 3 Följ anvisningarna på skärmen för att slutföra anslutningen.
När anslutningen är klar visas taggens nuvarande plats på **SmartThings Find**-kartan och produkten visas i listan över enheter i SmartThings-appen.
-  När du registrerar produkten för första gången kanske registreringsprocessen inte går smidigt beroende på den omgivande miljön. Du kan behöva försöka 2–3 gånger innan du lyckas med registreringen.
 - Funktioner som stöds kan variera beroende på mobil enhet och programvaruversion.
 - Du kan endast använda SmartThings Find på mobila Samsung-enheter som kör Android 9.0 eller senare samt mobila Samsung-enheter med stöd för funktionen Hitta min mobila enhet.
 - Produkten är en trådlös kommunikationsenhet och prestandan kan försämrats när flera enheter är anslutna samtidigt.

Använda produkten

Kontrollera produktens plats

Du kan fjärrvisa produktens plats från SmartThings-appen på din mobila enhet och hitta var den är genom att utlösa ett aviseringsljud på produkten.

- 1 Öppna **SmartThings**-appen på din mobila enhet.
- 2 Tryck lätt på **Enheter**, tryck lätt på produktkortet och tryck sedan lätt på **Visa karta**. Du kan även trycka lätt på **Liv** → **Find**.

Då visas produktens aktuella plats på kartan.



- Produktens plats baseras på GPS- och Wi-Fi-positioneringsresultaten för den mobila enhet som är ansluten till produkten eller den mobila Android-enhet som befinner sig i närheten, vilka kan innehålla fel på grund av saker som omgivningen eller GPS-fel.
- Om produktens aktuella plats inte visas är produktens batteri urladdat eller finns det inga mobila Samsung Android-enheter i närheten som hjälper till att lokalisera produkten. Aktivera den relaterade funktionen för att få aviseringar när produktens platsinformation har uppdaterats. Se [Avisera mig när den har hittats](#) för mer information.
- När produktens status är **Anslutet** kan du utlösa ett aviseringsljud eller justera produktens volym.
- Produktens användningstid kan variera beroende på användarens omgivning och användningsmönster.
- Ultra-wideband (UWB)-funktionen kanske inte finns i alla regioner.



Söka efter produktens plats med ett aviseringsljud

Du kan hitta produktens plats genom att utlösa ett aviseringsljud.

- 1 Öppna **SmartThings**-appen på din mobila enhet.
- 2 Tryck lätt på **Liv** → **Find**.
- 3 Tryck lätt på **Ring**.
Då hörs produktaviseringsljudet.

Tryck lätt på  eller  för att ändra volymen på aviseringsljudet.

Tryck lätt på **Stopp** eller tryck på produktens knapp en gång för att inaktivera aviseringsljudet.

Söka efter produktens plats med historik

Du kan hitta en produkt genom att visa produktens plats som registrerats de senaste sju dagarna.

- 1 Öppna **SmartThings**-appen på din mobila enhet.
- 2 Tryck lätt på **Liv** → **Find** → **Platshistorik**.

Om du vill radera produktens hela platshistorik trycker du lätt på  → **Radera historik**.

Söka efter produktens plats efter signalstyrka

Du kan hitta produktens plats genom att identifiera dess signalstyrka.

- 1 Öppna **SmartThings**-appen på din mobila enhet.
- 2 Tryck lätt på **Liv** → **Find** → **Mer** → **Sök i närheten**.
Då visas signalskärmen för produkten du försöker hitta. Ju närmare du befinner dig platsen för produkten du försöker hitta, desto starkare är signalstyrkan som anges på skärmen.

Du kan utlösa produktens aviseringsljud genom att trycka lätt på .

Tryck lätt på  för att inaktivera aviseringsljudet. Du kan även inaktivera aviseringar genom att trycka på produktens knapp en gång.

Söka efter produktens plats med AR-effekten

Du kan hitta produktens plats genom att använda AR-relaterade funktioner.

- 1 Öppna **SmartThings**-appen på din mobila enhet.
- 2 Tryck lätt på **Liv** → **Find** → **Mer** → **Sök i närheten** → .
- 3 Sök i närheten.
Om produkten finns i närheten visas AR-effekten på platsen för den produkt du letar efter.

Du kan utlösa produktens aviseringsljud genom att trycka lätt på .

 Den här funktionen är endast tillgänglig om din mobila enhet har stöd för UWB-funktionen.

Söka efter delade produktplatser

Du kan bjuda in flera användare till din plats där produkten är registrerad för att dela produktens plats och styra den tillsammans. Om du inte kan använda din mobila enhet ska du försöka lokalisera och styra produkten på en annan användares mobila enhet.

- 1 Öppna **SmartThings**-appen på din mobila enhet.
- 2 Tryck lätt på **Liv** → **Find** → **Mer** → **Dela enhetens plats**.
- 3 Följ instruktionerna på skärmen för att bjuda in andra användare till din plats.
- 4 När användarinbjudan är slutförd följer du instruktionerna på skärmen för att dela produktens plats.

Få vägledning om produktens plats

Få ruttvägledning

Om produkten har försvunnit eller är långt bort kan du dirigeras till den där produkten befinner sig.

- 1 Öppna **SmartThings**-appen på din mobila enhet.
- 2 Tryck lätt på **Liv** → **Find** → **Mer** → **Navigera**.
Då påbörjas anvisningar till den plats där produkten befinner sig.

 Om ingen navigeringsapp som stöds finns installerad på din mobila enhet visas listan över navigeringsappar som stöds. Installera önskad app från listan och få väganvisningar.

Avisera mig när den har hittats

Du kan få en avisering på din mobila enhet när produktens platsinformation uppdateras, även om produktens batteri är helt urladdat eller om det inte finns någon mobil Samsung Android-enhet i närheten som kan hjälpa till att lokalisera produkten.

- 1 Öppna **SmartThings**-appen på din mobila enhet.
- 2 Tryck lätt på **Liv** → **Find** → **Mer** → **Meddela mig när den har hittats** för att aktivera funktionen.

 Den här funktionen är tillgänglig när produkten och den mobila enheten inte är anslutna.

Få aviseringar när produkten lämnas kvar

Du kan få en avisering på din mobila enhet om produkten lämnas kvar.

- 1 Öppna **SmartThings**-appen på din mobila enhet.
- 2 Tryck lätt på **Liv** → **Find** → **Mer** → **Avisera när den lämnas kvar** och tryck lätt på reglaget för att aktivera funktionen.

Du kan ställa in en säker plats för att undvika aviseringar, som ditt hem, så att när du lämnar den platsen får du ingen avisering. Prova att lägga till en specifik plats genom att trycka lätt på **Lägg till ett säkert ställe**.

Skydda min produkt och det den sitter fast på

Om du tappar bort produkten kan du skydda den genom att se till att den skickar dig en avisering. Du kan även skydda produkten och det den sitter fast på genom att visa nödkontaktinformation på de andra mobila enheterna när de har hittat din produkt och det den sitter fast på och försöka identifiera den med deras mobila enheter samt låsa produkten så att andra inte kan ansluta till den.

Om exempelvis sällskapsdjuret som produkten sitter fast på springer bort kan ägarens kontaktinformation kontrolleras genom att en mobil enhet placeras på produkten för att identifiera den.



- För att använda den här funktionen måste den mobila enhet som ska identifiera produkten ha stöd för NFC-funktionen och vara inställd på standardläget.
- När du försöker identifiera produkten med den mobila enheten ska du kontrollera att den mobila enhetens skärm är aktiverad och upplåst. Annars tar den mobila enheten inte emot data.
- För att identifiera produkten med din mobila enhet placerar du den mobila enhetens NFC-antennområde över produktens knapp.

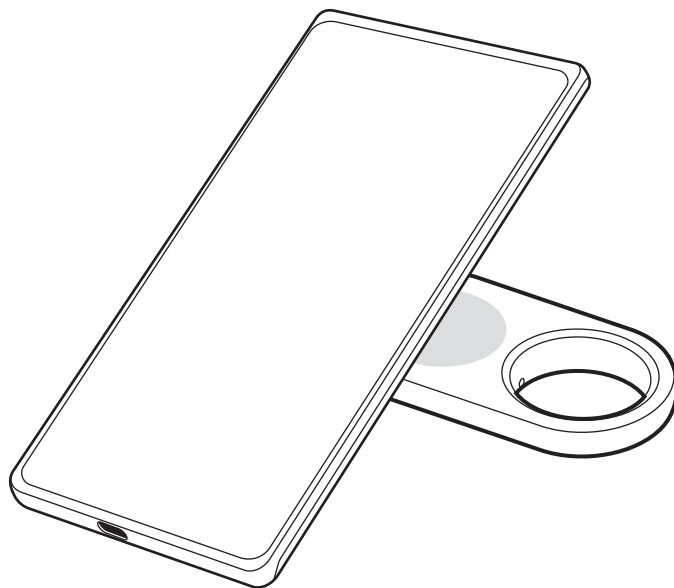

- 1 Öppna **SmartThings**-appen på din mobila enhet.
- 2 Tryck lätt på **Liv** → **Find** → **Mer** → **Förloratläge**.
- 3 Läs igenom anvisningarna på skärmen och tryck lätt på **Nästa**.
- 4 Ange informationen och tryck lätt på **Slå på**.

Hitta en mobil enhet

Om du inte hittar din mobila enhet som är ansluten till produkten i närheten kan produkten hjälpa dig att hitta den.

Tryck på produktens knapp två gånger.

Då avger den mobila enhet som är ansluten till produkten sin rington.

Stäng av ringtonen på din mobila enhet genom att följa anvisningarna på skärmen eller trycka på produktens knapp två gånger.



- Den här funktionen är inte tillgänglig när produkten och den mobila enheten inte är anslutna.
- Den här funktionen är tillgänglig när Hitta telefon- eller surfplatteläget är aktiverat.

Använda automatiseringsfunktionen

När produkten är ansluten till en mobil enhet kan du starta automatiseringsfunktionen genom att trycka på eller hålla in produktens knapp.

- 1 Öppna **SmartThings**-appen på din mobila enhet.
- 2 Tryck lätt på **Enheter**, tryck lätt på produktkortet och tryck sedan lätt på **Automatisering**.
- 3 Välj ett alternativ under **Åtgärder** och tryck lätt på **Lägg till vad denna rutin ska åstadkomma**. för att följa instruktionerna på skärmen för att lägga till en åtgärd.
Automatiseringsåtgärden du ställt in startas när du trycker på eller håller in produktens knapp.

Hantera automatiseringsfunktioner

Öppna **SmartThings**-appen på din mobila enhet. Tryck lätt på **Enheter**, tryck lätt på produktkortet och tryck sedan lätt på **Automatisering**. Automatiseringsåtgärden som du lade till visas.

Om du vill redigera eller radera en åtgärd trycker du lätt på den åtgärd du vill redigera eller radera och trycker lätt på **Redigera** eller **Radera**.

Förhindra platsspårning

Du kan förhindra att andra spårar din plats genom att ställa in så att du får en avisering på din mobila enhet om en okänd smart tagg följer dig när du förflyttar dig.

- 1 Öppna **SmartThings**-appen på din mobila enhet.
- 2 Tryck lätt på **Liv** → **Find** →  → **Inställningar** → **Upptäckt av okända taggar**.
- 3 Tryck lätt på **Varningar för okänd tagg** för att aktivera funktionen.

För att hitta okända smarta taggar omkring dig trycker du lätt på **Sök efter okända taggar nära dig** → **Starta**.



Den här funktionen kan endast identifiera smarta taggar som är kompatibla med SmartThings Find.

Konfigurera produkten



Lägga till på Startskärmen

Om du använder produkten ofta kan du använda den genom att lägga till en genväg på startskärmen på din mobila enhet.

- 1 Öppna **SmartThings**-appen på din mobila enhet.
- 2 Tryck lätt på **Liv** → **Find** →  → **Lägg till på hemskärmen**.
- 3 Håll nedtryckt på ikonen på skärmen eller tryck lätt på **Lägg till**.
Genvägen läggs till på den mobila enhetens startskärm.

Ange enheter som ska visas på kartan

Du kan välja vilka enheten som ska visas på SmartThings Find-kartan.

- 1 Öppna **SmartThings**-appen på din mobila enhet.
- 2 Tryck lätt på **Liv** → **Find** → .
Då visas produkten och en lista över alla enheter som har lagts till i Hitta min mobila enhet på ditt Samsung account.
- 3 Tryck lätt på  → **Ange favorit**.
- 4 Välj en enhet som ska visas på SmartThings Find-kartan och tryck lätt på **Spara**.

Allmänna inställningar

Du kan kontrollera information relaterad till produkten och ändra olika inställningar.

- 1 Öppna **SmartThings**-appen på din mobila enhet.
- 2 Tryck lätt på **Enheter** och tryck lätt på produktkortet.

Status

Du kan kontrollera anslutningsstatus mellan produkten och den mobila enheten samt produktens platsstatus.

Tryck lätt på **Visa karta** för att visa detaljerad platsinformation för produkten.

Hitta telefon eller surfplatta

Om du inte hittar din mobila enhet i närheten kan du använda produkten för att hitta den.

Tryck lätt på reglaget för **Hitta telefon eller surfplatta** för att aktivera funktionen. Se [Hitta en mobil enhet](#) för mer information.

Automatisering

När produkten är ansluten till en mobil enhet kan du starta automatiseringsfunktionen genom att trycka på eller hålla in produktens knapp. Se [Använda automatiseringsfunktionen](#) för mer information.

Volym

Justera volymen på produkten.

Tryck lätt på **Volym** för att välja önskat alternativ. Du kan även trycka lätt på  för att göra produktvarningen till ett aviseringsljud.

Ringsignal

Ändra aviseringsljudet som produkten avger när du letar efter produktens plats.

Tryck lätt på **Ringsignal** för att välja önskat aviseringsljud.

Energisparläge

Du kan förlänga batteritiden genom att aktivera energisparläget.

Tryck lätt på reglaget för **Energisparläge** för att aktivera funktionen. Vissa funktioner, som produktens knapp eller funktioner relaterade till ljud, kanske dock inte är tillgängliga.

Batteri

Du kan kontrollera produktens återstående batteriladdning. Du kan även kontrollera batteriinformation genom att trycka lätt på **Batteri**.

Redigera

Tryck lätt på  → **Redigera**.

Ändra produktens ikon

Du kan ändra den ikon som visas på produktkortet eller på SmartThings Find-kartan.

Tryck lätt på  för att välja önskad ikon och tryck lätt på **Spara**.

Plats

Du kan kontrollera var produkten befinner sig.

Rum

Du kan kontrollera och ändra rummet där produkten befinner sig.

Tryck lätt på **Rum** för att välja önskat rum och tryck lätt på **Spara**.

Tryck lätt på **Lägg till ett rum** för att lägga till ett nytt rum. Du kan även namnge rummet där produkten befinner sig manuellt genom att trycka lätt på **Anpassad**.

Redigera en produkts namn

Du kan ändra namn på produkten.

Tryck lätt på produktens namn, ändra det och tryck sedan lätt på **Spara**.

Konfigurera SmartThings Find

Du kan ändra olika inställningar relaterade till SmartThings Find.

- 1 Öppna **SmartThings**-appen på din mobila enhet.
- 2 Tryck lätt på **Liv** → **Find** →  → **Inställningar**.

Tillåt enheter att hittas

Du kan välja den enhet du vill hitta och ändra dess inställningar med hjälp av SmartThings Find.

Hitta enheter offline

Du kan uppdatera produktens platsinformation med hjälp av en kringutrustning som har en fast plats, som en tv eller SmartThings-station.

Om exempelvis produkten befinner sig nära tv:n kan tv:n uppdatera produktens plats i SmartThings Find även om din mobila enhet inte är i närheten.

Välj en enhet som stöds i listan och följ anvisningarna på skärmen för att slutföra konfigurationen.

Kryptera offlineposition

När du skickar offlineplatsinformation för produkten till Hitta min mobila enhet via en annan enhet kan du kryptera produktens plats för ökad säkerhet.

Tryck lätt på reglaget på den enhet i listan som du vill kryptera din platsinformation för och följ sedan anvisningarna på skärmen för att kryptera din platsinformation.

Upptäckt av okända taggar

Du kan förhindra att andra spårar din plats genom att ställa in så att du får en avisering på din mobila enhet om en okänd smart tagg följer dig när du förflyttar dig. Se [Förhindra platsspårning](#).

Navigeringsapp

Du kan konfigurera och ladda ned standardnavigeringsappen som ska användas när du vägleds till den plats där produkten befinner sig.

Tillåt användning av platsinfo

Du kan aktivera användning av din platsinformation.

Hjälp

Läs hjälpinformationen för att ta reda på hur du använder produkten och för att kontrollera dess relaterade information.

- 1 Öppna **SmartThings**-appen på din mobila enhet.
- 2 Tryck lätt på **Enheter** och tryck lätt på produktkortet.
- 3 Tryck lätt på  → **Hjälp**.



Produktinformation

Du kan kontrollera produktens programvaruinformation.

- 1 Öppna **SmartThings**-appen på din mobila enhet.
- 2 Tryck lätt på **Enheter** och tryck lätt på produktkortet.
- 3 Tryck lätt på  → **Information**.

Ta bort en produkt

Du kan registrera en produkt med ett annat Samsung account när du har tagit bort den.

- 1 Öppna **SmartThings**-appen på din mobila enhet.
- 2 Tryck lätt på **Enheter** →  → **Ta bort enheten**.
- 3 Tryck lätt på  på det produktkort du vill ta bort.
Då återställs produkten.



Användningsmeddelanden

Försiktighetsåtgärder för att använda enheten

Läs handboken noggrant när du använder produkten så att du använder den på ett säkert och riktigt sätt.

- Beskrivningarna är baserade på produktens standardinställningar.
- Visst innehåll kan skilja sig från produkten beroende på region, tjänsteleverantör, modellspecifikationer eller produktens programvara.
- Programvara, ljudkällor, bakgrundsbilder, bilder och annan media som medföljer denna produkt är licensierade för begränsad användning. Att extrahera och använda detta material för kommersiella eller andra syften utgör ett brott mot upphovsrättslagstiftningen. Användarna ansvarar helt för olaglig användning av media.
- Standardappar som medföljer produkten uppdateras och kan utan förvarning sluta stödjas.
- Om du ändrar operativsystemet på produkten eller installerar programvara från inofficiella källor på den kan det leda till fel på produkten samt att data blir skadade eller dataförlust. Dessa åtgärder strider mot ditt licensavtal med Samsung och gör garantin ogiltig.
- Använd inte produkten i varma miljöer eller nära eld.
- Svälj inte batteriet och ta inte isär det – risk för kemiska brännskador.
- Den här produkten innehåller ett knappcells batteri. Svälj inte batteriet. Att svälja batteriet kan leda till allvarliga inre brännskador inom bara 2 timmar och i allvarliga fall dödsfall.
- Håll batterier utom räckhåll från barn. Om batterifacket inte stängs helt ska du sluta använda produkten och hålla den utom räckhåll för barn. Om du tror att batterierna kan ha svalts eller förts in i någon kroppsdel ska du omedelbart söka läkarvård.
- Den här produkten inkluderar viss gratis programvara/programvara med öppen källkod. Du hittar licensinformationen för programvaran med öppen källkod som används i den här produkten på opensource.samsung.com.
- Användningen av Ultra-Wideband-sändare (UWB) är förbjuden när du befinner dig på ett flygplan eller fartyg.

Instruktionsikoner

-  **Varning:** Situationer som kan leda till att du skadar dig eller att andra skadar sig
-  **Var försiktig:** Situationer som kan leda till skador på produkten eller annan utrustning
-  **Observera:** Kommentarer, användningstips eller tilläggsinformation

Information om förpackningens innehåll och tillbehör

Information om innehållet i förpackningen finns i snabbstartsguiden.

- Produkt
 - Utmatningsstift
 - Snabbstartsguide
-  • De artiklar som medföljer produkten och tillgängliga tillbehör kan variera beroende på region eller operatör.
- De medföljande delarna är endast utformade för den här produkten och är kanske inte kompatibla med andra enheter.
 - Utseendet och specifikationerna kan komma att ändras utan föregående meddelande.
 - Du kan köpa ytterligare tillbehör från din lokala Samsung-återförsäljare. Kontrollera att de är kompatibla med produkten före köpet.
 - Använd tillbehör som är godkända av Samsung. Om du använder tillbehör som inte är godkända kan det leda till prestandaproblem och fel som inte täcks av garantin.

Bibehålla vattenskyddet

Din produkt är vattenbeständig (testad under IP67-förhållanden: 15–35 °C, 86–106 kPa, sötvatten, 1 meter, 30 minuter). Följ de här tipsen noga för att bibehålla produktens vattenbeständighet.

- Utsätt inte produkten för poolvatten eller havsvatten.
- Utsätt inte produkten för vatten i kraftig rörelse. En plötslig vattentrycksökning kan överstiga den garanterade nivån för vattenbeständighet.
- Om produkten utsätts för vatten ska du torka av den med en mjuk och ren trasa och sedan låta den torka ordentligt.
- Om produkten utsätts för andra vätskor, som tvål, olja, parfym, solkräm, handrengöring eller kemiska produkter som kosmetika ska du rengöra produkten med rent vatten som inte flödar, torka den med en mjuk och ren trasa och sedan låta den torka ordentligt innan du använder den för att bibehålla vattenbeständigheten.
- Om produkten har sänkts ned i vatten eller om högtalaren är blöt är det inte säkert att ljud hörs tydligt.

Bilaga

Felsökning

Innan du kontaktar ett Samsung-servicecenter eller ett godkänt servicecenter ska du försöka med följande åtgärder. Vissa situationer kanske inte är tillämpliga för din produkt.

Produkten slås inte på

- Om batteriet är helt urladdat går det inte att slå produkten. Kontrollera batteriet innan du använder produkten.
- Batteriet kanske inte är korrekt isatt. Sätt tillbaka batteriet.
- Torka av polerna och försök sätta tillbaka batteriet.

Produkten hänger sig eller stöter på ett problem

Prova följande lösningar. Om problemet kvarstår ska du kontakta ett Samsung-servicecenter eller ett godkänt servicecenter.

Starta om produkten

Ta ut batteriet och sätt tillbaka det igen om produkten fortsätter hänga sig eller fungera långsamt.

Tvingad omstart

Om produkten har hängt sig och inte svarar kan du återställa produkten.

För in utmatningsverktyget som medföljer produkten eller ett gem i batterifackshålet och dra ut batterifacket försiktigt ur batterifackshålet. När du har tryck på och släppt knappen en gång sätter du i batterifacket i batterifackshålet medan du trycker på knappen igen. Håll knappen intryckt längre än sju sekunder tills produkten avger ett ljud.

Om batteriet inte har identifierats korrekt avger produkten ett ljud direkt efter att du satt i batteriet. Om detta händer provar du metoden igen.

En annan Bluetooth-enhet kan inte identifiera produkten

- Se till att enheten som du vill ansluta till är klar för skanning eller anslutning.
- Produktens plats baseras på GPS- och Wi-Fi-positioneringsresultaten för den enhet som är ansluten till produkten, och vissa problem kan uppstå på grund av omgivningen eller GPS-fel. Se till att enheten du vill ansluta till produkten finns i närheten.
- Återställ produkten och försök igen.

Om de här tipsen inte åtgärdar problemet ska du kontakta ett Samsung-servicecenter eller ett godkänt servicecenter.

Du kan inte hitta produktens aktuella plats

GPS-signaler kan blockeras på vissa platser, t.ex. inomhus. Ställ in den mobila enhet som är ansluten till produkten så att den använder Wi-Fi eller ett mobilt nätverk för att hitta den aktuella platsen i dessa situationer.

En liten öppning syns runt produktens utsida

- Den här öppningen uppstår vid tillverkning och en del mindre skakningar eller vibrationer kan uppstå på delar.
- Med tiden kan friktionen mellan delar leda till att den här öppningen blir något större.

Behöver du hjälp eller har frågor, hänvisar vi till www.samsung.se.

Klicka på "SUPPORT"=>"Hjälp & felsökning" och välj sedan produktgrupp och produkttyp

Alternativt ring vår kundsupport tfn:

0771-726786

Upphovsrätt

Copyright © 2023 Samsung Electronics Co., Ltd.

Den här handboken skyddas av internationell upphovsrättslagstiftning.

Ingen del i den här handboken får reproduceras, distribueras, översättas eller överföras i någon form eller på något sätt, elektroniskt eller mekaniskt, inklusive fotokopiering, inspelning och lagring i system för lagring av och åtkomst till information.

Varumärken

- SAMSUNG och logotypen för SAMSUNG är registrerade varumärken som tillhör Samsung Electronics Co., Ltd.
- Bluetooth® är ett registrerat varumärke som tillhör Bluetooth SIG, Inc. i hela världen.
- Alla andra varumärken och upphovsrätter tillhör respektive ägare.

Komme i gang

Om Galaxy SmartTag2

Galaxy SmartTag2 er et produkt som kan festes på dyr eller gjenstander for å hindre at de mistes eller forsvinner, og for å holde deg oppdatert om hvor de befinner seg. Du kan også starte automatiserte funksjoner gjennom produktet ved å bruke knappen på det.

Du kan koble et produkt til mobilenheten gjennom SmartThings-appen for å sjekke hvor produktet befinner seg, og få informasjon om hvor produktet ble mistet.

Enhetsoppsett

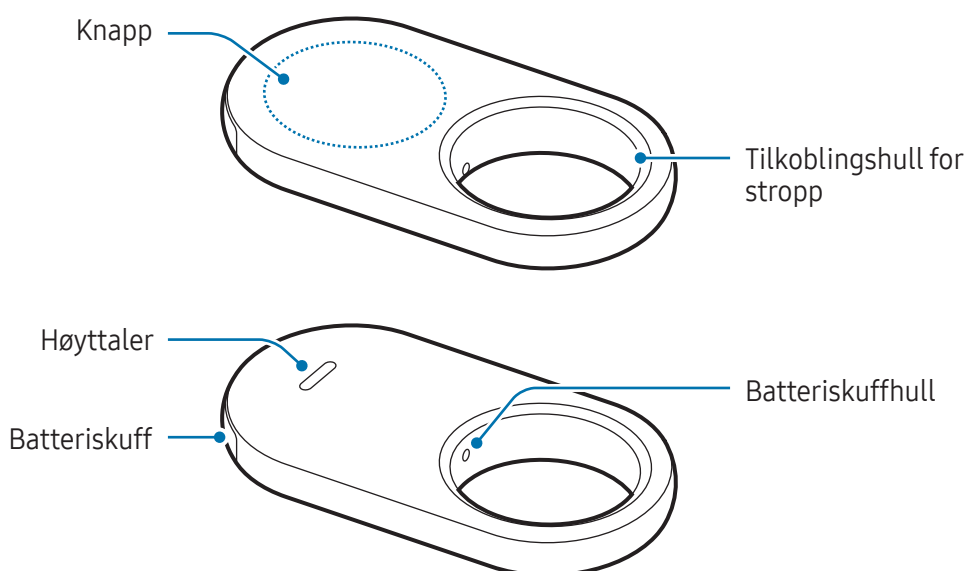

Knapp

Knapp	Funksjon
Knapp	<ul style="list-style-type: none">• Trykk på for å skru av produktets varsellyd når det ringer.• Trykk på to ganger for å finne mobilenheten som er koblet til produktet.• Trykk på eller trykk på og hold inne for å starte den automatiserte funksjonen du har valgt.

Skifte et batteri

- 1 Sett utløsningsnålen som ble levert med produktet, eller en binders, i batteriskuffhullet og trekk batteriskuffen forsiktig ut fra batteriskuffsporet.

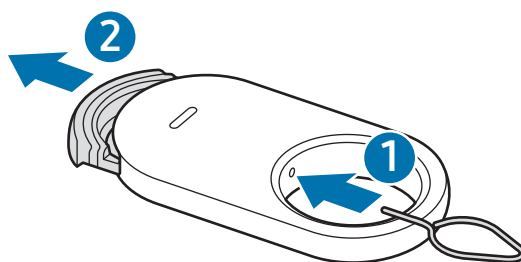

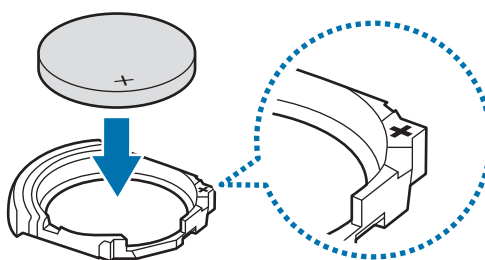

- 2 Sett inn batteriet med den positive polen rettet inn mot +-symbolet inni produktet.

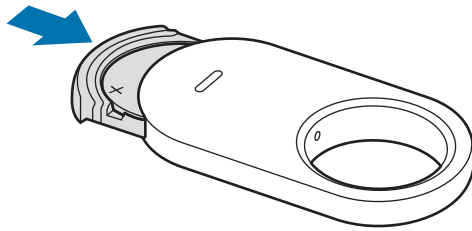

3 Sett batteriskuffen tilbake i batteriskuffsporet.



-  Vær forsiktig slik at du ikke skader fingeren eller neglen når du trekker batteriskuffen ut av batteriskuffsporet ved utskifting av batteriet.
- Pass på at du ikke setter inn batteriskuffen opp ned, for det kan skade produktet.
-  Sjekk retningen til batteriets plusspol (+). Hvis batteriet ikke er riktig satt inn, fungerer ikke produktet.
- Skift batteriet når det er utladet.
- Ikke lad det medfølgende batteriet.

Før du bruker produktet

Installering av SmartThings-appen på mobilenheten din

Før du bruker et produkt, skal du installere SmartThings-appen på mobilenheten din.

Avhengig av mobilenheten din kan du laste ned SmartThings-appen fra følgende steder:

- Samsung Android-mobilenheter: **Galaxy Store, Play Butikk**
-  Du kan ikke installere SmartThings-appen på mobilenheter som ikke støtter synkronisering av produktet. Kontroller at mobilenheten er kompatibel med produktet.
- Du må registrere deg og logge på Samsung-kontoen din for å bruke SmartThings-appen.

Koble produkter til en mobilenhet

- 1 Åpne **SmartThings**-appen på mobilenheten din.
Oppdater SmartThings-appen til den nyeste versjonen.
- 2 Fjern filmen mellom batterisporet og batteriet, eller sett inn batteriet.
Alternativt kan du trykke på knappen på produktet.
Produktet kommer med en lyd og blir aktivert.
- 3 Trykk på **Legg til nå** når sprettoppvinduet som informerer deg om at produktet er oppdaget, dukker opp på mobilenheten din.
Hvis sprettoppvinduet for tilkoblingen ikke vises, trykk på **Enheter** → **+**. Trykk på **Legg til** under **Samsung-enheter** og trykk på **Tagg/sporing**.
- 4 Følg instruksjonene på skjermen for å fullføre tilkoblingen.
Når tilkoblingen er ferdig, vises taggens nåværende posisjon på **SmartThings Find**-kartet, og produktet vises på listen over enheter i SmartThings-appen.

Koble til produkter ved å skanne QR-koden

Du kan også koble et produkt til mobilenheten din ved å skanne produktets QR-kode.

- 1 Åpne **SmartThings**-appen på mobilenheten din.
- 2 Trykk på **Enheter** → **+** → **Skann QR-koden** for å skanne QR-koden på boksen.
- 3 Følg instruksjonene på skjermen for å fullføre tilkoblingen.
Når tilkoblingen er ferdig, vises taggens nåværende posisjon på **SmartThings Find**-kartet, og produktet vises på listen over enheter i SmartThings-appen.



- Avhengig av miljøet rundt deg er det ikke sikkert at registreringsprosessen går knirkefritt, dersom det er første gang du registrerer produktet. Det er mulig du må prøve 2–3 ganger før registreringen er fullført.
- Støttede funksjoner kan variere avhengig av mobilenheten og programvareversjonen.
- Du kan kun bruke SmartThings Find på Samsung-enheter som kjører Android 9.0 eller nyere, og Samsung-enheter som støtter funksjonen Finn min mobil.
- Produktet er en trådløs kommunikasjonsenhet, og yteevnen kan reduseres når flere enheter er tilkoblet samtidig.

Bruke produktet

Sjekk posisjonen til et produkt

Du kan sjekke posisjonen til produktet via SmartThings-appen på mobilenheten din og finne det ved å utløse en varselslyd fra produktet.

- 1 Åpne **SmartThings**-appen på mobilenheten din.
- 2 Trykk på **Enheter**, trykk på produktkortet, og trykk så på **Vis kart**. Alternativt kan du trykke på **Liv** → **Finn**.

Den nåværende posisjonen til produktet vises på kartet.



- Produktets posisjon avhenger av GPS- og Wi-Fi-posisjonsresultatene til mobilenheten som er koblet til produktet eller Android-enheten i nærheten, og derfor kan det oppstå visse problemer knyttet til for eksempel omgivelsene eller GPS-feil.
- Hvis nåværende posisjon for produktet ikke vises, har produktets batteri ladet ut, eller så er det ingen Samsung Android-mobilenheter i nærheten som kan bidra til å lokalisere produktet. For å motta varsler når produktets posisjonsinformasjon er oppdatert, må du slå på den tilknyttede funksjonen. Se [Varsle meg når den er funnet](#) hvis du vil ha mer informasjon.
- Når produktets status er **Koblet til**, kan du utløse en varselslyd eller justere volumet på produktet.
- Brukstiden til produktet kan variere avhengig av brukerens omgivelser og bruksmønster.
- UWB-funksjonen (ultrabredbånd) kan være utilgjengelig, avhengig av område.

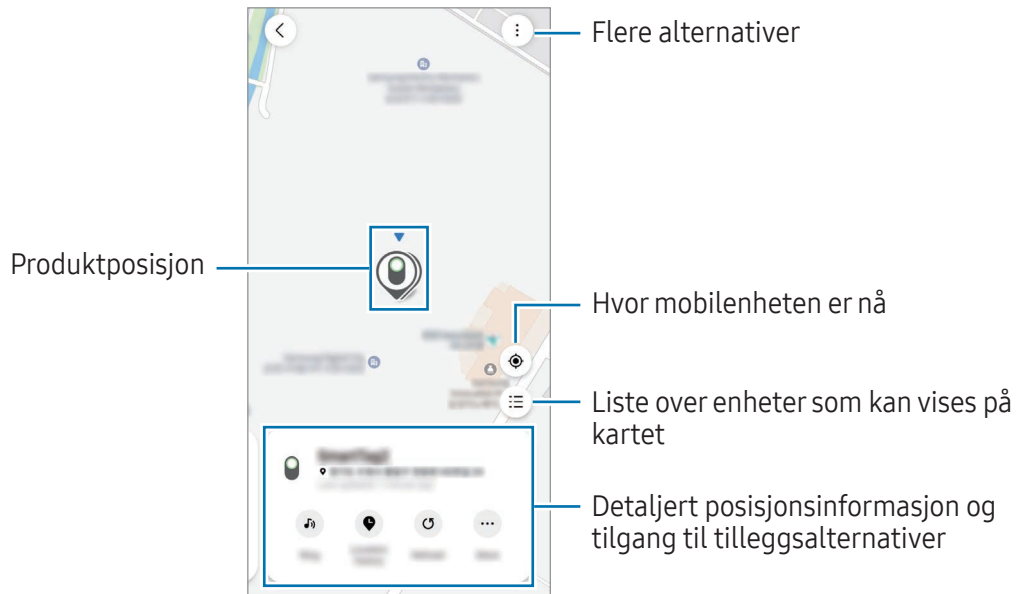

Søke etter produktets posisjon med en varselslyd

Du kan finne produktets posisjon ved å utløse en varselslyd.

- 1 Åpne **SmartThings**-appen på mobilenheten din.
- 2 Trykk på **Liv** → **Finn**.
- 3 Trykk på **Ring**.
Produktets varselslyd lyder.

For å justere volumet på varselslyden må du trykke på  eller .

For å slå av varselslyden må du trykke på **Stopp** eller på knappen på produktet én gang.

Søke etter produktets posisjon med historikken

Du kan finne et produkt ved å se på produktets posisjon som har blitt registrert de siste 7 dagene.

- 1 Åpne **SmartThings**-appen på mobilenheten din.
- 2 Trykk på **Liv** → **Finn** → **Posisjonshistorikk**.

For å slette hele posisjonshistorikken til produktet må du trykke på  → **Slett historikk**.

Søke etter produktets posisjon ved hjelp av signalstyrke

Du kan finne posisjonen til produktet ved å sjekke signalstyrken.

- 1 Åpne **SmartThings**-appen på mobilenheten din.
- 2 Trykk på **Liv** → **Finn** → **Mer** → **Søk i nærheten**.
Signalskjermen til produktet du prøver å finne, vises. Signalstyrken indikert på skjermen, blir sterkere jo nærmere du befinner deg posisjonen til produktet du prøver å finne.

Du kan utløse produktets varselslyd ved å trykke på .

Trykk på  for å slå av varselslyden. Du kan også slå av produktets varsler ved å trykke på produktets knapp én gang.

Søke etter produktets posisjon med AR-effekten

Du kan lokalisere produktet ved hjelp av AR-tilknyttede funksjoner.

- 1 Åpne **SmartThings**-appen på mobilenheten din.
- 2 Trykk på **Liv** → **Finn** → **Mer** → **Søk i nærheten** → .
- 3 Skann det nærliggende området.
Hvis produktet er i nærheten, vises AR-effekten i posisjonen til produktet du leter etter.

Du kan utløse produktets varselslyd ved å trykke på .

 Denne funksjonen er bare tilgjengelig når mobilenheten støtter UWB-emojifunksjoner.

Søke etter delte produktposisjoner

Du kan invitere flere brukere til stedet der produktet er registrert, for deling av produktets posisjon og felles styring av det. Hvis du ikke kan bruke mobilenheten din, kan du prøve å finne og styre produktet på en annen brukers mobilenhet.

- 1 Åpne **SmartThings**-appen på mobilenheten din.
- 2 Trykk på **Liv** → **Finn** → **Mer** → **Del denne enhetens posisjon**.
- 3 Følg instruksjonene på skjermen for å invitere andre brukere til posisjonen din.
- 4 Når brukerinvitasjonen er fullført, må du følge instruksjonene på skjermen for å dele produktets posisjon.

Få hjelp med å finne produktet

Få veibeskrivelser

Hvis du har mistet produktet, eller det er langt fra deg, kan du få veibeskrivelser til stedet hvor produktet befinner seg.

- 1 Åpne **SmartThings**-appen på mobilenheten din.
- 2 Trykk på **Liv** → **Finn** → **Mer** → **Naviger**.
Navigasjonen til stedet produktet befinner seg, starter.

 Hvis det ikke er installert en støttet navigeringsapp på mobilenheten, vises en liste over støttede navigeringsapper. Installer appen du vil ha, fra listen, og få veibeskrivelser.

Varsle meg når den er funnet

Du kan motta et varsel på mobilenheten din når produktets posisjonsinformasjon er oppdatert, også hvis produktets batteri er helt tomt, eller hvis det ikke finnes noen Samsung Android-mobilenheter i nærheten som kan hjelpe deg med å finne produktet.

- 1 Åpne **SmartThings**-appen på mobilenheten din.
- 2 Trykk på **Liv** → **Finn** → **Mer** → **Varsle meg når den blir funnet** for å slå på funksjonen.

 Denne funksjonen er tilgjengelig når produktet og mobilenheten ikke er tilkoblet.

Få varsler når produktet er lagt igjen

Du kan få et varsel på mobilenheten din når produktet er gjenglemt.

- 1 Åpne **SmartThings**-appen på mobilenheten din.
- 2 Trykk på **Liv** → **Finn** → **Mer** → **Varsle når lagt igjen** og trykk på bryteren for å slå det på.

Du kan angi en trygg plassering for å unngå varsler, for eksempel hjemme, slik at du ikke får varsler når du går hjemmefra. Prøv å legge til et spesifikt sted ved å trykke på **Legg til trygt sted**.

Beskytte produktet og det som det er festet til

Hvis du mister produktet, kan du beskytte produktet ved å få det til å sende et varsel. Du kan også beskytte produktet og det som det er festet til, ved å vise nødkontaktinformasjon på den andre enhetens mobiltelefon når de har funnet produktet ditt og det som det er festet til, og hvis de prøver å gjenkjenne det med mobilenheten sin, og produktet kan låses, slik at andre ikke kan koble seg til det.

Hvis for eksempel kjæledyret som produktet er festet til, går seg vill, kan man finne eierens kontaktinformasjon ved å plassere en mobilenhet mot produktet for å gjenkjenne det.



- For å bruke denne funksjonen må mobilenheten som skal gjenkjenne produktet, støtte NFC-funksjonen og være i Standard-modus.
- Når noen prøver å gjenkjenne produktet med en mobilenhet, må mobilenhetens skjerm være slått på og ulåst. Ellers kan ikke mobilenheten motta data.
- For å gjenkjenne produktet med mobilenheten din må du plassere enhetens NFC-antenneområde over produktets knapp.

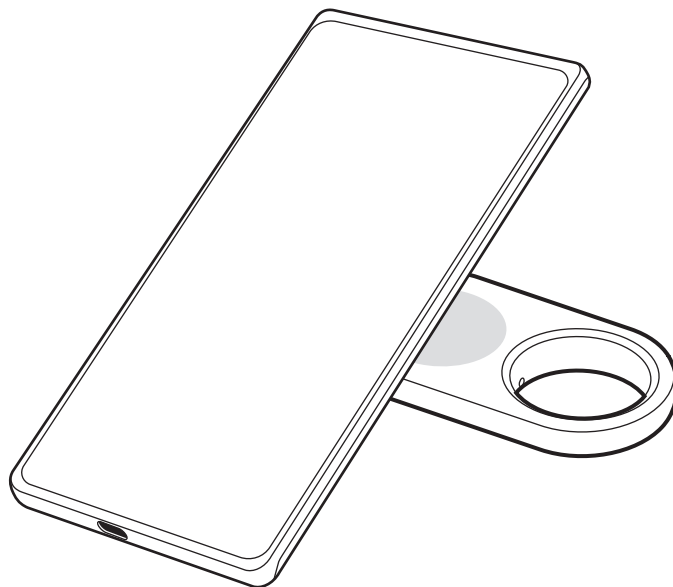

- 1 Åpne **SmartThings**-appen på mobilenheten din.
- 2 Trykk på **Liv** → **Finn** → **Mer** → **Mistet-modus**.
- 3 Les instruksjonene på skjermen, og trykk på **Neste**.
- 4 Skriv inn informasjonen og trykk på **Slå på**.

Finne en mobilenhet

Hvis du ikke finner mobilenheten som er koblet til produktet, i nærheten, kan produktet hjelpe deg med å finne det.

Trykk to ganger på produktets knapp.

Mobilenheten som er koblet til produktet, ringer.

For å skru av ringingen på mobilenheten må du følge instruksjonene på skjermen eller trykke på produktets knapp to ganger.



- Denne funksjonen er ikke tilgjengelig når produktet og mobilenheten ikke er tilkoblet.
- Denne funksjonen er tilgjengelig når funksjonen Finn telefon eller nettbrett er på.

Bruk av automatiseringsfunksjonen

Når produktet er koblet til en mobilenhet, kan du kjøre automatiseringsfunksjonen ved å trykke på eller trykke på og holde inne produktknappen.

- 1 Åpne **SmartThings**-appen på mobilenheten din.
- 2 Trykk på **Enheter**, trykk på produktkortet, og trykk deretter på **Automatisering**.
- 3 Velg et alternativ under **Handlinger** og trykk på **Legg til hva denne rutinen skal gjøre.**, og følg instruksjonene på skjermen for å legge til en handling.
Når du trykker på eller trykker på og holder inne produktknappen, starter den automatiserte handlingen du har valgt.

Håndtering av automatiseringsfunksjoner

Åpne **SmartThings**-appen på mobilenheten din. Trykk på **Enheter**, trykk på produktkortet, og trykk deretter på **Automatisering**. Den automatiserte handlingen du la til, blir synlig.

For å redigere eller slette en handling må du trykke på handlingen du vil redigere eller slette, og så trykke på **Rediger** eller **Slett**.

Hindre posisjonssporing

Du kan hindre at folk sporer posisjonen din, ved å angi at du skal motta et varsel på mobilenheten din hvis en ukjent smarttagg beveger seg sammen med deg når du beveger deg.

- 1 Åpne **SmartThings**-appen på mobilenheten din.
- 2 Trykk på **Liv** → **Finn** →  → **Innstillinger** → **Registrering av ukjent tagg**.
- 3 Trykk på **Ukjente taggvarsler** for å slå på funksjonen.

For å finne ukjente smarttagger rundt deg kan du trykke på **Søk etter ukjente tagger i nærheten** → **Start**.



Denne funksjonen kan bare oppdage smarttagger som er kompatible med SmartThings Find.

Oppsett av produktet



Legge til på startskjerm

Hvis du bruker produktet ofte, kan du kjøre det ved å legge til en snarvei på startskjermen til mobilenheten din.

- 1 Åpne **SmartThings**-appen på mobilenheten din.
- 2 Trykk på **Liv** → **Finn** →  → **Legg til på startskjerm**.
- 3 Berør og hold inne ikonet på skjermen, eller trykk på **Legg til**.
Snarveien vil bli lagt til på mobilenhetens startskjerm.

Angi enheter som skal vises på kartet

Du kan velge hvilke enheter som skal vises på SmartThings Find-kartet.

- 1 Åpne **SmartThings**-appen på mobilenheten din.
- 2 Trykk på **Liv** → **Finn** → .
Produktet og en liste over alle enhetene som er lagt til i Finn min mobil gjennom Samsung-kontoen din, vises.
- 3 Trykk på  → **Angi favoritt**.
- 4 Velg en enhet du vil vise på SmartThings Find-kartet, og trykk på **Lagre**.

Generelle innstillinger

Du kan sjekke informasjon om produktet og endre diverse innstillinger.

- 1 Åpne **SmartThings**-appen på mobilenheten din.
- 2 Trykk på **Enheter** og trykk på produktkortet.

Status

Du kan sjekke tilkoblingsstatus mellom produktet og mobilenheten og posisjonsstatus for produktet. Trykk på **Vis kart** for å sjekke detaljert posisjonsinformasjon om produktet.

Finn telefon eller nettbrett

Hvis du ikke finner mobilenheten din i nærheten, kan du bruke produktet til å finne den. Trykk på bryteren **Finn telefon eller nettbrett** for å slå på. Se [Finne en mobilenhet](#) hvis du vil ha mer informasjon.

Automatisering

Når produktet er koblet til en mobilenhet, kan du kjøre automatiseringsfunksjonen ved å trykke på eller trykke på og holde inne produktnappen. Se [Bruk av automatiseringsfunksjonen](#) hvis du vil ha mer informasjon.

Volum

Justerer volumet til produktet.

Trykk på **Volum** for å velge et alternativ du ønsker. Du kan også trykke på  for å få produktet til å varsle med en varselslyd.

Ringetone

Du kan endre varselslyden som produktet avgir, når du prøver å finne ut hvor produktet er. Trykk på **Ringetone** for å velge varselslyden du ønsker.

Strømsparingsmodus

Du kan forlenge batteritiden ved å aktivere strømsparingsfunksjonen.

Trykk på bryteren **Strømsparingsmodus** for å slå den på. Men noen funksjoner, for eksempel produktknappen eller funksjoner knyttet til lyder, er kanskje ikke tilgjengelige.

Batteri

Du kan sjekke gjenværende batterinivå for produktet. Du kan også sjekke informasjon om batteriet ved å trykke på **Batteri**.

Redigering

Trykk på  → **Rediger**.

Endre produktets ikon

Du kan endre ikonet som vises på produktkortet eller på SmartThings Find-kartet.

Trykk på  for å velge ikonet du vil ha, og trykk på **Lagre**.

Posisjon

Du kan sjekke hvor produktet er.

Rom

Du kan sjekke og endre hvilket rom produktet er i.

Trykk på **Rom** for å velge rommet du vil ha, og trykk på **Lagre**.

Trykk på **Legg til nytt rom** for å legge til et nytt rom. Du kan manuelt gi et navn til rommet der produktet er, ved å trykke på **Tilpass**.

Redigere produktnavnet

Du kan endre produktnavnet.

Trykk på produktnavnet, endre det, og trykk deretter på **Lagre**.

Konfigurere SmartThings Find

Du kan endre på diverse innstillinger tilknyttet SmartThings Find.

- 1 Åpne **SmartThings**-appen på mobilenheten din.
- 2 Trykk på **Liv** → **Finn** →  → **Innstillinger**.

Tillat at enheter blir funnet

Du kan velge hvilken enhet du vil finne, og endre innstillingene dens ved å bruke SmartThings Find.

Frakoblet søk etter enheter

Du kan oppdatere produktets posisjonsinformasjon ved å bruke en periferienhet som har en fast plass, for eksempel en TV eller SmartThings-stasjon.

Hvis produktet for eksempel er i nærheten av TV-en, kan TV-en oppdatere produktets posisjon i SmartThings Find selv om mobilenheten ikke er i nærheten.

Velg en støttet enhet fra listen, og følg instruksjonene på skjermen for å fullføre oppsettet.

Krypter frakoblet posisjon

Når du sender informasjon om den frakoblede posisjonen til produktet til Finn min mobil gjennom en annen enhet, kan du kryptere posisjonen til produktet for økt sikkerhet.

Trykk på bryteren til enheten du vil kryptere posisjonsinformasjonen din for, og følg deretter instruksjonene på skjermen for å kryptere posisjonsinformasjonen din.

Registrering av ukjent tagg

Du kan hindre at folk sporer posisjonen din, ved å angi at du skal motta et varsel på mobilenheten din hvis en ukjent smarttagg beveger seg sammen med deg når du beveger deg. Se [Hindre posisjonssporing](#).

Navigeringsapp

Du kan laste ned og velge hvilken navigeringsapp som skal være standard, ved navigering til produktets posisjon.

Tillat bruk av posisjonsinformasjon

Du kan aktivere bruken av posisjonsinformasjon.

Hjelp

Sjekk hjelpeinformasjonen for å finne ut hvordan du bruker produktet, og for å se tilknyttet informasjon.

- 1 Åpne **SmartThings**-appen på mobilenheten din.
- 2 Trykk på **Enheter** og trykk på produktkortet.
- 3 Trykk på  → **Hjelp**.



Produktinformasjon

Du kan sjekke programvareinformasjonen til produktet.

- 1 Åpne **SmartThings**-appen på mobilenheten din.
- 2 Trykk på **Enheter** og trykk på produktkortet.
- 3 Trykk på  → **Informasjon**.

Slette et produkt

Du kan registrere et produkt på en annen Samsung-konto etter at det er slettet.

- 1 Åpne **SmartThings**-appen på mobilenheten din.
- 2 Trykk på **Enheter** →  → **Fjern enhet**.
- 3 Trykk på  på produktkortet du vil slette.
Produktkortet blir tilbakestilt.



Bruksmerknader

Forholdsregler ved bruk av enheten

Les denne bruksanvisningen når du bruker produktet, for å sikre trygg og riktig bruk.

- Beskrivelser er basert på produktets standardinnstillinger.
- Noe av innholdet kan være annerledes enn på produktet ditt, avhengig av område, tjenesteleverandør, modellspesifikasjoner eller produktets programvare.
- Programvare, lydkilder, bakgrunner, bilder og andre medier som følger med dette produktet, er lisensiert for begrenset bruk. Uttrekking og bruk av dette materiellet for kommersiell eller annen bruk, er et brudd på opphavsretten. Brukere står til fullt ansvar for ulovlig bruk av mediene.
- Standardapper som følger med produktet, kan oppdateres, eller ikke lenger støttes, uten forvarsel.
- Endring av produktets operativsystem eller installering av programvare fra uoffisielle kilder kan føre til feil på produktet og skade eller tapte data. Disse handlingene er brudd på Samsung-lisensavtalen og gjør garantien din ugyldig.
- Ikke bruk produktet i varme omgivelser eller nær åpen ild.
- Ikke svelg eller ta fra hverandre et batteri. Fare for kjemisk forbrenning.
- Dette produktet inneholder et knappcellebatteri. Ikke svelg batteriet. Svelging av batteriet kan resultere i alvorlige innvendige skader innen bare 2 timer, og død i alvorlige tilfeller.
- Hold batterier unna spedbarn og barn. Hvis batterikammeret ikke holder seg godt stengt, skal du slutte å bruke produktet og holde det unna spedbarn og barn. Hvis du tror at batteriene kan ha blitt svelget eller stukket inn i noen som helst del av kroppen, må du umiddelbart søke legehjelp.
- Dette produktet inkluderer noe gratis programvare / programvare med åpen kildekode. Du finner lisensinformasjonen for programvare med åpen kildekode som er brukt i dette produktet, på opensource.samsung.com.
- Bruken av ultrabredbånd-sendere (UWB) er forbudt på fly og skip.

Instruksjonsikoner

-  **Advarsel:** Situasjoner som kan føre til skader på deg selv eller andre
-  **Obs:** Situasjoner som kan skade produktet eller annet utstyr
-  **Merknad:** Merknader, brukstips eller ytterligere informasjon

Merknader på pakkeinnhold og tilbehør

Se hurtigstartveiledningen for pakkeinnhold.

- Produkt
- Utløsningsnål
- Hurtigstartveiledning
-  • Utstyret som leveres med produktet, samt annet tilgjengelig tilbehør, kan variere, avhengig av område og leverandør.
- Det medfølgende utstyret er utformet kun for dette produktet, og det er ikke sikkert at det er kompatibelt med andre enheter.
- Utseende og spesifikasjoner kan endres uten forhåndsvarsel.
- Du kan kjøpe ytterligere tilbehør fra den lokale Samsung-forhandleren. Kontroller at de er kompatible med produktet før kjøp.
- Bruk Samsung-godkjent tilbehør. Bruk av tilbehør som ikke er godkjent, kan forårsake ytelsesproblemer og feil som ikke dekkes av garantien.

Opprettholde vannbestandigheten

Produktet støtter vannfasthet (testet under IP67-forhold: 15–35 °C, 86–106 kPa, ferskvann, 1 meter, 30 minutter). Følg disse rådene nøye for å opprettholde vannbestandigheten til produktet.

- Ikke utsett produktet for vann i svømmebasseng eller sjøvann.
- Ikke utsett produktet for kraftige vannbevegelser. En plutselig økning i vanntrykket kan overskride det garanterte nivået for vannbestandighet.
- Hvis produktet utsettes for vann, tørker du av det med en myk og ren klut og tørker det deretter nøye.
- Hvis produktet utsettes for andre væsker, som såpevann, olje, parfyme, solkrem, håndrengjøringsmiddel eller kjemiske produkter som kosmetikk, rengjør du produktet med ferskvann som ikke er rennende, tørker av det med en myk og ren klut og tørker det deretter nøye før bruk for å opprettholde vannbestandigheten.
- Hvis produktet har blitt senket i vann eller høyttaleren er våt, kan det hende at lyden ikke høres tydelig.

Tillegg

Feilsøking

Forsøk følgende løsninger før du kontakter et Samsung-servicesenter eller et autorisert servicesenter. Noen situasjoner gjelder kanskje ikke for produktet ditt.

Produktet slår seg ikke på

- Produktet kan ikke slås på når batteriet er helt tomt. Sjekk batteriet før du bruker produktet.
- Batteriet kan være satt inn feil. Sett inn batteriet på nytt.
- Prøv å sette inn batteriet på nytt etter å ha tørket av batteripolene.

Produktet fryser eller får et problem

Prøv følgende løsninger. Hvis problemet fremdeles ikke er løst, kan du kontakte et Samsung-servicesenter eller et autorisert servicesenter.

Starte produktet på nytt

Ta ut batteriet og sett det inn på nytt hvis produktet fortsetter å fryse eller være tregt.

Tvinge omstart

Hvis produktet har fryst og ikke reagerer, kan du tilbakestille produktet.

Sett utløsningsnålen som ble levert med produktet, eller en binders, i batteriskuffhullet og trekk batteriskuffen forsiktig ut fra batteriskuffsporet. Etter at du har trykket på og sluppet knappen én gang, kan du sette batteriskuffen inn i batteriskuffsporet mens du trykker på knappen en gang til. Hold knappen inne i mer enn 7 sekunder helt til produktet avgir en lyd.

Hvis batteriet ikke har blitt ordentlig gjenkjent, avgir produktet en lyd rett etter at batteriet er satt inn. Hvis dette skjer, kan du prøve denne metoden en gang til.

En annen Bluetooth-enhet finner ikke produktet

- Forsikre deg om at enheten du ønsker å koble deg til, er klar til å bli skannet eller lagt til.
- Produktets posisjon benytter GPS- og Wi-Fi-posisjoneringsresultatene til enheten som er koblet til produktet, og det kan oppstå noen problemer på grunn av omgivelsene eller GPS-feil. Forsikre deg om at enheten du vil koble til produktet, er i nærheten.
- Tilbakestill produktet og prøv på nytt.

Hvis disse tipsene ikke løser problemet, kan du kontakte et Samsung-servicesenter eller et autorisert servicesenter.

Du finner ikke posisjonen til produktet

GPS-signaler kan blokkeres i noen områder, som innendørs. For å finne posisjonen i disse situasjonene kan du koble mobilenheten som er koblet til produktet, til Wi-Fi eller et mobilt nettverk.

Det er en liten åpning rundt utsiden av produktet

- Denne åpningen er en nødvendig produksjonsegenskap, og svak risting eller vibrering på deler kan oppstå.
- Over tid kan friksjon mellom deler føre til at denne åpningen utvides noe.

Trenger du hjelp eller har spørsmål, henviser vi til www.samsung.com/no.
Klikk på «SUPPORT» => «Hjelp og feilsøking» eller søk ved hjelp av modellnummer.
Alternativt kan du ringe vår kundesupport på telefon 216 29 099.

Opphavsrett

© 2023 Samsung Electronics Co., Ltd.

Denne håndboken er beskyttet av internasjonale lover om opphavsrett.

Ingen deler av denne håndboken kan gjengis, distribueres, oversettes eller overføres i noen form eller på noen måter, elektronisk eller mekanisk, inkludert kopiering, opptak eller lagring i informasjonslagrings- og gjenopprettingsystemer.

Varemerker

- SAMSUNG og SAMSUNG-logoen er registrerte varemerker som tilhører Samsung Electronics Co., Ltd.
- Bluetooth® er et registrert varemerke som tilhører Bluetooth SIG, Inc. over hele verden.
- Alle andre varemerker og opphavsrettigheter tilhører sine respektive eiere.

Aloittaminen

Tietoja Galaxy SmartTag2 -tuotteesta

Galaxy SmartTag2 on tuote, joka voidaan kiinnittää lemmikkieläimiin tai esineisiin, jotta estettäisiin niiden katoaminen ja tiedettäisiin niiden sijainti. Voit myös käynnistää automaatiotoimintoja tuotteen kautta sen painikkeella.

Yhdistä tuote mobiililaitteeseesi SmartThings-sovelluksen avulla, jotta voit tarkistaa tuotteen sijainnin ja saada tietoja tuotteen katoamispaikasta.

Laitteen osat

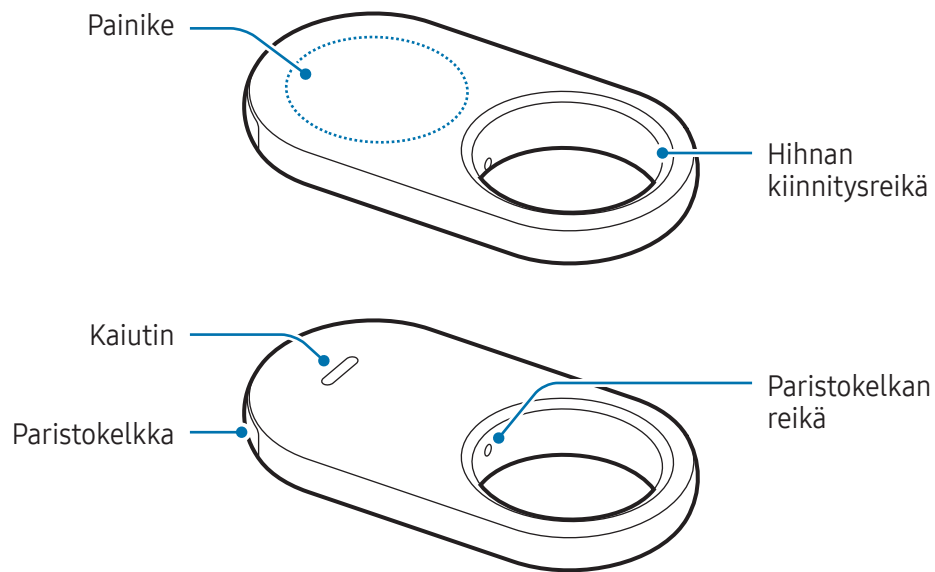

Painike

Painike	Toiminto
Painike	<ul style="list-style-type: none">• Painamalla tätä voit katkaista tuotteen ilmoitusäänen, kun se soi.• Painamalla tätä kahdesti voit etsiä tuotteeseen yhdistetyn mobiililaitteen.• Painamalla tai painamalla jonkin aikaa tätä voit käynnistää määritetyn automaatiotoiminnon.

Pariston vaihtaminen

- 1 Aseta tuotteen mukana toimitettu poistotyökalu tai klipsi paristokelkan reikään, ja vedä paristokelkka varovasti ulos paristokelkan paikasta.

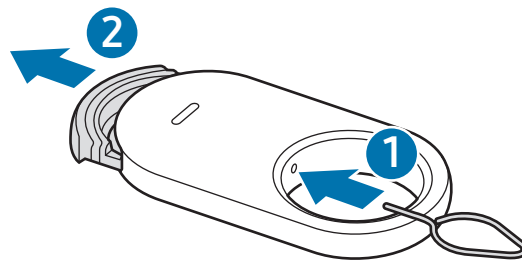

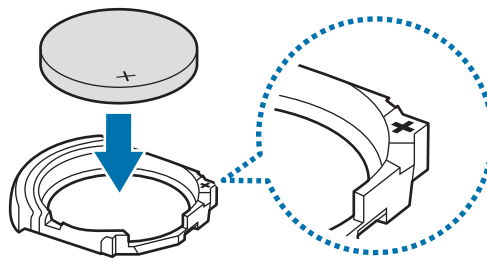

- 2 Aseta paristo paikalleen niin, että positiivinen napa kohdistuu oikein tuotteen sisällä olevaan +-symboliin.

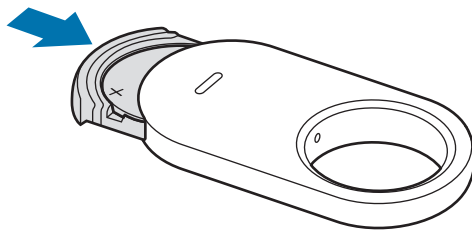

3 Aseta paristokelkka takaisin paristokelkan paikkaan.



-  Varo satuttamasta sormeasi tai kynttäsi, kun vedät paristokelkan ulos paristokelkan paikasta pariston vaihtamista varten.
- Älä aseta paristokelkkaa ylösalaisin, sillä muutoin tuote voi vahingoittua.
-  Tarkista pariston plusnavan (+) suunta. Jos paristo on asetettu väärin, tuote ei toimi.
- Kun paristo on tyhjä, vaihda se.
- Älä lataa toimitettua paristoa.

Ennen tuotteen käyttöä

SmartThings-sovelluksen asentaminen mobiililaitteeseen

Asenna SmartThings-sovellus mobiililaitteeseen ennen tuotteen käyttöä.

Mobiililaitteen mukaan voit ladata SmartThings-sovelluksen seuraavista paikoista:

- Samsung Android -mobiililaitteet: **Galaxy Store, Play Kauppa**
-  SmartThings-sovellusta ei voi asentaa mobiililaitteisiin, jotka eivät tue tuotteiden synkronointia. Varmista, että mobiililaitteesi on yhteensopiva tuotteiden kanssa.
- SmartThings-sovelluksen käyttäminen edellyttää, että olet rekisteröinyt Samsung-tilisi ja kirjautut sisään sen avulla.

Tuotteiden yhdistäminen mobiililaitteeseen

- 1 Avaa **SmartThings**-sovellus mobiililaitteessasi.
Päivitä SmartThings-ohjelmisto uusimpaan versioon.
- 2 Poista kalvo paristokelkan ja pariston välistä tai aseta paristo paikalleen.
Voit myös painaa tuotteen painiketta.
Tuotteesta kuuluu ääni, ja tuote voidaan aktivoida.
- 3 Kun tuotteen tunnistamisesta kertova ponnaHDusikkuna näkyy mobiililaitteessasi, napauta **Lisää**.
Jos yhteysponnahDusikkuna ei tule näkyviin, napauta **Laitteet** → **+**. Napauta **Samsung-laitteet-**
kohdassa **Lisää** ja napauta **Tunniste/seurain**.
- 4 Viimeistele yhteys noudattamalla näyttöön tulevia ohjeita.
Kun yhteys on valmis, tunnistinlaitteen nykyinen sijainti näkyy **SmartThings Find** -kartassa ja tuote näkyy SmartThings-sovelluksen laiteluettelossa.

Tuotteiden yhdistäminen skannaamalla QR-koodi

Voit yhdistää tuotteen mobiililaitteeseesi myös skannaamalla sen QR-koodin.

- 1 Avaa **SmartThings**-sovellus mobiililaitteessasi.
 - 2 Napauta **Laitteet** → **+** → **Skannaa QR-koodi** ja skannaa pakkauksessa oleva QR-koodi.
 - 3 Viimeistele yhteys noudattamalla näyttöön tulevia ohjeita.
Kun yhteys on valmis, tunnistinlaitteen nykyinen sijainti näkyy **SmartThings Find** -kartassa ja tuote näkyy SmartThings-sovelluksen laiteluettelossa.
-  • Jos rekisteröit tuotteen ensimmäistä kertaa, ympäristö voi aiheuttaa sen, ettei rekisteröintiprosessi ole sujuva. Sinun on ehkä kokeiltava kahdesta kolmeen kertaa, ennen kuin rekisteröinti onnistuu.
 - Mobiililaitte ja ohjelmistoversio voivat aiheuttaa sen, että tuetut ominaisuudet poikkeavat tässä esitetyistä.
 - Voit käyttää SmartThings Find -toimintoa vain Samsungin mobiililaitteissa, joissa on käytössä Android 9.0 tai uudempi versio, sekä Samsungin mobiililaitteissa, jotka tukevat Etsi matkapuhelimeni -toimintoa.
 - Tuote on langaton tietoliikennelaitte, ja suorituskyky saattaa heikentyä, kun useita laitteita on yhdistettyinä samanaikaisesti.

Tuotteen käyttö

Tuotteen sijainnin tarkistaminen

Voit tarkistaa tuotteesi sijainnin etäyhteydellä mobiililaitteesi SmartThings-sovelluksesta ja löytää sen käynnistämällä ilmoitusäänen tuotteessa.

- 1 Avaa **SmartThings**-sovellus mobiililaitteessasi.
- 2 Napauta **Laitteet**, napauta tuotteesi korttia ja napauta sitten **Näytä kartta**. Voit myös napauttaa **Elämä** → **Find**.

Tuotteen nykyinen sijainti näkyy kartassa.



- Tuotteen sijainti perustuu tuotteeseen yhdistetyn mobiililaitteen tai lähellä olevan Android-mobiililaitteen GPS- ja Wi-Fi-paikannustuloksiin, mikä voi aiheuttaa ongelmia esimerkiksi ympäristön tai GPS-virheiden vuoksi.
- Jos tuotteen nykyinen sijainti ei näy, tuotteen paristo on tyhjentynyt tai lähellä ei ole Samsungin Android-mobiililaitteita, jotka auttaisivat tuotteen löytämisessä. Jos haluat saada ilmoituksen, kun tuotteen sijaintitiedot on päivitetty, ota liittyvä ominaisuus käyttöön. Lisätietoja on kohdassa [Ilmoita, kun se löytyy](#).
- Kun tuotteen tila on **Yhdistetty**, voit käynnistää ilmoitusäänen tai säätää tuotteen äänenvoimakkuutta.
- Tuotteen käyttöaika voi vaihdella käyttäjän ympäristön ja käyttötavan mukaan.
- Ultra-Wideband (UWB, ultralaajakaista) -ominaisuuden käyttömahdollisuus määräytyy alueen mukaan.



Tuotteen sijainnin etsiminen ilmoitusäänen avulla

Voit etsiä tuotteen sijainnin käynnistämällä ilmoitusäänen.

- 1 Avaa **SmartThings**-sovellus mobiililaitteessasi.
- 2 Napauta **Elämä** → **Find**.
- 3 Napauta **Soita**.
Tuotteen ilmoitusääni kuuluu.

Voit säätää ilmoitusäänen voimakkuutta napauttamalla  tai .

Voit katkaista ilmoitusäänen napauttamalla **Lopeta** tai painamalla tuotteen painiketta kerran.

Tuotteen sijainnin etsiminen historian mukaan

Voit etsiä tuotteen tarkastelemalla viimeisen seitsemän päivän aikana tallennettuja tuotteen sijainteja.

- 1 Avaa **SmartThings**-sovellus mobiililaitteessasi.
- 2 Napauta **Elämä** → **Find** → **Sijaintihistoria**.

Voit poistaa tuotteen koko sijaintihistorian napauttamalla  → **Poista historia**.

Tuotteen sijainnin etsiminen signaalin voimakkuuden mukaan

Voit etsiä tuotteen sijainnin tunnistamalla sen signaalin voimakkuuden.

- 1 Avaa **SmartThings**-sovellus mobiililaitteessasi.
- 2 Napauta **Elämä** → **Find** → **Lisää** → **Hae läheltä**.
Etsittävän tuotteen signaalinäyttö tulee näkyviin. Mitä lähempänä etsimäsi tuote on, sitä voimakkaampi näytössä näkyvä signaali on.

Voit käynnistää tuotteen ilmoitusäänen napauttamalla .

Voit katkaista ilmoitusäänen napauttamalla . Voit katkaista kaikki ilmoitukset myös painamalla tuotteen painiketta kerran.

Tuotteen sijainnin etsiminen AR-tehosteen avulla

Voit etsiä tuotteen sijainnin AR-ominaisuuksien avulla.

- 1 Avaa **SmartThings**-sovellus mobiililaitteessasi.
- 2 Napauta **Elämä** → **Find** → **Lisää** → **Hae läheltä** → .
- 3 Tee etsintä lähialueelta.
Jos tuotteesi on lähellä, AR-tehoste näkyy etsittävän tuotteen sijainnissa.

Voit käynnistää tuotteen ilmoitusäänen napauttamalla .

 Tämä ominaisuus on käytettävissä vain, jos mobiililaitteesi tukee UWB-ominaisuutta.

Jaettujen tuotesijaintien etsiminen

Voit kutsua useita käyttäjiä paikkaan, johon tuote on rekisteröity, jakaa tuotteen sijainnin ja hallita sitä yhdessä muiden kanssa. Jos et voi käyttää mobiililaitettasi, yritä paikantaa tuote ja hallita sitä toisen käyttäjän mobiililaitteen avulla.

- 1 Avaa **SmartThings**-sovellus mobiililaitteessasi.
- 2 Napauta **Elämä** → **Find** → **Lisää** → **Jaa tämän laitteen sijainti**.
- 3 Kutsu muita käyttäjiä sijaintiisi noudattamalla näytön ohjeita.
- 4 Kun käyttäjäkutsu on valmis, jaa tuotteen sijainti noudattamalla näytön ohjeita.

Tuotteen sijaintiohjeiden saaminen

Reittiohjeiden saaminen

Jos tuote on kadonnut tai kaukana sinusta, sinut voidaan ohjata sijaintiin, jossa tuote sijaitsee.

- 1 Avaa **SmartThings**-sovellus mobiililaitteessasi.
- 2 Napauta **Elämä** → **Find** → **Lisää** → **Navigoi**.
Ohjeet paikkaan, jossa tuote sijaitsee, alkavat.

 Jos tuettua navigointisovellusta ei ole asennettu mobiililaitteeseesi, tuettujen navigointisovellusten luettelo tulee näkyviin. Asenna haluamasi sovellus luettelosta ja hanki ohjeet.

Ilmoita, kun se löytyy

Voit saada ilmoituksen mobiililaitteeseesi, kun tuotteen sijaintitiedot päivitetään, vaikka tuotteen paristo olisi täysin tyhjä tai lähellä ei olisi Samsungin Android-mobiililaitetta, joka auttaisi sinua löytämään tuotteen.

- 1 Avaa **SmartThings**-sovellus mobiililaitteessasi.
- 2 Napauta **Elämä** → **Find** → **Lisää** → **Ilmoita, kun se löytyy**, jolloin ominaisuus otetaan käyttöön.

 Tämä toiminto on käytettävissä, kun tuote ja mobiililaitte eivät ole yhdistettyinä toisiinsa.

Ilmoituksen saaminen, kun tuote jää ottamatta mukaan

Voit saada ilmoituksen mobiililaitteeseesi, kun tuote jää ottamatta mukaan.

- 1 Avaa **SmartThings**-sovellus mobiililaitteessasi.
- 2 Napauta **Elämä** → **Find** → **Lisää** → **Ilmoita, kun jää jonnekin** ja ota kytkin käyttöön napauttamalla sitä.

Voit määrittää ilmoitusten välttämistä varten turvallisen sijainnin, kuten kotisi, jolloin et kyseisestä sijainnista poistuessasi saa koskaan ilmoitusta. Yritä lisätä tietty paikka napauttamalla **Lisää turvallinen paikka**.

Tuotteen ja sen kantajan suojaaminen

Voit suojata tuotteesi määrittämällä, että se lähettää sinulle ilmoituksen, jos kadotat tuotteen. Voit myös suojata tuotteesi ja sen kantajan määrittämällä hätäyhteystiedot näytettäväksi toisen henkilön mobiililaitteessa, kun toinen henkilö on löytänyt tuotteesi ja sen kantajan, jolloin löytäjä voi tunnistaa tiedot mobiililaitteellaan ja lukita tuotteen niin, että muut eivät voi muodostaa siihen yhteyttä.

Jos esimerkiksi lemmikkieläin, johon tuote on kiinnitetty, katoaa, omistajan yhteystiedot voidaan tarkistaa asettamalla tuotteen päälle mobiililaitte, joka tunnistaa tiedot.



- Tämän toiminnon käyttäminen edellyttää, että laitteen tunnistava mobiililaitte tukee NFC-ominaisuutta ja on vakio-tilassa.
- Kun yrität tunnistaa tuotetta mobiililaitteella, varmista, että mobiililaitteen näyttö on käynnissä ja lukitsemattomana. Muutoin mobiililaitte ei vastaanota tietoja.
- Kun haluat tunnistaa tuotteen mobiililaitteellasi, aseta mobiililaitteesi NFC-antennin alue laitteen painikkeen päälle.

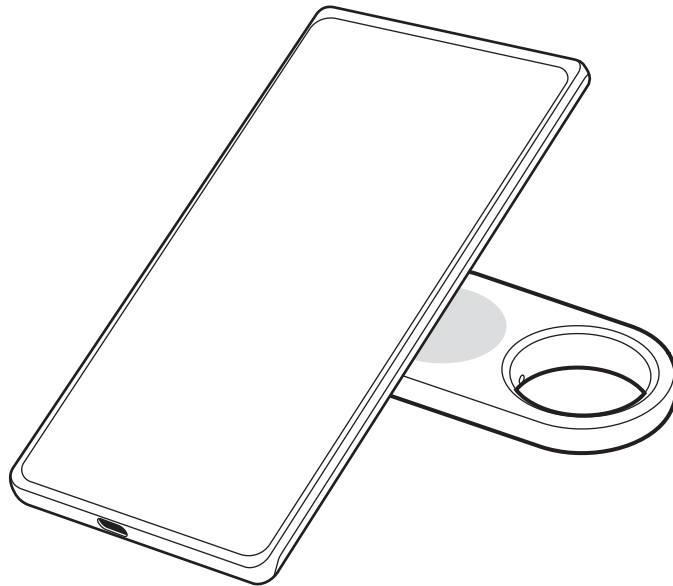

- 1 Avaa **SmartThings**-sovellus mobiililaitteessasi.
- 2 Napauta **Elämä** → **Find** → **Lisää** → **Kadonnut-tila**.
- 3 Lue näytön ohjeet ja napauta **Seuraava**.
- 4 Anna tiedot ja napauta **Ota käyttöön**.

Mobiililaitteen etsiminen

Jos et löydä tuotteeseen yhdistettyä mobiililaitettasi läheltäsi, voi etsiä sen tuotteen avulla.

Paina tuotteen painiketta kahdesti.

Tuotteeseen yhdistetty mobiililaitte soittaa soittoäänensä.

Voit katkaista soittoäänen mobiililaitteessasi noudattamalla näytön ohjeita tai painamalla tuotteen painiketta kahdesti.



- Tämä toiminto ei ole käytettävissä, kun tuote ja mobiililaitte eivät ole yhdistettyinä toisiinsa.
- Tämä toiminto on käytettävissä, kun Etsi puhelin tai tabletti -toiminto on käytössä.

Automaatiotoiminnon käyttäminen

Kun tuote on yhdistetty mobiililaitteeseen, voit käynnistää automaatiotoiminnon painamalla tuotteen painiketta tai painamalla sitä jonkin aikaa.

- 1 Avaa **SmartThings**-sovellus mobiililaitteessasi.
- 2 Napauta **Laitteet**, napauta tuotteesi korttia ja napauta sitten **Automaatio**.
- 3 Valitse vaihtoehto **Toiminnot**-kohdassa, napauta **Lisää, mitä tämä rutiini tekee**, ja lisää toiminto noudattamalla näytön ohjeita.
Kun painat tuotteen painiketta tai painat sitä jonkin aikaa, määrittämäsi automaatiotoiminto käynnistyy.

Automaatiotoimintojen hallinta

Avaa **SmartThings**-sovellus mobiililaitteessasi. Napauta **Laitteet**, napauta tuotteesi korttia ja napauta sitten **Automaatio**. Lisäämäsi automaatiotoiminto tulee näkyviin.

Jos haluat muokata toimintoa tai poistaa toiminnon, napauta muokattavaa tai poistettavaa toimintoa ja napauta **Muokkaa** tai **Poista**.

Sijainnin seurannan estäminen

Voit estää ihmisiä seuraamasta sijaintiasi määrittämällä, että mobiililaitteeseesi saadaan ilmoitus, jos mukanasasi kulkee tuntematon tunnistinlaite.

- 1 Avaa **SmartThings**-sovellus mobiililaitteessasi.
- 2 Napauta **Elämä** → **Find** →  → **Asetukset** → **Tuntemattoman sijaintiseurantalaitteen tunnistus**.
- 3 Ota toiminto käyttöön napauttamalla **Tuntemattoman sijaintiseurantalaitteen hälytykset**.

Jos haluat etsiä ympärilläsi olevat tuntemattomat tunnistinlaitteet, napauta **Hae tuntem. sijaintiseurantalaitteita** → **Käynnistä**.



Tämä ominaisuus tunnistaa vain SmartThings Find -yhteensopivat älytunnistinlaitteet.

Tuotteen asetusten määrittäminen



Alkunäyttöön lisääminen

Jos käytät tuotetta usein, voit käynnistää sen lisäämällä pikakuvakkeen mobiililaitteesi alkunäyttöön.

- 1 Avaa **SmartThings**-sovellus mobiililaitteessasi.
- 2 Napauta **Elämä** → **Find** →  → **Lisää alkunäyttöön**.
- 3 Kosketa näytössä näkyvää kuvaketta jonkin aikaa tai napauta **Lisää**.
Pikakuvake lisätään mobiililaitteesi alkunäyttöön.

Laitteiden asettaminen kartassa näytettäväksi

Voit valita, mitkä laitteet näytetään SmartThings Find -kartassa.

- 1 Avaa **SmartThings**-sovellus mobiililaitteessasi.
- 2 Napauta **Elämä** → **Find** → .
Tuotteesi ja luettelo kaikista laitteista, jotka on lisätty Etsi mobiililaitteeni -toimintoon Samsung-tilisi kautta, tulevat näkyviin.
- 3 Napauta  → **Aseta suosikki**.
- 4 Valitse SmartThings Find -kartassa näytettävä laite ja napauta **Tallenna**.

Yleiset asetukset

Voit tarkastella tuotteeseen liittyviä tietoja ja muuttaa eri asetuksia.

- 1 Avaa **SmartThings**-sovellus mobiililaitteessasi.
- 2 Napauta **Laitteet** ja napauta tuotteesi korttia.

Tila

Voit tarkistaa tuotteen ja mobiililaitteen välisen yhteyden tilan ja tuotteen sijainnin tilan.

Napauttamalla **Näytä kartta** saat näkyviin tuotteen yksityiskohtaiset sijaintitiedot.

Etsi puhelin tai tablet-laite

Jos et löydä mobiililaitettasi läheltäsi, voit löytää sen tuotteen avulla.

Ota **Etsi puhelin tai tablet-laite** -kytkin käyttöön napauttamalla sitä. Lisätietoja on kohdassa [Mobiililaitteen etsiminen](#).

Automaatio

Kun tuote on yhdistetty mobiililaitteeseen, voit käynnistää automaatiotoiminnon painamalla tuotteen painiketta tai painamalla sitä jonkin aikaa. Lisätietoja on kohdassa [Automaatiotoiminnon käyttäminen](#).

Äänenvoimakkuus

Säätää tuotteen äänenvoimakkuutta.

Napauta **Äänenvoimakkuus** ja valitse haluamasi vaihtoehto. Voit myös napauttaa , jolloin tuote antaa ilmoitusäänen.

Soittoääni

Voit vaihtaa ilmoitusäänen, jonka tuote antaa yrittäessäsi etsiä tuotteen sijaintia.

Napauta **Soittoääni** ja valitse haluamasi ilmoitusääni.

Virransäästötila

Voit pidentää pariston käyttöaika ottamalla virransäästötoiminnon käyttöön.

Ota **Virransäästötila**-kytkin käyttöön napauttamalla sitä. Jotkin ominaisuudet, kuten tuotteen painike tai ääniin liittyvät ominaisuudet, eivät kuitenkaan välttämättä ole käytettävissä.

Paristo

Voit tarkistaa tuotteen pariston jäljellä olevan varauksen. Voit tarkistaa pariston varauksen myös napauttamalla **Paristo**.

Muokkaaminen

Napauta  → **Muokkaa**.

Tuotteen kuvakkeen vaihtaminen

Voit muuttaa tuotteen kortissa ja SmartThings Find -kartassa näkyvää kuvaketta.

Valitse haluamasi kuvake napauttamalla  ja napauta **Tallenna**.

Sijainti

Voit tarkistaa tuotteen sijaintipaikan.

Huone

Voit tarkistaa ja vaihtaa huoneen, jossa tuote sijaitsee.

Valitse haluamasi huone napauttamalla **Huone** ja napauta **Tallenna**.

Lisää uusi huone napauttamalla **Lisää uusi huone**. Voit myös nimetä manuaalisesti huoneen, jossa tuote sijaitsee, napauttamalla **Mukautettu**.

Tuotteen nimen muokkaaminen

Voit muuttaa tuotteen nimeä.

Napauta tuotteen nimeä, muuta sitä ja napauta sitten **Tallenna**.

SmartThings Find -toiminnon asetusten määrittäminen

Voit muuttaa SmartThings Find -toimintoon liittyviä asetuksia.

- 1 Avaa **SmartThings**-sovellus mobiililaitteessasi.
- 2 Napauta **Elämä** → **Find** →  → **Asetukset**.

Salli, että laitteet löydetään

Voit valita etsittävän laitteen ja muuttaa sen asetuksia SmartThings Find -toiminnon avulla.

Laitteiden offline-etsintä

Voit päivittää tuotteen sijaintitiedot kiinteässä paikassa olevan oheislaitteen, kuten television tai SmartThings-aseman, avulla.

Jos tuotteesi on esimerkiksi lähellä televisiotasi, televisiosi voi päivittää tuotteen sijainnin SmartThings Find -toimintoon, vaikka mobiililaitteesi ei olisikaan lähellä.

Valitse tuettu laite luettelosta ja tee asennus noudattamalla näytön ohjeita.

Salaa offline-sijainti

Kun lähetät tuotteesi offline-sijaintitiedot Etsi mobiililaitteeni -toimintoon toisen laitteen kautta, voit parantaa suojausta salaamalla tuotteesi sijainnin.

Napauta sen luettelossa olevan laitteen kytkintä, jonka sijaintitiedot haluat salata, ja salaa sitten sijaintitiedot noudattamalla näytön ohjeita.

Tuntemattoman sijaintiseurantalaitteen tunnistus

Voit estää ihmisiä seuraamasta sijaintiasi määrittämällä, että mobiililaitteeseesi saadaan ilmoitus, jos mukanasasi kulkee tuntematon tunnistinlaite. Katso [Sijainnin seurannan estäminen](#).

Navigointisovellus

Voit määrittää ja ladata oletusnavigointisovelluksen, jota käytetään, kun sinut ohjataan tuotteen sijaintipaikkaan.

Salli sijaintitietojen käyttö

Voit ottaa käyttöön sijaintitietojesi käyttämisen.

Ohje

Tarkastele ohjetietoja, joiden avulla voit opetella tuotteen käyttöä ja tutustua tuotteeseen liittyviin tietoihin.

- 1 Avaa **SmartThings**-sovellus mobiililaitteessasi.
- 2 Napauta **Laitteet** ja napauta tuotteesi korttia.
- 3 Napauta  → **Ohje**.

Tuotetiedot

Voit tarkastella tuotteesi ohjelmistotietoja.

- 1 Avaa **SmartThings**-sovellus mobiililaitteessasi.
- 2 Napauta **Laitteet** ja napauta tuotteesi korttia.
- 3 Napauta  → **Tiedot**.

Tuotteen poistaminen

Voit rekisteröidä tuotteen toiseen Samsung-tiliin, kun olet poistanut sen.

- 1 Avaa **SmartThings**-sovellus mobiililaitteessasi.
- 2 Napauta **Laitteet** →  → **Poista laite**.
- 3 Napauta  sen tuotteen kortissa, jonka haluat poistaa.
Tuotteen tehdasasetukset palautetaan.



Käyttöön liittyviä huomautuksia

Tämän laitteen käyttöä koskevia varotoimia

Lue tätä käyttöopasta, kun käytät tuotetta, jotta käyttö on turvallista ja asianmukaista.

- Kuvaukset perustuvat tuotteen oletusasetuksiin.
- Alueen, palveluntarjoajan, mallin ominaisuuksien tai tuotteen ohjelmiston mukaan voi olla, että osa sisällöstä poikkeaa omasta tuotteestasi.
- Tuotteen mukana toimitetut ohjelmistot, äänilähteet, taustakuvat, muut kuvat ja muu media on lisensoitu rajoitettuun käyttöön. Näiden materiaalien käyttö kaupallisiin ja muihin tarkoituksiin on tekijänoikeuslakien vastaista. Vastuu median lainvastaisesta käytöstä on kokonaan käyttäjillä.
- Tuotteen mukana toimitettuja sovelluksia voidaan päivittää ilman ennakoilmoitusta, eivätkä ne sen jälkeen välttämättä enää ole tuettuja.
- Tuotteen käyttöjärjestelmän muuttaminen tai epävirallisista lähteistä peräisin olevien sovellusten asentaminen voi aiheuttaa tuotteeseen toimintahäiriöitä ja tietojen vahingoittumisen tai katoamisen. Nämä toimet ovat Samsungin käyttöoikeussopimuksen vastaisia ja mitätöivät takuun.
- Älä käytä tuotetta kuumassa ympäristössä tai avotulen lähellä.
- Älä niele tai pura paristoa, kemiallisen palovamman vaara.
- Tähän tuotteeseen sisältyy nappiparisto. Älä niele paristoa. Pariston nieleminen voi aiheuttaa vakavia sisäisiä palovammoja vain kahden tunnin kuluessa ja kuoleman vakavissa tapauksissa.
- Pidä paristot poissa vauvojen ja lasten ulottuvilta. Jos paristotila ei sulkeudu pitävästi, lopeta tuotteen käyttö ja pidä se poissa vauvojen ja lasten ulottuvilta. Jos uskot, että joku on niellyt pariston tai se on joutunut kehon minkä tahansa osan sisään, ota heti yhteys lääkäriin.
- Tässä laitteessa on tiettyjä maksuttomia / avoimen lähdekoodin ohjelmistoja. Tässä tuotteessa käytettävän avoimen lähdekoodin ohjelmiston käyttöoikeustiedot ovat osoitteessa opensource.samsung.com.
- Ultra-wideband (UWB, ultralaajakaista) -lähettimien käyttö lentokoneessa tai laivassa on kielletty.

Ohjekuvakkeet

-  **Varoitus:** Tilanteet, jotka voivat aiheuttaa vammoja sinulle tai muille
-  **Vaara:** Tilanteet, jotka voivat vahingoittaa tuotetta tai muita laitteita
-  **Huomautus:** Huomautuksia, käyttövinkkejä tai lisätietoja

Huomautuksia pakkauksen sisällöstä ja lisävarusteista

Pakkauksen sisältö on lueteltu pikaoppaassa.

- Tuote
- Poistotyökalu
- Pikaopas
-  • Tuotteen mukana toimitetut tuotteet ja mahdolliset lisävarusteet voivat vaihdella alueen tai operaattorin mukaan.
- Mukana toimitettavat varusteet on suunniteltu vain tähän tuotteeseen, eivätkä ne välttämättä ole yhteensopivia muiden laitteiden kanssa.
- Ulkoasua ja teknisiä ominaisuuksia voidaan muuttaa ilman ennakoilmoitusta.
- Voit ostaa lisävarusteita Samsung-jälleenmyyjältä. Varmista ennen ostamista, että ne ovat yhteensopivia tuotteen kanssa.
- Käytä Samsungin hyväksymiä varusteita. Hyväksymättömien lisävarusteiden käyttäminen voi aiheuttaa suorituskykyongelmia ja vikoja, joita takuu ei kata.

Vedenkestävyyden ylläpitäminen

Tuote tukee vedenkestävyyttä (testattu IP67-olosuhteissa: 15–35 °C, 86–106 kPa, makea vesi, 1 metri, 30 minuuttia). Noudata huolellisesti näitä ohjeita, jotta tuotteesi vedenkestävyys säilyy.

- Älä altista tuotetta uima-altaan vedelle tai merivedelle.
- Älä altista tuotetta voimakkaasti virtaavalle vedelle. Veden paineen äkillinen nousu voi ylittää takuun kattaman vedenkestävyyden.
- Jos tuote altistuu vedelle, pyyhi se pehmeällä ja puhtaalla liinalla ja kuivaa se sitten huolellisesti.
- Jos tuote altistuu muille nesteille, kuten saippuavedelle, öljylle, hajuvedelle, aurinkovoiteelle tai käsienpesuaineelle, tai kemiallisille tuotteille, kuten kosmetiikalle, puhdista tuote virtaamattomalla makealla vedellä, pyyhi se pehmeällä ja puhtaalla liinalla ja kuivaa se sitten huolellisesti ennen käyttöä vedenkestävyyden säilyttämiseksi.
- Jos tuote on uponnut veteen tai kaiutin on kastunut, ääni ei ehkä kuulu selkeästi.

Liite

Vianmääritys

Kokeile seuraavia ratkaisuehdotuksia, ennen kuin otat yhteyden Samsung-huoltokeskukseen tai valtuutettuun huoltokeskukseen. Jotkin tilanteet eivät ehkä koske sinun tuotettasi.

Tuote ei käynnisty

- Kun paristo on täysin tyhjä, tuote ei käynnisty. Tarkista paristo ennen tuotteen käyttämistä.
- Paristo ei ehkä ole oikein paikallaan. Aseta paristo uudelleen paikalleen.
- Pyyhi navat ja aseta paristo takaisin paikalleen.

Tuote jumiutuu tai ilmenee ongelma

Kokeile seuraavia ratkaisuja. Jos ongelma ei ratkea vielä, ota yhteys Samsung-huoltokeskukseen tai valtuutettuun huoltokeskukseen.

Tuotteen käynnistäminen uudelleen

Jos tuote jumiutuu tai hidastuu jatkuvasti, irrota paristo ja aseta se takaisin paikalleen.

Uudelleenkäynnistystyksen pakottaminen

Jos tuote on jumiutunut eikä vastaa, voit nollata tuotteen.

Aseta tuotteen mukana toimitettu poistotyökalu tai klipsi paristotelkan reikään, ja vedä paristotelkka varovasti ulos paristotelkan paikasta. Paina painiketta kerran ja vapauta se, ja aseta sitten paristotelkka paristotelkan paikkaan samalla, kun painat painiketta uudelleen. Pidä painiketta painettuna yli seitsemän sekuntia, kunnes tuotteesta kuuluu ääni.

Jos paristoa ei tunnisteta oikein, tuotteesta kuuluu ääni heti pariston asettamisen jälkeen. Jos näin käy, kokeile menetelmää uudelleen.

Toinen Bluetooth-laite ei löydä tuotettasi

- Varmista, että laite, johon haluat muodostaa yhteyden, on valmis haettavaksi tai yhdistettäväksi.
- Tuotteen sijainti perustuu tuotteeseen yhdistetyn laitteen GPS- ja Wi-Fi-paikannustuloksiin, ja joitakin ongelmia voi ilmetä ympäristön tai GPS-virheiden vuoksi. Varmista, että tuotteeseesi yhdistettävä laite on lähellä.
- Nollaa tuote ja yritä uudelleen.

Jos nämä vihjeet eivät ratkaise ongelmaa, ota yhteys Samsung-huoltokeskukseen tai valtuutettuun huoltokeskukseen.

Tuotteesi nykyistä sijaintia ei löydy

GPS-signaalit voivat olla estyneitä joissakin paikoissa, kuten sisätiloissa. Aseta tällöin tuotteeseen yhdistetty mobiililaite käyttämään Wi-Fi- tai matkapuhelinverkkoa sijainnin etsinnässä.

Tuotteen kotelon ulkoreunassa on pieni rako

- Rako on valmistuksessa tarvittava ominaisuus, ja osat voivat liikkua tai väristä vähäisesti.
- Ajan myötä osien välinen kitka voi hieman suurentaa tätä rako.

Jos tarvitset apua tai on kysyttävää, käy sivullamme www.samsung.fi.
Klikkaa "TUKI" => "Ongelmanratkaisu"
ja valitse tuoteryhmä ja tuote.
Vaihtoehtoisesti soita asiakastukeemme puhelinnumeroon: 030-6227 515

Tekijänoikeus

Copyright © 2023 Samsung Electronics Co., Ltd.

Tämä opas on kansainvälisten tekijänoikeuslakien suojaama.

Mitään osaa tästä käyttöoppaasta ei saa kopioida, jakaa, kääntää tai lähettää missään muodossa tai millään keinolla, sähköisesti tai mekaanisesti, mukaan lukien valokopiointi, nauhoitus ja tallennus tiedontallennus- ja noutojärjestelmään.

Tavaramerkit

- SAMSUNG ja SAMSUNG-logo ovat Samsung Electronics Co., Ltd.:n rekisteröityjä tavaramerkkejä.
- Bluetooth® on Bluetooth SIG, Inc:n rekisteröity tavaramerkki kaikkialla maailmassa.
- Kaikki muut tavaramerkit ja tekijänoikeudet ovat omistajiensa omaisuutta.

Kom godt i gang

Om Galaxy SmartTag2

Galaxy SmartTag2 er et produkt, der kan fastgøres til kæledyr eller genstande for at forhindre, at de mistes og for at holde dig opdateret om, hvor de befinder sig. Du kan også starte automatiseringsfunktioner gennem produktet ved hjælp af dets knap.

Knyt et produkt til din mobilenhed via SmartThings-appen for at kontrollere produktets placering og få oplysninger om, hvor produktet blev mistet.

Enhedens udseende

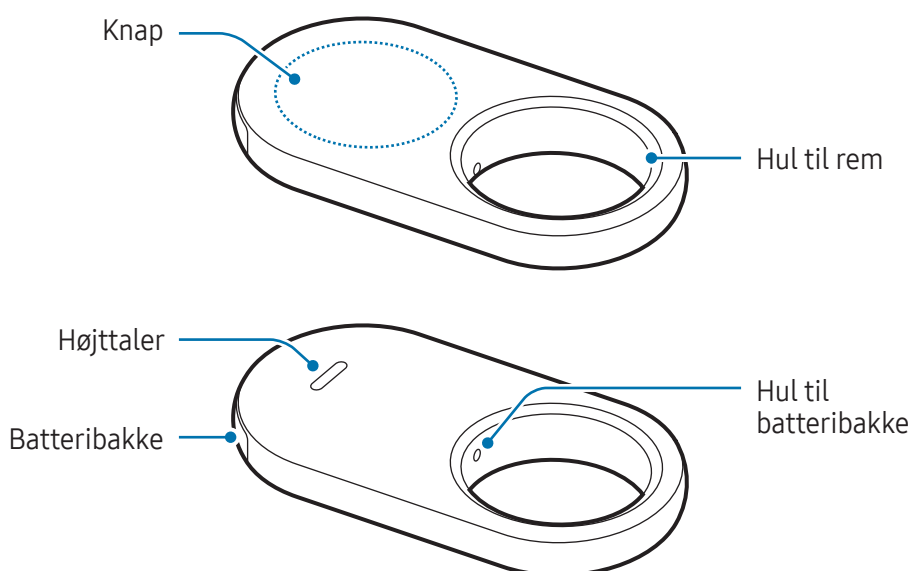

Knap

Knap	Funktion
Knap	<ul style="list-style-type: none">• Tryk for at slå produktets advarselslyd fra, når det ringer.• Tryk to gange for at finde den mobilenhed, der er knyttet til produktet.• Tryk eller tryk og hold for at starte den automatiseringsfunktion, du har indstillet.

Udskiftning af batteriet

- 1 Indsæt udtagningsstiften, der følger med produktet, eller en clips i hullet i batteribakken, og træk forsigtigt batteribakken ud af batteribakkens åbning.

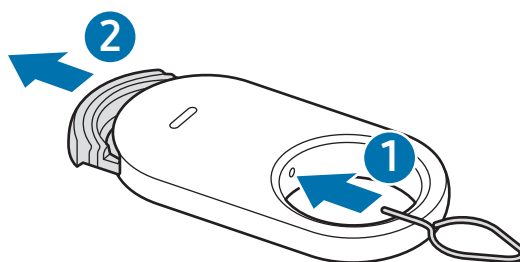

- 2 Isæt batteriet med den positive terminal vendt korrekt i forhold til symbolet + i produktet.

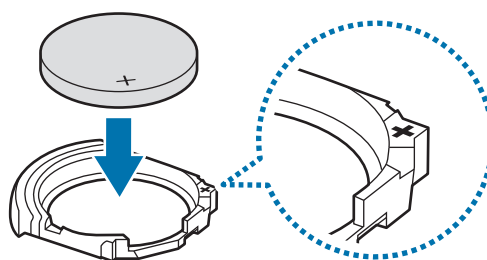

3 Sæt batteribakken tilbage i åbningen til batteribakken.

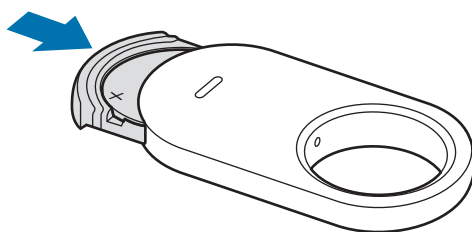

- ❗ Pas på ikke at skade din finger eller negl, når du trækker batteribakken ud af batteribakkens åbning for at udskifte batteriet.
- Pas på ikke at indsætte batteribakken på hovedet, da det kan beskadige produktet.
- ✍ Kontroller orienteringen af batteriets positive (+) terminal. Hvis batteriet sættes forkert i, fungerer produktet ikke.
- Udskift batteriet, når det er afladet.
- Det medfølgende batteri må ikke genoplades.

Før produktet tages i brug

Installation af appen SmartThings på din mobilenhed

Før du bruger et produkt, skal du installere SmartThings-appen på din mobilenhed.

Afhængigt af mobilenheden kan du downloade appen SmartThings fra følgende steder:

- Samsung Android-mobilenheder: **Galaxy Store, Play Butik**
- ✍ Du kan ikke installere SmartThings-appen på mobilenheder, der ikke understøtter produktsynkronisering. Kontroller, at din mobilenhed er kompatibel med produkterne.
- Du skal registrere dig og logge på din Samsung account for at bruge appen SmartThings.

Tilknytning af produkter til en mobilenhed

- 1 Åbn **SmartThings**-appen på din mobilenhed.
Opdater SmartThings-appen til den nyeste version.
- 2 Fjern filmen mellem batteribakken og batteriet, eller isæt batteriet.
Alternativt kan du trykke på produktets knap.
Produktet afgiver en lyd og aktiveres.
- 3 Når pop op-vinduet, der informerer om, at dit produkt er registreret, vises på din mobilenhed, skal du trykke på **Tilføj**.
Hvis pop op-vinduet om tilknytning ikke vises, skal du trykke på **Enheder** → **+**. Tryk på **Tilføj** under **Samsung-enheder** og tryk på **Tag/Tracker**.
- 4 Følg instruktionerne på skærmen for at fuldføre forbindelsen.
Når tilknytningen er fuldført, vises taggens aktuelle placering på **SmartThings Find**-kortet, og produktet vises på listen over enheder i SmartThings-appen.

Tilknytning af produkter ved scanning af QR-koden

Du kan også knytte et produkt til din mobilenhed ved at scanne dets QR-kode.

- 1 Åbn **SmartThings**-appen på din mobilenhed.
- 2 Tryk på **Enheder** → **+** → **Scan QR-kode** for at scanne QR-koden på æsken.
- 3 Følg instruktionerne på skærmen for at fuldføre forbindelsen.
Når tilknytningen er fuldført, vises taggens aktuelle placering på **SmartThings Find**-kortet, og produktet vises på listen over enheder i SmartThings-appen.



- Hvis det er første gang, du registrerer et produkt, kan registreringsprocessen være en smule besværlig, afhængigt af det omgivende miljø. Det kan være nødvendigt at prøve 2-3 gange, før registreringen bliver gennemført.
- Understøttede funktioner kan variere, afhængigt af mobilenhed og softwareversionen.
- Du kan kun bruge SmartThings Find på Samsung-mobilenheder, der kører Android 9.0 eller nyere, og på Samsung-mobilenheder, der understøtter funktionen Find min mobil.
- Produktet er en trådløs kommunikationsenhed, og dens ydeevne kan forringes, hvis flere enheder tilknyttes på samme tid.

Brug af produktet

Kontrol af et produkts placering

Du kan fjernkontrollere dit produkts placering fra SmartThings-appen på din mobilenhed og finde dets placering ved at udløse en meddelelseslyd på produktet.

- 1 Åbn **SmartThings**-appen på din mobilenhed.
- 2 Tryk på **Enheder**, tryk på dit produktkort og tryk derefter på **Se kort**. Alternativt kan du trykke på **Liv** → **Find**.

Produktets nuværende placering vises på kortet.



- Produktets placering er baseret på GPS- og Wi-Fi-positioneringsresultaterne for den mobilenhed, der er tilknyttet enheden, eller på den Android-mobilenhed, der er i nærheden, hvilket kan medføre visse fejl på grund af det omgivende miljø eller på grund af GPS-fejl.
- Hvis produktets aktuelle placering ikke vises, er produktets batteri blevet afladet, eller der er ingen Samsung Android-mobilenheder i nærheden, som kan hjælpe med at finde produktet. Hvis du vil modtage meddelelser, når dit produkts placeringsoplysninger opdateres, skal du slå den relaterede funktion til. Se [Giv mig besked, når den er fundet](#) for at få flere oplysninger.
- Når produktets status er **Forbundet**, kan du udløse en meddelelseslyd eller justere lydstyrken på produktet.
- Brugstiden for produktet kan variere, alt efter brugsmiljø og brugsmønster.
- Om UWB-funktionen er tilgængelig, afhænger af det geografiske område.



Søgning efter produktets placering med en meddelelseslyd

Du kan finde produktets placering ved at udløse en meddelelseslyd.

- 1 Åbn **SmartThings**-appen på din mobilenhed.
- 2 Tryk på **Liv** → **Find**.
- 3 Tryk på **Ring**.
Produktet udsender en meddelelseslyd.

Tryk på eller for at justere lydstyrken på meddelelseslyden.

Hvis du vil slå meddelelseslyden fra, skal du trykke på **Stop** eller trykke en gang på produktets knap.

Søgning efter produktets placering via historik

Du kan finde et produkt ved at se placeringen af det produkt, der er registreret i de seneste 7 dage.

- 1 Åbn **SmartThings**-appen på din mobilenhed.
- 2 Tryk på **Liv** → **Find** → **Placeringshistorik**.

Hvis du vil slette hele produktets placeringshistorik, skal du trykke på → **Slet oversigt**.

Søgning efter produktets placering via signalstyrke

Du kan finde produktets placering ved at registrere dets signalstyrke.

- 1 Åbn **SmartThings**-appen på din mobilenhed.
- 2 Tryk på **Liv** → **Find** → **Mere** → **Søg i nærheden**.
Signalskærmen for det produkt, du søger efter, vises. Jo tættere du er på placeringen af det produkt, du prøver at finde, jo stærkere vil signalstyrken angivet på skærmen være.

Du kan udløse produktets meddelelseslyd ved at trykke på .

Hvis du vil slå meddelelseslyden fra, skal du trykke på . Du kan også slå meddelelser fra ved at trykke en gang på produktets knap.

Søgning efter produktets placering med AR-effekt

Du kan finde produktets placering ved at bruge AR-relaterede funktioner.

- 1 Åbn **SmartThings**-appen på din mobilenhed.
- 2 Tryk på **Liv** → **Find** → **Mere** → **Søg i nærheden** → .
- 3 Scan området i nærheden.
Hvis dit produkt er i nærheden, vises AR-effekten på placeringen af det produkt, som du søger efter.

Du kan udløse produktets meddelelseslyd ved at trykke på .

 Denne funktion er kun tilgængelig, når din mobilenhed understøtter UWB-funktionen.

Søgning efter de delte produktplaceringer

Du kan invitere flere brugere til det sted, hvor produktet er registreret, for at dele produktets placering og styre det sammen. Hvis du ikke kan bruge din mobilenhed, kan du prøve at finde og styre produktet på en anden brugers mobilenhed.

- 1 Åbn **SmartThings**-appen på din mobilenhed.
- 2 Tryk på **Liv** → **Find** → **Mere** → **Del denne enheds placering**.
- 3 Følg instruktionerne på skærmen for at invitere andre brugere til din placering.
- 4 Når brugerinvitationen er fuldført, skal du følge instruktionen på skærmen for at dele produktets placering.

Sådan får du vejledning til produktets placering

Sådan får du rutevejledning

Hvis du har mistet dit produkt, eller hvis det er langt fra dig, kan du få anvisninger til det sted, hvor produktet befinder sig.

- 1 Åbn **SmartThings**-appen på din mobilenhed.
- 2 Tryk på **Liv** → **Find** → **Mere** → **Naviger**.
Anvisninger til det sted, hvor produktet er placeret, begynder.



Hvis der ikke er installeret en understøttet navigationsapp på din mobilenhed, vises listen over understøttede navigationsapps. Installer den ønskede app fra listen, og få anvisninger.

Giv mig besked, når den er fundet

Du kan modtage en meddelelse på din mobilenhed, når produktets placeringsoplysninger opdateres, også selvom produktets batteri er helt afladet, eller der ikke er nogen Samsung Android-mobilenhed i nærheden, som kan hjælpe dig med at finde produktet.

- 1 Åbn **SmartThings**-appen på din mobilenhed.
- 2 Tryk på **Liv** → **Find** → **Mere** → **Giv besked, når den er fundet** for at slå funktionen til.



Denne funktion er tilgængelig, hvis produktet og mobilenheden ikke er tilknyttede.

Modtag en meddelelse, når produktet efterlades

Du kan modtage en meddelelse på din mobilenhed, når produktet efterlades.

- 1 Åbn **SmartThings**-appen på din mobilenhed.
- 2 Tryk på **Liv** → **Find** → **Mere** → **Giv besked om efterladt enhed** og tryk på kontakten for at slå den til.

Du kan angive et sikkert sted for at undgå meddelelser, f.eks. dit hjem, så du ikke får en meddelelse, når du forlader det. Prøv at tilføje et bestemt sted ved at trykke på **Tilføj et sikkert sted**.

Beskyttelse af mit produkt og det, det er knyttet til

Hvis du har mistet produktet, kan du beskytte det ved at få det til at sende dig en meddelelse. Du kan også beskytte dit produkt og det, det er fastgjort til, ved at vise kontaktoplysninger i nødstilfælde på den anden parts mobilenhed, når vedkommende har fundet dit produkt, og det, det er fastgjort til, og forsøger at genkende det med deres mobilenheder og låse produktet, så andre ikke kan tilknytte det.

Hvis det kæledyr, som produktet er fastgjort til, f.eks. bliver væk, kan værgens kontaktoplysninger kontrolleres ved at placere en mobilenhed på produktet for at genkende det.



- For at bruge denne funktion skal den mobilenhed, der skal genkende produktet, understøtte NFC-funktionen og være indstillet til standardtilstand.
- Når du forsøger at genkende produktet med mobilenheden, skal du sikre dig, at mobilenhedens skærm er tændt og låst op. Ellers modtager mobilenheden ikke data.
- For at genkende produktet med din mobilenhed skal du placere din mobilenheds NFC-antenneområde over produktets knap.

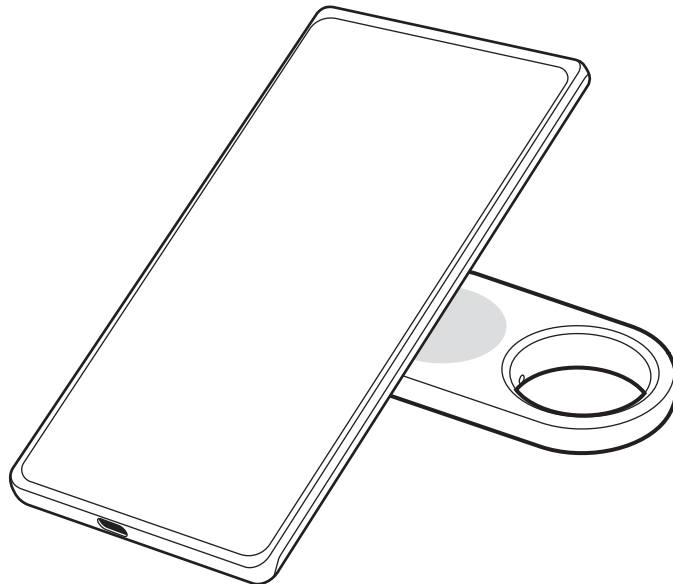

- 1 Åbn **SmartThings**-appen på din mobilenhed.
- 2 Tryk på **Liv** → **Find** → **Mere** → **Mistet-tilstand**.
- 3 Læs instruktionerne på skærmen og tryk på **Næste**.
- 4 Indtast oplysningerne og tryk på **Aktiver**.

Sådan finder du en mobilenhed

Hvis du ikke kan finde din mobilenhed tilknyttet produktet i nærheden, kan produktet hjælpe dig med at finde den.

Tryk to gange på produktets knap.

Den mobilenhed, der er tilknyttet produktet, vil afgive sin ringetone.

Hvis du vil slå ringetonen fra på din mobilenhed skal du følge instruktionerne på skærmen eller trykke to gange på produktets knap.



- Denne funktion er ikke tilgængelig, hvis produktet og mobilenheden ikke er tilknyttede.
- Denne funktion er tilgængelig, når funktionen Find telefon eller tablet er tændt.

Brug af automatiseringsfunktionen

Hvis produktet er knyttet til en mobilenhed, kan du starte automatiseringsfunktionen ved at trykke på eller trykke og holde på produktknappen.

- 1 Åbn **SmartThings**-appen på din mobilenhed.
- 2 Tryk på **Enheder**, tryk på dit produktkort og tryk derefter på **Automatisering**.
- 3 Vælg en indstilling under **Handlinger** og tryk på **Tilføj, hvad denne rutine skal gøre**. for at følge vejledningen på skærmen og tilføje en handling.
Når du trykker på eller trykker på produktknappen og holder den nede, starter den automatiseringshandling, du har indstillet.

Styring af automatiseringsfunktioner

Åbn **SmartThings**-appen på din mobilenhed. Tryk på **Enheder**, tryk på dit produktkort, og tryk derefter på **Automatisering**. Den automatiseringshandling, du har tilføjet, vises.

Hvis du vil redigere eller slette en handling, skal du trykke på den handling, du vil redigere eller slette, og trykke på **Rediger** eller **Slet**.

Forhindring af placeringssporing

Du kan forhindre andre i at spore din position ved at indstille den til at modtage en meddelelse på din mobilenhed, hvis en ukendt smarttag bevæger sig med dig, når du bevæger dig.

- 1 Åbn **SmartThings**-appen på din mobilenhed.
- 2 Tryk på **Liv** → **Find** →  → **Indstillinger** → **Registrering af ukendt tag**.
- 3 Tryk på **Ukendte tagvarsler** for at slå denne funktion til.

For at finde ukendte smarttags omkring dig skal du trykke på **Søg efter ukendte tags i nærheden** → **Start**.



Denne funktion kan kun registrere smarttags, der er kompatible med SmartThings Find.

Opsætning af produktet



Tilføjelse på startskærm

Hvis du bruger produktet ofte, kan du køre det ved at føje en genvej til startskærmen på din mobilenhed.

- 1 Åbn **SmartThings**-appen på din mobilenhed.
- 2 Tryk på **Liv** → **Find** →  → **Føj til startskærm**.
- 3 Tryk og hold inde på ikonet på skærmen, eller tryk på **Tilføj**.
Genvejen tilføjes på startskærmen på din mobilenhed.

Indstilling af enheder til visning på kortet

Du kan vælge, hvilke enheder der skal vises på SmartThings Find-kortet.

- 1 Åbn **SmartThings**-appen på din mobilenhed.
- 2 Tryk på **Liv** → **Find** → .
Dit produkt og en liste over alle enheder, der er tilføjet i Find min mobilenhed via din Samsung account, bliver vist.
- 3 Tryk på  → **Angiv favorit**.
- 4 Vælg en enhed, der skal vises på SmartThings Find-kortet, og tryk på **Gem**.

Generelle indstillinger

Du kan se oplysninger relateret til produktet og ændre forskellige indstillinger.

- 1 Åbn **SmartThings**-appen på din mobilenhed.
- 2 Tryk på **Enheder** og tryk på dit produktkort.

Status

Du kan kontrollere tilknytningsstatus mellem produktet og mobilenheden og produktets placeringsstatus.

Tryk på **Se kort** for at se detaljerede placeringsoplysninger om produktet.

Find telefon eller tablet

Hvis du ikke kan finde din mobilenhed i nærheden, kan produktet hjælpe dig med at finde den.

Tryk på kontakten **Find telefon eller tablet** for at tænde den. Se [Sådan finder du en mobilenhed](#) for at få flere oplysninger.

Automatisering

Hvis produktet er knyttet til en mobilenhed, kan du starte automatiseringsfunktionen ved at trykke på eller trykke og holde på produktknappen. Se [Brug af automatiseringsfunktionen](#) for at få flere oplysninger.

Lydstyrke

Juster lydstyrken på produktet.

Tryk på **Lydstyrke** for at vælge den ønskede indstilling. Du kan også trykke på  for at få produktet til at udsende en meddelelseslyd.

Ringetone

Skift den meddelelseslyd, som produktet udsender, når du søger efter dets placering.

Tryk på **Ringetone** for at vælge den ønskede meddelelseslyd.

Strømbesparende tilstand

Du kan forlænge batteriets levetid ved at aktivere strømsparefunktionen.

Tryk på kontakten **Strømbesparende tilstand** for at tænde den. Nogle funktioner, f.eks. produktets knap eller funktioner relateret til lyde, er dog muligvis ikke tilgængelige.

Batteri

Du kan kontrollere produktets resterende batteristrøm. Du kan også se batterioplysninger ved at trykke på **Batteri**.

Redigering

Tryk på  → **Rediger**.

Ændring af produktets ikon

Du kan ændre det ikon, der vises på produktkortet eller på SmartThings Find-kortet.

Tryk på  for at vælge det ikon, du ønsker, og tryk på **Gem**.

Placering

Du kan kontrollere, hvor produktet er placeret.

Rum

Du kan kontrollere og ændre det rum, hvor produktet er placeret.

Tryk på **Rum** for at vælge det ikon, du ønsker, og tryk på **Gem**.

Tryk på **Tilføj nyt rum** for at tilføje et nyt rum. Du kan også manuelt navngive det rum, hvor produktet er placeret, ved at trykke på **Tilpasset**.

Redigering af et produkts navn

Du kan ændre produktets navn.

Tryk på produktets navn, rediger det, og tryk derefter på **Gem**.

Konfiguration af SmartThings Find

Du kan ændre forskellige indstillinger for SmartThings Find.

- 1 Åbn **SmartThings**-appen på din mobilenhed.
- 2 Tryk på **Liv** → **Find** →  → **Indstillinger**.

Tillad enheder at blive fundet

Du kan vælge den enhed, du vil finde, og ændre dens indstillinger ved at bruge SmartThings Find.

Offlinesøgning efter enheder

Du kan opdatere produktets placeringsoplysninger ved hjælp af en ekstern enhed med et fast sted, f.eks. et tv eller en SmartThings-station.

Hvis dit produkt f.eks. er i nærheden af dit tv, kan dit tv opdatere produktets placering i SmartThings Find, selvom din mobilenhed ikke er i nærheden.

Vælg en understøttet enhed på listen, og følg vejledningen på skærmen for at fuldføre opsætningen.

Krypter offlineplacering

Når du sender oplysninger om dit produkts offlineplacering til Find min mobilenhed via en anden enhed, kan du kryptere din produktplacering for øget sikkerhed.

Tryk på kontakten på den enhed på listen, som du vil kryptere placeringsoplysninger for, og følg derefter vejledningen på skærmen for at kryptere placeringsoplysningerne.

Registrering af ukendt tag

Du kan forhindre andre i at spore din position ved at indstille den til at modtage en meddelelse på din mobilenhed, hvis en ukendt smarttag bevæger sig med dig, når du bevæger dig. Se [Forhindring af placeringssporing](#).

App til navigation

Du kan indstille og downloade standardnavigationsappen, der skal bruges, når du føres til det sted, hvor produktet er placeret.

Tillad brug af placeringsoplysn.

Du kan aktivere brugen af dine placeringsoplysninger.

Hjælp

Se hjælpeoplysninger for at lære, hvordan du bruger produktet og for at se dets relaterede oplysninger.

- 1 Åbn **SmartThings**-appen på din mobilenhed.
- 2 Tryk på **Enheder** og tryk på dit produktkort.
- 3 Tryk på  → **Hjælp**.



Produktoplysninger

Du kan kontrollere produktets softwareoplysninger.

- 1 Åbn **SmartThings**-appen på din mobilenhed.
- 2 Tryk på **Enheder** og tryk på dit produktkort.
- 3 Tryk på  → **Oplysninger**.

Sletning af et produkt

Du kan registrere et produkt med en anden Samsung account, når du har slettet det.

- 1 Åbn **SmartThings**-appen på din mobilenhed.
- 2 Tryk på **Enheder** →  → **Fjern enhed**.
- 3 Tryk på  på det produktkort, du vil slette.
Produktet nulstilles.



Bemærkninger om brug

Forsigtighedsregler for brug af enheden

Du bør læse vejledningen, før du tager produktet i brug, for at opleve sikker og korrekt brug.

- Beskrivelserne er baseret på produktets standardindstillinger.
- Noget indhold kan afvige fra dit produkt afhængigt af område, tjenesteudbyder, modelspecifikationer eller produktets software.
- Software, lydkilder, baggrunde, billeder og andre medier, der følger med dette produkt, er licenseret til begrænset brug. Udtræk og brug af disse materialer til kommerciel brug eller andre formål er en overtrædelse af ophavsretten. Brugere er fuldt ansvarlige for ulovlig brug af medier.
- Standardapps, der følger med produktet, er omfattet af opdateringer og understøttes muligvis ikke længere uden forudgående varsel.
- Ændring af produktets operativsystem eller installation af software fra uofficielle kilder kan resultere i produktfejl og beskadigelse eller tab af data. Disse handlinger overtræder din licensaftale med Samsung og vil gøre din garanti ugyldig.
- Undlad at anvende produktet i varme omgivelser eller i nærheden af ild.
- Slug ikke og adskil ikke noget batteri, da der er risiko for kemisk forbrænding.
- Dette produkt indeholder et knapcellebatteri. Undgå at sluge batteriet. Slugning af batteriet kan medføre alvorlige indre forbrændinger efter blot 2 timer og i værste fald død.
- Opbevar altid batterier uden for børns rækkevidde. Hvis batteriholderen ikke kan lukkes helt, skal du stoppe med at bruge produktet og opbevare det uden for børns rækkevidde. Hvis du mener, at batteriet er blevet slugt eller på anden måde indført i kroppen, skal du straks søge lægehjælp.
- Med dette produkt følger gratis/open source-software. Licensoplysningerne for open source-software, der bruges i dette produkt, kan findes på opensource.samsung.com.
- Det er forbudt at bruge ultrabredbåndssendere (UWB) om bord på fly eller skibe.

Vejledningens ikoner

-  **Advarsel:** Situationer, hvor der er risiko for, at du eller andre kommer til skade
-  **Forsigtig:** Situationer, hvor der er risiko for, at produktet eller andet udstyr beskadiges
-  **Bemærk:** Bemærkninger, tips eller yderligere oplysninger

Bemærkninger om pakkens indhold og tilbehør

Gå til hurtigstart for pakkens indhold.

- Produkt
- Udtagningsstift
- Hurtigstart
-  • De dele, der leveres med produktet, og andet tilgængeligt tilbehør, kan variere alt efter område eller udbyder.
- De medfølgende dele er kun designet til dette produkt og er muligvis ikke kompatible med andre enheder.
- Udseendet og specifikationer kan ændres uden forudgående varsel.
- Du kan købe mere tilbehør hos din lokale Samsung-forhandler. Du skal sikre dig, at det er kompatibelt med produktet, inden du køber.
- Brug tilbehør, der er godkendt af Samsung. Brug af ikke-godkendt tilbehør kan muligvis medføre ydelsesproblemer og fejlfunktioner, der ikke dækkes af garantien.

Opretholde vandafvisning

Dit produkt understøtter vandafvisning (testet under IP67-betingelser: 15–35 °C, 86–106 kPa, ferskvand, 1 meter, 30 minutter). Følg disse trin omhyggeligt for at vedligeholde beskyttelse mod vand for dit produkt.

- Udsæt ikke produktet for swimmingpoolvand eller havvand.
- Udsæt ikke produktet for vand, der bevæger sig med kraft. En pludselig stigning i vandtrykket kan overstige det garanterede niveau for beskyttelse mod vand.
- Hvis produktet udsættes for vand, skal du tørre det af med en blød og ren klud, og derefter lade det tørre helt.
- Hvis produktet udsættes for andre væsker, såsom sæbevand, olie, parfume, solcreme, håndsæbe eller kemiske produkter som f.eks. kosmetik, skal du rengøre produktet med ikke-rindende ferskvand, tørre det af med en blød og ren klud, og derefter lade det tørre helt før brug for at opretholde beskyttelsen mod vand.
- Hvis produktet har været nedsænket i vand, eller hvis højttaleren er våd, kan lyden være uklar.

Appendiks

Fejlsøgning

Inden du kontakter et Samsung Servicecenter eller et autoriseret servicecenter, bedes du forsøge følgende løsninger. Nogle situationer er muligvis ikke gældende for dit produkt.

Produktet vil ikke tænde

- Når batteriet er helt afladet, vil dit produkt ikke tænde. Kontroller batteriet, før du bruger produktet.
- Batteriet er ikke isat korrekt. Isæt batteriet igen.
- Isæt batteriet igen, efter at du har tørret terminalerne af.

Produktet går i stå eller har et problem

Prøv følgende løsninger. Hvis problemet stadig ikke er løst, skal du kontakte et Samsung Servicecenter eller et autoriseret servicecenter.

Genstart af produktet

Hvis produktet bliver ved med at gå i stå eller blive langsommere, skal du fjerne batteriet og sætte det i igen.

Gennemtvungelse af genstart

Hvis produktet er gået i stå og ikke reagerer, kan du nulstille det.

Indsæt udtagningsstiften, der følger med produktet, eller en clips i hullet i batteribakken, og træk forsigtigt batteribakken ud af batteribakkens åbning. Når du har trykket på knappen en gang og sluppet den igen, skal du sætte batteribakken ind i åbningen til batteribakken, mens du trykker på knappen igen. Hold knappen nede i mere end 7 sekunder, indtil produktet afgiver en lyd.

Hvis batteriet ikke er blevet genkendt korrekt, afgiver produktet en lyd umiddelbart efter, at batteriet er isat. Hvis det sker, skal du prøve metoden igen.

En anden Bluetooth-enhed kan ikke finde dit produkt

- Kontroller, at den enhed, du vil oprette forbindelse til, er klar til scanning eller tilslutning.
- Placeringen af produktet er baseret på GPS- og Wi-Fi-positioneringsresultaterne for den enhed, der er tilknyttet produktet, og nogle problemer kan opstå på grund af det omgivende miljø eller GPS-fejl. Sørg for, at den enhed, du vil knytte til dit produkt, er i nærheden.
- Nulstil dit produkt, og prøv igen.

Hvis disse tip ikke løser problemet, skal du kontakte et Samsung Servicecenter eller et autoriseret servicecenter.

Du kan ikke finde dit produkts aktuelle placering

GPS-signaler kan blive forstyrrede på bestemte steder, f.eks. inden døre. Indstil den mobilenhed, der er knyttet til produktet, til at bruge Wi-Fi eller et mobilnetværk for at finde den aktuelle placering i disse situationer.

Der er kommet en lille revne på ydersiden af produktet

- Denne revne er en nødvendig produktionsfunktion, og der kan forekomme lidt rokken eller vibration af delene.
- Over tid kan friktionen mellem delene bevirke, at denne revne udvides let.

Behøver du hjælp, eller har du spørgsmål, er du velkommen til at klikke ind på www.samsung.dk. Klik på "SUPPORT" => "Hjælp & fejlfinding", og vælg derefter produktgruppe og type. Alternativt kan du ringe til supporten på telefon 70 70 19 70.

Ophavsret

Ophavsret © 2023 Samsung Electronics Co., Ltd.

Denne vejledning er beskyttet af internationale love om ophavsret.

Ingen del af denne vejledning må reproduceres, distribueres, oversættes eller overføres i nogen form eller på nogen måde, elektronisk eller mekanisk, herunder ved fotokopiering, optagelse eller lagring i et søgesystem eller informationslager.

Varemærker

- SAMSUNG og SAMSUNG-logoet er registrerede varemærker tilhørende Samsung Electronics Co., Ltd.
- Bluetooth® er et internationalt registreret varemærke tilhørende Bluetooth SIG, Inc.
- Alle andre varemærker og ophavsrettigheder tilhører de respektive ejere.

Πρώτα βήματα

Σχετικά με το Galaxy SmartTag2

Το Galaxy SmartTag2 είναι ένα προϊόν που μπορεί να συνδεθεί με κατοικίδια ζώα ή αντικείμενα, προκειμένου να αποφευχθεί η απώλεια τους και να παραμείνετε ενημερωμένοι για την τοποθεσία τους. Μπορείτε επίσης να ξεκινήσετε λειτουργίες αυτοματισμού μέσω του προϊόντος χρησιμοποιώντας το κουμπί του.

Συνδέστε ένα προϊόν στην κινητή συσκευή σας μέσω της εφαρμογής SmartThings για να ελέγξετε τη θέση του προϊόντος και να λάβετε πληροφορίες σχετικά με το πού χάθηκε το προϊόν.

Διάταξη συσκευής

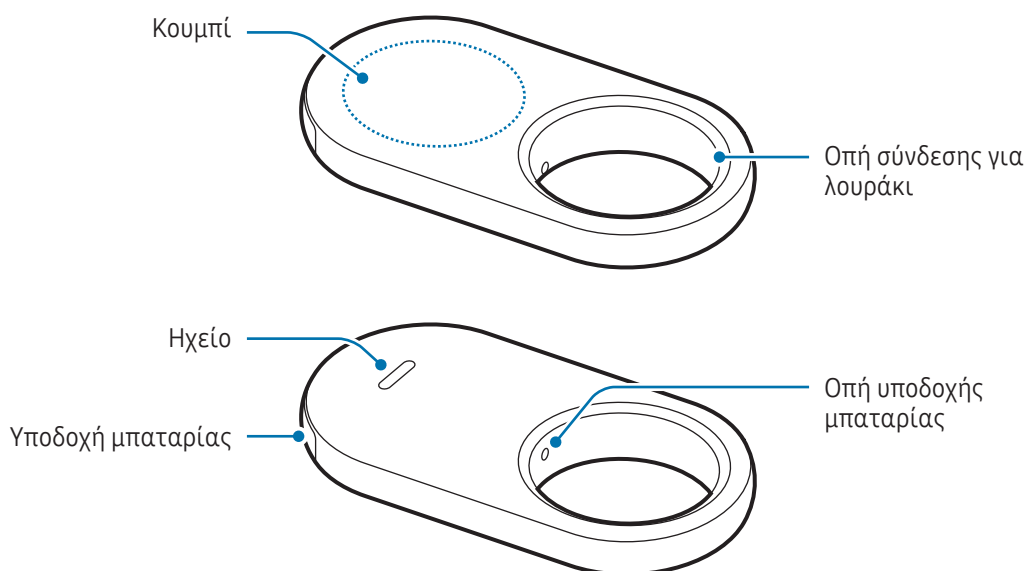

Κουμπί

Κουμπί	Λειτουργία
Κουμπί	<ul style="list-style-type: none">• Πατήστε για να απενεργοποιήσετε τον ήχο ειδοποίησης συναγερμών του προϊόντος όταν χτυπάει.• Πατήστε δύο φορές για να βρείτε την κινητή συσκευή που είναι συνδεδεμένη στο προϊόν.• Πατήστε ή πατήστε παρατεταμένα για να ξεκινήσετε τη λειτουργία αυτοματισμού που έχετε ορίσει.

Αντικατάσταση μπαταρίας

- 1 Εισαγάγετε την ακίδα εξαγωγής που παρέχεται με το προϊόν ή ένα κλιπ στην οπή της υποδοχής μπαταρίας και τραβήξτε μαλακά προς τα έξω την υποδοχή της μπαταρίας από τη σχισμή της υποδοχής της μπαταρίας.

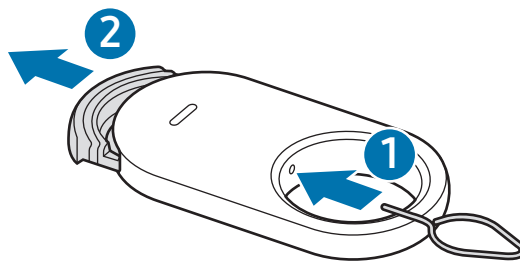

- 2 Εισαγάγετε την μπαταρία με το θετικό τερματικό σωστά ευθυγραμμισμένο με το σύμβολο + στο εσωτερικό του προϊόντος.

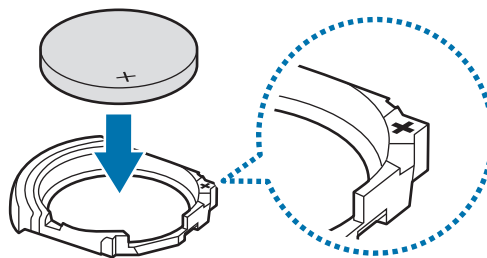

3 Εισαγάγετε την υποδοχή της μπαταρίας και πάλι μέσα στη σχισμή της υποδοχής της μπαταρίας.

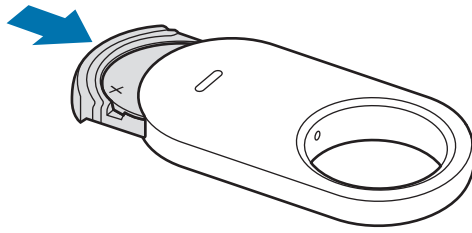

- ❗ Προσέξτε να μην χτυπήσετε το δάχτυλο ή το νύχι σας όταν τραβάτε προς τα έξω την υποδοχή της μπαταρίας από τη σχισμή της υποδοχής της μπαταρίας για να αντικαταστήσετε την μπαταρία.
- Προσέξτε να μην εισαγάγετε την υποδοχή της μπαταρίας ανάποδα καθώς μπορεί να προκληθεί ζημιά στο προϊόν.
- ✍ Ελέγξτε την κατεύθυνση του θετικού (+) τερματικού της μπαταρίας. Αν η μπαταρία έχει εισαχθεί λανθασμένα, το προϊόν δεν θα λειτουργεί.
- Όταν η μπαταρία αποφορτιστεί, αντικαταστήστε την μπαταρία.
- Μην επαναφορτίζετε την παρεχόμενη μπαταρία.

Πριν χρησιμοποιήσετε το προϊόν

Εγκατάσταση της εφαρμογής SmartThings στην κινητή συσκευή σας

Πριν χρησιμοποιήσετε ένα προϊόν, πρέπει να εγκαταστήσετε την εφαρμογή SmartThings στην κινητή συσκευή σας.

Ανάλογα με την κινητή συσκευή σας, μπορείτε να κατεβάσετε την εφαρμογή SmartThings από τις εξής τοποθεσίες:

- Κινητές συσκευές Samsung Android: **Galaxy Store, Play Store**
- ✍ Δεν μπορείτε να εγκαταστήσετε την εφαρμογή SmartThings σε κινητές συσκευές που δεν υποστηρίζουν συγχρονισμό προϊόντων. Βεβαιωθείτε ότι η κινητή συσκευή σας είναι συμβατή με τα προϊόντα.
- Πρέπει να εγγραφείτε και να συνδεθείτε με το λογαριασμό σας Samsung για να χρησιμοποιήσετε την εφαρμογή SmartThings.

Σύνδεση προϊόντων σε κινητή συσκευή

- 1 Ανοίξτε την εφαρμογή **SmartThings** στην κινητή συσκευή σας.
Ενημερώστε την εφαρμογή SmartThings με την πιο πρόσφατη έκδοση.
- 2 Αφαιρέστε τη μεμβράνη μεταξύ της υποδοχής της μπαταρίας και της μπαταρίας ή εισαγάγετε την μπαταρία.
Εναλλακτικά, πατήστε το κουμπί του προϊόντος.
Το προϊόν θα κάνει έναν ήχο και θα ενεργοποιηθεί.
- 3 Όταν το αναδυόμενο παράθυρο που ενημερώνει ότι εντοπίζεται το προϊόν σας εμφανιστεί στην κινητή συσκευή σας, πατήστε **Προσθήκη**.
Αν δεν εμφανίζεται το αναδυόμενο παράθυρο σύνδεσης, πατήστε **Συσκευές** → **+**. Πατήστε **Προσθήκη** στο **Συσκευές Samsung** και πατήστε **Ετικέτα/Εργ. παρ.**
- 4 Ακολουθήστε τις οδηγίες επί της οθόνης για να ολοκληρώσετε τη σύνδεση.
Όταν ολοκληρωθεί η σύνδεση, η τρέχουσα θέση της ετικέτας θα εμφανιστεί στον χάρτη **SmartThings Find** και το προϊόν θα εμφανιστεί στη λίστα συσκευών στην εφαρμογή SmartThings.

Σύνδεση προϊόντων με σάρωση κώδικα QR

Μπορείτε επίσης να συνδέσετε ένα προϊόν στην κινητή συσκευή σας, σαρώνοντας τον κώδικα QR.

- 1 Ανοίξτε την εφαρμογή **SmartThings** στην κινητή συσκευή σας.
 - 2 Πατήστε **Συσκευές** → **+** → **Σάρωση κωδ. QR** για σάρωση του κώδικα QR στο κουτί.
 - 3 Ακολουθήστε τις οδηγίες επί της οθόνης για να ολοκληρώσετε τη σύνδεση.
Όταν ολοκληρωθεί η σύνδεση, η τρέχουσα θέση της ετικέτας θα εμφανιστεί στον χάρτη **SmartThings Find** και το προϊόν θα εμφανιστεί στη λίστα συσκευών στην εφαρμογή SmartThings.
-  Εάν εγγράφετε για πρώτη φορά ένα προϊόν, η διαδικασία εγγραφής ενδέχεται να μην είναι ομαλή ανάλογα με το περιβάλλον. Ίσως χρειαστεί να δοκιμάσετε 2–3 φορές πριν ολοκληρώσετε με επιτυχία την εγγραφή.
 - Οι υποστηριζόμενες λειτουργίες μπορεί να διαφέρουν ανάλογα με την κινητή συσκευή και την έκδοση λογισμικού.
 - Μπορείτε να χρησιμοποιήσετε το Εύρεση SmartThings μόνο σε κινητές συσκευές Samsung που τρέχουν Android 9.0 ή μεταγενέστερη έκδοση, καθώς και σε κινητές συσκευές Samsung που υποστηρίζουν τη λειτουργία Εύρεσης του κινητού μου.
 - Το προϊόν είναι μια ασύρματη συσκευή επικοινωνίας και η απόδοση ενδέχεται να υποβαθμιστεί όταν συνδέονται πολλές συσκευές ταυτόχρονα.

Χρήση του προϊόντος

Έλεγχος της τοποθεσίας ενός προϊόντος

Μπορείτε να ελέγξετε από απόσταση την τοποθεσία του προϊόντος σας από την εφαρμογή SmartThings στην κινητή συσκευή σας και να βρείτε την τοποθεσία του ενεργοποιώντας έναν ήχο ειδοποίησης στο προϊόν.

- 1 Ανοίξτε την εφαρμογή **SmartThings** στην κινητή συσκευή σας.
- 2 Πατήστε **Συσκευές**, πατήστε την κάρτα του προϊόντος σας και, στη συνέχεια, πατήστε **Προβολή χάρτη**.
Εναλλακτικά, πατήστε **Ζωή** → **Find**.

Η τρέχουσα τοποθεσία του προϊόντος θα εμφανιστεί στον χάρτη.



- Η τοποθεσία του προϊόντος βασίζεται στα αποτελέσματα τοποθέτησης GPS και Wi-Fi της κινητής συσκευής που είναι συνδεδεμένη στο προϊόν ή στην κοντινή κινητή συσκευή Android, που ενδέχεται να παρουσιάσουν ορισμένα προβλήματα λόγω πραγμάτων όπως το περιβάλλον ή την αστοχία GPS.
- Εάν δεν εμφανίζεται η τρέχουσα τοποθεσία του προϊόντος, η μπαταρία του προϊόντος έχει αποφορτιστεί ή δεν υπάρχουν κινητές συσκευές Samsung Android κοντά για να βοηθήσουν στον εντοπισμό του προϊόντος. Για να λαμβάνετε ειδοποιήσεις όταν ενημερώνονται οι πληροφορίες τοποθεσίας του προϊόντος σας, ενεργοποιήστε τη σχετική λειτουργία. Ανατρέξτε στην ενότητα [Ειδοποίηση όταν βρεθεί](#) για περισσότερες πληροφορίες.
- Όταν η κατάσταση του προϊόντος είναι **Συνδέθηκε**, μπορείτε να ενεργοποιήσετε έναν ήχο ειδοποίησης ή να ρυθμίσετε την ένταση ήχου του προϊόντος.
- Ο χρόνος χρήσης του προϊόντος ενδέχεται να διαφέρει ανάλογα με το περιβάλλον του χρήστη και το μοτίβο χρήσης.
- Η λειτουργία υπερευρείας ζώνης (UWB) μπορεί να μην είναι διαθέσιμη ανάλογα με τη γεωγραφική περιοχή.

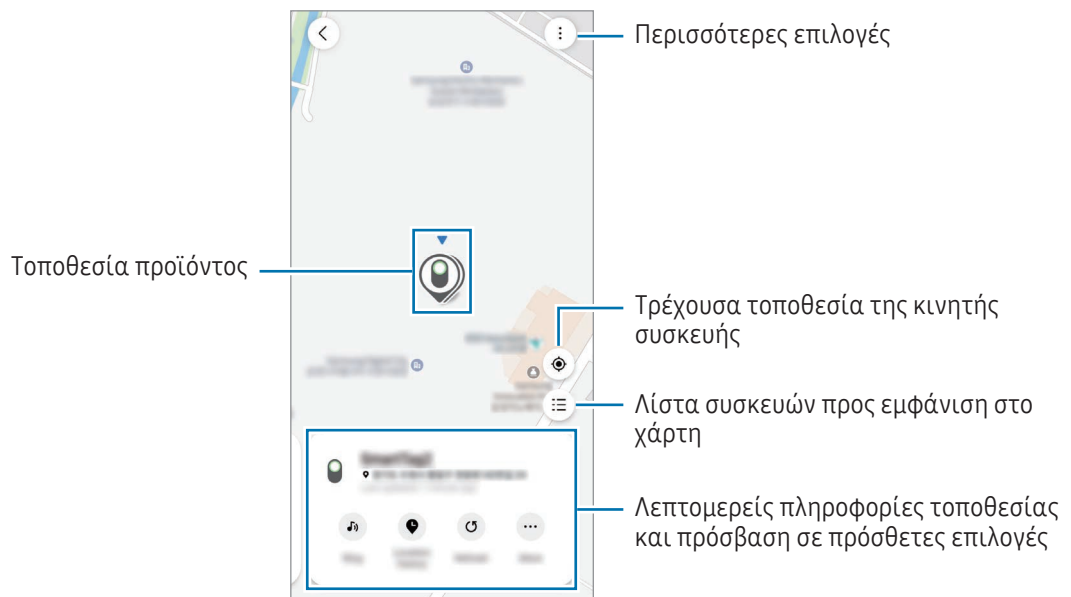

Αναζήτηση για την τοποθεσία του προϊόντος με ήχο ειδοποίησης

Μπορείτε να βρείτε την τοποθεσία του προϊόντος ενεργοποιώντας έναν ήχο ειδοποίησης.

- 1 Ανοίξτε την εφαρμογή **SmartThings** στην κινητή συσκευή σας.
- 2 Πατήστε **Ζωή** → **Find**.
- 3 Πατήστε **Κουδούνισμα**.
Θα ακούγεται η ειδοποίηση συναγερμών του προϊόντος.

Για να ρυθμίσετε την ένταση του ήχου ειδοποίησης, πατήστε ή .

Για να απενεργοποιήσετε τον ήχο ειδοποίησης, πατήστε **Στοπ** ή πατήστε μία φορά το κουμπί του προϊόντος.

Αναζήτηση της τοποθεσίας του προϊόντος με βάση το ιστορικό

Μπορείτε να βρείτε ένα προϊόν προβάλλοντας την τοποθεσία του προϊόντος που έχει καταγραφεί για τις τελευταίες 7 ημέρες.

- 1 Ανοίξτε την εφαρμογή **SmartThings** στην κινητή συσκευή σας.
- 2 Πατήστε **Ζωή** → **Find** → **Ιστορικό τοποθεσίας**.

Για να διαγράψετε ολόκληρο το ιστορικό τοποθεσίας του προϊόντος, πατήστε → **Διαγραφή ιστορικού**.

Αναζήτηση για την τοποθεσία του προϊόντος με βάση την ισχύ σήματος

Μπορείτε να βρείτε την τοποθεσία του προϊόντος εντοπίζοντας την ισχύ σήματος.

1 Ανοίξτε την εφαρμογή **SmartThings** στην κινητή συσκευή σας.

2 Πατήστε **Ζωή** → **Find** → **Περισσότε.** → **Αναζήτηση κοντά**.

Θα εμφανιστεί η οθόνη σήματος του προϊόντος που προσπαθείτε να βρείτε. Όσο πιο κοντά βρίσκεστε στην τοποθεσία του προϊόντος που προσπαθείτε να βρείτε, τόσο ισχυρότερη θα είναι η ισχύς του σήματος που εμφανίζεται στην οθόνη.

Μπορείτε να ενεργοποιήσετε τον ήχο ειδοποιήσεων του προϊόντος πατώντας .

Για να απενεργοποιήσετε τον ήχο ειδοποιήσεων, πατήστε . Μπορείτε επίσης να απενεργοποιήσετε τις ειδοποιήσεις πατώντας μία φορά το κουμπί του προϊόντος.

Αναζήτηση για την τοποθεσία του προϊόντος με βάση εφέ AR

Μπορείτε να βρείτε την τοποθεσία του προϊόντος χρησιμοποιώντας λειτουργίες που σχετίζονται με AR.

1 Ανοίξτε την εφαρμογή **SmartThings** στην κινητή συσκευή σας.

2 Πατήστε **Ζωή** → **Find** → **Περισσότε.** → **Αναζήτηση κοντά** → .

3 Κάντε σάρωση της κοντινής περιοχής.

Αν το προϊόν σας βρίσκεται κοντά, το εφέ AR εμφανίζεται στην τοποθεσία του προϊόντος το οποίο αναζητάτε.

Μπορείτε να ενεργοποιήσετε τον ήχο ειδοποιήσεων του προϊόντος πατώντας .

 Αυτή η λειτουργία είναι διαθέσιμη μόνο όταν η κινητή συσκευή σας υποστηρίζει τη λειτουργία UWB.

Αναζήτηση για τις κοινόχρηστες τοποθεσίες προϊόντων

Μπορείτε να προσκαλέσετε πολλούς χρήστες στον χώρο σας όπου είναι καταχωρημένο το προϊόν για να μοιραστούν τη θέση του προϊόντος και να το ελέγξουν από κοινού. Εάν δεν μπορείτε να χρησιμοποιήσετε την κινητή συσκευή σας, προσπαθήστε να εντοπίσετε και να ελέγξετε το προϊόν στην κινητή συσκευή ενός άλλου χρήστη.

1 Ανοίξτε την εφαρμογή **SmartThings** στην κινητή συσκευή σας.

2 Πατήστε **Ζωή** → **Find** → **Περισσότε.** → **Κοινοποίηση τοποθεσίας συσκευής**.

3 Ακολουθήστε τις οδηγίες επί της οθόνης για να προσκαλέσετε άλλους χρήστες στην τοποθεσία σας.

4 Όταν ολοκληρωθεί η πρόσκληση χρήστη, ακολουθήστε τις οδηγίες επί της οθόνης για να μοιραστείτε την τοποθεσία του προϊόντος.

Λήψη καθοδήγησης τοποθεσίας προϊόντος

Λήψη καθοδήγησης διαδρομής

Εάν το προϊόν σας χαθεί ή βρίσκεται μακριά από εσάς, μπορείτε να λάβετε οδηγίες προς την τοποθεσία στην οποία βρίσκεται το προϊόν.

- 1 Ανοίξτε την εφαρμογή **SmartThings** στην κινητή συσκευή σας.
- 2 Πατήστε **Ζωή** → **Find** → **Περισσότ.** → **Πλοήγηση**.
Θα ξεκινήσουν οδηγίες για το μέρος όπου βρίσκεται το προϊόν.

 Εάν μια υποστηριζόμενη εφαρμογή πλοήγησης δεν είναι εγκατεστημένη στην κινητή συσκευή σας, θα εμφανιστεί η λίστα των υποστηριζόμενων εφαρμογών πλοήγησης. Εγκαταστήστε την εφαρμογή που θέλετε από τη λίστα και λάβετε οδηγίες.

Ειδοποίηση όταν βρεθεί

Μπορείτε να λαμβάνετε ειδοποίηση στην κινητή συσκευή σας όταν ενημερώνονται οι πληροφορίες τοποθεσίας του προϊόντος, ακόμη και αν η μπαταρία του προϊόντος έχει αποφορτιστεί εντελώς ή δεν υπάρχει κοντά κινητή συσκευή Samsung Android για να σας βοηθήσει να εντοπίσετε το προϊόν.

- 1 Ανοίξτε την εφαρμογή **SmartThings** στην κινητή συσκευή σας.
- 2 Πατήστε **Ζωή** → **Find** → **Περισσότ.** → **Να ειδοποιηθώ όταν εντοπισεί** για να ενεργοποιήσετε τη λειτουργία.

 Αυτή η λειτουργία είναι διαθέσιμη όταν το προϊόν και η κινητή συσκευή δεν είναι συνδεδεμένα.

Λήψη ειδοποίησης όταν ξεχνάτε να πάρετε το προϊόν

Μπορείτε να λάβετε μια ειδοποίηση στην κινητή συσκευή σας όταν ξεχνάτε να πάρετε το προϊόν μαζί σας.

- 1 Ανοίξτε την εφαρμογή **SmartThings** στην κινητή συσκευή σας.
- 2 Πατήστε **Ζωή** → **Find** → **Περισσότ.** → **Ειδοποίηση όταν αφεθεί** και πατήστε τον διακόπτη για ενεργοποίηση.

Μπορείτε να ορίσετε μια ασφαλή τοποθεσία για την αποφυγή ειδοποιήσεων, όπως το σπίτι σας, ώστε κάθε φορά που φεύγετε να μην λαμβάνετε ειδοποίηση. Δοκιμάστε να προσθέσετε ένα συγκεκριμένο μέρος πατώντας **Προσθήκη ασφαλούς μέρους**.

Προστασία του προϊόντος μου και του αντικειμένου στο οποίο είναι συνδεδεμένο

Αν χάσατε το προϊόν, μπορείτε να προστατεύσετε το προϊόν σας, βάζοντας το να σας στείλει μια ειδοποίηση. Μπορείτε επίσης να προστατεύσετε το προϊόν σας και αυτό στο οποίο είναι συνδεδεμένο, εμφανίζοντας πληροφορίες επικοινωνίας έκτακτης ανάγκης στην κινητή συσκευή του άλλου, όταν αυτός έχει βρει το προϊόν σας και αυτό στο οποίο είναι συνδεδεμένο και προσπαθεί να το αναγνωρίσει με τις κινητές συσκευές του, και κλειδώνοντας το προϊόν ώστε να μην μπορούν να συνδεθούν σε αυτό άλλοι.

Για παράδειγμα, εάν χαθεί το κατοικίδιο ζώο στο οποίο είναι προσαρτημένο το προϊόν, τα στοιχεία επικοινωνίας του κηδεμόνα μπορούν να ελεγχθούν τοποθετώντας μια κινητή συσκευή στο προϊόν για να το αναγνωρίσει.



- Για να χρησιμοποιήσετε αυτή τη λειτουργία, η κινητή συσκευή που θα αναγνωρίσει το προϊόν πρέπει να υποστηρίζει τη λειτουργία NFC και να είναι ρυθμισμένη στην Τυπική λειτουργία.
- Όταν προσπαθείτε να αναγνωρίσετε το προϊόν με την κινητή συσκευή, βεβαιωθείτε ότι η οθόνη της κινητής συσκευής είναι ενεργοποιημένη και ξεκλειδωμένη. Διαφορετικά, η κινητή συσκευή δεν θα λαμβάνει δεδομένα.
- Για να αναγνωρίσετε το προϊόν με την κινητή συσκευή σας, τοποθετήστε την περιοχή της κεραίας NFC της κινητής συσκευής σας πάνω από το κουμπί του προϊόντος.

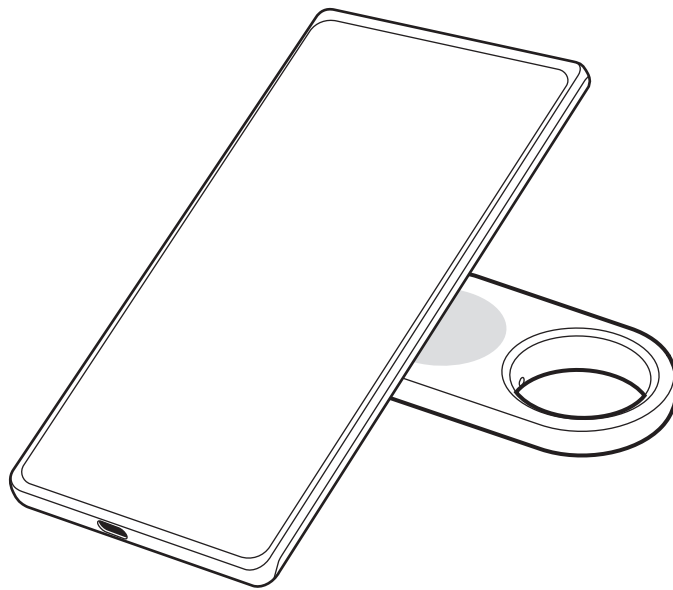

- 1 Ανοίξτε την εφαρμογή **SmartThings** στην κινητή συσκευή σας.
- 2 Πατήστε **Ζωή** → **Find** → **Περισσότε.** → **Λειτουργία απώλειας.**
- 3 Διαβάστε τις οδηγίες επί της οθόνης και πατήστε **Επόμενο.**
- 4 Εισαγάγετε τις πληροφορίες και πατήστε **Ενεργοποίηση.**

Εύρεση κινητής συσκευής

Εάν δεν βρίσκετε την κινητή συσκευή σας που είναι συνδεδεμένη στο προϊόν κοντά, το προϊόν μπορεί να σας βοηθήσει να την βρείτε.

Πατήστε το κουμπί του προϊόντος δύο φορές.

Η κινητή συσκευή που είναι συνδεδεμένη στο προϊόν θα εκπέμψει τον ήχο κλήσης.

Για να απενεργοποιήσετε τον ήχο κλήσης στην κινητή συσκευή σας, ακολουθήστε τις οδηγίες επί της οθόνης ή πατήστε το κουμπί του προϊόντος δυο φορές.



- Αυτή η λειτουργία δεν είναι διαθέσιμη όταν το προϊόν και η κινητή συσκευή δεν είναι συνδεδεμένα.
- Αυτή η λειτουργία είναι διαθέσιμη όταν είναι ενεργοποιημένη η λειτουργία Εύρεση τηλεφώνου ή ταμπλέτας.

Χρήση της λειτουργίας αυτοματισμού

Όταν το προϊόν είναι συνδεδεμένο σε μια κινητή συσκευή, μπορείτε να ξεκινήσετε τη λειτουργία αυτοματισμού πατώντας ή πατώντας παρατεταμένα το κουμπί του προϊόντος.

- 1 Ανοίξτε την εφαρμογή **SmartThings** στην κινητή συσκευή σας.
- 2 Πατήστε **Συσκευές**, πατήστε την κάρτα του προϊόντος σας και, στη συνέχεια, πατήστε **Αυτοματοποίηση**.
- 3 Πραγματοποιήστε μια επιλογή στο **Ενέργειες** και πατήστε **Προσθέστε τι θα κάνει αυτή η ρουτίνα**. για να ακολουθήσετε τις οδηγίες επί της οθόνης; για να προσθέσετε μια ενέργεια.
Όταν πατήσετε ή πατήσετε παρατεταμένα το κουμπί του προϊόντος, θα ξεκινήσει η ενέργεια αυτοματισμού που ορίσατε.

Διαχείριση λειτουργιών αυτοματισμού

Ανοίξτε την εφαρμογή **SmartThings** στην κινητή συσκευή σας. Πατήστε **Συσκευές**, πατήστε την κάρτα του προϊόντος σας και, στη συνέχεια, πατήστε **Αυτοματοποίηση**. Εμφανίζεται η ενέργεια αυτοματισμού που προσθέσατε.

Για να επεξεργαστείτε ή να διαγράψετε μια ενέργεια, πατήστε την ενέργεια που θέλετε να επεξεργαστείτε ή να διαγράψετε και πατήστε **Επεξεργ.** ή **Διαγραφή**.

Αποτροπή εντοπισμού τοποθεσίας

Μπορείτε να αποτρέψετε τον εντοπισμό της τοποθεσίας σας από άτομα, ρυθμίζοντας ώστε να λαμβάνετε ειδοποίηση στην κινητή συσκευή σας εάν μια άγνωστη έξυπνη ετικέτα κινείται μαζί σας όταν κινείστε.

- 1 Ανοίξτε την εφαρμογή **SmartThings** στην κινητή συσκευή σας.
- 2 Πατήστε **Ζωή** → **Find** →  → **Ρυθμίσεις** → **Ανίχνευση άγνωστης συσκευής εντοπισμού**.
- 3 Πατήστε **Ειδοποιήσεις για άγνωστη συσκευή εντοπισμού** για να ενεργοποιήσετε τη λειτουργία.

Για να βρείτε άγνωστες έξυπνες ετικέτες γύρω σας, πατήστε **Αναζ. για άγν. συσκ. εντοπ. κοντά** → **Έναρξη**.



Αυτή η λειτουργία μπορεί να εντοπίσει μόνο έξυπνες ετικέτες που είναι συμβατές με το Εύρεση SmartThings.

Διαμόρφωση του προϊόντος



Προσθήκη στην αρχική οθόνη

Εάν χρησιμοποιείτε συχνά το προϊόν, μπορείτε να το τρέχετε προσθέτοντας μια συντόμευση στην αρχική οθόνη της κινητής συσκευής σας.

- 1 Ανοίξτε την εφαρμογή **SmartThings** στην κινητή συσκευή σας.
- 2 Πατήστε **Ζωή** → **Find** →  → **Προσθήκη σε Αρχική οθόνη**.
- 3 Αγγίξτε παρατεταμένα το εικονίδιο στην οθόνη ή πατήστε **Προσθήκη**.
Η συντόμευση θα προστεθεί στην αρχική οθόνη της κινητής συσκευής σας.

Ορισμός συσκευών προς εμφάνιση στον χάρτη

Μπορείτε να επιλέξετε ποιες συσκευές θα εμφανίζονται στον χάρτη Εύρεσης SmartThings.

- 1 Ανοίξτε την εφαρμογή **SmartThings** στην κινητή συσκευή σας.
- 2 Πατήστε **Ζωή** → **Find** → .
Θα εμφανιστεί το προϊόν σας και μια λίστα με όλες τις συσκευές που έχουν προστεθεί στο Εύρεση του κινητού μου μέσω του λογαριασμού σας Samsung.
- 3 Πατήστε  → **Ορισμός αγαπημένου**.
- 4 Επιλέξτε μια συσκευή για προβολή στον χάρτη Εύρεσης SmartThings και πατήστε **Αποθήκευση**.

Γενικές ρυθμίσεις

Μπορείτε να ελέγξετε τις πληροφορίες που σχετίζονται με το προϊόν και να αλλάξετε διάφορες ρυθμίσεις.

- 1 Ανοίξτε την εφαρμογή **SmartThings** στην κινητή συσκευή σας.
- 2 Πατήστε **Συσκευές** και πατήστε την κάρτα του προϊόντος σας.

Κατάσταση

Μπορείτε να ελέγξετε την κατάσταση σύνδεσης μεταξύ του προϊόντος και της κινητής συσκευής και την κατάσταση τοποθεσίας του προϊόντος.

Πατήστε **Προβολή χάρτη** για να ελέγξετε τις λεπτομερείς πληροφορίες τοποθεσίας του προϊόντος.

Εύρεση τηλεφώνου ή tablet

Εάν δεν βρείτε την κινητή συσκευή σας κοντά, μπορείτε να χρησιμοποιήσετε το προϊόν για να την βρείτε.

Πατήστε τον διακόπτη **Εύρεση τηλεφώνου ή tablet** για ενεργοποίηση. Ανατρέξτε στην ενότητα [Εύρεση κινητής συσκευής](#) για περισσότερες πληροφορίες.

Αυτοματοποίηση

Όταν το προϊόν είναι συνδεδεμένο σε μια κινητή συσκευή, μπορείτε να ξεκινήσετε τη λειτουργία αυτοματισμού πατώντας ή πατώντας παρατεταμένα το κουμπί του προϊόντος. Ανατρέξτε στην ενότητα [Χρήση της λειτουργίας αυτοματισμού](#) για περισσότερες πληροφορίες.

Ένταση

Ρυθμίζει την ένταση ήχου του προϊόντος.

Πατήστε **Ένταση** για να πραγματοποιήσετε μια επιλογή που θέλετε. Μπορείτε επίσης να πατήσετε  για να κάνετε το προϊόν να εκπέμπει ήχο ειδοποίησης συναγερμού.

Ήχος κλήσης

Αλλάξτε τον ήχο ειδοποίησης που εκπέμπει το προϊόν όταν αναζητάτε την τοποθεσία του προϊόντος.

Πατήστε **Ήχος κλήσης** για να επιλέξετε τον ήχο ειδοποίησης που θέλετε.

Λειτουργία εξοικονόμησης ενέργειας

Μπορείτε να παρατείνετε τη διάρκεια ζωής της μπαταρίας ενεργοποιώντας τη λειτουργία εξοικονόμησης ενέργειας.

Πατήστε τον διακόπτη **Λειτουργία εξοικονόμησης ενέργειας** για ενεργοποίηση. Ωστόσο, ορισμένες λειτουργίες, όπως το κουμπί του προϊόντος ή λειτουργίες που σχετίζονται με ήχους, ενδέχεται να μην είναι διαθέσιμες.

Μπαταρία

Μπορείτε να ελέγξετε την υπολειπόμενη ισχύ της μπαταρίας του προϊόντος. Μπορείτε επίσης να ελέγξετε τις πληροφορίες της μπαταρίας πατώντας **Μπαταρία**.

Επεξεργασία

Πατήστε  → **Επεξεργ.**

Αλλαγή του εικονιδίου του προϊόντος

Μπορείτε να αλλάξετε το εικονίδιο που εμφανίζεται στην κάρτα προϊόντος ή στον χάρτη Εύρεση SmartThings.

Πατήστε  για να επιλέξετε το εικονίδιο που θέλετε και πατήστε **Αποθήκευση**.

Τοποθεσία

Μπορείτε να ελέγξετε πού βρίσκεται το προϊόν.

Δωμάτιο

Μπορείτε να ελέγξετε και να αλλάξετε το δωμάτιο όπου βρίσκεται το προϊόν.

Πατήστε **Δωμάτιο** για να επιλέξετε το δωμάτιο που θέλετε και πατήστε **Αποθήκευση**.

Πατήστε **Προσθήκη νέου δωματίου** για να προσθέσετε ένα νέο δωμάτιο. Μπορείτε επίσης να ονομάσετε μη αυτόματα το δωμάτιο όπου βρίσκεται το προϊόν πατώντας **Προσαρμογή**.

Επεξεργασία του ονόματος ενός προϊόντος

Μπορείτε να αλλάξετε το όνομα του προϊόντος.

Πατήστε το όνομα του προϊόντος, αλλάξτε το και, στη συνέχεια, πατήστε **Αποθήκευση**.

Διαμόρφωση Εύρεσης SmartThings.

Μπορείτε να αλλάξετε διάφορες ρυθμίσεις που σχετίζονται με την Εύρεση SmartThings.

- 1 Ανοίξτε την εφαρμογή **SmartThings** στην κινητή συσκευή σας.
- 2 Πατήστε **Ζωή** → **Find** →  → **Ρυθμίσεις**.

Επιτρέπεται η εύρεση όλων των συσκευών

Μπορείτε να επιλέξετε τη συσκευή που θέλετε να βρείτε και να αλλάξετε τις ρυθμίσεις της χρησιμοποιώντας το Εύρεση SmartThings.

Εύρεση συσκευών εκτός σύνδεσης

Μπορείτε να ενημερώσετε τις πληροφορίες τοποθεσίας του προϊόντος χρησιμοποιώντας μια περιφερειακή συσκευή που έχει σταθερή θέση, όπως μια τηλεόραση ή ένας σταθμός SmartThings.

Για παράδειγμα, εάν το προϊόν σας βρίσκεται κοντά στην τηλεόρασή σας, η τηλεόρασή σας μπορεί να ενημερώσει την τοποθεσία του προϊόντος στην Εύρεση SmartThings ακόμα και αν η κινητή συσκευή σας δεν βρίσκεται κοντά.

Επιλέξτε μια υποστηριζόμενη συσκευή από τη λίστα και ακολουθήστε τις οδηγίες στην οθόνη για να ολοκληρώσετε τη διαμόρφωση.

Κρυπτογρ. τοποθ. εκτός σύνδεσης

Όταν στέλνετε πληροφορίες τοποθεσίας του προϊόντος σας εκτός σύνδεσης στο Εύρεση του κινητού μου μέσω άλλης συσκευής, μπορείτε να κρυπτογραφήσετε την τοποθεσία του προϊόντος σας για αυξημένη ασφάλεια.

Πατήστε τον διακόπτη της συσκευής στη λίστα για την οποία θέλετε να κρυπτογραφήσετε τις πληροφορίες τοποθεσίας σας και, στη συνέχεια, ακολουθήστε τις οδηγίες επί της οθόνης για να κρυπτογραφήσετε τις πληροφορίες τοποθεσίας σας.

Ανίχνευση άγνωστης συσκευής εντοπισμού

Μπορείτε να αποτρέψετε τον εντοπισμό της τοποθεσίας σας από άτομα, ρυθμίζοντας ώστε να λαμβάνετε ειδοποίηση στην κινητή συσκευή σας εάν μια άγνωστη έξυπνη ετικέτα κινείται μαζί σας όταν κινείστε.

Ανατρέξτε στην ενότητα [Αποτροπή εντοπισμού τοποθεσίας](#).

Εφαρμογή πλοήγησης

Μπορείτε να ορίσετε και να κάνετε λήψη της προεπιλεγμένης εφαρμογής πλοήγησης για χρήση όταν καθοδηγείστε στο μέρος όπου βρίσκεται το προϊόν.

Επιτρ. τη χρήση πληροφ. τοποθεσίας

Μπορείτε να επιτρέψετε τη χρήση των πληροφοριών τοποθεσίας σας.

Βοήθεια

Ελέγξτε πληροφορίες βοήθειας για να μάθετε πώς να χρησιμοποιείτε το προϊόν και να ελέγχετε τις σχετικές πληροφορίες.

- 1 Ανοίξτε την εφαρμογή **SmartThings** στην κινητή συσκευή σας.
- 2 Πατήστε **Συσκευές** και πατήστε την κάρτα του προϊόντος σας.
- 3 Πατήστε  → **Βοήθεια**.



Πληροφορίες προϊόντος

Μπορείτε να ελέγξετε τις πληροφορίες λογισμικού του προϊόντος.

- 1 Ανοίξτε την εφαρμογή **SmartThings** στην κινητή συσκευή σας.
- 2 Πατήστε **Συσκευές** και πατήστε την κάρτα του προϊόντος σας.
- 3 Πατήστε  → **Πληροφορίες**.

Διαγραφή ενός προϊόντος

Μπορείτε να καταχωρήσετε ένα προϊόν με άλλον λογαριασμό Samsung αφού το διαγράψετε.

- 1 Ανοίξτε την εφαρμογή **SmartThings** στην κινητή συσκευή σας.
- 2 Πατήστε **Συσκευές** →  → **Κατάργηση συσκευής**.
- 3 Πατήστε  στην κάρτα του προϊόντος που θέλετε να διαγράψετε.
Θα γίνει επαναφορά του προϊόντος.



Γνωστοποιήσεις χρήσης

Προφυλάξεις για χρήση της συσκευής

Παρακαλείστε να διαβάσετε αυτό το εγχειρίδιο όταν χρησιμοποιήσετε το προϊόν για να διασφαλίσετε ασφαλή και σωστή χρήση.

- Οι περιγραφές βασίζονται στις προεπιλεγμένες ρυθμίσεις του προϊόντος.
- Κάποιο περιεχόμενο μπορεί να διαφέρει από αυτό του προϊόντος σας ανάλογα με τη γεωγραφική περιοχή, τον πάροχο υπηρεσιών, τις προδιαγραφές του μοντέλου ή το λογισμικό του προϊόντος.
- Το λογισμικό, οι πηγές ήχου, οι ταπετσαρίες, οι εικόνες και άλλα πολυμέσα που παρέχονται με αυτό το προϊόν διαθέτουν άδεια για περιορισμένη χρήση. Η εξαγωγή και χρήση αυτών των υλικών για εμπορικούς ή άλλους σκοπούς αποτελεί παραβίαση των νόμων περί πνευματικών δικαιωμάτων. Οι χρήστες είναι εξ ολοκλήρου υπεύθυνοι για την παράνομη χρήση πολυμέσων.
- Οι προεπιλεγμένες εφαρμογές που συνοδεύουν το προϊόν υπόκεινται σε ενημερώσεις και ενδέχεται να μην υποστηρίζονται πλέον χωρίς προηγούμενη ειδοποίηση.
- Η τροποποίηση του λειτουργικού συστήματος του προϊόντος ή η εγκατάσταση λογισμικού από ανεπίσημες πηγές μπορεί να οδηγήσει σε δυσλειτουργίες του προϊόντος και βλάβη ή απώλεια δεδομένων. Οι ενέργειες αυτές αποτελούν παραβίαση της συμφωνίας αδειοδότησης Samsung και ακυρώνουν την εγγύησή σας.
- Μην χρησιμοποιείτε το προϊόν σας σε θερμό περιβάλλον ή κοντά σε φωτιά.
- Μην καταπίνετε ή αποσυναρμολογείτε οποιαδήποτε μπαταρία, Κίνδυνος χημικού εγκαύματος.
- Αυτό το προϊόν περιέχει μπαταρία τύπου κουμπιού. Μην καταπίνετε την μπαταρία. Η κατάποση της μπαταρίας μπορεί να έχει ως αποτέλεσμα σοβαρά εσωτερικά εγκαύματα μέσα σε μόλις 2 ώρες και θάνατο σε σοβαρές περιπτώσεις.
- Κρατήστε τις μπαταρίες μακριά από νήπια και παιδιά. Εάν η περιοχή μπαταριών δεν κλείνει με ασφάλεια, σταματήστε να χρησιμοποιείτε το προϊόν και κρατήστε το μακριά από νήπια και παιδιά. Εάν πιστεύετε ότι οι μπαταρίες μπορεί να έχουν καταποθεί ή εισαχθεί σε οποιοδήποτε μέρος του σώματος, ζητήστε αμέσως ιατρική βοήθεια.
- Αυτό το προϊόν περιλαμβάνει δωρεάν λογισμικό/λογισμικό ανοικτού κώδικα. Οι πληροφορίες άδειας χρήσης του λογισμικού ανοικτού κώδικα που χρησιμοποιείται σε αυτό το προϊόν βρίσκονται στη διεύθυνση opensource.samsung.com.
- Η χρήση πομπών υπερευρείας ζώνης (UWB) απαγορεύεται όταν βρίσκεστε σε αεροπλάνο ή πλοίο.

Εικονίδια οδηγιών

-  **Προειδοποίηση:** καταστάσεις που θα μπορούσαν να προκαλέσουν τραυματισμό σε εσάς ή σε άλλους
-  **Προσοχή:** καταστάσεις που θα μπορούσαν να προκαλέσουν ζημιά στο προϊόν σας ή άλλο εξοπλισμό
-  **Γνωστοποίηση:** σημειώσεις, συμβουλές χρήσης ή πρόσθετες πληροφορίες

Σημειώσεις σχετικά με το περιεχόμενο της συσκευασίας και τα αξεσουάρ

Ανατρέξτε στον οδηγό γρήγορης εκκίνησης για τα περιεχόμενα της συσκευασίας.

- Προϊόν
- Ακίδα εξαγωγής
- Οδηγός γρήγορης εκκίνησης
- 
 - Τα είδη που συνοδεύουν το προϊόν και τυχόν διαθέσιμα αξεσουάρ ενδέχεται να διαφέρουν ανάλογα με τη γεωγραφική περιοχή ή τον φορέα υπηρεσιών.
 - Τα συνοδευτικά είδη έχουν σχεδιαστεί μόνο για το προϊόν αυτό και ενδέχεται να μην είναι συμβατά με άλλες συσκευές.
 - Η εμφάνιση και οι προδιαγραφές υπόκεινται σε αλλαγή χωρίς προηγούμενη ειδοποίηση.
 - Μπορείτε να αγοράσετε πρόσθετα αξεσουάρ από τον τοπικό έμπορο της Samsung. Βεβαιωθείτε ότι είναι συμβατά με το προϊόν πριν την αγορά.
 - Χρησιμοποιείτε αξεσουάρ εγκεκριμένα από τη Samsung. Η χρήση μη εγκεκριμένων αξεσουάρ ενδέχεται να προκαλέσει προβλήματα απόδοσης και δυσλειτουργίες που δεν καλύπτονται από την εγγύηση.

Διατήρηση της αντοχής στο νερό

Το προϊόν σας υποστηρίζει αντοχή στο νερό (πραγματοποιήθηκε δοκιμή υπό τις συνθήκες του προτύπου IP67: 15–35 °C, 86–106 kPa, γλυκό νερό, 1 μέτρο, 30 λεπτά). Ακολουθήστε προσεκτικά αυτές τις υποδείξεις για να διατηρήσετε την αντοχή στο νερό του προϊόντος.

- Μην εκθέτετε το προϊόν σε νερό πισίνας ή σε θαλασσινό νερό.
- Μην εκθέτετε το προϊόν σε νερό που κινείται με δύναμη. Μια απότομη αύξηση της πίεσης του νερού μπορεί να υπερβεί το εγγυημένο επίπεδο αντοχής στο νερό.
- Εάν το προϊόν εκτεθεί σε νερό, σκουπίστε το με ένα μαλακό και καθαρό πανί και, στη συνέχεια, στεγνώστε το καλά.
- Εάν το προϊόν εκτεθεί σε άλλα υγρά, όπως σαπουνόνερο, λάδι, άρωμα, αντηλιακό, καθαριστικό χεριών ή χημικά προϊόντα όπως καλλυντικά, καθαρίστε το προϊόν με καθαρό νερό που δεν ρέει, σκουπίστε το με ένα μαλακό και καθαρό πανί και, στη συνέχεια, στεγνώστε το καλά πριν από τη χρήση για να διατηρηθεί η αντοχή στο νερό.
- Εάν το προϊόν έχει βυθιστεί σε νερό ή το ηχείο είναι βρεγμένα, ο ήχος ενδέχεται να μην ακούγεται ευκρινώς.

Παράρτημα

Αντιμετώπιση προβλημάτων

Πριν επικοινωνήσετε με Κέντρο Σέρβις της Samsung ή εξουσιοδοτημένο κέντρο σέρβις, επιχειρήστε τις παρακάτω λύσεις. Κάποιες περιστάσεις ενδέχεται να μην ισχύουν για το προϊόν σας.

Το προϊόν δεν ενεργοποιείται

- Όταν η μπαταρία έχει αποφορτιστεί εντελώς, το προϊόν σας δεν ενεργοποιείται. Ελέγξτε την μπαταρία πριν χρησιμοποιήσετε το προϊόν.
- Η μπαταρία ενδέχεται να μην έχει εισαχθεί σωστά. Εισαγάγετε ξανά την μπαταρία.
- Αφού σκουπίσετε τα τερματικά, δοκιμάστε να εισαγάγετε ξανά την μπαταρία.

Το προϊόν παγώνει ή αντιμετωπίζει πρόβλημα

Δοκιμάστε τις ακόλουθες λύσεις. Αν το πρόβλημα δεν λυθεί και πάλι, επικοινωνήστε με Κέντρο Σέρβις της Samsung ή εξουσιοδοτημένο κέντρο σέρβις.

Επανεκκίνηση του προϊόντος

Εάν το προϊόν συνεχίσει να παγώνει ή επιβραδύνεται, αφαιρέστε την μπαταρία και εισαγάγετέ την ξανά.

Αναγκαστική επανεκκίνηση

Εάν το προϊόν είναι παγωμένο και δεν αποκρίνεται, μπορείτε να επαναφέρετε το προϊόν.

Εισαγάγετε την ακίδα εξαγωγής που παρέχεται με το προϊόν ή ένα κλιπ στην οπή της υποδοχής μπαταρίας και τραβήξτε μαλακά προς τα έξω την υποδοχή της μπαταρίας από τη σχισμή της υποδοχής της μπαταρίας. Αφού πατήσετε και απελευθερώσετε το κουμπί μία φορά, τοποθετήστε την υποδοχή μπαταρίας στη σχισμή της υποδοχής μπαταρίας, ενώ πατάτε ξανά το κουμπί. Κρατήστε πατημένο το κουμπί για περισσότερο από 7 δευτερόλεπτα μέχρι το προϊόν να εκπέμψει έναν ήχο.

Εάν η μπαταρία δεν έχει αναγνωριστεί σωστά, το προϊόν θα εκπέμψει έναν ήχο αμέσως μετά την εισαγωγή της μπαταρίας. Εάν συμβεί αυτό, δοκιμάστε ξανά τη μέθοδο.

Μια άλλη συσκευή Bluetooth δεν μπορεί να εντοπίσει το προϊόν σας

- Βεβαιωθείτε ότι η συσκευή με την οποία θέλετε να συνδεθείτε είναι έτοιμη για σάρωση ή σύνδεση.
- Η τοποθεσία του προϊόντος βασίζεται στα αποτελέσματα τοποθέτησης GPS και Wi-Fi της συσκευής που είναι συνδεδεμένη στο προϊόν, και ενδέχεται να προκύψουν ορισμένα προβλήματα λόγω περιβάλλοντος ή αστοχίας GPS. Βεβαιωθείτε ότι η συσκευή που θέλετε να συνδέσετε στο προϊόν σας βρίσκεται κοντά.
- Επαναφέρετε το προϊόν σας και δοκιμάστε ξανά.

Αν οι παραπάνω συμβουλές δεν επιλύσουν το πρόβλημα, επικοινωνήστε με Κέντρο Σέρβις της Samsung ή εξουσιοδοτημένο κέντρο σέρβις.

Δεν μπορείτε να βρείτε την τρέχουσα τοποθεσία του προϊόντος σας

Τα σήματα GPS ενδέχεται να παρεμποδίζονται σε ορισμένες τοποθεσίες, όπως σε εσωτερικούς χώρους. Ρυθμίστε την κινητή συσκευή που είναι συνδεδεμένη στο προϊόν για χρήση Wi-Fi ή δικτύου κινητής τηλεφωνίας για να βρίσκετε την τρέχουσα τοποθεσία σε αυτές τις περιπτώσεις.

Ένα μικρό κενό εμφανίζεται γύρω από το εξωτερικό μέρος του προϊόντος

- Αυτό το κενό είναι ένα απαραίτητο κατασκευαστικό χαρακτηριστικό και μπορεί να προκύψει μικρό κούνημα ή δόνηση των τμημάτων.
- Με την πάροδο του χρόνου, η τριβή μεταξύ των τμημάτων μπορεί να διευρύνει ελαφρώς αυτό το κενό.

Πνευματικά δικαιώματα

Πνευματικά δικαιώματα © 2023 Samsung Electronics Co., Ltd.

Το παρόν εγχειρίδιο προστατεύεται σύμφωνα με τη διεθνή νομοθεσία περί πνευματικών δικαιωμάτων.

Κανένα τμήμα του παρόντος εγχειριδίου δεν επιτρέπεται να αναπαραχθεί, να διανεμηθεί, να μεταφραστεί ή να μεταδοθεί σε οποιαδήποτε μορφή ή με οποιοδήποτε μέσο, ηλεκτρονικό ή μηχανικό, συμπεριλαμβανομένης της φωτοτύπησης, εγγραφής ή αποθήκευσης σε οποιοδήποτε σύστημα αποθήκευσης και ανάκτησης πληροφοριών.

Εμπορικά σήματα

- Το SAMSUNG και το λογότυπο SAMSUNG είναι κατατεθέντα εμπορικά σήματα της Samsung Electronics Co., Ltd.
- Το Bluetooth® είναι σήμα κατατεθέν της Bluetooth SIG, Inc. παγκοσμίως.
- Όλα τα άλλα εμπορικά σήματα και πνευματικά δικαιώματα είναι ιδιοκτησία των αντίστοιχων κατόχων τους.

Uvod

O napravi Galaxy SmartTag2

Galaxy SmartTag2 je izdelek, ki ga lahko namestite na hišne ljubljence ali predmete, da preprečite njihovo izgubo ali ste vedno obveščeni o njihovi lokaciji. Funkcije za avtomatizacijo lahko zaženete tudi s tipko na izdelku.

Povežite izdelek s svojo mobilno napravo prek aplikacije SmartThings, da preverite lokacijo izdelka in pridobite informacije o tem, kje ste ga izgubili.

Postavitev naprave

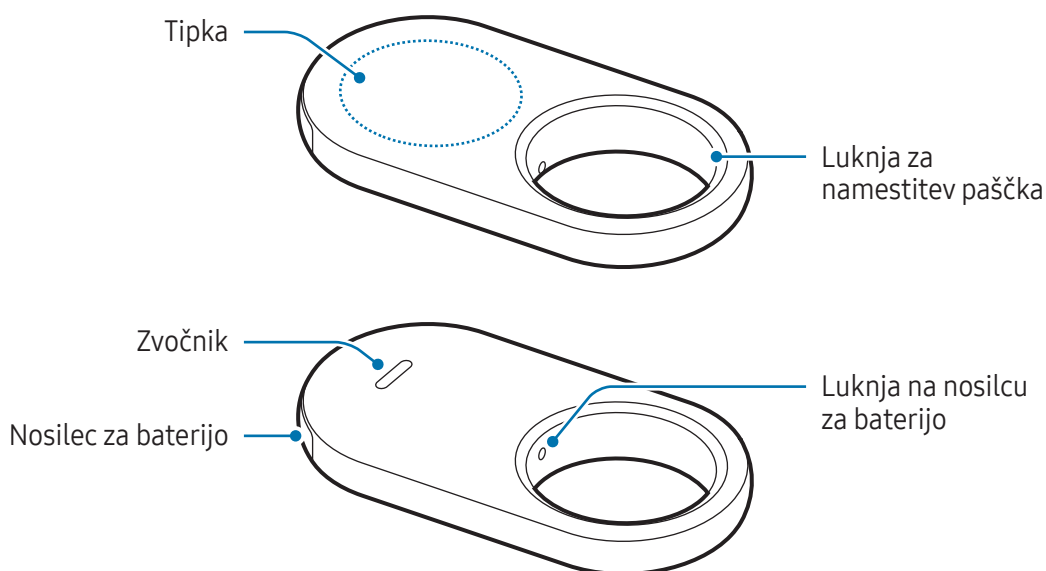

Tipka

Tipka	Funkcija
Tipka	<ul style="list-style-type: none"> • Pritisnite za izklop zvoka opozorila izdelka, ko zazvoni. • Pritisnite dvakrat, da poiščete mobilno napravo, povezano z izdelkom. • Pritisnite ali pridržite, da zaženete nastavljeno funkcijo avtomatizacije.

Zamenjava baterije

- 1 Vstavite zatič za izmet, ki je priložen izdelku, ali priponko v luknjo na nosilcu za baterijo in previdno izvlecite nosilec za baterijo iz reže nosilca za baterijo.

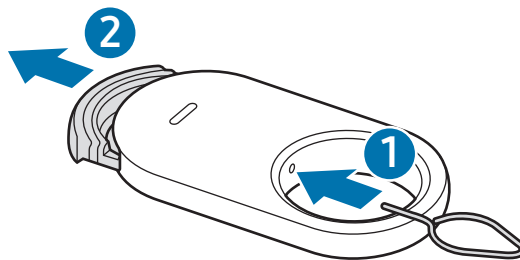

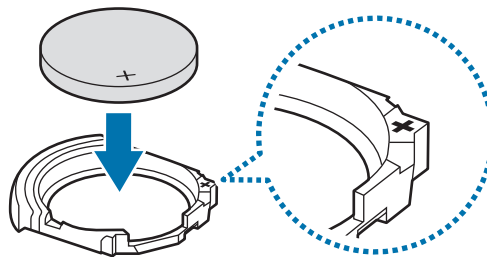

- 2 Vstavite baterijo tako, da je pozitivni priključek pravilno poravnan s simbolom + v izdelku.

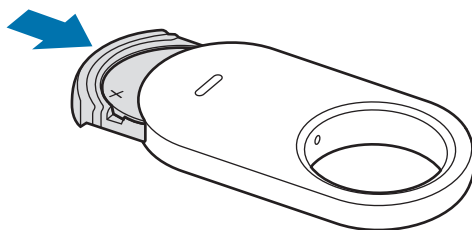

3 Znova vstavite nosilec za baterijo v režo nosilca za baterijo.



-  Pazite, da si ne poškodujete prsta ali nohta, ko pri zamenjavi baterije izvlečete nosilec za baterijo iz reže nosilca za baterijo.
- Pazite, da nosilca za baterije ne vstavite obrnjenega narobe, saj lahko poškodujete izdelek.
-  Preverite usmerjenost pozitivnega (+) pola baterije. Če baterija ni pravilno vstavljena, izdelek ne bo deloval.
- Ko se baterija izprazni, jo zamenjajte.
- Ne polnite priložene baterije.

Pred uporabo izdelka

Namestitev aplikacije SmartThings na vašo mobilno napravo

Pred uporabo izdelka morate v svojo mobilno napravo namestiti aplikacijo SmartThings.

Ovisno od vaše mobilne naprave, lahko aplikacijo SmartThings prenesete iz naslednjih mest:

- Mobilne naprave Samsung Android: trgovini **Galaxy Store**, **Trgovina Play**
-  Aplikacije SmartThings ne morete namestiti v mobilne naprave, ki ne podpirajo sinhronizacije izdelki. Prepričajte se, da je mobilna naprava združljiva z izdelki.
- Za uporabo aplikacije SmartThings se morate registrirati in prijaviti v račun Samsung.

Povezovanje izdelkov z mobilno napravo

- 1 V mobilni napravi odprite aplikacijo **SmartThings**.
Posodobite aplikacijo SmartThings na najnovejšo različico.
- 2 Odstranite folijo med nosilcem za baterijo in baterijo ali vstavite baterijo.
Ali pa pritisnite tipko na izdelku.
Izdelek predvaja zvok in se aktivira.
- 3 Ko se v mobilni napravi prikaže pojavno okno z obvestilom, da je vaš izdelek zaznan, pritisnite **Dodaj**. Če se pojavno okno za povezavo ne prikaže, pritisnite **Naprave** → **+**. Pritisnite **Dodajanje** v razdelku **Naprave Samsung** in nato pritisnite **Oznaka/sledilnik**.
- 4 Sledite navodilom na zaslonu za vzpostavitev povezave.
Ko je povezava vzpostavljena, se trenutna lokacija oznake prikaže na zemljevidu v aplikaciji **SmartThings Find**, izdelek pa bo prikazan na seznamu naprav v aplikaciji SmartThings.

Povezovanje izdelkov z optičnim branjem kode QR

Izdelek lahko s svojo mobilno napravo povežete tudi tako, da optično preberete kodo QR.

- 1 V mobilni napravi odprite aplikacijo **SmartThings**.
 - 2 Pritisnite **Naprave** → **+** → **Preberi kodo QR**, da optično preberete kodo QR na škatli.
 - 3 Sledite navodilom na zaslonu za vzpostavitev povezave.
Ko je povezava vzpostavljena, se trenutna lokacija oznake prikaže na zemljevidu v aplikaciji **SmartThings Find**, izdelek pa bo prikazan na seznamu naprav v aplikaciji SmartThings.
-  • Pri prvi registraciji izdelka postopek registracije morda ne bo potekal nemoteno, kar je odvisno od okolice. Morda boste morali poskusiti 2–3 krat preden boste uspešno zaključili registracijo.
- Podprte funkcije se lahko razlikujejo glede na mobilno napravo in različico programske opreme.
 - Aplikacijo SmartThings Find lahko uporabljate samo v mobilnih napravah Samsung, v katerih je nameščen sistem Android 9.0 ali novejša različica, in mobilnih napravah Samsung, ki podpira funkcijo Najdi mojo mobilno napravo.
 - Izdelek je brezžična komunikacijska naprava, zmogljivost pa se lahko poslabša, če je hkrati povezanih več naprav.

Uporaba izdelka

Ogled lokacije izdelka

Lokacijo izdelka si lahko ogledate na daljavo v aplikaciji SmartThings v mobilni napravi in poiščete njegovo lokacijo tako, da sprožite zvok obvestila v izdelku.

- 1 V mobilni napravi odprite aplikacijo **SmartThings**.
- 2 Pritisnite **Naprave**, pritisnite kartico izdelka in nato še **Prikaži zemljevid**. Ali pa pritisnite **Življenje** → **Find**.

Na zemljevidu se prikaže trenutna lokacija izdelka.



- Lokacija izdelka temelji na rezultatih določanja položaja sistema GPS in omrežja Wi-Fi mobilne naprave, povezane z izdelkom ali mobilno napravo s sistemom Android v bližini, ki pa lahko vsebuje nekaj napak zaradi dejavnikov, kot je bližnja okolica ali napaka sistema GPS.
- Če se trenutna lokacija izdelka ne prikaže, se je baterija izdelka izpraznila ali pa v bližini ni mobilne naprave Samsung s sistemom Android, ki bi pomagala najti izdelek. Če želite prejemati obvestila o posodobitvi podatkov o lokaciji izdelka, vklopite povezano funkcijo. Za več informacij glejte [Obvesti me, ko je izdelek najden](#).
- Če je stanje izdelka **Povezano**, lahko sprožite zvok obvestila ali prilagodite glasnost izdelka.
- Čas uporabe izdelka se lahko razlikuje glede na uporabnikovo okolje in vzorec uporabe.
- Funkcija ultra širokopasovne povezave (UWB) v nekaterih regijah morda ni na voljo.

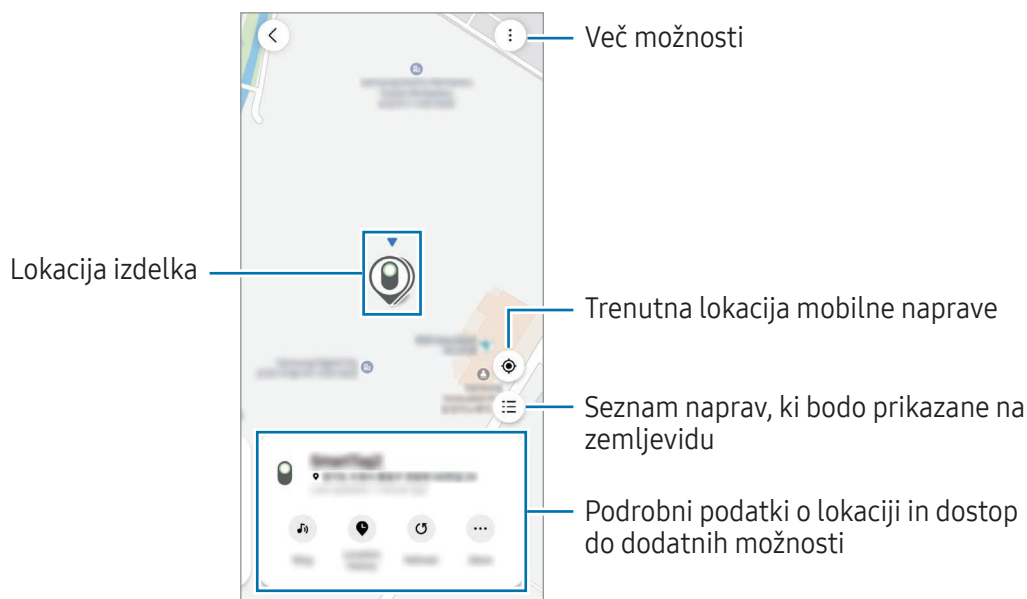

Iskanje lokacije izdelka z zvokom obvestila

Lokacijo izdelka lahko poiščete s sprožitvijo zvoka obvestila.

- 1 V mobilni napravi odprite aplikacijo **SmartThings**.
- 2 Pritisnite **Življenje** → **Find**.
- 3 Pritisnite **Zazvoni**.
Sproži se zvok obvestila izdelka.

Če želite prilagoditi glasnost zvoka obvestila, pritisnite  ali .

Če želite izklopiti zvok obvestila, pritisnite **Ustavi** ali enkrat pritisnite tipko na izdelku.

Iskanje lokacije izdelka glede na zgodovino

Izdelek lahko poiščete tako, da si ogledate lokacijo izdelka, zabeleženo v zadnjih 7 dneh.

- 1 V mobilni napravi odprite aplikacijo **SmartThings**.
- 2 Pritisnite **Življenje** → **Find** → **Zgodovina lokacij**.

Če želite izbrisati celotno zgodovino lokacij izdelka, pritisnite  → **Izbriši zgodovino**.

Iskanje lokacije izdelka glede na moč signala

Lokacijo izdelka lahko poiščete z zaznavanjem moči signala.

- 1 V mobilni napravi odprite aplikacijo **SmartThings**.
- 2 Pritisnite **Življenje** → **Find** → **Več** → **Poišči v okolici**.
Prikaže se zaslon s signalom izdelka, ki ga iščete. Bližje kot ste lokaciji izdelka, ki ga iščete, močnejši je signal, prikazan na zaslonu.

Zvok obvestila izdelka sprožite tako, da pritisnete .

Če želite izklopiti zvok obvestila, pritisnite . Obvestila lahko izklopite tudi tako, da enkrat pritisnete tipko na izdelku.

Iskanje lokacije izdelka z učinkom AR

Lokacijo izdelka lahko poiščete z uporabo funkcij, povezanih z obogateno resničnostjo (AR).

- 1 V mobilni napravi odprite aplikacijo **SmartThings**.
- 2 Pritisnite **Življenje** → **Find** → **Več** → **Poišči v okolici** → .
- 3 Preiščite območje v bližini.
Če je vaš izdelek v bližini, bo učinek AR prikazan na lokaciji izdelka, ki ga iščete.

Zvok obvestila izdelka sprožite tako, da pritisnete .

 Ta funkcija je na voljo le, če vaša mobilna naprava samo podpira funkcijo UWB.

Iskanje lokacij izdelka v skupni rabi

Na kraj, kjer je izdelek registriran, lahko povabite več uporabnikov, da z njimi delite lokacijo izdelka in ga upravljate skupaj. Če ne morete uporabiti svoje mobilne naprave, poskusite poiskati in upravljati izdelek v mobilni napravi drugega uporabnika.

- 1 V mobilni napravi odprite aplikacijo **SmartThings**.
- 2 Pritisnite **Življenje** → **Find** → **Več** → **Deljenje lokacije te naprave**.
- 3 Upoštevajte navodila na zaslonu in povabite druge uporabnike na svojo lokacijo.
- 4 Ko povabite želene uporabnike, upoštevajte navodila na zaslonu za skupno rabo lokacijo izdelka.

Pridobivanje navodil do lokacije izdelka

Pridobivanje navodil za pot

Če izgubite izdelek ali je ta zelo oddaljen od vaše lokacije, lahko pridobite navodila za pot do lokacije izdelka.

1 V mobilni napravi odprite aplikacijo **SmartThings**.

2 Pritisnite **Življenje** → **Find** → **Več** → **Navigacija**.

Prikažejo se navodila za pot do lokacije izdelka.



Če v mobilni napravi nimate nameščene aplikacije za navigacijo, se prikaže seznam podprtih aplikacij za navigacijo. Namestite zeleno aplikacijo s seznama in pridobite navodila za pot.

Obvesti me, ko je izdelek najden

Ko se podatki o lokaciji izdelka posodobljene, lahko v mobilno napravo prejmete obvestilo, tudi če je baterija izdelka popolnoma izpraznjena ali če v bližini ni mobilne naprave Samsung s sistemom Android, ki bi vam pomagala najti izdelek.

1 V mobilni napravi odprite aplikacijo **SmartThings**.

2 Pritisnite **Življenje** → **Find** → **Več** → **Obv. me, ko je naprava najdena**, da vklopite funkcijo.



Ta funkcija je na voljo, če izdelek in mobilna naprava nista povezana.

Prejem obvestila, ko pozabite izdelek

V mobilno napravo lahko prejmete obvestilo, če pozabite izdelek.

1 V mobilni napravi odprite aplikacijo **SmartThings**.

2 Pritisnite **Življenje** → **Find** → **Več** → **Obvestilo, ko pozabite napravo** in pritisnite stikalo, da vklopite funkcijo.

Za preprečitev prejemanja obvestil lahko nastavite varno lokacijo, na primer svoj dom, da ob odhodu ne boste prejeli obvestila. Poskusite dodati določeno mesto tako, da pritisnete **Dodajanje varnega kraja**.

Zaščita izdelka in naprave, na kateri je nameščen

Če izgubite izdelek, ga lahko zaščitite tako, da vam pošlje obvestilo. Svoj izdelek in naprave, na katerih je nameščen, lahko zaščitite tudi tako, da v mobilni napravi druge osebe, ki je našla vaš izdelek in naprave, na katerih je nameščen, ter ga poskušala prepoznati z njihovimi mobilnimi napravami, prikažete podatke za stik v nujnih primerih in zaklenete izdelek, da drugi ne morejo vzpostaviti povezave z njim.

Če se na primer izgubi hišni ljubljencek, na katerem je nameščen izdelek, si lahko podatke za stik s skrbnikom ogledate tako, da na izdelek položite mobilno napravo in ga prepoznate.



- Če želite uporabljati to funkcijo, mora mobilna naprava za prepoznavanje izdelka podpirati funkcijo NFC in biti nastavljena na standardni način.
- Kadar poskušate izdelek prepoznati z mobilno napravo, se prepričajte, da je zaslon mobilne naprave vklopljen in odklenjen. V nasprotnem primeru mobilna naprava ne bo prejela podatkov.
- Če želite izdelek prepoznati z mobilno napravo, postavite območje antene NFC mobilne naprave nad tipko na izdelku.

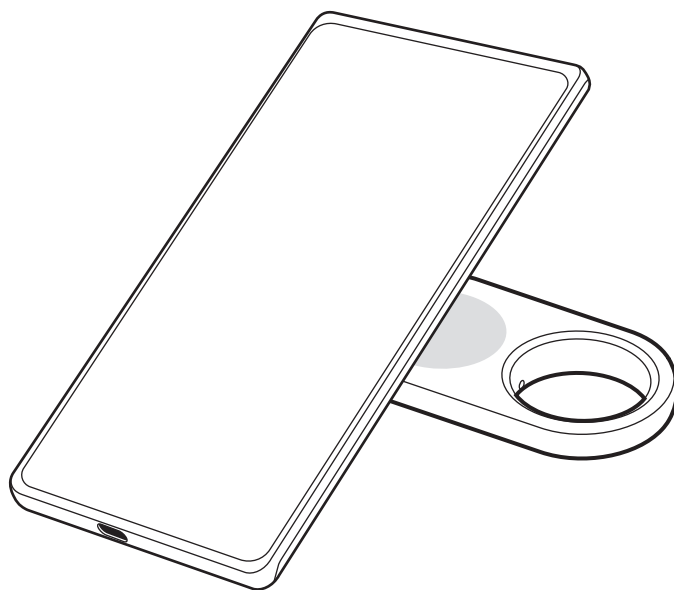

- 1 V mobilni napravi odprite aplikacijo **SmartThings**.
- 2 Pritisnite **Življenje** → **Find** → **Več** → **Način Izgubljeno**.
- 3 Preberite navodila na zaslonu in pritisnite **Naprej**.
- 4 Vnesite podatke in pritisnite **Vklopi**.

Iskanje mobilne naprave

Če ne najdete svoje mobilne naprave, ki je povezana z izdelkom, v bližini, jo lahko poiščete z izdelkom.

Dvakrat pritisnite tipko na izdelku.

V mobilni napravi, ki je povezana z izdelkom, se sproži ton zvonjenja.

Če želite izklopiti ton zvonjenja v mobilni napravi, upoštevajte navodila na zaslonu ali pa dvakrat pritisnite tipko na izdelku.



- Ta funkcija ni na voljo, če izdelek in mobilna naprava nista povezani.
- Ta funkcija je na voljo, če je vklopljena funkcija Najdi telefon ali tablični računalnik.

Uporaba funkcije avtomatizacije

Če ima izdelek vzpostavljeno povezavo z mobilno napravo, lahko zaženete funkcijo avtomatizacije tako, da pritisnete ali pritisnete in zadržite tipko na izdelku.

- 1 V mobilni napravi odprite aplikacijo **SmartThings**.
- 2 Pritisnite **Naprave**, pritisnite kartico izdelka in nato še **Avtomatika**.
- 3 Izberite možnost v razdelku **Dejanja** in pritisnite **Dodajte stvari, ki jih bo naredila ta rutina.**, nato pa upoštevajte navodila na zaslonu, da dodate dejanje.
Ko pritisnete ali pritisnete in zadržite tipko na izdelku, se zažene nastavljeno dejanje avtomatizacije.

Upravljanje funkcije avtomatizacije

V mobilni napravi odprite aplikacijo **SmartThings**. Pritisnite **Naprave**, pritisnite kartico izdelka in nato še **Avtomatika**. Pojavi se dodano dejanje avtomatizacije.

Če želite urediti ali izbrisati dejanje, pritisnite dejanje, ki ga želite urediti ali izbrisati, in pritisnite **Uredi** ali **Izbriši**.

Preprečitev sledenja lokaciji

Drugim osebam lahko sledenje vaši lokaciji preprečite tako, da nastavite prejem obvestila v mobilno napravo, če se z vami premika neznana pametna oznaka, ko se vi premikate.

- 1 V mobilni napravi odprite aplikacijo **SmartThings**.
- 2 Pritisnite **Življenje** → **Find** →  → **Nastavitve** → **Zaznavanje neznane oznake**.
- 3 Pritisnite **Opozorila o neznani oznaki**, da vklopite funkcijo.

Če želite poiskati neznane pametne oznake v svoji bližini, pritisnite **Poiščite neznane oznake v bližini** → **Začetek**.



Ta funkcija lahko zazna samo pametne oznake, ki podpirajo aplikacijo SmartThings Find.

Nastavitev izdelka



Dodajanje na začetni zaslon

Če izdelek uporabljate pogosto, ga lahko zaženete tako, da na začetni zaslon svoje mobilne naprave dodate bližnjico.

- 1 V mobilni napravi odprite aplikacijo **SmartThings**.
- 2 Pritisnite **Življenje** → **Find** →  → **Dodaj na domači zaslon**.
- 3 Pritisnite in zadržite ikono na zaslonu ali pritisnite možnost **Dodaj**.
Bližnjica bo dodana na domači zaslon vaše mobilne naprave.

Nastavitev naprav, ki bodo prikazane na zemljevidu

Izberete lahko naprave, ki bodo prikazane na zemljevidu v aplikaciji SmartThings Find.

- 1 V mobilni napravi odprite aplikacijo **SmartThings**.
- 2 Pritisnite **Življenje** → **Find** → .
Prikažeta se vaš izdelek in seznam vseh naprav, ki ste jih dodali v funkcijo Najdi mojo mobilno napravo v svojem računu Samsung.
- 3 Pritisnite  → **Nastavi priljubljeno**.
- 4 Izberite napravo, ki jo želite prikazati na zemljevidu v aplikaciji SmartThings Find, in pritisnite **Shrani**.

Splošne nastavitve

Oglejte si informacije, povezane z izdelkom, in spremenite različne nastavitve.

- 1 V mobilni napravi odprite aplikacijo **SmartThings**.
- 2 Pritisnite **Naprave** in nato pritisnite kartico svojega izdelka.

Stanje

Preverite stanje povezave med izdelkom in mobilno napravo ter stanje lokacije izdelka.

Pritisnite **Prikaži zemljevid**, da prikazete podrobne podatke o lokaciji izdelka.

Iskanje telefona ali tabličn. rač.

Če ne najdete svoje mobilne naprave v bližini, jo lahko poiščete z izdelkom.

Pritisnite stikalo **Iskanje telefona ali tabličn. rač.**, da vklopite to funkcijo. Za več informacij glejte [Iskanje mobilne naprave](#).

Avtomatika

Če ima izdelek vzpostavljeno povezavo z mobilno napravo, lahko zaženete funkcijo avtomatizacije tako, da pritisnete ali pritisnete in zadržite tipko na izdelku. Za več informacij glejte [Uporaba funkcije avtomatizacije](#).

Glasnost

Prilagodi glasnost izdelka.

Pritisnite **Glasnost**, da izberete želeno možnost. Lahko pa pritisnete , da izdelek predvaja zvok obvestila.

Zvonjenje

Spremenite zvok obvestila, ki ga oddaja izdelek med iskanjem lokacije izdelka.

Pritisnite **Zvonjenje**, da izberete želeni zvok obvestila.

Način varčevanja z energijo

Čas delovanja baterije lahko podaljšate tako, da aktivirate funkcijo za varčevanje z energijo.

Pritisnite stikalo **Način varčevanja z energijo**, da vklopite to funkcijo. Vendar nekatere funkcije, na primer tipka na izdelku ali funkcije, povezane z zvoki, morda ne bodo na voljo.

Baterija

Preverite, koliko energije je še ostalo v bateriji izdelka. Informacije o bateriji si lahko ogledate tudi tako, da pritisnete **Baterija**.

Urejanje

Pritisnite  → **Uredi**.

Spreminjanje ikone izdelka

Ikono, ki je prikazana na kartici izdelka ali zemljevidu v aplikaciji SmartThings Find, lahko spremenite.

Pritisnite , da izberete želeno ikono, in nato pritisnite **Shrani**.

Lokacija

Preverite lahko lokacijo izdelka.

Prostor

Preverite lahko prostor, v katerem je izdelek, in ga spremenite.

Pritisnite **Prostor**, da izberete želeni prostor, in nato pritisnite **Shrani**.

Pritisnite **Dodajanje novega prostora**, če želite dodati nov prostor. Če tapnete **Po meri**, lahko prostor, v katerem je izdelek, poimenujete tudi točno.

Urejanje imena izdelka

Ime izdelka lahko spremenite.

Pritisnite ime izdelka, spremenite ga in nato pritisnite **Shrani**.

Konfiguracija aplikacije SmartThings Find.

Spremenite lahko različne nastavitve, povezane z aplikacijo SmartThings Find.

- 1 V mobilni napravi odprite aplikacijo **SmartThings**.
- 2 Pritisnite **Življenje** → **Find** →  → **Nastavitve**.

Omogočanje iskanja vseh naprav

Izberite napravo, ki jo želite poiskati, in spremenite njene nastavitve v aplikaciji SmartThings Find.

Iskanje naprav brez povezave

Podatke o lokaciji izdelka lahko posodobite z zunanjo napravo, ki ima stalno mesto, na primer s televizorjem ali postajo SmartThings.

Če je na primer vaš izdelek v bližini televizorja, lahko televizor posodobi lokacijo izdelka v aplikaciji SmartThings Find, tudi če vaša mobilna naprava ni v bližini.

Izberite podprto napravo na seznamu in upoštevajte navodila na zaslonu, da dokončate nastavitvev.

Šifriranje lokac. brez povezave

Če podatke o lokaciji brez povezave izdelka pošljete funkciji Najdi mojo mobilno napravo iz druge naprave, lahko za večjo varnost šifirate lokacijo izdelka.

Na seznamu tapnite stikalo naprave, katere podatke o lokaciji želite šifrirati, in nato upoštevajte navodila na zaslonu za šifriranje podatkov o svoji lokaciji.

Zaznavanje neznane oznake

Drugim osebam lahko sledenje vaši lokaciji preprečite tako, da nastavite prejem obvestila v mobilno napravo, če se z vami premika neznana pametna oznaka, ko se vi premikate. Glejte poglavje [Preprečitev sledenja lokaciji](#).

Aplikacija za navigacijo

Nastavite in prenesite privzeto aplikacijo za navigacijo, ki jo želite uporabljati za navodila za pot do lokacije vašega izdelka.

Omogočanje uporabe pod. o lokaciji

Omogočite uporabo podatkov o svoji lokaciji.

Pomoč

Oglejte si informacije o pomoči ter se naučite uporabljati izdelek in si oglejte podatke, povezane z njim.

- 1 V mobilni napravi odprite aplikacijo **SmartThings**.
- 2 Pritisnite **Naprave** in nato pritisnite kartico svojega izdelka.
- 3 Tapnite  → **Pomoč**.



Podatki o izdelku

Oglejte si informacije o programski opremi izdelka.

- 1 V mobilni napravi odprite aplikacijo **SmartThings**.
- 2 Pritisnite **Naprave** in nato pritisnite kartico svojega izdelka.
- 3 Pritisnite  → **Informacije**.

Brisanje izdelka

Izdelek lahko registrirate z drugim računom Samsung, ko ga izbrišete.

- 1 V mobilni napravi odprite aplikacijo **SmartThings**.
- 2 Pritisnite **Naprave** →  → **Odstrani napravo**.
- 3 Pritisnite  na kartici izdelka, ki ga želite izbrisati.
Izdelek bo ponastavljen.



Obvestila o uporabi

Previdnostni ukrepi za uporabo naprave

Pred uporabo izdelka pozorno preberite ta priročnik, da poskrbite za varno in pravilno uporabo.

- Opisi so napisani glede na privzete nastavitve izdelka.
- Nekaj vsebine se lahko razlikuje od vaše naprave, saj je vsebina odvisna od regije, ponudnika storitev, specifikacij modela ali programske opreme izdelka.
- Programska oprema, viri zvoka, ozadja, slike in druga predstavnost, ki so priloženi temu izdelku, imajo licenco za omejeno uporabo. Izločanje in uporaba teh materialov v komercialne ali druge namene je kršitev zakonov o avtorskih pravicah. Uporabniki so v celoti odgovorni za nezakonito uporabo medijev.
- Privzete aplikacije, ki so vključene v izdelek, so predmet posodobitev in morda ne bodo več podprte brez predhodnega obvestila.
- V primeru spreminjanja operacijskega sistema izdelka ali namestitve programske opreme iz neuradnih virov lahko pride do okvar izdelka in poškodbe ali izgube podatkov. Ta dejanja so kršitev licenčne pogodbe Samsung in bodo razveljavila garancijo.
- Izdelka ne uporabljajte v vročem okolju ali v bližini ognja.
- Ne zaužijte ali razstavljajte baterije, nevarnost kemičnih opeklin.
- Ta izdelek vsebuje celično baterijo v obliki kovanca/tipke. Baterije ne zaužijte. Zaužitje baterije lahko v le 2 urah povzroči hude notranje opekline in v hudih primerih smrt.
- Baterije hranite izven dosega dojenčkov in otrok. Če se prostor za baterijo ne zapre trdno, nehajte uporabljati izdelek ter ga hranite zunaj dosega dojenčkov in otrok. Če menite, da je prišlo do zaužitja baterij ali da so bile vstavljene v katerikoli del telesa, takoj poiščite zdravniško pomoč.
- Izdelek vsebuje določeno brezplačno/odprtokodno programsko opremo. Licenčne podatke o odprtokodni programski opremi, ki se uporablja v tem izdelku, lahko najdete na opensource.samsung.com.
- Uporaba oddajnikov z ultra širokopasovno povezavo (UWB) je na letalu ali ladji prepovedana.

Ikone z navodili

-  **Opozorilo:** okoliščine v katerih se lahko vi ali drugi poškodujete
-  **Previdno:** okoliščine v katerih se lahko izdelek ali druga oprema poškoduje
-  **Obvestilo:** opombe, nasveti za uporabo ali dodatne informacije

Opombe za vsebino embalaže in dodatno opremo

Za vsebino embalaže glejte navodila za hitri začetek.

- Izdelek
 - Zatič za izmet
 - Navodila za hitri začetek
-  • Predmeti, ki so priloženi izdelku in morebitna razpoložljiva dodatna oprema so lahko odvisni od regije ali operaterja.
- Priloženi predmeti so zasnovani samo za ta izdelek in morda ne bodo združljivi z drugimi napravami.
 - Videz in tehnični podatki se lahko spremenijo brez predhodnega obvestila.
 - Dodatno opremo lahko kupite pri vašem lokalnem prodajalcu Samsung. Pred nakupom preverite, ali je združljiva z izdelkom.
 - Uporabljajte dodatno opremo, ki jo je odobril Samsung. Uporaba neodobrene opreme lahko povzroči težave z delovanjem in okvare, ki jih ne krije garancija.

Ohranjanje vodoodpornosti

Vaš izdelek ima vodoodporno zaščito (preizkušeno v skladu s pogoji razreda IP67: 15–35 °C, 86–106 kPa, sladka voda, 1 meter, 30 minut). Upoštevajte te nasvete, da ohranite vodoodpornost svojega izdelka.

- Izdelka ne izpostavljajte bazenski vodi ali morski vodi.
- Izdelka ne izpostavljajte vodi pod pritiskom. Če izdelek nenadoma izpostavite vodi pod pritiskom, lahko prekoračite zajamčeno stopnjo odpornosti na vodo.
- Če izdelek izpostavite vodi, ga obrišite z mehko in čisto krpo, nato pa ga temeljito osušite.
- Če izdelek izpostavite drugim tekočinam, na primer milnici, olju, parfumu, sončni kremi, čistilu za roke ali kemikalijam, na primer kozmetičnim izdelkom, ga očistite s svežo vodo (ne pod tekočo vodo), obrišite z mehko in čisto krpo, nato pa ga pred uporabo temeljito osušite, da ohranite vodoodpornost.
- Če ste izdelek potopili v vodo ali je zvočnik moker, morda ne boste pravilno slišali zvoka.

Dodatek

Odpravljanje težav

Preden se obrnete na servisni center Samsung ali pooblaščen servisni center, poskusite naslednje. Nekateri primeri morda ne bodo veljali za vaš izdelek.

Izdelek se ne vklopi

- Če je baterija popolnoma izpraznjena, se izdelek ne vklopi. Pred uporabo izdelka preverite baterijo.
- Baterija morda ni pravilno vstavljena. Ponovno vstavite baterijo.
- Po brisanju priključkov poskusite znova vstaviti baterijo.

Izdelek se preneha odzivati ali naleti na težavo

Poizkusite naslednje rešitve. Če težave še vedno ne morete odpraviti, se obrnite na servisni center Samsung ali pooblaščen servisni center.

Ponovni zagon izdelka

Če se izdelek še vedno ne odziva ali deluje počasi, odstranite baterijo in jo znova vstavite.

Prisilni ponovni zagon

Če izdelek zmrzne ali se ne odziva, ga lahko ponastavite.

Vstavite zatič za izmet, ki je priložen izdelku, ali priponko v luknjo na nosilcu za baterijo in previdno izvlecite nosilec za baterijo iz reže nosilca za baterijo. Ko enkrat pritisnete in izpustite tipko, vstavite nosilec za baterijo v režo nosilca za baterijo in znova pritisnite tipko. Držite tipko več kot 7 sekund, dokler izdelek ne predvaja zvoka.

Če baterija ni pravilno prepoznana, izdelek takoj po vstavljanju baterije predvaja zvok. V takem primeru poskusite znova izvesti metodo.

Druga naprava Bluetooth ne najde izdelka

- Prepričajte se, da je naprava, s katero se želite povezati, pripravljena na skeniranje ali povezavo.
- Lokacija izdelka temelji na rezultatih določanja položaja GPS in Wi-Fi naprave, ki ima vzpostavljeno povezavo z izdelkom, do nekateri težav pa lahko pride zaradi okolja ali napake sistema GPS. Prepričajte se, da je naprava, s katero želite povezati izdelek, v bližini.
- Ponastavite izdelek in poskusite znova.

Če težave ne morete odpraviti s temi nasveti, se obrnite na servisni center Samsung ali pooblaščen servisni center.

Ne najdete trenutne lokacije svojega izdelka

Signali GPS so lahko ovirani na nekaterih lokacijah, na primer v zaprtih prostorih. V teh primerih nastavite mobilno napravo, ki ima vzpostavljeno povezavo z izdelkom, tako, da za iskanje trenutne lokacije uporablja Wi-Fi ali mobilno omrežje.

Na zunanji strani izdelka se pojavi majhna odprtina

- Ta odprtina je nujni dodatek iz proizvodnje, hkrati pa se lahko pojavi manjše tresenje oz. vibriranje delov.
- Čez čas lahko trenje povzroči, da se razmik med deloma rahlo poveča.

Avtorske pravice

Avtorske pravice © 2023 Samsung Electronics Co., Ltd.

Ta priročnik je zaščiten z mednarodnimi zakoni o avtorskih pravicah.

Noben del tega priročnika se ne sme reproducirati, distribuirati, prevesti ali prenašati v kakršnikoli obliki ali na kakršenkoli način, v elektronski ali mehanski obliki, vključno s fotokopiranjem, snemanjem ali shranjevanjem v kakršnemkoli sistemu za shranjevanje in pridobivanje podatkov.

Blagovne znamke

- SAMSUNG in logotip SAMSUNG sta registrirani blagovni znamki podjetja Samsung Electronics Co., Ltd.
- Bluetooth® je registrirana blagovna znamka družbe Bluetooth SIG, Inc. po vsem svetu.
- Vse druge blagovne znamke in avtorske pravice so last njihovih ustreznih lastnikov.

Začínáme

Informácie o Galaxy SmartTag2

Galaxy SmartTag2 je výrobok, ktorý môžete pripevniť na domáce zvieratká alebo predmety, aby ste zabránili ich strate a aby ste boli stále informovaní o ich polohe. Pomocou tlačidla výrobku môžete spustiť aj funkcie automatizácie.

Prostredníctvom aplikácie SmartThings pripojte výrobok k svojmu mobilnému zariadeniu, aby ste mohli kontrolovať polohu výrobku a prípadne získať informácie o tom, kde sa výrobok stratil.

Popis zariadenia

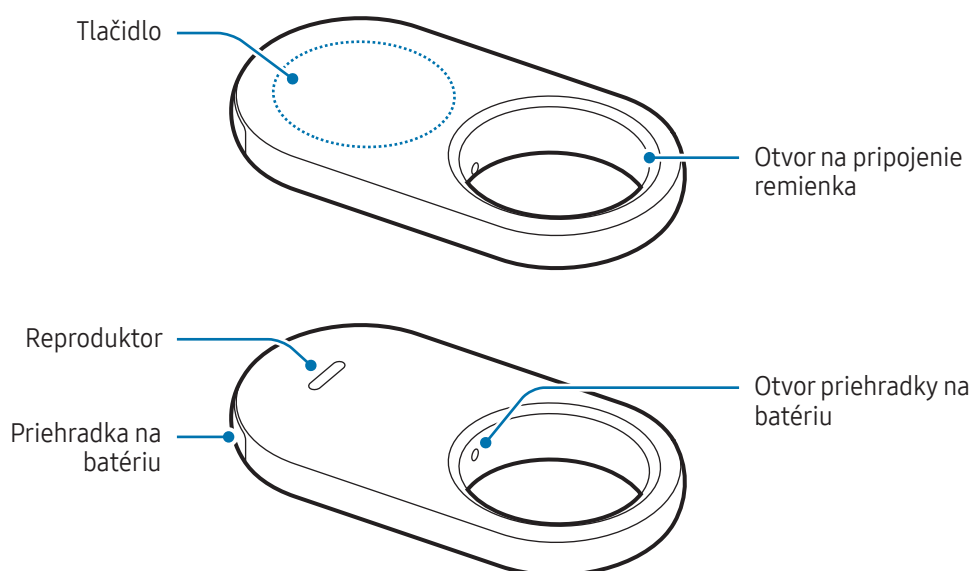

Tlačidlo

Tlačidlo	Funkcia
Tlačidlo	<ul style="list-style-type: none"> • Stlačením vypnete zvuk výstražného upozornenia výrobku počas zvonenia. • Dvojitým stlačením nájdite mobilné zariadenie pripojené k výrobku. • Stlačením alebo stlačením a podržaním spustíte funkciu automatizácie, ktorú ste nastavili.

Výmena batérie

- 1 Zasuňte vysúvací kolík dodaný s výrobkom alebo spinku do otvoru priehradky na batériu a priehradku na batériu jemne vytiahnite zo slotu pre priehradku na batériu.

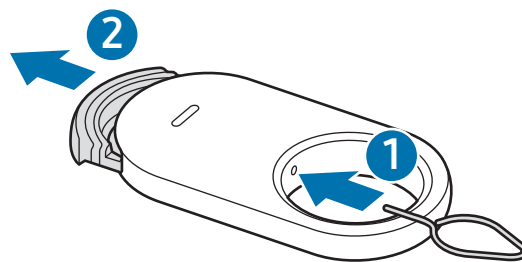

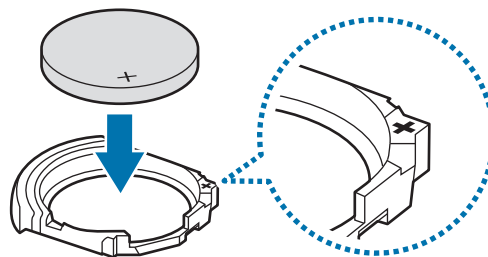

- 2 Vložte batériu tak, aby bola kladná svorka správne zarovnaná so symbolom + vo výrobku.

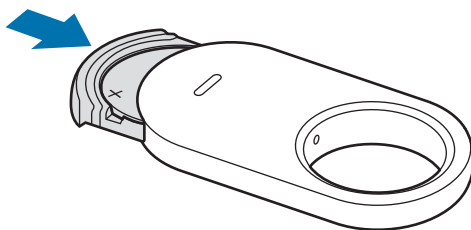

3 Priehradku na batériu zasuňte späť do slotu pre priehradku na batériu.



-  Pri výmene batérie dávajte pozor, aby ste si pri vyťahovaní priehradky na batériu zo slotu pre priehradku na batériu neporanili prst alebo necht.
- Dávajte pozor, aby ste priehradku na batériu nezasunuli prevrátenú, pretože by ste mohli poškodiť výrobok.
-  Skontrolujte smer kladného (+) pólu batérie. Ak je batéria vložená nesprávne, výrobok nebude fungovať.
- Keď sa batéria vybije, vymeňte ju.
- Dodanú batériu nenabíjajte.

Pred použitím výrobku

Inštalácia aplikácie SmartThings do mobilného zariadenia

Pred použitím výrobku by ste si mali do mobilného zariadenia nainštalovať aplikáciu SmartThings.

V závislosti od vášho mobilného zariadenia si aplikáciu SmartThings môžete stiahnuť z nasledovných miest:

- Mobilné zariadenia Samsung so systémom Android: **Galaxy Store, Obchod Play**
-  Aplikáciu SmartThings nie je možné nainštalovať do mobilných zariadení, ktoré nepodporujú synchronizáciu s výrobkami. Uistite sa, či je mobilné zariadenie kompatibilné s výrobkami.
- Aby ste mohli používať aplikáciu SmartThings, musíte sa zaregistrovať a prihlásiť do svojho konta Samsung.

Pripojenie výrobkov k mobilnému zariadeniu

- 1 Na mobilnom zariadení otvorte aplikáciu **SmartThings**.
Aplikáciu SmartThings aktualizujte na najnovšiu verziu.
- 2 Odstráňte fóliu medzi priehradkou na batériu a batériou, alebo vložte batériu.
Prípadne stlačte tlačidlo na výrobku.
Výrobok vydá zvuk a aktivuje sa.
- 3 Keď sa na mobilnom zariadení zobrazí vyskakovacie okno s informáciou, že sa zistil váš výrobok, ťuknite na položku **Pridať**.
Ak sa vyskakovacie okno pripojenia nezobrazí, ťuknite na **Zariadenia** → **+**. Ťuknite na **Pridanie** pod položkou **Zariadenia Samsung** a ťuknite na **Značka/monitor**.
- 4 Dokončíte pripojenie podľa zobrazených pokynov.
Po dokončení pripojenia sa na mape **SmartThings Find** zobrazí aktuálna poloha privesku a výrobok sa zobrazí v zozname zariadení v aplikácii SmartThings.

Pripojenie výrobkov naskenovaním QR kódu

Výrobok môžete pripojiť k mobilnému zariadeniu aj naskenovaním jeho QR kódu.

- 1 Na mobilnom zariadení otvorte aplikáciu **SmartThings**.
- 2 Postupne ťuknite na položky **Zariadenia** → **+** → **Skenovať kód QR**, aby ste mohli naskenovať QR kód na krabici.
- 3 Dokončíte pripojenie podľa zobrazených pokynov.
Po dokončení pripojenia sa na mape **SmartThings Find** zobrazí aktuálna poloha privesku a výrobok sa zobrazí v zozname zariadení v aplikácii SmartThings.



- Ak výrobok registrujete prvýkrát, registrácia nemusí prebiehať hladko v závislosti od okolitého prostredia. Na úspešné dokončenie registrácie možno budete potrebovať 2 až 3 pokusy.
- Podporované funkcie sa môžu líšiť v závislosti od mobilného zariadenia a verzie softvéru.
- Funkciu SmartThings Find môžete používať len na mobilných zariadeniach Samsung s operačným systémom Android 9.0 alebo novším, ako aj na mobilných zariadeniach Samsung, ktoré podporujú funkciu Nájdi môj mobil.
- Výrobok je bezdrôtové komunikačné zariadenie a v prípade, keď je naraz pripojených viacero zariadení, sa výkon môže znížiť.

Používanie výrobku

Kontrola polohy výrobku

Polohu výrobku môžete skontrolovať na diaľku z aplikácie SmartThings v mobilnom zariadení a miesto, kde sa nachádza, môžete nájsť spustením zvukového upozornenia na výrobku.

- 1 Na mobilnom zariadení otvorte aplikáciu **SmartThings**.
- 2 Ťuknite na položku **Zariadenia**, ťuknite na kartu výrobku a potom ťuknite na položku **Zobraziť mapu**. Prípadne postupne ťuknite na položky **Život** → **Find**.

Aktuálna poloha výrobku sa zobrazí na mape.



- Poloha výrobku je založená na výsledkoch určovania polohy GPS a Wi-Fi mobilného zariadenia pripojeného k výrobku alebo mobilného zariadenia so systémom Android v blízkosti, preto sa môžu vyskytnúť určité problémy spôsobené napríklad okolitým prostredím alebo zlyhaním GPS.
- Ak sa aktuálna poloha výrobku nezobrazí, batéria výrobku je vybitá alebo v blízkosti nie sú žiadne mobilné zariadenia Samsung so systémom Android, ktoré by pomohli výrobok lokalizovať. Ak chcete dostávať upozornenia, keď sa informácie o polohe výrobku aktualizujú, zapnite príslušnú funkciu. Ďalšie informácie nájdete v časti [Upozorniť ma, keď sa nájde](#).
- Keď je stav výrobku **Pripojené**, môžete spustiť zvukové upozornenie alebo upraviť hlasitosť výrobku.
- Čas používania výrobku sa môže líšiť v závislosti od prostredia používateľa a spôsobu používania.
- Ultra-širokopásmová (UWB) funkcia nemusí byť v závislosti od oblasti k dispozícii.

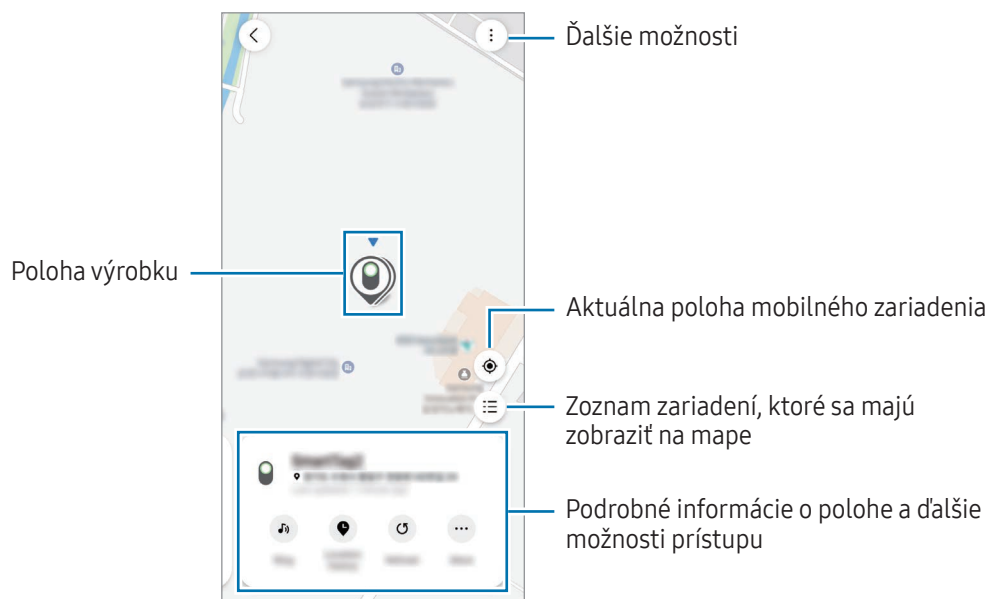

Vyhľadanie polohy výrobku pomocou zvukového upozornenia

Miesto, kde sa nachádza výrobok, môžete nájsť spustením zvukového upozornenia.

- 1 Na mobilnom zariadení otvorte aplikáciu **SmartThings**.
- 2 Postupne ťuknite na položky **Život** → **Find**.
- 3 Ťuknite na položku **Prezvoniť**.
Zaznie výstražné upozornenie výrobku.

Ak chcete upraviť hlasitosť zvukového upozornenia, ťuknite na alebo .

Ak chcete zvukové upozornenie vypnúť, ťuknite na položku **Zastaviť** alebo jedenkrát stlačte tlačidlo výrobku.

Vyhľadanie polohy výrobku podľa histórie

Výrobok môžete nájsť zobrazením jeho polohy zaznamenatej za posledných 7 dní.

- 1 Na mobilnom zariadení otvorte aplikáciu **SmartThings**.
- 2 Postupne ťuknite na položky **Život** → **Find** → **História polôh**.

Ak chcete odstrániť celú históriu polohy výrobku, ťuknite na → **Vymazať históriu**.

Vyhľadanie polohy výrobku podľa intenzity signálu

Polohu výrobku môžete nájsť zistením intenzity jeho signálu.

- 1 Na mobilnom zariadení otvorte aplikáciu **SmartThings**.
- 2 Postupne ťuknite na položky **Život** → **Find** → **Ďalšie** → **Hľadať v blíz. okolí**.
Zobrazí sa obrazovka signálu výrobku, ktorý hľadáte. Čím bližšie sa nachádzate k miestu, kde sa nachádza výrobok, ktorý sa snažíte nájsť, tým silnejšia bude intenzita signálu indikovaná na obrazovke.

Ťuknutím na  môžete spustiť zvukové upozornenie výrobku.

Ak chcete zvukové upozornenie vypnúť, ťuknite na položku . Upozornenia môžete vypnúť aj jedným stlačením tlačidla výrobku.

Vyhľadanie polohy výrobku pomocou efektu AR

Miesto, kde sa nachádza výrobok, môžete nájsť pomocou funkcií spojených s AR.

- 1 Na mobilnom zariadení otvorte aplikáciu **SmartThings**.
- 2 Postupne ťuknite na položky **Život** → **Find** → **Ďalšie** → **Hľadať v blíz. okolí** → .
- 3 Skenujte oblasť vo svojej blízkosti.
Ak sa výrobok nachádza vo vašej blízkosti, efekt AR sa zobrazí na mieste, kde sa nachádza výrobok, ktorý hľadáte.

Ťuknutím na  môžete spustiť zvukové upozornenie výrobku.

 Táto funkcia je k dispozícii len keď vaše mobilné zariadenie podporuje UWB funkciu.

Vyhľadanie zdieľaných polôh výrobku

Na miesto, kde je výrobok zaregistrovaný, môžete pozvať viacerých používateľov, aby zdieľali polohu výrobku a spoločne ho ovládali. Ak nemôžete použiť svoje mobilné zariadenie, skúste lokalizovať a ovládať výrobok na mobilnom zariadení iného používateľa.

- 1 Na mobilnom zariadení otvorte aplikáciu **SmartThings**.
- 2 Postupne ťuknite na položky **Život** → **Find** → **Ďalšie** → **Zdieľať polohu tohto zariadenia**.
- 3 Podľa pokynov na obrazovke pozvite na svoje miesto iných používateľov.
- 4 Po dokončení pozvania používateľov podľa pokynov na obrazovke zdieľajte polohu výrobku.

Získanie navádzania k polohe výrobku

Získanie navádzania trasou

Ak sa vám výrobok stratí alebo je od vás ďaleko, môžete sa nechať nasmerovať na miesto, kde sa nachádza.

- 1 Na mobilnom zariadení otvorte aplikáciu **SmartThings**.
- 2 Postupne ťuknite na položky **Život** → **Find** → **Ďalšie** → **Navigovať**.
Spustia sa pokyny navádzania k miestu, kde sa nachádza výrobok.



Ak v mobilnom zariadení nemáte nainštalovanú podporovanú navigačnú aplikáciu, zobrazí sa zoznam podporovaných navigačných aplikácií. Zo zoznamu si nainštalujte aplikáciu, ktorú si želáte, a dostávajte pokyny.

Upozorniť ma, keď sa nájde

Na svoje mobilné zariadenie môžete dostať upozornenie, keď sa informácie o polohe výrobku aktualizujú, a to aj keď je batéria výrobku úplne vybitá alebo v blízkosti nie je žiadne mobilné zariadenie Samsung so systémom Android, ktoré by pomohlo výrobok lokalizovať.

- 1 Na mobilnom zariadení otvorte aplikáciu **SmartThings**.
- 2 Postupne ťuknite na položky **Život** → **Find** → **Ďalšie** → **Oznámiť mi, keď sa nájde**, čím funkciu zapnete.



Táto funkcia je dostupná, keď výrobok a mobilné zariadenie nie sú prepojené.

Dostávanie upozornení, keď výrobok niekde zabudnete

Môžete dostať upozornenie na mobilné zariadenie, keď výrobok niekde zabudnete.

- 1 Na mobilnom zariadení otvorte aplikáciu **SmartThings**.
- 2 Postupne ťuknite na položky **Život** → **Find** → **Ďalšie** → **Oznámiť zanechanie niekde** a ťuknutím na prepínač funkciu zapnite.

Aby ste sa vyhli upozorneniam, môžete si nastaviť bezpečné miesto, napríklad svoju domácnosť, takže kedykoľvek odídete, nedostanete upozornenie. Skúste pridať konkrétne miesto ťuknutím na položku **Pridajte bezpečné miesto**.

Ochrana môjho výrobku a toho, k čomu je pripevnený

Ak výrobok stratíte, môžete ho chrániť tak, že si necháte od neho poslať upozornenie. Svoj výrobok a to, k čomu je pripevnený, môžete chrániť aj zobrazením informácií o kontakte pre prípad núdze na mobilnom zariadení inej osoby, keď nájde váš výrobok a to, k čomu je pripevnený, a pokúsi sa ho rozpoznať pomocou svojho mobilného zariadenia, a uzamknutím výrobku, aby sa k nemu ostatní nemohli pripojiť.

Ak sa napríklad stratí domáce zvieratko, ku ktorému je výrobok pripevnený, kontaktné informácie opatrovníka sa dajú skontrolovať priložením mobilného zariadenia na výrobok, aby ho rozpoznalo.



- Aby sa dala táto funkcia použiť, mobilné zariadenie, ktoré má výrobok rozpoznať, musí podporovať funkciu NFC a musí byť nastavené na Štandardný režim.
- Pri pokuse o rozpoznanie výrobku pomocou mobilného zariadenia skontrolujte, či je obrazovka mobilného zariadenia zapnutá a odomknutá. Inak mobilné zariadenie neprijme údaje.
- Ak chcete výrobok rozpoznať pomocou mobilného zariadenia, priložte oblasť antény NFC mobilného zariadenia na tlačidlo výrobku.

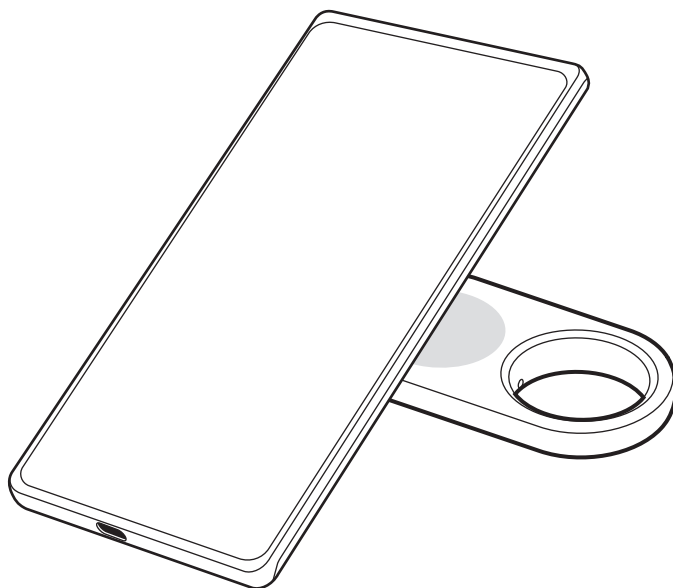

- 1 Na mobilnom zariadení otvorte aplikáciu **SmartThings**.
- 2 Postupne ťuknite na položky **Život** → **Find** → **Ďalšie** → **Režim straty**.
- 3 Prečítajte si pokyny na obrazovke a ťuknite na položku **Ďalej**.
- 4 Zadajte informácie a ťuknite na položku **Zapnúť**.

Vyhľadanie mobilného zariadenia

Ak v blízkosti nenájdete svoje mobilné zariadenie pripojené k výrobku, výrobok vám ho môže pomôcť nájsť.

Dvakrát stlačte tlačidlo výrobku.

Mobilné zariadenie pripojené k výrobku spustí svoje zvonenie.

Ak chcete vypnúť zvonenie na mobilnom zariadení, postupujte podľa pokynov na obrazovke alebo dvakrát stlačte tlačidlo výrobku.



- Táto funkcia nie je dostupná, keď výrobok a mobilné zariadenie nie sú prepojené.
- Táto funkcia je dostupná, keď je zapnutá funkcia Nájdi telefón alebo tablet.

Používanie funkcie automatizácie

Keď je výrobok pripojený k mobilnému zariadeniu, stlačením alebo stlačením a podržaním tlačidla výrobku môžete spustiť funkciu automatizácie.

- 1 Na mobilnom zariadení otvorte aplikáciu **SmartThings**.
- 2 Ťuknite na položku **Zariadenia**, ťuknite na kartu výrobku a potom ťuknite na položku **Automatizácia**.
- 3 Vyberte možnosť pod položkou **Činnosti** a ťuknite na položku **Pridajte, čo bude táto rutina robiť.**, aby ste mohli podľa pokynov na obrazovke pridať akciu.
Keď stlačíte alebo stlačíte a podržíte tlačidlo výrobku, spustí sa akcia automatizácie, ktorú ste nastavili.

Spravovanie funkcií automatizácie

Na mobilnom zariadení otvorte aplikáciu **SmartThings**. Ťuknite na položku **Zariadenia**, ťuknite na kartu výrobku a potom ťuknite na položku **Automatizácia**. Zobrazí sa akcia automatizácie, ktorú ste pridali.

Ak chcete akciu upraviť alebo odstrániť, ťuknite na akciu, ktorú chcete upraviť alebo odstrániť, a ťuknite na položku **Upraviť** alebo **Odstrániť**.

Zabránenie sledovaniu polohy

Môžete zabrániť tomu, aby ľudia sledovali vašu polohu tak, že nastavíte, aby ste na mobilné zariadenie dostali upozornenie, ak sa pri vašom pohybe s vami pohybuje neznámy inteligentný privesok.

- 1 Na mobilnom zariadení otvorte aplikáciu **SmartThings**.
- 2 Postupne ťuknite na položky **Život** → **Find** →  → **Nastavenia** → **Zisťovanie neznámych značiek**.
- 3 Ťuknite na položku **Upozornenia na neznáme značky**, čím funkciu zapnete.

Ak chcete nájsť neznáme inteligentné privesky vo svojom okolí, ťuknite na **Vyhľadajte neznáme značky v okolí** → **Štart**.



Táto funkcia dokáže zistiť len inteligentné privesky, ktoré sú kompatibilné so SmartThings Find.

Nastavenie výrobku



Pridanie na domovskú obrazovku

Ak výrobok používate často, môžete ho spúšťať pomocou skratky, ktorú pridáte na domovskú obrazovku mobilného zariadenia.

- 1 Na mobilnom zariadení otvorte aplikáciu **SmartThings**.
- 2 Postupne ťuknite na položky **Život** → **Find** →  → **Pridať na domovskú obrazovku**.
- 3 Dotknite sa a podržte ikonu na obrazovke alebo ťuknite na položku **Pridať**.
Skratka sa pridá na domovskú obrazovku mobilného zariadenia.

Nastavenie zobrazenia zariadení na mape

Môžete si vybrať, ktoré zariadenia sa majú zobraziť na mape funkcie SmartThings Find.

- 1 Na mobilnom zariadení otvorte aplikáciu **SmartThings**.
- 2 Postupne ťuknite na položky **Život** → **Find** → .
Zobrazí sa výrobok a zoznam všetkých zariadení pridaných k funkcii Nájdi môj mobil prostredníctvom vášho konta Samsung.
- 3 Postupne ťuknite na položky  → **Nastaviť obľúbené**.
- 4 Vyberte zariadenie, ktoré sa má zobraziť na mape funkcie SmartThings Find a ťuknite na položku **Uložiť**.

Všeobecné nastavenia

Môžete skontrolovať informácie týkajúce sa výrobku a zmeniť rôzne nastavenia.

- 1 Na mobilnom zariadení otvorte aplikáciu **SmartThings**.
- 2 Ťuknite na položku **Zariadenia** a ťuknite na kartu výrobku.

Stav

Môžete skontrolovať stav pripojenia medzi výrobkom a mobilným zariadením a stav polohy výrobku.

Ťuknite na položku **Zobraziť mapu** a skontrolujte podrobné informácie o polohe výrobku.

Nájsť telefón alebo tablet

Ak v blízkosti nenájdete svoje mobilné zariadenie, môžete ho nájsť pomocou výrobku.

Ťuknutím na prepínač **Nájsť telefón alebo tablet** túto funkciu zapnete. Ďalšie informácie nájdete v časti [Vyhľadanie mobilného zariadenia](#).

Automatizácia

Keď je výrobok pripojený k mobilnému zariadeniu, stlačením alebo stlačením a podržaním tlačidla výrobku môžete spustiť funkciu automatizácie. Ďalšie informácie nájdete v časti [Používanie funkcie automatizácie](#).

Hlasitosť

Slúži na upravenie hlasitosti výrobku.

Ťuknite na položku **Hlasitosť** a vyberte požadovanú možnosť. Môžete tiež ťuknúť na , aby výrobok vydal zvuk upozornenia.

Vyzváňací tón

Môžete zmeniť zvuk upozornenia, ktorý výrobok vydáva, keď sa snažíte nájsť, kde sa nachádza.

Ťuknite na položku **Vyzváňací tón** a vyberte požadovaný zvuk upozornenia.

Režim šetrenia energie

Výdrž batérie môžete predĺžiť aktiváciou funkcie úspory energie.

Ťuknutím na prepínač **Režim šetrenia energie** túto funkciu zapnete. Niektoré funkcie, napríklad tlačidlo výrobku alebo funkcie týkajúce sa zvukov, však nemusia byť dostupné.

Batéria

Môžete skontrolovať zostávajúce nabitie batérie výrobku. Ťuknutím na položku **Batéria** môžete skontrolovať aj informácie o batérii.

Úpravy

Postupne ťuknite na položky  → **Upraviť**.

Zmena ikony výrobku

Môžete zmeniť ikonu, ktorá sa zobrazí na karte výrobku alebo na mape funkcie SmartThings Find.

Ťuknite na , vyberte ikonu, ktorú si želáte, a ťuknite na položku **Uložiť**.

Miesto

Môžete skontrolovať, kde sa výrobok nachádza.

Miestnosť

Môžete skontrolovať a zmeniť miestnosť, kde sa výrobok nachádza.

Ťuknite na položku **Miestnosť**, vyberte miestnosť, ktorú si želáte, a ťuknite na položku **Uložiť**.

Ťuknite na položku **Pridať novú miestnosť**, aby ste mohli pridať novú miestnosť. Môžete tiež manuálne pomenovať miestnosť, kde sa výrobok nachádza, po ťuknutí na položku **Vlastné**.

Upravenie názvu výrobku

Môžete zmeniť názov výrobku.

Ťuknite na názov výrobku, zmeňte ho a potom ťuknite na položku **Uložiť**.

Konfigurácia funkcie SmartThings Find

V rámci funkcie SmartThings Find môžete zmeniť rôzne nastavenia.

- 1 Na mobilnom zariadení otvorte aplikáciu **SmartThings**.
- 2 Postupne ťuknite na položky **Život** → **Find** →  → **Nastavenia**.

Povolenie nájdenia zariadení

Pomocou funkcie SmartThings Find môžete vybrať zariadenie, ktoré chcete nájsť, a zmeniť jeho nastavenia.

Offline vyhľadávanie zariadení

Informácie o polohe výrobku môžete aktualizovať pomocou periférneho zariadenia s pevným umiestnením, ako je TV alebo stanica SmartThings.

Ak sa napríklad výrobok nachádza blízko TV, TV môže aktualizovať polohu výrobku vo funkcii SmartThings Find, aj keď nemáte v blízkosti mobilné zariadenie.

Zo zoznamu vyberte podporované zariadenie a podľa zobrazených pokynov dokončíte nastavenie.

Šifrovať inf. o offline polohe

Keď odosielate offline informácie o polohe svojho výrobku do funkcie Nájdi môj mobil prostredníctvom iného zariadenia, pre zvýšenie bezpečnosti môžete zašifrovať polohu svojho výrobku.

Ťuknite na prepínač zariadenia na zozname, pre ktoré chcete zašifrovať informácie o polohe, a potom podľa pokynov na obrazovke zašifrujte informácie o polohe.

Zisťovanie neznámych značiek

Môžete zabrániť tomu, aby ľudia sledovali vašu polohu tak, že nastavíte, aby ste na mobilné zariadenie dostali upozornenie, ak sa pri vašom pohybe s vami pohybuje neznámy inteligentný príviesok. Pozrite si časť [Zabránenie sledovaniu polohy](#).

Navigačná aplikácia

Môžete nastaviť a stiahnuť predvolenú navigačnú aplikáciu, ktorá sa použije pri navádzaní na miesto, kde sa nachádza výrobok.

Povolit používanie inform. o polohe

Môžete povoliť používanie informácií o vašej polohe.

Pomocník

Skontrolujte informácie Pomocníka a zistite, ako sa používa výrobok a ako môžete skontrolovať súvisiace informácie.

- 1 Na mobilnom zariadení otvorte aplikáciu **SmartThings**.
- 2 Ťuknite na položku **Zariadenia** a ťuknite na kartu výrobku.
- 3 Postupne ťuknite na položky  → **Pomocník**.



Informácie o výrobku

Môžete skontrolovať informácie o softvéri výrobku.

- 1 Na mobilnom zariadení otvorte aplikáciu **SmartThings**.
- 2 Ťuknite na položku **Zariadenia** a ťuknite na kartu výrobku.
- 3 Postupne ťuknite na položky  → **Informácie**.

Odstránenie výrobku

Výrobok môžete odstrániť a potom ho zaregistrovať s iným kontom Samsung.

- 1 Na mobilnom zariadení otvorte aplikáciu **SmartThings**.
- 2 Postupne ťuknite na položky **Zariadenia** →  → **Odstrániť zariadenie**.
- 3 Ťuknite na  na karte výrobku, ktorý chcete odstrániť.
Výrobok sa zresetuje.



Poznámky k používaniu

Bezpečnostné opatrenia pri používaní zariadenia

Pri používaní výrobku si prečítajte túto príručku, aby ste zaistili jeho bezpečné a správne používanie.

- Popisy vychádzajú z predvolených nastavení výrobku.
- Určitý obsah sa môže líšiť od vášho výrobku v závislosti od oblasti, poskytovateľa služieb, špecifikácií modelu alebo softvéru výrobku.
- Softvér, zdroje zvuku, tapety, obrázky a ďalšie médiá poskytované s týmto výrobkom sú licencované na obmedzené použitie. Extrahovanie a používanie týchto materiálov na komerčné alebo iné účely predstavuje porušenie právnych predpisov o autorských právach. Za nezákonné používanie médií nesie plnú zodpovednosť používateľ.
- Predvolené aplikácie poskytované s výrobkom podliehajú aktualizáciám a ich podpora sa môže skončiť bez predchádzajúceho upozornenia.
- Úpravou operačného systému výrobku alebo inštaláciou softvéru z neoficiálnych zdrojov môžete spôsobiť poruchu a stratu či poškodenie údajov vo výrobku. Tieto kroky predstavujú porušenie licenčnej zmluvy Samsung a sú dôvodom na zrušenie záruky.
- Výrobok nepoužívajte v prostredí s vysokými teplotami ani v blízkosti ohňa.
- Žiadnu batériu neprehltnite ani nerozoberajte, hrozí chemické poleptanie.
- Tento výrobok obsahuje gombíkovú batériu. Batériu neprehltnite. Prehltnutie batérie môže už v priebehu 2 hodín spôsobiť vážne vnútorné poleptanie a v závažných prípadoch aj smrť.
- Batérie uchovávajte mimo dosahu dojčiat a detí. Ak sa priestor na batériu bezpečne neuzavrie, prestaňte výrobok používať a uchovávajte ho mimo dosahu dojčiat a detí. Ak sa domnievate, že batérie mohli byť prehltnuté alebo vložené do niektorej časti tela, okamžite vyhľadajte lekársku pomoc.
- Tento produkt disponuje určitým bezplatným/open source softvérom. Licenčné informácie o open source softvéri použitom v tomto výrobku nájdete na stránke opensource.samsung.com.
- Používanie ultraširokopásmových (UWB) vysielačov je zakázané na palube lietadla alebo lode.

Ikony s pokynmi

-  **Upozornenie:** situácie, v ktorých môže dôjsť k poraneniu používateľa alebo iných osôb
-  **Výstraha:** situácie, v ktorých môže dôjsť k poškodeniu výrobku alebo iného vybavenia
-  **Poznámka:** poznámky, tipy týkajúce sa používania alebo ďalšie informácie

Poznámky o obsahu balenia a príslušenstve

Obsah balenia nájdete uvedený v stručnej príručke.

- Výrobok
 - Vysúvací kolík
 - Stručná príručka
-  • Položky dodané s výrobkom a dostupné príslušenstvo sa môžu líšiť v závislosti od oblasti alebo operátora.
- Dodané príslušenstvo je navrhnuté len pre tento výrobok a nemusí byť kompatibilné s inými zariadeniami.
 - Vzhľad a technické parametre sa môžu zmeniť bez predchádzajúceho upozornenia.
 - Ďalšie príslušenstvo si môžete kúpiť u miestneho predajcu produktov spoločnosti Samsung. Pred nákupom sa uistite, že je príslušenstvo kompatibilné s výrobkom.
 - Používajte príslušenstvo schválené spoločnosťou Samsung. Používanie neschváleného príslušenstva môže mať za následok problémy s fungovaním a poruchy, na ktoré sa nevzťahuje záruka.

Zachovanie vodovzdornosti

Váš výrobok podporuje odolnosť voči vode (testovaný v podmienkach IP67: 15 – 35 °C, 86 – 106 kPa, sladká voda, 1 meter, 30 minút). Aby ste zachovali vodeodolnosť vášho výrobku, dôsledne dodržiujte tieto tipy.

- Výrobok nevystavujte vode z bazéna ani morskej vode.
- Výrobok nevystavujte silným prúdom vody. Náhle zvýšenie tlaku vody môže prekročiť garantovanú úroveň vodeodolnosti.
- Ak je výrobok vystavený vode, utrite ho mäkkou a čistou handričkou a potom ho dôkladne osušte.
- Ak je výrobok vystavený iným kvapalinám, napríklad mydlovej vode, oleju, parfumu, opaľovaciemu krému, čistiacemu prostriedku na ruky alebo chemickým výrobkom, napríklad kozmetike, očistite výrobok čerstvou vodou, ktorá netečie, utrite ho mäkkou a čistou handričkou a potom ho pred použitím dôkladne osušte, aby ste zachovali vodeodolnosť.
- Ak bol výrobok ponorený vo vode alebo je mokrý reproduktor, zvuk nemusí byť počuť zreteľne.

Príloha

Riešenie problémov

Skôr než budete kontaktovať servisné stredisko spoločnosti Samsung alebo autorizovaný servis, vyskúšajte nasledujúce riešenia. Niektoré situácie nemusia platiť pre váš výrobok.

Výrobok sa nezapne

- Keď je batéria úplne vybitá, výrobok sa nezapne. Pred používaním výrobku skontrolujte batériu.
- Batéria možno nie je správne vložená. Znova vložte batériu.
- Utrite svorky a skúste znova vložiť batériu.

Výrobok zamrzne alebo sa vyskytne problém

Vyskúšajte nasledujúce riešenia. Ak sa tým problém nevyrieši, kontaktujte servisné stredisko spoločnosti Samsung alebo autorizovaný servis.

Reštartovanie výrobku

Ak výrobok stále zamrzá alebo sa jeho činnosť spomaľuje, vyberte batériu a znova ju vložte.

Vynútenie reštartovania

Ak výrobok zamrzol a nereaguje, môžete ho resetovať.

Zasuňte vysúvací kolík dodaný s výrobkom alebo spinku do otvoru priehradky na batériu a priehradku na batériu jemne vytiahnite zo slotu pre priehradku na batériu. Po jednom stlačení a uvoľnení tlačidla zasuňte priehradku na batériu do slotu pre priehradku na batériu, pričom držte znova stlačené tlačidlo. Tlačidlo podržte stlačené viac ako 7 sekúnd, kým výrobok nevydá zvuk.

Ak batéria nebola správne rozpoznaná, výrobok vydá zvuk hneď po vložení batérie. Ak k tomu dôjde, znova vyskúšajte uvedený spôsob.

Ďalšie zariadenie Bluetooth nedokáže lokalizovať výrobok

- Uistite sa, že zariadenie, ku ktorému sa chcete pripojiť, je pripravené na vyhľadanie alebo pripojenie.
- Lokalizácia výrobku je založená na výsledkoch určovania polohy pomocou GPS a Wi-Fi zariadenia pripojeného k výrobku, a k niektorým problémom môže dôjsť kvôli okolitému prostrediu alebo zlyhaniu GPS. Uistite sa, že zariadenie, ktoré chcete pripojiť k výrobku, je v blízkosti.
- Resetujte výrobok a skúste to znova.

Ak tieto tipy problém nevyriešia, kontaktujte servisné stredisko spoločnosti Samsung alebo autorizovaný servis.

Nemôžete nájsť aktuálnu polohu výrobku

Na niektorých miestach, napríklad v interiéri, môžu signálom GPS brániť prekážky. V takýchto situáciách nastavte mobilné zariadenie pripojené k výrobku tak, aby na nájdenie aktuálnej polohy použilo Wi-Fi alebo mobilnú sieť.

Okolo vonkajšej časti výrobku je viditeľná malá medzera

- Táto medzera vyplýva z použitého výrobného procesu a môžu sa vyskytnúť menšie pohyby a chvenia jednotlivých častí.
- Vzájomným pôsobením jednotlivých častí sa táto medzera môže časom mierne zväčšiť.

Autorské práva

Copyright © 2023 Samsung Electronics Co., Ltd.

Na túto príručku sa vzťahujú medzinárodné zákony o ochrane autorských práv.

Žiadna časť tejto príručky sa nesmie reprodukovať, distribuovať, prekladať ani prenášať v žiadnej forme ani žiadnymi spôsobmi, či už elektronickými alebo mechanickými, vrátane fotokopírovania, nahrávania a ukladania v ľubovoľnom systéme na ukladanie a získavanie informácií.

Ochranné známky

- SAMSUNG a logo SAMSUNG sú registrované ochranné známky spoločnosti Samsung Electronics Co., Ltd.
- Bluetooth® je ochranná známka spoločnosti Bluetooth SIG, Inc. registrovaná na celom svete.
- Všetky ostatné ochranné známky a autorské práva sú vlastníctvom príslušných vlastníkov.

Začínáme

O produktu Galaxy SmartTag2

Galaxy SmartTag2 je produkt, který je možné připevnit na domácí zvířata nebo různé předměty, zabránit tak jejich ztrátě a mít informace o jejich aktuální poloze. Můžete také prostřednictvím tlačítka na produktu spouštět funkce automatických akcí.

Připojte produkt k mobilnímu zařízení prostřednictvím aplikace SmartThings, abyste zkontrolovali polohu produktu a získali informace o tom, kde se ztracený produkt nachází.

Rozvržení zařízení

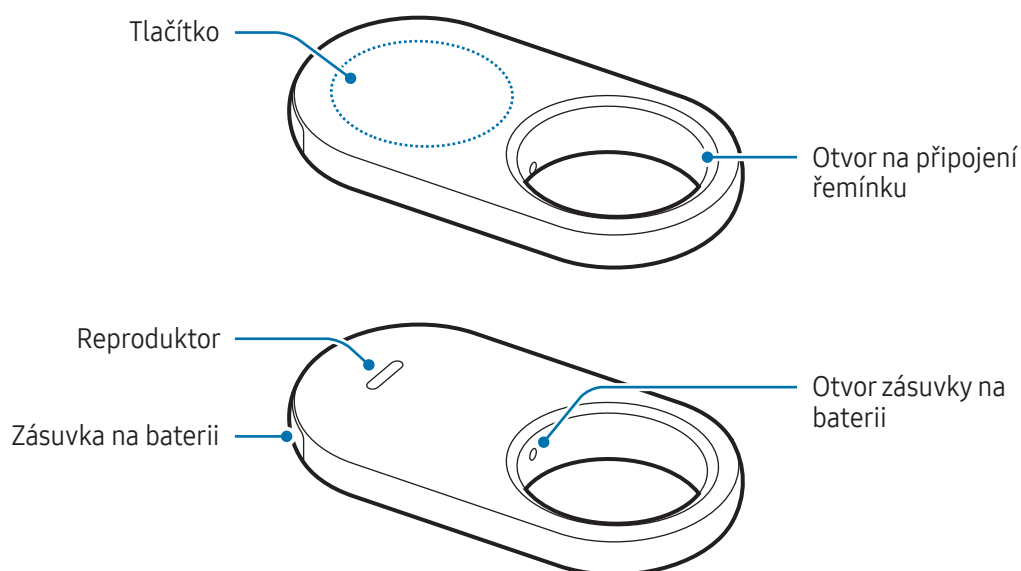

Tlačítko

Tlačítko	Funkce
Tlačítko	<ul style="list-style-type: none"> • Stisknutím vypnete zvuk upozornění produktu, pokud zní. • Dvojitým stisknutím naleznete mobilní zařízení připojené k produktu. • Stisknutím nebo stisknutím a podržením spustíte nastavenou funkci automatické akce.

Výměna baterie

- 1 Zasuňte do otvoru zásuvky na baterii špendlík pro vysunutí dodaný s produktem nebo sponu a baterii opatrně vytáhněte ze slotu na zásuvku na baterii.

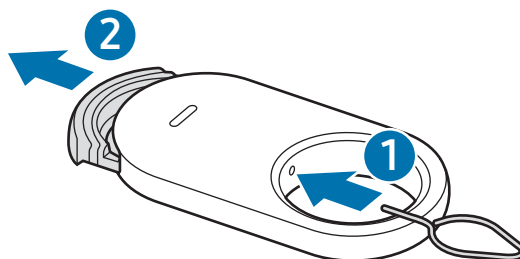

- 2 Vložte baterii tak, aby byl kladný kontakt řádně zarovnán se symbolem + uvnitř produktu.

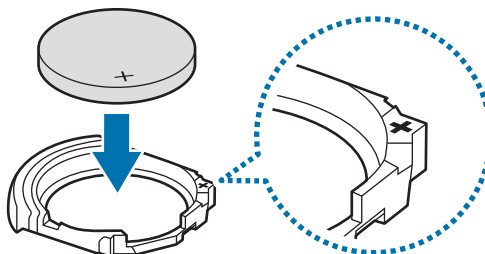

3 Zasuňte zásuvku na baterii zpět do slotu na zásuvku na baterii.

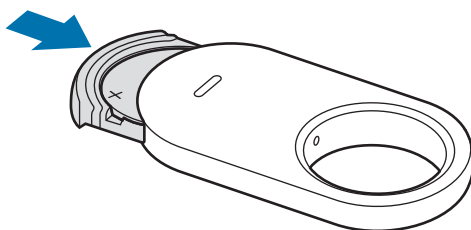

- ⚠ Dávejte pozor, abyste si při vytahování zásuvky na baterii ze slotu na zásuvku na baterii pro výměnu baterie neporanili prst či nehet.
- Dbejte na to, abyste zásuvku na baterii nezasunuli vzhůru nohama, protože by to mohlo poškodit produkt.
- 📝 Zkontrolujte směr kladného (+) pólu baterie. V případě nesprávného vložení baterie nebude produkt fungovat.
- Když je baterie vybitá, vyměňte ji.
- Dodanou baterii znovu nenabíjejte.

Před použitím produktu

Instalace aplikace SmartThings na mobilní zařízení

Před použitím produktu byste si měli na mobilní zařízení nainstalovat aplikaci SmartThings.

V závislosti na mobilním zařízení můžete stáhnout aplikaci SmartThings z následujících umístění:

- Mobilní zařízení Samsung Android: **Galaxy Store, Obchod Play**
- 📝 Aplikaci SmartThings nemůžete nainstalovat na mobilní zařízení, která nepodporují synchronizaci produktu. Dbejte na to, aby bylo mobilní zařízení kompatibilní s produkty.
- Abyste mohli používat aplikaci SmartThings, musíte si zaregistrovat účet Samsung a přihlásit se k němu.

Připojení produktu k mobilnímu zařízení

- 1 Otevřete na mobilním zařízení aplikaci **SmartThings**.
Aktualizujte aplikaci SmartThings na nejnovější verzi.
- 2 Odstraňte fólii mezi zásuvkou na baterii a baterií, nebo vložte baterii.
Případně stiskněte tlačítko na produktu.
Produkt vydá zvuk a aktivuje se.
- 3 Když se na mobilním zařízení objeví automaticky otevírané okno, které informuje, že byl produkt detekován, klepněte na položku **Přidat**.
Pokud se automaticky otevírané okno neobjeví, klepněte na položku **Zařízení** → **+**. Klepněte na možnost **Přidat** pod položkou **Zařízení Samsung** a klepněte na položku **Značka/Monitor**.
- 4 Připojení dokončete podle pokynů na obrazovce.
Po připojení se na mapě funkce **SmartThings Find** zobrazí aktuální poloha štítku a produkt se objeví v seznamu zařízení v aplikaci SmartThings.

Připojení produktu načtením QR kódu

Produkt můžete k mobilnímu zařízení připojit také načtením jeho QR kódu.

- 1 Otevřete na mobilním zařízení aplikaci **SmartThings**.
- 2 Klepněte na položku **Zařízení** → **+** → **Skenovat QR kód** a načtěte QR kód na obalu.
- 3 Připojení dokončete podle pokynů na obrazovce.
Po připojení se na mapě funkce **SmartThings Find** zobrazí aktuální poloha štítku a produkt se objeví v seznamu zařízení v aplikaci SmartThings.



- Pokud produkt registrujete poprvé, nemusí být proces registrace v závislosti na okolním prostředí bezproblémový. Je možné, že se budete o registraci muset pokusit 2–3krát, než se ji podaří úspěšně dokončit.
- Podporované funkce se mohou lišit v závislosti na mobilním zařízení a verzi softwaru.
- Funkci SmartThings můžete používat pouze na mobilních zařízeních Samsung se systémem Android 9.0 nebo novějším a také na mobilních zařízeních Samsung, která podporují funkci Najít můj mobil.
- Produkt je bezdrátové komunikační zařízení a jeho výkon se může zhoršit, pokud je současně připojeno několik zařízení.

Používání produktu

Kontrola polohy produktu

Polohu produktu můžete zkontrolovat vzdáleně z aplikace SmartThings na mobilním zařízení a vyhledat jeho polohu spuštěním zvuku upozornění na produktu.

- 1 Otevřete na mobilním zařízení aplikaci **SmartThings**.
- 2 Klepněte na položku **Zařízení**, Klepněte na kartu produktu a pak klepněte na položku **Zobrazit mapu**. Případně můžete klepnout na možnost **Život** → **Find**.
Aktuální poloha produktu se zobrazí na mapě.



- Poloha produktu je založena na a výsledcích určování polohy GPS a Wi-Fi mobilního zařízení připojeného k produktu nebo nedalekého mobilního zařízení Android, u kterého se mohou objevit určité problémy vlivem okolního prostředí nebo selhání GPS.
- Pokud se aktuální poloha produktu neobjeví, baterie produktu je vybitá, nebo nejsou v blízkosti jiná mobilní zařízení Samsung se systémem Android, která vám pomohou produkt vyhledat. Chcete-li dostávat oznámení, když byly aktualizovány informace o poloze vašeho produktu, zapněte příslušnou funkci. Další informace najdete v části [Upozornění po nalezení](#).
- Když je stav zařízení **Připojeno**, můžete spustit zvuk upozornění nebo nastavit hlasitost produktu.
- Doba použití produktu se může lišit v závislosti na prostředí uživatele a na způsobu používání.
- Dostupnost funkce ultra širokopásmových vysílačů (UWB) závisí na oblasti.



Hledání polohy produktu prostřednictvím zvukového upozornění

Polohu produktu můžete najít, když spustíte zvukové upozornění.

- 1 Otevřete na mobilním zařízení aplikaci **SmartThings**.
- 2 Klepněte na položku **Život** → **Find**.
- 3 Klepněte na položku **Prozvonit**.
Ozve se zvukové upozornění produktu.

Chcete-li nastavit hlasitost zvukového upozornění, klepněte na tlačítko  nebo .

Chcete-li zvukové upozornění vypnout, klepněte na položku **Stop** nebo jednou stiskněte tlačítko na produktu.

Vyhledání polohy produktu podle historie

Produkt můžete najít zobrazením jeho polohy zaznamenané za posledních 7 dnů.

- 1 Otevřete na mobilním zařízení aplikaci **SmartThings**.
- 2 Klepněte na položku **Život** → **Find** → **Historie míst**.

Chcete-li odstranit celou historii polohy produktu, klepněte na položku  → **Odstranit historii**.

Hledání polohy produktu prostřednictvím síly signálu

Polohu produktu můžete zjistit podle síly jeho signálu.

- 1 Otevřete na mobilním zařízení aplikaci **SmartThings**.
- 2 Klepněte na položku **Život** → **Find** → **Další** → **Hledat poblíž**.
Objeví se obrazovka signálu produktu, který se snažíte najít. Čím blíže jste k místu, na kterém se hledaný produkt nachází, tím silnější bude signál indikovaný na obrazovce.

Klepnutím na položku  můžete spustit zvukové upozornění produktu.

Chcete-li zvukové upozornění vypnout, klepněte na tlačítko . Upozornění můžete také vypnout jedním stisknutím tlačítka na produktu.

Hledání polohy produktu prostřednictvím efektu AR

Polohu produktu můžete zjistit pomocí funkcí souvisejících s AR.

- 1 Otevřete na mobilním zařízení aplikaci **SmartThings**.
- 2 Klepněte na položku **Život** → **Find** → **Další** → **Hledat poblíž** → .
- 3 Prohledejte blízkou oblast.
Pokud se váš produkt nachází nedaleko, efekt AR se objeví na místě produktu, který hledáte.

Klepnutím na položku  můžete spustit zvukové upozornění produktu.

 Tato funkce je dostupná, jen když vaše mobilní zařízení podporuje funkci UWB.

Hledání polohy sdíleného produktu

Na místo, kde je produkt zaregistrován, můžete pozvat několik uživatelů, kteří budou sdílet polohu produktu a společně jej ovládat. Pokud nemůžete použít své mobilní zařízení, zkuste produkt lokalizovat a ovládat na mobilním zařízení jiného uživatele.

- 1 Otevřete na mobilním zařízení aplikaci **SmartThings**.
- 2 Klepněte na položku **Život** → **Find** → **Další** → **Sdílejte polohu zařízení**.
- 3 Podle pokynů na obrazovce pozvěte další uživatele na vámi uvedenou polohu.
- 4 Po pozvání uživatelů sdílejte polohu produktu podle pokynů na obrazovce.

Navádění na polohu produktu

Navádění na trasu

Pokud jste produkt ztratili nebo pokud je od vás daleko, můžete být navedeni na místo, kde se produkt nachází.

- 1 Otevřete na mobilním zařízení aplikaci **SmartThings**.
- 2 Klepněte na položku **Život** → **Find** → **Další** → **Navigace**.
Začnou pokyny navádějící na místo, kde se produkt nachází.



Pokud nemáte v mobilním zařízení nainstalovanou podporovanou navigační aplikaci, objeví se seznam podporovaných navigačních aplikací. Nainstalujte požadovanou aplikaci ze seznamu a spusťte navádění.

Upozornění po nalezení

Na mobilní zařízení můžete obdržet oznámení o aktualizaci informací o poloze produktu, i když je baterie produktu zcela vybitá nebo v blízkosti není žádné mobilní zařízení Samsung se systémem Android, které by vám pomohlo výrobek lokalizovat.

- 1 Otevřete na mobilním zařízení aplikaci **SmartThings**.
- 2 Klepnutím na položku **Život** → **Find** → **Další** → **Upozornit na nalezení** tuto funkci zapněte.



Tato funkce je k dispozici, pokud produkt a mobilní zařízení nejsou připojeny.

Upozornění v případě zanechání produktu

Na své mobilní zařízení můžete dostávat upozornění, pokud produkt někde necháte.

- 1 Otevřete na mobilním zařízení aplikaci **SmartThings**.
- 2 Klepněte na položku **Život** → **Find** → **Další** → **Upozornit, když ho zapomenete** a klepnutím na přepínač tuto funkci zapněte.

Můžete nastavit bezpečné místo, například svůj domov, abyste nedostali upozornění pokaždé, když z něj odejdete. Zkuste přidat určité místo klepnutím na položku **Přidat bezpečné místo**.

Ochrana produktu a toho, k čemu je připevněn

Pokud jste produkt ztratili, můžete jej ochránit tím, že nastavíte, aby vám poslal upozornění. Svůj produkt a to, k čemu je připevněn, můžete chránit také zobrazením nouzových kontaktních informací na mobilním zařízení ostatních uživatelů, pokud najdou váš produkt a to, k čemu je připevněn, a pokusí se jej rozpoznat pomocí svých mobilních zařízení, a uzamknutím produktu, aby se k němu nemohli připojit ostatní.

Pokud se například ztratí domácí zvíře, ke kterému je produkt připevněn, lze kontaktní informace opatrovníka zkontrolovat přiložením mobilního zařízení k produktu, aby jej rozpoznal.



- Aby bylo možné tuto funkci použít, musí mobilní zařízení, které má produkt rozpoznat, podporovat funkci NFC a musí být nastaveno na standardní režim.
- Při pokusu o rozpoznání produktu pomocí mobilního zařízení se ujistěte, že je obrazovka mobilního zařízení zapnutá a odemknutá. V opačném případě nebude mobilní zařízení přijímat data.
- Chcete-li produkt rozpoznat pomocí mobilního zařízení, umístěte oblast antény NFC mobilního zařízení nad tlačítko na produktu.

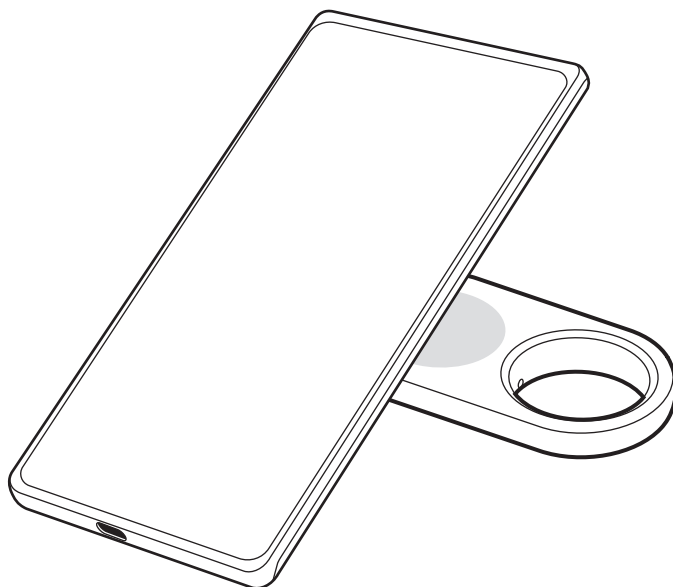

- 1 Otevřete na mobilním zařízení aplikaci **SmartThings**.
- 2 Klepněte na položku **Život** → **Find** → **Další** → **Režim ztráty**.
- 3 Přečtěte si pokyny na obrazovce a klepněte na položku **Další**.
- 4 Zadejte informace a klepněte na položku **Zapnout**.

Vyhledání mobilního zařízení

Pokud své mobilní zařízení připojené k nedalekému produktu nenajdete, produkt vám je pomůže najít.

Dvakrát stiskněte tlačítko na produktu.

Mobilní zařízení připojené k produktu začne vyzvánět.

Chcete-li zvonění na mobilním zařízení vypnout, postupujte podle pokynů na obrazovce nebo dvakrát stiskněte tlačítko na produktu.



- Tato funkce není k dispozici, pokud produkt a mobilní zařízení nejsou připojeny.
- Tato funkce je k dispozici, když je funkce Najít telefon nebo tablet zapnutá.

Používání funkce automatických akcí

Když je produkt připojen k mobilnímu zařízení, můžete spustit funkci automatických akcí stisknutím nebo stisknutím a podržením tlačítka na produktu.

- 1 Otevřete na mobilním zařízení aplikaci **SmartThings**.
- 2 Klepněte na položku **Zařízení**, klepněte na kartu svého produktu a pak klepněte na položku **Automatizace**.
- 3 Vyberte nějakou možnost pod položku **Akce**, klepněte na položku **Přidejte, co bude tato rutina dělat** a podle pokynů na obrazovce přidejte akci.
Když stisknete nebo stisknete a podržíte tlačítko na produktu, spustí se nastavená automatická akce.

Správa funkcí automatických akcí

Otevřete na mobilním zařízení aplikaci **SmartThings**. Klepněte na položku **Zařízení**, klepněte na kartu svého produktu a pak klepněte na položku **Automatizace**. Zobrazí se automatická akce, kterou jste přidali.

Chcete-li upravit nebo odstranit nějakou akci, klepněte na položku **Upravit** nebo **Odstranit**.

Jak zabránit vyhledání polohy

Můžete zabránit tomu, aby lidé mohli vyhledat vaši polohu, když nastavíte, abyste na své mobilní zařízení obdrželi oznámení, pokud se při vašem pohybu s vámi pohybuje neznámý chytrý štítek.

- 1 Otevřete na mobilním zařízení aplikaci **SmartThings**.
- 2 Klepněte na položku **Život** → **Find** →  → **Nastavení** → **Detekce neznámého tagu**.
- 3 Klepnutím na položku **Upozornění na neznámý tag** tuto funkci zapněte.

Chcete-li najít neznámé chytré štítky ve svém okolí, klepněte na položku **Hledat neznámé tagy poblíž vás** → **Start**.



Tato funkce může zjišťovat pouze chytré štítky, které jsou kompatibilní s funkcí Najít SmartThings.

Nastavení produktu



Přidání na domovskou obrazovku

Pokud produkt používáte často, můžete je spouštět tak, že přidáte zástupce na domovskou obrazovku mobilního zařízení.

- 1 Otevřete na mobilním zařízení aplikaci **SmartThings**.
- 2 Klepněte na položku **Život** → **Find** →  → **Přidat na Domovskou obrazovku**.
- 3 Dotkněte se ikony na obrazovce a podržte ji nebo klepněte na možnost **Přidat**. Zástupce bude přidán na domovskou obrazovku mobilního zařízení.

Nastavení zařízení, která se zobrazí na mapě

Můžete zvolit, která zařízení se budou zobrazovat na mapě Najít SmartThings.

- 1 Otevřete na mobilním zařízení aplikaci **SmartThings**.
- 2 Klepněte na položku **Život** → **Find** → .
Objeví se váš produkt a seznam všech zařízení přidanych do služby Najít můj mobil prostřednictvím vašeho účtu Samsung.
- 3 Klepněte na položku  → **Nastavit oblíbené**.
- 4 Vyberte zařízení, které chcete zobrazit na mapě funkce Najít SmartThings, a klepněte na možnost **Uložit**.

Obecná nastavení

Můžete zkontrolovat informace týkající se produktu a měnit různá nastavení.

- 1 Otevřete na mobilním zařízení aplikaci **SmartThings**.
- 2 Klepněte na položku **Zařízení** a klepněte na kartu vašeho produktu.

Stav

Můžete zkontrolovat stav připojení mezi produktem a mobilním zařízením a stav polohy produktu.

Klepněte na položku **Zobrazit mapu** a zkontrolujte podrobné informace o poloze produktu.

Najít telefon nebo tablet

Pokud své mobilní zařízení nikde v blízkosti nenajdete, pomocí produktu je můžete najít.

Klepnutím na přepínač **Najít telefon nebo tablet** tuto funkci zapněte. Další informace najdete v části [Vyhledání mobilního zařízení](#).

Automatizace

Když je produkt připojen k mobilnímu zařízení, můžete spustit funkci automatických akcí stisknutím nebo stisknutím a podržením tlačítka na produktu. Další informace najdete v části [Používání funkce automatických akcí](#).

Hlasitost

Nastaví hlasitost produktu.

Klepněte na položku **Hlasitost** a vyberte požadovanou možnost. Můžete také klepnout na položku , aby se ozval zvuk upozornění produktu.

Vyzváněcí tón

Můžete změnit zvuk upozornění, který produkt vydá, když se snažíte najít polohu produktu.

Klepněte na položku **Vyzváněcí tón** a vyberte požadovaný zvuk upozornění.

Úsporný režim

Životnost baterie můžete prodloužit aktivací funkce úspory energie.

Klepnutím na přepínač **Úsporný režim** tuto funkci zapnete. Některé funkce, například tlačítko na produktu nebo funkce související se zvuky, však nemusí být dostupné.

Baterie

Můžete zkontrolovat zbývající úroveň nabití baterie produktu. Informace o baterii můžete také zkontrolovat klepnutím na položku **Baterie**.

Úpravy

Klepněte na položku  → **Upravit**.

Změna ikony produktu

Můžete změnit ikonu, která je zobrazena na kartě produktu nebo na mapě funkce Najít SmartThings.

Klepnutím na tlačítko  vyberte požadovanou ikonu a klepněte na položku **Uložit**.

Místo

Můžete zkontrolovat, kde se produkt nachází.

Místnost

Můžete zkontrolovat a změnit místnost, ve které se produkt nachází.

Klepnutím na položku **Místnost** vyberte požadovanou místnost a klepněte na položku **Uložit**.

Klepnutím na položku **Přidat novou místnost** přidejte novou místnost. Můžete také ručně napsat název místnosti, v níž se produkt nachází, klepnutím na položku **Vlastní**.

Úprava názvu produktu

Můžete změnit název produktu.

Klepněte na název produktu, změňte jej a pak klepněte na položku **Uložit**.

Konfigurace funkce Najít SmartThings

Můžete změnit různá nastavení související s funkcí Najít SmartThings.

- 1 Otevřete na mobilním zařízení aplikaci **SmartThings**.
- 2 Klepněte na položku **Život** → **Find** →  → **Nastavení**.

Povolení nalezení zařízení

Můžete vybrat zařízení, které chcete najít, a změnit jeho nastavení pomocí funkce Najít SmartThings.

Vyhledávání zařízení offline

Informace o poloze produktu můžete aktualizovat pomocí periferního zařízení, které má pevné umístění, například televizoru nebo stanice SmartThings.

Pokud je váš produkt například v blízkosti televizoru, může televizor aktualizovat polohu produktu ve funkci Najít SmartThings i tehdy, když vaše mobilní zařízení není poblíž.

Vyberte podporované zařízení ze seznamu a podle pokynů na obrazovce dokončete nastavení.

Šifrovat polohu offline

Když odesíláte offline informace o poloze produktu do služby Najít můj mobil prostřednictvím jiného zařízení, můžete je pro zvýšení zabezpečení šifrovat.

Klepněte v seznamu na přepínač zařízení, pro které chcete šifrovat informace o poloze, a potom informace o poloze šifrujte pomocí pokynů na obrazovce.

Detekce neznámého tagu

Můžete zabránit tomu, aby lidé mohli vyhledat vaši polohu, když nastavíte, abyste na své mobilní zařízení obdrželi oznámení, pokud se při vašem pohybu s vámi pohybuje neznámý chytrý štítek. Viz část [Jak zabránit vyhledání polohy](#).

Navigační aplikace

Můžete nastavit a stáhnout výchozí aplikaci navigace, kterou chcete použít, když budete naváděni na místo, kde se produkt nachází.

Povolit použití informací o poloze

Můžete povolit použití informací o vaší poloze.

Nápověda

Zkontrolujte informace nápovědy, pomocí kterých se budete moci naučit produkt používat a zkontrolovat související informace.

- 1 Otevřete na mobilním zařízení aplikaci **SmartThings**.
- 2 Klepněte na položku **Zařízení** a klepněte na kartu vašeho produktu.
- 3 Klepněte na položku  → **Nápověda**.



Informace o produktu

Můžete zkontrolovat informace týkající se softwaru produktu.

- 1 Otevřete na mobilním zařízení aplikaci **SmartThings**.
- 2 Klepněte na položku **Zařízení** a klepněte na kartu vašeho produktu.
- 3 Klepněte na položku  → **Informace**.

Odstranění produktu

Produkt můžete po jeho odstranění zaregistrovat u jiného účtu Samsung.

- 1 Otevřete na mobilním zařízení aplikaci **SmartThings**.
- 2 Klepněte na položku **Zařízení** →  → **Odebrat zařízení**.
- 3 Klepněte na tlačítko  na produktu, který chcete odstranit.
Produkt se resetuje.



Upozornění týkající se používání

Bezpečnostní opatření k používání zařízení

Při použití produktu si přečtěte tuto příručku, dozvíte se zde informace o jeho bezpečném a správném používání.

- Popisy vycházejí z výchozích nastavení produktu.
- Některý obsah se od vašeho produktu může lišit v závislosti na oblasti, poskytovateli služeb, specifikacích modelu nebo softwaru produktu.
- Software, zdroje zvuku, tapety, obrázky a další média poskytovaná s tímto produktem jsou licencována pro omezené použití. Extrahování a využívání těchto materiálů pro komerční nebo jiné účely představuje porušení zákonů upravujících autorská práva. Za nelegální používání médií jsou nesou výhradní zodpovědnost uživatelé.
- Výchozí aplikace dodávané s produktem mohou být aktualizovány a může u nich být bez předchozího upozornění ukončena podpora.
- Upravování operačního systému produktu nebo instalace softwaru z neoficiálních zdrojů může mít za následek nesprávné fungování produktu a poškození či ztrátu dat. Tyto činnosti představují porušení licenční smlouvy se společností Samsung a budou mít za následek neplatnost záruky.
- Produkt nepoužívejte v prostředí s vysokými teplotami ani v blízkosti ohně.
- Žádnou baterii nepolykejte ani nerozebírejte, hrozí nebezpečí popálení chemikáliemi.
- Tento produkt obsahuje knoflíkovou baterii. Baterii nepolykejte. Spolknutí baterie může mít za následek vážné vnitřní popáleniny během pouhých 2 hodin a v závažných případech i smrt.
- Baterie udržujte mimo dosah kojenců a dětí. Pokud se prostor na baterie bezpečně nezavře, přestaňte produkt používat a udržujte jej mimo dosah kojenců a dětí. Pokud si myslíte, že baterie mohly být spolknuty nebo vloženy do některé části těla, vyhledejte okamžitě pomoc lékaře.
- Tento výrobek obsahuje určitý bezplatný software/open source software. Licenční informace k open source softwaru použitým v tomto produktu naleznete na adrese opensource.samsung.com.
- Použití ultra širokopásmových (UWB) vysílačů je na palubě letadla či lodi zakázáno.

Ikony v pokynech

-  **Upozornění:** situace, které by mohly způsobit zranění vás nebo jiných osob
-  **Výstraha:** situace, které by mohly způsobit poškození produktu nebo jiného přístroje
-  **Upozornění:** poznámky, rady nebo dodatečné informace

Poznámky k obsahu balení a příslušenství

Informace o obsahu balení naleznete v průvodci rychlým spuštěním.

- Produkt
- Špendlík pro vysunutí
- Průvodce rychlým spuštěním
- 
 - Položky dodané s produktem a dostupné příslušenství se mohou lišit v závislosti na regionu nebo poskytovateli.
 - Dodané položky jsou určeny pouze pro tento produkt a s jinými zařízeními nemusí být kompatibilní.
 - Vzhled a technické údaje se mohou bez předchozího upozornění změnit.
 - Dodatečné příslušenství můžete zakoupit u místního prodejce výrobků Samsung. Před zakoupením se ujistěte, že jsou s příslušným produktem kompatibilní.
 - Používejte příslušenství schválené společností Samsung. Použití neschváleného příslušenství může způsobit problémy s výkonem a poruchy, na které se nevztahuje záruka.

Zachování odolnosti vůči vodě

Váš produkt je voděodolný (testováno za podmínek třídy IP67: 15–35 °C, 86–106 kPa, sladká voda, 1 metr, 30 minut). Abyste odolnost produktu vůči vodě zachovali, důsledně dodržujte tyto zásady.

- Nevystavujte produkt působení vody z bazénu nebo mořské vody.
- Nevystavujte produkt působení proudu vody. Náhlé zvýšení tlaku vody může překročit zaručenou úroveň vodotěsnosti.
- Pokud je produkt vystaven vodě, otřete ho měkkým, čistým hadříkem a následně ho důkladně osušte.
- Pokud je produkt vystaven jiným kapalinám, například mýdlové vodě, oleji, parfému, opalovacímu krému, čisticímu prostředku na ruce nebo chemickým přípravkům, jako je například kosmetika, očistěte produkt čistou, netekoucí vodou, otřete ho měkkým, čistým hadříkem a poté ho před dalším použitím důkladně osušte, aby byla zachována odolnost proti vodě.
- Pokud byl produkt ponořen do vody nebo pokud je reproduktor vlhký, nemusí být zvuk slyšet jasně.

Příloha

Řešení problémů

Než se obrátíte na servisní centrum Samsung nebo autorizované servisní centrum, vyzkoušejte následující řešení. Některé situace se nemusí týkat vašeho produktu.

Produkt nelze zapnout

- Pokud je baterie úplně vybitá, produkt se nezapne. Před použitím produktu zkontrolujte baterii.
- Je možné, že baterie není správně vložena. Znovu vložte baterii.
- Zkuste znovu vložit baterii po otření kontaktů.

Produkt zamrzne nebo se u něj vyskytne problém

Zkuste následující řešení. Pokud problém stále přetrvává, obraťte se na servisní centrum Samsung nebo autorizované servisní centrum.

Restartování produktu

Pokud produkt zamrzává nebo se zpomaluje, vyjměte baterii a znovu ji vložte.

Nucený restart

Pokud produkt zamrzl a nereaguje, můžete jej resetovat.

Zasuňte do otvoru zásuvky na baterii špendlík pro vysunutí dodaný s produktem nebo sponu a baterii opatrně vytáhněte ze slotu na zásuvku na baterii. Po jednom stisknutí a uvolnění tlačítka vložte zásuvku na baterii do slotu na zásuvku na baterii a znovu stiskněte tlačítko. Držte tlačítko déle než 7 sekund, dokud produkt nevydá zvuk.

Pokud baterie nebyla řádně rozpoznána, produkt vydá zvuk okamžitě po vložení baterie. Pokud k tomu dojde, zkuste tuto metodu ještě jednou.

Jiné zařízení Bluetooth nemůže produkt najít

- Ujistěte se, že zařízení, ke kterému se chcete připojit, je připraveno na načtení nebo připojení.
- Poloha produktu je založena na výsledcích určování polohy pomocí GPS a Wi-Fi zařízení připojeného k produktu a k některým problémům může docházet vlivem okolního prostředí nebo selhání GPS. Ujistěte se, že se zařízení, které chcete ke svému produktu připojit, se nachází poblíž.
- Resetujte produkt a zkuste to znovu.

Pokud tyto rady problém nevyřeší, kontaktujte servisní centrum Samsung nebo autorizované servisní centrum.

Nemůžete najít aktuální polohu produktu

Na některých místech, například v místnosti, mohou být předměty, které působí jako překážky šíření signálu GPS. V těchto situacích nastavte mobilní zařízení připojené k produktu tak, aby ke zjištění aktuální polohy využívalo Wi-Fi nebo mobilní síť.

Na obvodu produktu se objeví malá mezera

- Tato mezera je nutným výrobním prvkem, přičemž může dojít k mírnému třesení neb vibracím jednotlivých dílů.
- Po určité době může tření mezi komponenty způsobit mírné zvětšení této mezery.

Copyright

Copyright © 2023 Samsung Electronics Co., Ltd.

Tato příručka je chráněna mezinárodními zákony o autorských právech.

Jakoukoliv část této příručky je zakázáno reprodukovat, šířit, překládat nebo předávat jakoukoliv formou nebo způsobem, elektronicky či mechanicky, včetně fotokopíí, natáčení ani pomocí jiných systémů pro ukládání.

Ochranné známky

- SAMSUNG a logo SAMSUNG jsou registrované ochranné známky společnosti Samsung Electronics Co., Ltd.
- Bluetooth® je registrovaná ochranná známka společnosti Bluetooth SIG, Inc. s celosvětovou platností.
- Všechny ostatní ochranné známky a autorská práva jsou majetkem příslušných vlastníků.

Başlarken

Galaxy SmartTag2 Hakkında

Galaxy SmartTag2, evcil hayvanlara veya nesnelere kaybolmalarını önlemek ve buldukları yerle ilgili güncel bilgiler almak için takılabilen bir üründür. Ayrıca ürünün düğmesini kullanarak otomasyon özelliklerini başlatabilirsiniz.

Ürünün konumunu kontrol etmek ve ürünün nerede kaybolduğu hakkında bilgi almak için SmartThings uygulaması aracılığıyla mobil cihazınıza bir ürün bağlayın.

Cihaz yerleşimi

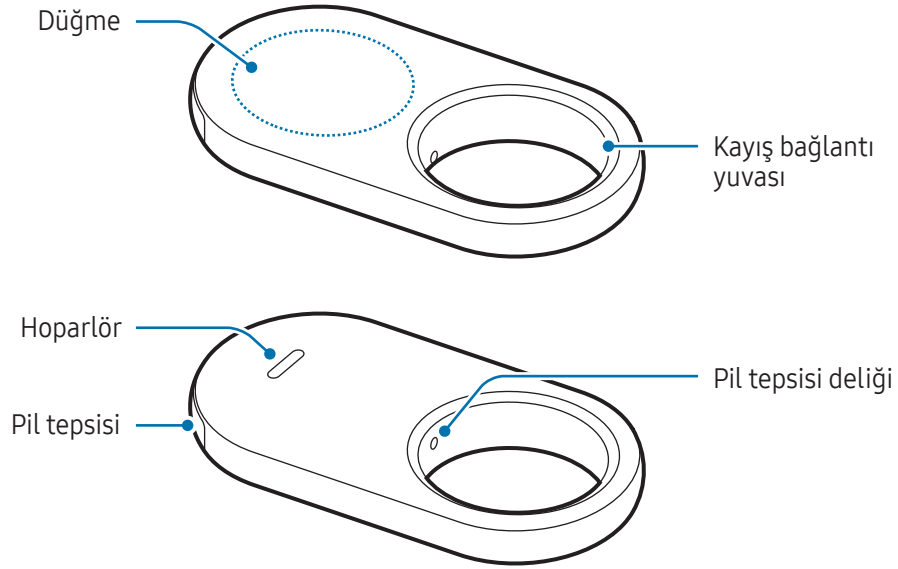

Düğme

Düğme	İşlev
Düğme	<ul style="list-style-type: none">• Ürün uyarı sesi çaldığında kapatmak için basın.• Ürüne bağlı mobil cihazı bulmak için iki kez basın.• Ayarladığınız otomasyon özelliğini başlatmak için basın veya basılı tutun.

Pili değiştirme

- 1 Ürün ile birlikte gönderilen çıkarma pimi ya da klipi pil tepsisi deliğine takın ve pil tepsisini, pil tepsisi yuvasından yavaşça çıkarın.

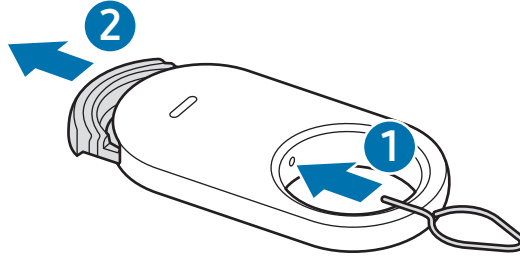

- 2 Pili, artı kutbu ürünün içindeki + sembolü ile doğru şekilde hizalayarak takın.

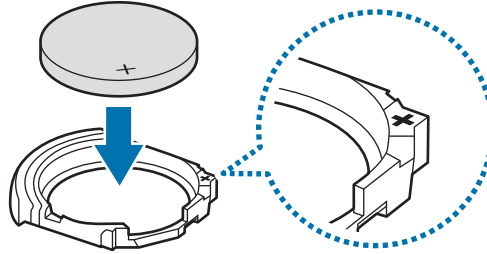

3 Pil tepsisini, pil tepsisi yuvasına geri takın.

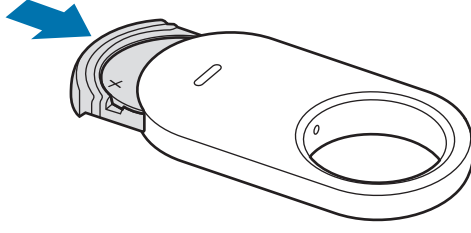

- Pil deęiřtirme iřlemi sırasında, pil tepsisini yuvasından ıkarırken parmađınıza veya tırnađınıza zarar vermemeye zen gsterin.
- rne zarar verebileceđinden, pil tepsisini ters takmamaya zen gsterin.
- Pilin pozitif (+) kutbunun ynn kontrol edin. Pilin yanlış takılması halinde rn alıřmaz.
- Pil bořaldıđında pili deęiřtirin.
- Birlikte gelen pili yeniden řarj etmeyin.

rn kullanmadan nce

Mobil cihazınıza SmartThings uygulamasını ykleme

Bir rn kullanmadan nce SmartThings uygulamasını mobil cihazınıza yklemelisiniz.

Mobil cihazınıza bađlı olarak, SmartThings uygulamasını ařađıdaki yerlerden indirebilirsiniz:

- Samsung Android mobil cihazları: **Galaxy Store, Play Store**
- SmartThings uygulamasını, rn senkronizasyonunu desteklemeyen mobil cihazlara ykleyemezsiniz. Mobil cihazınızın rnler ile uyumlu olduđundan emin olun.
- SmartThings uygulamasını kullanmak iin Samsung account'unuza kaydolmanız ve oturum amanız gerekir.

Ürünleri mobil cihaza bağlama

- 1 **SmartThings** uygulamasını mobil cihazınızda açın.
SmartThings uygulamasını en son sürüme güncelleyin.
- 2 Pil tepsisi ile pil arasındaki filmi çıkartın veya pili takın.
Bunun yerine, ürünün düğmesine de basabilirsiniz.
Ürün bir ses çıkaracak ve etkinleştirilecektir.
- 3 Mobil cihazınızda ürününüzün algılandığını bildiren açılır pencere görüldüğünde **Ekle**'ye dokunun.
Bağlantı açılır penceresi görünmediği takdirde, **Cihazlar** → **+** öğelerine sırayla dokunun. **Samsung cihazlar** seçeneğinin altındaki **Ekle**'ye dokunun, ardından **Etiket/Takipçi**'ye dokunun.
- 4 Bağlantıyı tamamlamak için ekrandaki talimatları uygulayın.
Bağlantı tamamlandığında, etiketin mevcut konumu **SmartThings Find** haritasında görüntülenecek ve ürün, SmartThings uygulamasındaki cihaz listesinde görünecektir.

QR kodunu tarayarak ürünleri bağlama

Ayrıca, QR kodunu tarayarak da mobil cihazınıza bir ürünü bağlayabilirsiniz.

- 1 **SmartThings** uygulamasını mobil cihazınızda açın.
- 2 Kutudaki QR kodunu taramak için **Cihazlar** → **+** → **QR kodunu tara**'ya dokunun.
- 3 Bağlantıyı tamamlamak için ekrandaki talimatları uygulayın.
Bağlantı tamamlandığında, etiketin mevcut konumu **SmartThings Find** haritasında görüntülenecek ve ürün, SmartThings uygulamasındaki cihaz listesinde görünecektir.



- Bir ürünü ilk kez kaydediyorsanız, çevredeki ortama bağlı olarak kayıt işlemi sorunsuz olmayabilir. Kaydın başarıyla tamamlanması için 2-3 kez denemeniz gerekebilir.
- Desteklenen özellikler, mobil cihaza ve yazılım sürümüne bağlı olarak farklılık gösterebilir.
- SmartThings Bul'u yalnızca Android 9.0 veya sonraki sürümleri çalıştıran Samsung mobil cihazlarda ve Mobil Cihazımı Bul özelliğini destekleyen Samsung mobil cihazlarda kullanabilirsiniz.
- Ürün bir kablosuz iletişim cihazıdır ve birden fazla cihaz aynı anda bağlandığında performans düşebilir.

Ürünü kullanma

Ürün konumunu kontrol etme

Mobil cihazınızdaki SmartThings uygulamasını kullanarak ürününüzün konumunu uzaktan kontrol edebilir ve üründe bir bildirim sesini tetikleyerek konumunu bulabilirsiniz.

- 1 **SmartThings** uygulamasını mobil cihazınızda açın.
- 2 **Cihazlar**'a dokunun, ürün kartınıza dokunun, ardından **Haritayı görüntüle**'e dokunun. Alternatif olarak, **Yaşam** → **Find**'a dokunun.
Ürünün mevcut konumu haritada görüntülenecektir.



- Ürünün konumu, ürüne veya yakındaki Android mobil cihaza bağlı mobil cihazın GPS ve Wi-Fi konumlandırma sonuçlarına dayanır ve çevredeki ortam veya GPS arızası gibi nedenlerden dolayı bazı sorunlar olabilir.
- Ürünün mevcut konumu görünmüyorsa ürünün pili bitmiş veya yakında ürünü bulmaya yardımcı olacak Samsung Android mobil cihaz yok demektir. Ürününüzün konum bilgisi güncellendiğinde bildirim almak istiyorsanız buna ilişkin özelliği etkinleştirin. Daha fazla bilgi için [Bulunduğunda bana bildir](#) bölümüne bakın.
- Ürününüz **Bağlandı** durumdayken bildirim sesi tetikleyebilir veya ürünün ses seviyesini ayarlayabilirsiniz.
- Ürünün kullanım süresi kullanıcının ortamına ve kullanım biçimine bağlı olarak değişebilir.
- Ultra Geniş Bant (UWB) özelliği bölgeye bağlı olarak kullanılamayabilir.



Bir bildirim sesi ile ürün konumunu arama

Bir bildirim sesi tetikleyerek ürünün konumunu bulabilirsiniz.

- 1 **SmartThings** uygulamasını mobil cihazınızda açın.
- 2 **Yaşam** → **Find**'a dokunun.
- 3 **Çaldır**'a dokunun.
Ürün uyarı bildirimi duyulacaktır.

Bildirim sesinin seviyesini ayarlamak için veya üzerine dokunun.

Bildirim sesini kapatmak için **Durdur**'a dokunun veya ürünün düğmesine bir kez basın.

Geçmişe bakarak ürün konumunu arama

Ürünün son 7 gün de kaydedilmiş konumunu görüntüleyerek ürünü bulabilirsiniz.

- 1 **SmartThings** uygulamasını mobil cihazınızda açın.
- 2 **Yaşam** → **Find** → **Konum geçmişi**'ne dokunun.

Ürünün konum geçmişini tamamen silmek için → **Geçmiş sil**'e dokunun.

Sinyal gücüne göre ürün konumunu arama

Sinyal gücünü algılayarak ürününüzün konumunu bulabilirsiniz.

- 1 **SmartThings** uygulamasını mobil cihazınızda açın.
- 2 **Yaşam** → **Find** → **Daha fazla** → **Yakında ara**'ya dokunun.
Bulmaya çalıştığınız ürünün sinyal ekranı görünecektir. Bulmaya çalıştığınız ürünün bulunduğu yere ne kadar yakınsanız ekranda gösterilen sinyal gücü o kadar güçlü olacaktır.

 simgesine dokunarak ürünün bildirim sesini tetikleyebilirsiniz.

Bildirim sesini kapatmak için  üzerine dokunun. Ürünün düğmesine bir kez basarak da bildirimleri kapatabilirsiniz.

AR efektiyle ürün konumunu arama

AR ile ilgili özellikleri kullanarak ürünün konumunu bulabilirsiniz.

- 1 **SmartThings** uygulamasını mobil cihazınızda açın.
- 2 **Yaşam** → **Find** → **Daha fazla** → **Yakında ara** →  üzerine dokunun.
- 3 Yakındaki alanı tarayın.
Ürününüz yakındaysa, aradığınız ürünün konumunda AR efekti görünecektir.

 simgesine dokunarak ürünün bildirim sesini tetikleyebilirsiniz.

 Bu özellik yalnızca UWB (Ultra geniş bant) özelliğini destekleyen mobil cihazlarda kullanılabilir.

Paylaşılan ürün konumlarını arama

Ürününüzün kayıtlı olduğu yere birden fazla kullanıcıyı davet ederek ürünün konumunu paylaşarak ürünü birlikte kontrol edebilirsiniz. Mobil cihazınızı kullanamıyorsanız başka bir kullanıcının mobil cihazında ürünün yerini bulmayı ve ürünü kontrol etmeyi deneyin.

- 1 **SmartThings** uygulamasını mobil cihazınızda açın.
- 2 **Yaşam** → **Find** → **Daha fazla** → **Bu cihazın konumunu paylaş**'a dokunun.
- 3 Ekrandaki talimatları takip izleyerek başka kullanıcıları konumunuza davet edin.
- 4 Kullanıcı daveti tamamlandığında, ekrandaki talimatları izleyerek ürünün konumunu paylaşın.

Ürün konumuyla ilgili yardım alma

Rota yardımı alma

Ürününüz kaybolduysa veya sizden uzaktaysa ürünün bulunduğu konuma yönlendirilebilirsiniz.

- 1 **SmartThings** uygulamasını mobil cihazınızda açın.
- 2 **Yaşam** → **Find** → **Daha fazla** → **Dolaşma**'a dokunun.
Ürünün bulunduğu yer için yol tarifi başlayacaktır.



Mobil cihazınızda desteklenen bir navigasyon uygulaması yüklü değilse, desteklenen navigasyon uygulamaları listesi görünecektir. Listedenden istediğiniz uygulamayı yükleyin ve yol tarifi alın.

Bulduğunda bana bildir

Ürünün konum bilgisi güncellendiğinde, ürünün pili tamamen bitmiş olsa veya yakında ürünün yerini bulmanıza yardımcı olacak Samsung Android mobil cihaz olmasa dahi mobil cihazınızda bildirim alabilirsiniz.

- 1 **SmartThings** uygulamasını mobil cihazınızda açın.
- 2 Özelliği açmak için **Yaşam** → **Find** → **Daha fazla** → **Bulduğunda bana bildir**'e dokunun.



Bu özellik, ürün ve mobil cihaz bağlı olmadığında kullanılabilir.

Ürün unutulduğunda bildirim alma

Ürününüzü bir yerde unuttuğunuzda mobil cihazınızda bildirim alabilirsiniz.

- 1 **SmartThings** uygulamasını mobil cihazınızda açın.
- 2 **Yaşam** → **Find** → **Daha fazla** → **Geride bıraktığımda bildir**'e dokunun, ardından düğmeye dokunarak açık konuma getirin.

Bildirim almak istemediğiniz durumlar için güvenli konum, örneğin evinizi belirleyebilirsiniz; böylelikle bu konumdan ayrıldığınızda bildirim almazsınız. **Güvenli konum ekleme**'ye dokunarak belirli bir yeri eklemeyi deneyin.

Ürünü ve bağlı olduğu şeyi koruma

Ürünü kaybettiyseniz, size bildirim göndermesini sağlayarak ürününüzü koruyabilirsiniz. Ürününüzü ve bağlı olduğu şeyi, onları bulan kişi kendi mobil cihazı ile tanımayı denerken acil iletişim bilgilerini bu kişinin mobil cihazında görüntüleyerek ve başkalarının bağlanmasını engellemek için ürünü kilitleyerek de koruyabilirsiniz.

Örneğin, ürünün bağlı olduğu evcil hayvan kaybolduğu takdirde, ürünün üstüne bir mobil cihaz konup ürün tanınarak sahibinin iletişim bilgilerine ulaşılabilir.



- Bu özelliği kullanmak için, ürünü tanıyacak mobil cihazın NFC özelliğini desteklemesi ve Standart moda ayarlı olması gerekir.
- Mobil cihazla ürünü tanımaya çalışırken, mobil cihazın ekranının ve kilidinin açık olduğundan emin olun. Aksi takdirde, mobil cihaz veri almayacaktır.
- Ürünü tanımak için, mobil cihazınızın NFC anten alanını ürünün düğmesinin üstüne getirin.

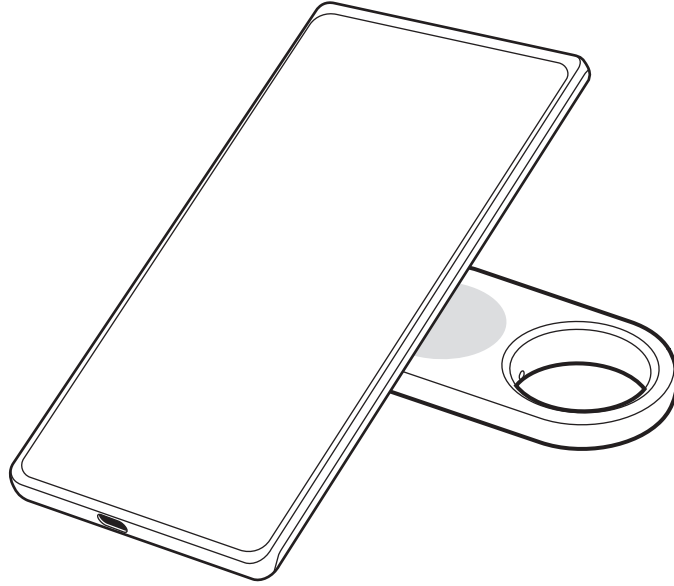

- 1 **SmartThings** uygulamasını mobil cihazınızda açın.
- 2 **Yaşam** → **Find** → **Daha fazla** → **Kayıp modu**'na dokunun.
- 3 Ekrandaki talimatları okuyun, ardından **Sonraki**'ye dokunun.
- 4 Bilgileri girin ve **Aç**'a dokunun.

Mobil cihaz bulma

Yakınlarda ürüne bağlı mobil cihazınızı bulamıyorsanız, ürün onu bulmanıza yardımcı olabilir.

Ürünün düğmesine iki kez basın.

Ürüne bağlı mobil cihazın zil sesi çalacaktır.

Mobil cihazınızda zil sesini kapatmak için ekrandaki zil sesini kapatma talimatlarını izleyin veya ürünün düğmesine iki kez basın.



- Bu özellik, ürün ve mobil cihaz bağlı olmadığında kullanılamaz.
- Bu özellik, yalnızca telefonu veya tableti Bul özelliği açıkken kullanılabilir.

Otomasyon özelliğini kullanma

Ürün bir mobil cihaza bağlandığında, ürün düğmesine basarak veya basılı tutarak otomasyon özelliğini başlatabilirsiniz.

- 1 **SmartThings** uygulamasını mobil cihazınızda açın.
- 2 **Cihazlar**'a dokunun, ürün kartınıza dokunun ve ardından **Otomasyon**'a dokunun.
- 3 Ekrandaki talimatları izleyerek bir eylem eklemek için **Eylemler** menüsünden bir seçeneği belirleyin ve **Bu rutinin ne yapacağını ekleyin.**'ye dokunun.
Ürün düğmesini basılı tuttuğunuzda, ayarladığınız otomasyon eylemi başlayacaktır.

Otomasyon özelliklerini yönetme

SmartThings uygulamasını mobil cihazınızda açın. **Cihazlar**'a dokunun, ürün kartınıza dokunun ve ardından **Otomasyon**'a dokunun. Eklediğiniz otomasyon eylemi görünür.

Bir eylemi düzenlemek veya silmek için düzenlemek veya silmek istediğiniz eyleme dokunun, ardından **Düzenle** veya **Sil** seçeneklerinden birine dokunun.

Konum izlemeyi önleme

Bilinmeyen bir akıllı etiket sizinle birlikte hareket ettiğinde mobil cihazınızda bildirim alacak şekilde ayarlayıp başkalarının konumunuzu izlemesini önleyebilirsiniz.

- 1 **SmartThings** uygulamasını mobil cihazınızda açın.
- 2 **Yaşam** → **Find** →  → **Ayarlar** → **Bilinmeyen tag algılaması**'ya dokununuz.
- 3 Özelliği etkinleştirmek için **Bilinmeyen etiket uyarıları**'na dokununuz.

Yakınlarındaki bilinmeyen akıllı etiketleri bulmak için **Yakınızdaki bilinmeyen etklri aryn** → **Başlat**'ya dokununuz.



Bu özellik, yalnızca SmartThings Bul ile uyumlu akıllı etiketleri saptayabilir.

Ürün kurulumunu yapma



Ana ekrana ekleme

Ürünü sık kullanıyorsanız, mobil cihazınızın Ana ekranına bir kısayol ekleyerek çalıştırabilirsiniz.

- 1 **SmartThings** uygulamasını mobil cihazınızda açın.
- 2 **Yaşam** → **Find** →  → **Ana ekrana ekle**'ye dokunun.
- 3 Ekrandaki simgeye uzun dokununuz veya **Ekle**'ye dokununuz.
Kısayol, mobil cihazınızın ana ekranına eklenir.

Harita üzerinde görüntülenecek cihazları ayarlama

SmartThings Bul haritasında hangi cihazların görüntüleneceğini seçebilirsiniz.

- 1 **SmartThings** uygulamasını mobil cihazınızda açın.
- 2 **Yaşam** → **Find** →  üzerine dokununuz.
Ürününüz ve Samsung account'unuz üzerinden Mobil Cihazımı Bul'a eklenen tüm cihazların listesi görünecektir.
- 3  → **Favori ayarla**'ya dokununuz.
- 4 SmartThings Bul haritasında görüntülenecek bir cihaz seçin ve **Kaydet**'e dokununuz.

Genel ayarlar

Ürün ile ilgili bilgileri kontrol edebilir ve çeşitli ayarları değiştirebilirsiniz.

- 1 **SmartThings** uygulamasını mobil cihazınızda açın.
- 2 **Cihazlar**'a dokunun ve ürün kartınıza dokunun.

Durum

Ürün ile mobil cihaz arasındaki bağlantı durumunu ve ürünün konum durumunu kontrol edebilirsiniz. Ürünün ayrıntılı konum bilgilerini kontrol etmek için **Haritayı görüntüle**'ye dokunun.

Telefonu veya tableti bul

Mobil cihazınızı yakınlarda bulamıyorsanız onu ürünü kullanarak bulabilirsiniz.

Etkinleştirmek için **Telefonu veya tableti bul** düğmesine dokunun. Daha fazla bilgi için [Mobil cihaz bulma](#) bölümüne bakın.

Otomasyon

Ürün bir mobil cihaza bağlandığında, ürün düğmesine basarak veya basılı tutarak otomasyon özelliğini başlatabilirsiniz. Daha fazla bilgi için [Otomasyon özelliğini kullanma](#) bölümüne bakın.

Ses

Ürünün ses seviyesini ayarlar.

İstediğiniz seçeneği seçmek için **Ses**'e dokunun. Ürün uyarısını bir bildirim sesi yapmak için  öğesine de dokunabilirsiniz.

Zil sesi

Siz ürünün konumunu bulmaya çalışırken ürünün çıkardığı bildirim sesini değiştirin.

İstediğiniz bildirim sesini seçmek için **Zil Sesi**'ne dokunun.

Güç tasarrufu modu

Güç tasarruf modunu etkinleştirerek pil ömrünü uzatabilirsiniz.

Etkinleştirmek için **Güç tasarrufu modu** düğmesine dokununuz. Ancak, ürünün düğmesi veya sesle ilgili özellikler gibi bazı özellikler kullanılamayabilir.

Pil

Ürünün kalan pil gücünü kontrol edebilirsiniz. Ayrıca **Pil** öğesine dokunarak da pil bilgilerini kontrol edebilirsiniz.

Düzenleme

☰ → **Düzenle** üzerine dokununuz.

Ürünün simgesini değiştirme

Ürün kartında veya SmartThings Bul haritasında görünen simgeyi değiştirebilirsiniz.

İstediğiniz simgeyi seçmek için  öğesine dokununuz, ardından **Kaydet**'e dokununuz.

Konum

Ürünün nerede olduğunu kontrol edebilirsiniz.

Oda

Ürünün konumlandığı odayı kontrol edebilir ve değiştirebilirsiniz.

İstediğiniz odayı seçmek için **Oda**'ya dokununuz, ardından **Kaydet**'e dokununuz.

Yeni oda eklemek için **Yeni oda ekle**'ye dokununuz. **Özel**'e dokunarak ürünün konumlandığı odayı kendiniz adlandırabilirsiniz.

Bir ürünün adını düzenleme

Ürünün adını değiştirebilirsiniz.

Ürünün adına dokununuz, adı değiştirin ve ardından **Kaydet**'e dokununuz.

SmartThings Bul'u yapılandırma

SmartThings Bul ile ilgili çeşitli ayarları değiştirebilirsiniz.

- 1 **SmartThings** uygulamasını mobil cihazınızda açın.
- 2 **Yaşam** → **Find** →  → **Ayarlar**'a dokununuz.

Cihazların bulunmasına izin verin

SmartThings Bul'u kullanarak bulmak istediğiniz cihazı seçebilir ve ayarlarını değiştirebilirsiniz.

Cihazları çevrimdışı bulma

TV veya SmartThings istasyonu gibi sabit yeri olan bir çevre aygıtı kullanarak ürünün konumunu güncelleyebilirsiniz.

Örneğin, ürününüz TV'nizin yakınıdaysa, mobil cihazınız yakınlarda olmasa bile ürün konumunu SmartThings Bul'da güncelleyebilirsiniz.

Listeden desteklenen bir cihaz seçin ve kurulumu tamamlamak için ekrandaki talimatları izleyin.

Çevrimdışı konumu şifrele

Ürününüzün çevrimdışı konum bilgilerini başka bir cihaz aracılığıyla Mobil Cihazımı Bul'a gönderdiğinizde, daha fazla güvenlik için ürününüzün konumunu şifreleyebilirsiniz.

Listeden, konum bilgilerinizi şifrelemek istediğiniz cihazın düğmesine dokununuz, ardından konum bilgilerinizi şifrelemek için ekrandaki talimatları izleyin.

Bilinmeyen tag algılaması

Bilinmeyen bir akıllı etiket sizinle birlikte hareket ettiğinde mobil cihazınızda bildirim alacak şekilde ayarlayıp başkalarının konumunuzu izlemesini önleyebilirsiniz. Bkz. [Konum izlemeyi önleme](#).

Navigasyon uygulaması

Ürünün bulunduğu yere yönlendirildiğinizde kullanılacak varsayılan navigasyon uygulamasını ayarlayabilir ve indirebilirsiniz.

Konum bilgilerin kullanımına izin verin

Konum bilginizin kullanımına izin verebilirsiniz.

Yardım

Ürünü nasıl kullanacağınızı ve ilgili bilgileri nasıl göreceğinizi öğrenmek için yardım bilgilerine göz atın.

- 1 **SmartThings** uygulamasını mobil cihazınızda açın.
- 2 **Cihazlar**'a dokunun ve ürün kartınıza dokunun.
- 3  → **Yardım**'a dokunun.



Ürün bilgisi

Ürünün yazılım bilgilerini kontrol edebilirsiniz.

- 1 **SmartThings** uygulamasını mobil cihazınızda açın.
- 2 **Cihazlar**'a dokunun ve ürün kartınıza dokunun.
- 3  → **Bilgi** üzerine dokunun.

Bir ürünü silme

Bir ürünü sildikten sonra başka bir Samsung account'una kaydedebilirsiniz.

- 1 **SmartThings** uygulamasını mobil cihazınızda açın.
- 2 **Cihazlar** →  → **Cihazı kaldır**'a dokunun.
- 3 Silmek istediğiniz ürün kartında  üzerine dokunun.
Ürün sıfırlanır.



Kullanım bildirimleri

Cihazı kullanmak için önlemler

Lütfen güvenilir ve doğru kullandığınızdan emin olmak için ürünü kullanırken bu kılavuzu okuyun.

- Tanımlarda ürünün varsayılan ayarları esas alınmıştır.
- Bölgeye, servis sağlayıcısına, modelin teknik özelliklerine veya ürünün yazılımına bağlı olarak bazı içerikler sizin ürününüzden farklılık gösterebilir.
- Bu ürünle birlikte gelen yazılım, ses kaynakları, duvar kağıtları, resimler ve diğer ortamlar sınırlı kullanım için lisanslanmıştır. Bu materyalleri ticari veya diğer amaçlarla çıkarmak ve kullanmak telif hakkı yasalarının ihlali anlamına gelir. Medyanın yasadışı kullanımından tamamen kullanıcılar sorumludur.
- Ürünle birlikte gelen varsayılan uygulamalar güncellemelere tâbidir ve bunlarla ilgili destek önceden haber verilmeden kaldırılabilir.
- Ürünün işletim sisteminde değişiklik yapmak veya resmi olmayan kaynaklardan yazılımlar yüklemek, ürünün arızalanmasıyla ve veri hasarı ya da kaybıyla sonuçlanabilir. Bu eylemler Samsung lisans sözleşmenizin ihlal edilmesine neden olur ve garantinizi geçersiz hale getirir.
- Ürününüzü sıcak ortamlarda veya ateşin yanında kullanmayın.
- Herhangi bir pili yutmayın veya sökmeyin, kimyasal yanma tehlikesi söz konusudur.
- Bu ürün bir düğme pil içerir. Pili yutmayın. Pilin yutulması halinde sadece 2 saatte vücudunuzun içinde ciddi yanmalar meydana gelebilir ve ciddi durumlarda ölümle sonuçlanabilir.
- Pilleri bebekler ve çocuklardan uzak tutun. Pil yuvası sağlam şekilde kapatılmazsa, ürünü kullanmayı bırakın ve bebekler ve çocuklardan uzak tutun. Pillerin yutulmuş ya da vücudun herhangi bir kısmına sokulmuş olabileceğini düşünüyorsanız derhal tıbbi yardım alın.
- Bu ürün, ücretsiz/açık kaynak yazılım içerir. Bu üründe kullanılan açık kaynak yazılımın lisans bilgileri opensource.samsung.com adresinde bulunabilir.
- Uçak veya gemi içerisinde ultra geniş bant (UWB) verici kullanımı yasaktır.
- Bu cihaz Türkiye altyapısına uygundur.

Talimat simgeleri

-  **Uyarı:** sizin ve diğerlerinin yaralanmasına yol açabilecek durumlar
-  **Dikkat:** ürününüzün ve diğer ekipmanların hasar görmesine yol açabilecek durumlar
-  **Bilgi:** notlar, kullanım ipuçları veya ek bilgiler

Paket içeriği ve aksesuarlar hakkında notlar

Paketin içindekiler için hızlı başlangıç kılavuzuna bakın.

- Ürün
- Çıkarma pimi
- Hızlı Başlangıç Kılavuzu
- 
 - Ürünle birlikte gelen öğeler ve herhangi bir mevcut aksesuar bölgeye veya servis sağlayıcısına bağlı olarak farklılık gösterebilir.
 - Birlikte gelen öğeler sadece bu ürün için tasarlanmıştır ve diğer cihazlarla uyumlu olmayabilir.
 - Görüntüler ve teknik özellikler önceden haber verilmeden değiştirilebilir.
 - Yerel Samsung bayinizden ek aksesuarlar satın alabilirsiniz. Satın almadan önce bu aksesuarların ürünle uyumlu olduğundan emin olun.
 - Samsung tarafından onaylanan aksesuarları kullanın. Onaylanmamış aksesuarların kullanımı performans sorunlarına ve garanti kapsamı dışında kalan arızalara yol açabilir.

Suya karşı dayanıklı olma özelliğini koruma

Cihazınız suya dayanıklıdır (IP67 şartlarında: 15–35 °C, 86–106 kPa, tatlı su, 1 metre, 30 dakika test edilmiştir). Ürününüzün suya dayanıklılık performansının korunması için bu ipuçlarını dikkatle takip edin.

- Ürünü yüzme havuzu veya deniz suyuna maruz bırakmayın.
- Ürünü tazyikli suya maruz bırakmayın. Ani su basıncı artışı, suya dayanıklılık açısından garanti edilen seviyeyi aşabilir.
- Ürün suya maruz kalırsa yumuşak ve temiz bir bezle sildikten sonra iyice kurulayın.
- Ürün sabunlu su, yağ, parfüm, güneş kremi, el temizleyicisi gibi başka sıvılara veya makyaj malzemesi gibi kimyasal ürünlere maruz kalırsa ürünü durgun içme suyuyla temizleyin, yumuşak ve temiz bir bezle silin, ve sonra su geçirmezliğini korumak için kullanmadan önce iyice kurulayın.
- Ürün su içinde kaldıysa ya da hoparlör ıslaksa ses net duyulmayabilir.

Ek

Sorun giderme

Bir Samsung Servis Merkezi veya yetkili servis merkeziyle iletişim kurmadan önce, lütfen aşağıdaki çözümleri deneyin. Bazı durumlar ürününüz için geçerli olmayabilir.

Ürün açılmıyor

- Pil tamamen boşalmışsa ürününüz açılmaz. Ürünü kullanmadan önce pili kontrol edin.
- Pil doğru şekilde takılmamış olabilir. Pili çıkarıp tekrar takın.
- Temas noktalarını sildikten sonra pili tekrar takmayı deneyin.

Ürün donuyor veya bir sorunla karşılaşıyor

Aşağıdaki çözümleri deneyin. Sorun hâlâ çözülmüyorsa bir Samsung Servis Merkezi veya yetkili servis merkeziyle iletişime geçin.

Ürünü yeniden başlatma

Ürün sürekli donuyor veya yavaşlıyorsa pili çıkartıp yeniden takın.

Yeniden başlatmaya zorlama

Ürün donuyor ve yanıt vermiyorsa ürünü sıfırlayabilirsiniz.

Ürün ile birlikte gönderilen çıkartma pimini ya da klibi pil tepsi deliğine takın ve pil tepsisini, pil tepsisi yuvasından yavaşça çıkarın. Düğmeye bir kez basıp bıraktıktan sonra, düğmeye tekrar basarken pil tepsisini yuvasına yerleştirin. Ürün ses verene kadar en az 7 saniye boyunca düğmeye basılı tutun.

Pil doğru şekilde tanınmamışsa pilin takılmasından hemen sonra ürün bir ses verir. Bu durumda, bu yöntemi tekrar deneyin.

Başka bir Bluetooth cihazı ürününüzü bulamıyor

- Bağlanmak istediğiniz cihazın taranmaya veya bağlanmaya hazır olduğundan emin olun.
- Ürünün konumu, ürüne bağlı cihazın GPS ve Wi-Fi konumlandırma sonuçlarına dayanır ve çevredeki ortam veya GPS arızası nedeniyle bazı sorunlar meydana gelebilir. Ürünüze bağlamak istediğiniz cihazın yakınlarda olduğundan emin olun.
- Ürününüzü sıfırlayın ve tekrar deneyin.

Bu ipuçları sorunu çözmüyorsa, bir Samsung Servis Merkezi veya yetkili servis merkeziyle iletişim kurun.

Ürününüzün mevcut konumunu bulamıyorsunuz

İç mekanlar gibi bazı yerlerde GPS sinyalleri engellenebilir. Bu durumlarda geçerli konumu bulmak için ürüne bağlı mobil cihazı Wi-Fi veya bir mobil ağ kullanacak şekilde ayarlayın.

Ürünün dışında küçük bir boşluk görünüyor

- Bu boşluk gerekli bir üretim özelliğidir ve parçaların çok küçük bir miktarda sallandığı veya titrediği de görülebilir.
- Zamanla, parçaların arasındaki sürtünme bu boşluğun birazcık daha artmasına neden olabilir.

TÜKETİCİNİN SEÇİMLİK HAKLARI

Malın ayıplı olduğunun anlaşılması durumunda tüketici, 6502 sayılı Tüketicinin Korunması Hakkında Kanunun 11 inci maddesinde yer alan;

- a- Sözleşmeden dönme,
 - b- Satış bedelinden indirim isteme,
 - c- Ücretsiz onarılmasını isteme,
 - ç- Satılanın ayıpsız bir misli ile değiştirilmesini isteme,
- haklarından birini kullanabilir.**

Tüketicinin bu haklardan ücretsiz onarım hakkını seçmesi durumunda satıcı; işçilik masrafı, değiştirilen parça bedeli ya da başka herhangi bir ad altında hiçbir ücret talep etmeksizin malın onarımını yapmak veya yaptırmakla yükümlüdür. Tüketici ücretsiz onarım hakkını üretici veya ithalatçıya karşı da kullanabilir. Satıcı, üretici ve ithalatçı tüketicinin bu hakkını kullanmasından müteselsilen sorumludur.

Tüketicinin, **ücretsiz onarım hakkını** kullanması halinde malın;

- Garanti süresi içinde tekrar arızalanması,
- Tamiri için gereken azami sürenin aşılması,
- Tamirinin mümkün olmadığının, yetkili servis istasyonu, satıcı, üretici

veya ithalatçı tarafından bir raporla belirlenmesi durumlarında;

tüketici malın bedel iadesini, ayıp oranında bedel indirimini veya imkân varsa malın ayıpsız misli ile değiştirilmesini satıcıdan talep edebilir.

Satıcı, tüketicinin talebini reddedemez. Bu talebin yerine getirilmemesi durumunda satıcı, üretici ve ithalatçı müteselsilen sorumludur.

Satıcı tarafından **Garanti Belgesinin** verilmemesi durumunda, tüketici **Gümrük ve Ticaret Bakanlığı Tüketicinin Korunması ve Piyasa Gözetimi Genel Müdürlüğüne** başvurabilir.

Tüketici, çıkabilecek uyuşmazlıklarda şikayet ve itirazları konusundaki başvuruları yerleşim yerinin bulunduğu veya tüketici işleminin yapıldığı yerdeki **Tüketici Hakem Heyetine veya Tüketici Mahkemesine** başvurabilir.

6502 sayılı Tüketicinin Korunması Hakkında Kanun'un 18. maddesine göre tüketici taksitle satın aldığı malı, cayma süresi içerisinde ancak olağan bir gözden geçirme şeklinde kullanabilecektir.

Satın alınan mal olağan bir gözden geçirme dışında kullanılmış ise tüketici cayma hakkını kullanamayacaktır.

* Őikayetinizi websitesi aracılıđıyla oluŐturup Őikayete konu ũrũnũ kargo adresine gũnderebilirsiniz.

Website : <https://servis.samsungwa.com.tr/>

Kargo Adresi : Cumhuriyet Mah. Yeni Gũrpınar Yolu Cad. Kaya Milenyum İŐ Merk. G1 Kat Bũyũkçekmece/
İstanbul

Yetkili Servis Firma Adı : DRK AKSESUAR VE İLETİSİM HİZ PAZ

Samsung Çađrı Merkezi : 444 7711

ũretici Firma: SAMSUNG ELECTRONICS CO., LTD

443-742 129, SAMSUNG-RO, YEONGTONG-GU

SUWON KYONGGI-DO SOUTH KOREA

Tel: +82-2-2255-0114

ũrũne Garanti Veren Firma: Samsung Electronics Istanbul Paz. ve Tic. Ltd. Őti.

Adres: Defterdar Mah. Otakçılar Cad. SinpaŐ Flatofis Apt. No: 78/46

Eyũpsultan/İSTANBUL TŪRKİYE

Tel: +90 212 467 0600

Telif hakkı

Telif hakkı © 2023 Samsung Electronics Co., Ltd.

Bu kılavuz uluslararası telif hakkı kanunları ile korunmaktadır.

Bu kullanım kılavuzunun hiŐbir kısmı çođaltılamaz, dađıtılamaz, tercũme edilemez veya elektronik veya mekanik olarak herhangi bir Őekilde aktarılamaz ve bunlara fotokopi çekme, kaydetme veya herhangi bir bilgi depolama ve alma sistemine saklama dahildir.

Ticari Markalar

- SAMSUNG ve SAMSUNG logosu Samsung Electronics Co., Ltd.'in tescilli ticari markalarıdır.
- Bluetooth®, dũnya çapında Bluetooth SIG, Inc. Őirketinin tescilli ticari markasıdır.
- Diđer tũm ticari markalar ve telif hakları, kendi ilgili sahiplerinin mũlkiyetidir.



เริ่มต้นใช้งาน

เกี่ยวกับ Galaxy SmartTag2

Galaxy SmartTag2 คือผลิตภัณฑ์ที่สามารถผูกติดไว้ที่สัตว์เลี้ยงหรือวัตถุต่าง ๆ เพื่อป้องกันการสูญหายและเพื่ออัปเดตตำแหน่ง คุณยังสามารถเปิดใช้คุณสมบัติอัตโนมัติผ่านผลิตภัณฑ์ได้โดยการใช้ปุ่ม

เชื่อมต่อผลิตภัณฑ์เข้ากับเครื่องโทรศัพท์มือถือของคุณผ่านแอป SmartThings เพื่อตรวจสอบตำแหน่งและรับข้อมูลเกี่ยวกับตำแหน่งที่ผลิตภัณฑ์สูญหาย

โครงสร้างของอุปกรณ์

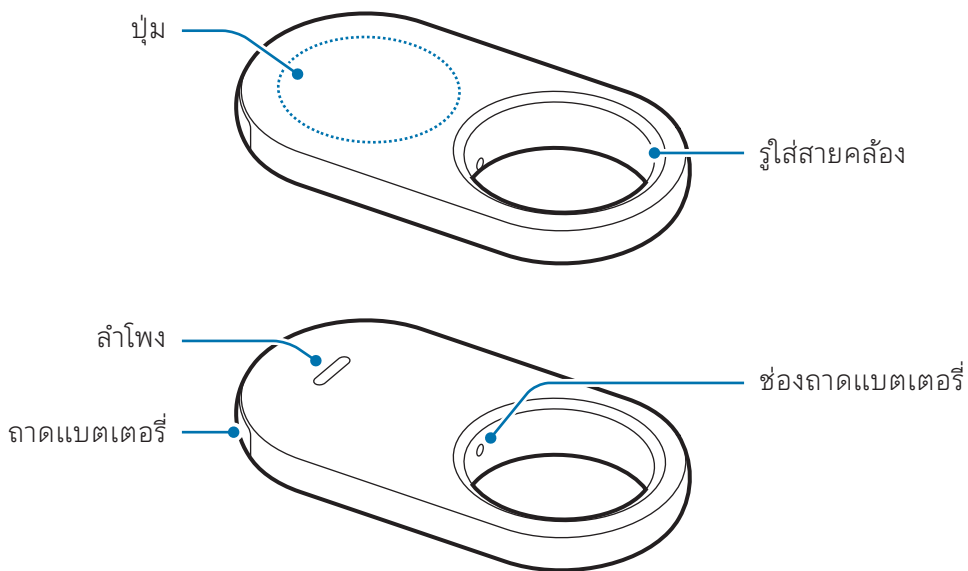

ปุ่ม

ปุ่ม	ฟังก์ชัน
ปุ่ม	<ul style="list-style-type: none">กดเพื่อปิดเสียงการแจ้งเตือนของผลิตภัณฑ์เมื่อส่งเสียงขึ้นมากดสองครั้งเพื่อค้นหาเครื่องโทรศัพท์มือถือที่ได้เชื่อมต่อเข้ากับผลิตภัณฑ์กดหรือกดค้างไว้เพื่อเปิดใช้คุณสมบัติอัตโนมัติที่คุณได้ตั้งไว้

การเปลี่ยนแบตเตอรี่

1 ใส่ขาสลักที่ให้มาด้วยพร้อมกับผลิตภัณฑ์นี้หรือคลิปเข้าไปในรูถาดแบตเตอรี่ และค่อย ๆ ดึงถาดแบตเตอรี่ออกจากช่องถาดแบตเตอรี่

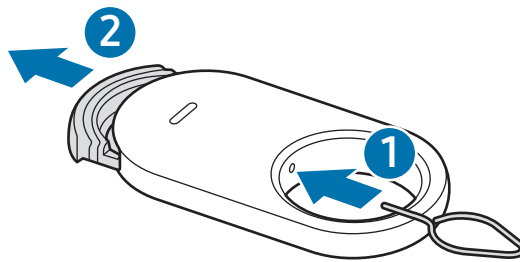

2 ใส่แบตเตอรี่โดยให้ขั้วบวกอยู่ในแนวเดียวกันอย่างถูกต้องกับสัญลักษณ์ + ภายในผลิตภัณฑ์

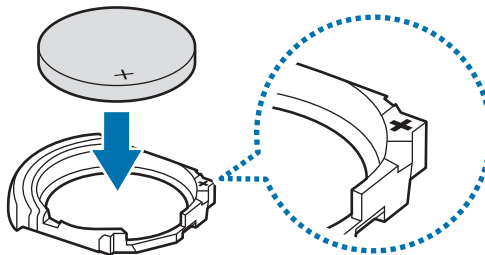

3 ใส่ถาดแบตเตอรี่กลับเข้าไปในช่องถาดแบตเตอรี่

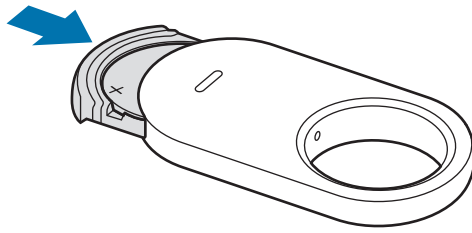

- ⚠️ • ระวังอย่าให้นิ้วหรือเล็บของคุณได้รับบาดเจ็บเมื่อดึงถาดแบตเตอรี่ออกจากช่องถาดแบตเตอรี่เพื่อเปลี่ยนแบตเตอรี่
- ระวังอย่าใส่ถาดแบตเตอรี่กลับหัว เพราะอาจทำให้ผลิตภัณฑ์เสียหายได้
- ✔️ • ตรวจสอบทิศทางของขั้วบวก (+) ของแบตเตอรี่ ผลิตภัณฑ์จะไม่ทำงานหากใส่แบตเตอรี่ไม่ถูกต้อง
- เมื่อแบตเตอรี่หมดให้เปลี่ยนแบตเตอรี่ใหม่
- อย่าทำการชาร์จแบตเตอรี่ที่ให้มาซ้ำ ๆ

ก่อนการใช้ผลิตภัณฑ์

การติดตั้งแอป SmartThings ที่เครื่องโทรศัพท์มือถือของคุณ

ก่อนการใช้ผลิตภัณฑ์ คุณต้องติดตั้งแอป SmartThings ที่เครื่องโทรศัพท์มือถือของคุณ

ขึ้นอยู่กับเครื่องโทรศัพท์มือถือของคุณ คุณสามารถดาวน์โหลดแอป SmartThings จากที่ต่าง ๆ ดังนี้:

- เครื่องโทรศัพท์มือถือแอนดรอยด์ของซัมซุง: **Galaxy Store, Play Store**
- ✔️ • คุณไม่สามารถติดตั้งแอป SmartThings ที่เครื่องโทรศัพท์มือถือที่ไม่รองรับการซิงค์ผลิตภัณฑ์ ตรวจสอบให้แน่ใจว่าเครื่องโทรศัพท์มือถือของคุณสามารถเข้าร่วมกับผลิตภัณฑ์ได้
- คุณต้องลงทะเบียนและลงชื่อเข้าใช้ Samsung account ของคุณเพื่อใช้แอป SmartThings

การเชื่อมต่อผลิตภัณฑ์เข้ากับเครื่องโทรศัพท์มือถือ

- 1 เปิดแอป **SmartThings** ที่เครื่องโทรศัพท์มือถือของคุณ
อัปเดตแอป SmartThings ให้เป็นรุ่นล่าสุด
- 2 แตะฟิล์มระหว่างถาดแบตเตอรี่และแบตเตอรี่ออก หรือใส่แบตเตอรี่
หรืออีกวิธีหนึ่ง กดปุ่มของผลิตภัณฑ์
ผลิตภัณฑ์จะส่งเสียงและเปิดใช้งาน
- 3 เมื่อหน้าต่างป๊อปอัพแจ้งว่าตรวจพบผลิตภัณฑ์ของคุณปรากฏที่เครื่องโทรศัพท์มือถือของคุณ
แล้ว สัมผัส **เพิ่ม**
หากหน้าต่างป๊อปอัพการเชื่อมต่อไม่ปรากฏขึ้น สัมผัส **อุปกรณ์** → **+**. สัมผัส **เพิ่ม** ภาย
ใต้ **อุปกรณ์ Samsung** และสัมผัส **แท็ก/ตัวติดตาม**
- 4 ทำตามคำสั่งบนหน้าจอเพื่อทำการเชื่อมต่อให้สมบูรณ์
เมื่อการเชื่อมต่อเสร็จสมบูรณ์ ตำแหน่งปัจจุบันของแท็กจะแสดงบนแผนที่ **SmartThings Find** และ
ผลิตภัณฑ์จะปรากฏในรายการของเครื่องในแอป SmartThings

การเชื่อมต่อผลิตภัณฑ์โดยการสแกนรหัส QR

คุณยังสามารถเชื่อมต่อผลิตภัณฑ์เข้ากับเครื่องโทรศัพท์มือถือของคุณได้โดยการสแกนรหัส QR

- 1 เปิดแอป **SmartThings** ที่เครื่องโทรศัพท์มือถือของคุณ
- 2 สัมผัส **อุปกรณ์** → **+** → **สแกน QR Code** เพื่อสแกนรหัส QR ที่กล่อง
- 3 ทำตามคำสั่งบนหน้าจอเพื่อทำการเชื่อมต่อให้สมบูรณ์
เมื่อการเชื่อมต่อเสร็จสมบูรณ์ ตำแหน่งปัจจุบันของแท็กจะแสดงบนแผนที่ **SmartThings Find** และ
ผลิตภัณฑ์จะปรากฏในรายการของเครื่องในแอป SmartThings



- หากคุณทำการลงทะเบียนผลิตภัณฑ์เป็นครั้งแรก กระบวนการลงทะเบียนอาจไม่ราบรื่นขึ้นอยู่กับสภาพแวดล้อมรอบตัว คุณอาจต้องลอง 2-3 ครั้ง ก่อนที่จะเสร็จสิ้นการลงทะเบียน
- คุณสมบัตินี้ได้รับการรองรับอาจจะแตกต่างกันไปขึ้นอยู่กับเครื่องโทรศัพท์มือถือและรุ่นของซอฟต์แวร์
- คุณสามารถใช้ SmartThings Find ได้เฉพาะที่เครื่องโทรศัพท์มือถือซัมซุงที่ใช้แอนดรอยด์ 9.0 ขึ้นไป รวมถึงเครื่องโทรศัพท์มือถือซัมซุงที่รองรับคุณสมบัติค้นหาเครื่องโทรศัพท์มือถือของฉัน
- ผลิตภัณฑ์เป็นเครื่องสื่อสารไร้สาย และประสิทธิภาพอาจลดลงเมื่อเชื่อมต่อเข้ากับหลายเครื่องพร้อมกัน

การใช้ผลิตภัณฑ์

การตรวจสอบตำแหน่งของผลิตภัณฑ์

คุณสามารถตรวจสอบตำแหน่งของผลิตภัณฑ์ของคุณจากระยะไกลจากแอป SmartThings ที่เครื่องโทรศัพท์มือถือของคุณและค้นหาตำแหน่งโดยการเรียกใช้เสียงแจ้งเตือนที่ผลิตภัณฑ์

1 เปิดแอป **SmartThings** ที่เครื่องโทรศัพท์มือถือของคุณ

2 สัมผัส **อุปกรณ์** สัมผัสบัตรผลิตภัณฑ์ของคุณ และจากนั้นสัมผัส **ดูแผนที่** หรืออีกวิธีหนึ่ง สัมผัส **ชีวิต** → **Find**

ตำแหน่งปัจจุบันของผลิตภัณฑ์จะถูกแสดงบนแผนที่



- ตำแหน่งของผลิตภัณฑ์จะขึ้นอยู่กับผลการระบุตำแหน่งของ GPS และ Wi-Fi ของเครื่องโทรศัพท์มือถือที่ได้รับการเชื่อมต่อเข้ากับผลิตภัณฑ์หรือเครื่องโทรศัพท์มือถือแอนดรอยด์ที่อยู่ใกล้เคียง ซึ่งอาจมีปัญหบางอย่างเกิดขึ้นเนื่องจากปัจจัย เช่น สภาพแวดล้อมรอบข้างหรือความล้มเหลวของ GPS
- หากตำแหน่งปัจจุบันของผลิตภัณฑ์ไม่ปรากฏ แสดงว่าแบตเตอรี่ของผลิตภัณฑ์หมดหรือไม่มีเครื่องโทรศัพท์มือถือ Samsung Android ในบริเวณใกล้เคียงเพื่อช่วยค้นหาตำแหน่งผลิตภัณฑ์ เพื่อรับการแจ้งเตือนเมื่อมีการอัปเดตข้อมูลตำแหน่งผลิตภัณฑ์ของคุณ ให้เปิดคุณสมบัติที่เกี่ยวข้อง โปรดดูที่ **แจ้งให้ฉันทราบเมื่อพบแล้ว** สำหรับข้อมูลเพิ่มเติม
- เมื่อสถานะของผลิตภัณฑ์ **เชื่อมต่อแล้ว** คุณสามารถส่งเสียงแจ้งเตือนหรือปรับระดับเสียงของผลิตภัณฑ์ได้
- เวลาในการใช้งานของผลิตภัณฑ์อาจแตกต่างกันไปขึ้นอยู่กับสภาพแวดล้อมของผู้ใช้และรูปแบบการใช้งาน
- คุณสมบัติแถบความถี่กว้างมาก (UWB) อาจไม่สามารถใช้ได้ขึ้นอยู่กับภูมิภาค

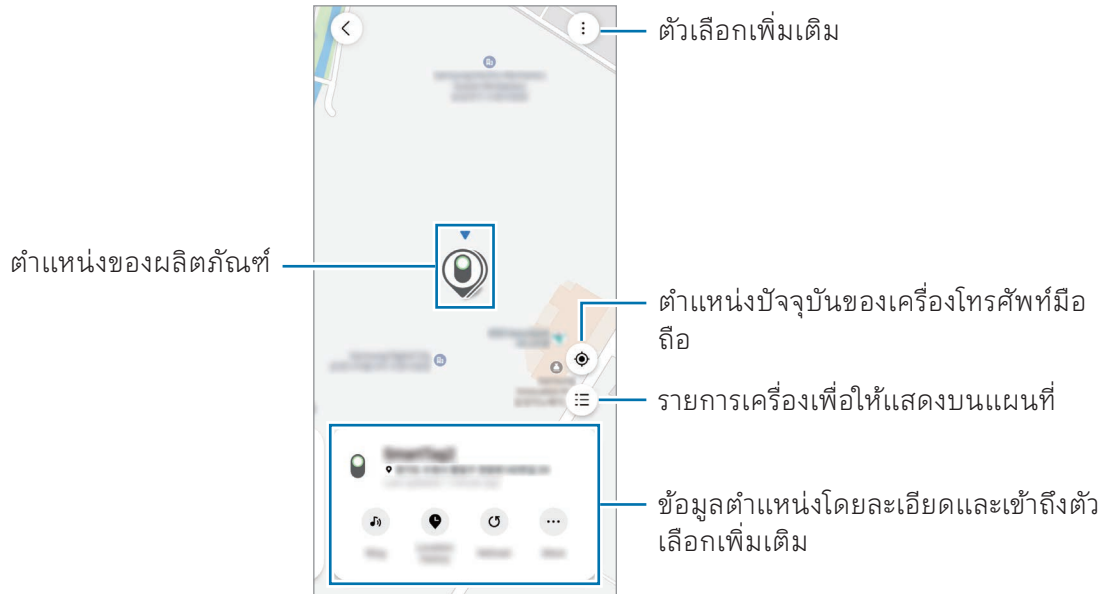

การค้นหาตำแหน่งผลิตภัณฑ์ด้วยเสียงแจ้งเตือน

คุณสามารถค้นหาตำแหน่งของผลิตภัณฑ์ได้โดยการเรียกใช้เสียงแจ้งเตือน

- 1 เปิดแอป **SmartThings** ที่เครื่องโทรศัพท์มือถือของคุณ
- 2 สัมผัส **ชีวิต** → **Find**
- 3 สัมผัส **ส่งเสียง**
การแจ้งเตือนของผลิตภัณฑ์จะดังขึ้น

เพื่อปรับระดับเสียงการแจ้งเตือน สัมผัส  หรือ 

เพื่อปิดเสียงการแจ้งเตือน สัมผัส **หยุด** หรือกดปุ่มของผลิตภัณฑ์หนึ่งครั้ง

การค้นหาที่ตั้งผลิตภัณฑ์ตามประวัติ

คุณสามารถค้นหาผลิตภัณฑ์ได้โดยการดูตำแหน่งของผลิตภัณฑ์ที่บันทึกไว้ในช่วง 7 วัน ที่ผ่านมา

- 1 เปิดแอป **SmartThings** ที่เครื่องโทรศัพท์มือถือของคุณ
- 2 สัมผัส **ชีวิต** → **Find** → **ประวัติตำแหน่ง**

เพื่อลบประวัติตำแหน่งทั้งหมดของผลิตภัณฑ์ สัมผัส  → **ลบประวัติ**

การค้นหาตำแหน่งของผลิตภัณฑ์ด้วยความแรงของสัญญาณ

คุณสามารถค้นหาตำแหน่งของผลิตภัณฑ์ได้โดยการตรวจจับความแรงของสัญญาณ

1 เปิดแอป **SmartThings** ที่เครื่องโทรศัพท์มือถือของคุณ

2 สัมผัส **ชีวิต** → **Find** → **เพิ่มเติม** → **ค้นหาบริเวณใกล้เคียง**

หน้าจอสัญญาณของผลิตภัณฑ์ที่คุณกำลังมองหาจะปรากฏขึ้นมา ยิ่งคุณอยู่ใกล้ตำแหน่งของผลิตภัณฑ์ที่คุณกำลังพยายามมองหาเท่าใด ความแรงของสัญญาณที่ระบุที่หน้าจอก็จะยิ่งมากขึ้นเท่านั้น

คุณสามารถเรียกใช้เสียงแจ้งเตือนผลิตภัณฑ์ได้โดยการสัมผัส 

เพื่อปิดเสียงการแจ้งเตือน สัมผัส  คุณยังสามารถปิดการแจ้งเตือนได้โดยการกดปุ่มของผลิตภัณฑ์หนึ่งครั้ง

การค้นหาตำแหน่งของผลิตภัณฑ์ด้วยแอปเฟกต์ AR

คุณสามารถค้นหาตำแหน่งของผลิตภัณฑ์ได้โดยการใช้คุณสมบัติที่เกี่ยวข้องกับ AR

1 เปิดแอป **SmartThings** ที่เครื่องโทรศัพท์มือถือของคุณ

2 สัมผัส **ชีวิต** → **Find** → **เพิ่มเติม** → **ค้นหาบริเวณใกล้เคียง** → 

3 สแกนพื้นที่ใกล้เคียง

หากผลิตภัณฑ์ของคุณอยู่บริเวณใกล้ ๆ แอปเฟกต์ AR จะปรากฏขึ้นในตำแหน่งของผลิตภัณฑ์ที่คุณกำลังมองหา

คุณสามารถเรียกใช้เสียงแจ้งเตือนผลิตภัณฑ์ได้โดยการสัมผัส 

 คุณสมบัตินี้จะใช้ได้เฉพาะเมื่อเครื่องโทรศัพท์มือถือของคุณรองรับคุณสมบัติ UWB เท่านั้น

การค้นหาที่ตั้งของผลิตภัณฑ์ที่ใช้ร่วมกัน

คุณสามารถเชิญผู้ใช้หลายรายไปยังสถานที่ของคุณที่ลงทะเบียนผลิตภัณฑ์ไว้ เพื่อแบ่งปันตำแหน่งที่ตั้งของผลิตภัณฑ์และควบคุมร่วมกัน หาก你不能使用เครื่องโทรศัพท์มือถือของคุณได้ให้ลองค้นหาและควบคุมผลิตภัณฑ์ที่เครื่องโทรศัพท์มือถือของผู้ใช้รายอื่น

1 เปิดแอป **SmartThings** ที่เครื่องโทรศัพท์มือถือของคุณ

2 สัมผัส **ชีวิต** → **Find** → **เพิ่มเติม** → **แชร์ตำแหน่งของอุปกรณ์นี้**

3 ปฏิบัติตามคำแนะนำที่หน้าจอเพื่อเชิญผู้ใช้รายอื่นมาที่ตำแหน่งของคุณ

4 เมื่อคำเชิญผู้ใช้เสร็จสมบูรณ์ให้ทำตามคำแนะนำที่หน้าจอเพื่อแบ่งปันตำแหน่งที่ตั้งของผลิตภัณฑ์

การรับคำแนะนำตำแหน่งผลิตภัณฑ์

การขอคำแนะนำเส้นทาง

หากผลิตภัณฑ์ของคุณสูญหายหรืออยู่ห่างจากคุณ คุณจะได้รับการนำไปยังตำแหน่งที่ผลิตภัณฑ์ตั้งอยู่

1 เปิดแอป **SmartThings** ที่เครื่องโทรศัพท์มือถือของคุณ

2 สัมผัส **ชีวิต** → **Find** → **เพิ่มเติม** → **นำทาง**

จะเริ่มเส้นทางไปยังสถานที่ที่ผลิตภัณฑ์ตั้งอยู่



หากไม่ได้ติดตั้งแอปนำทางที่ได้รับการรองรับที่เครื่องโทรศัพท์มือถือของคุณ รายการแอปนำทางที่ได้รับการรองรับจะปรากฏ ติดตั้งแอปที่คุณต้องการจากรายการและขอเส้นทาง

แจ้งให้ฉันทราบเมื่อพบแล้ว

คุณสามารถรับการแจ้งเตือนที่เครื่องโทรศัพท์มือถือของคุณเมื่อมีการอัปเดตข้อมูลตำแหน่งของผลิตภัณฑ์ แม้ว่าแบตเตอรี่ของผลิตภัณฑ์จะหมดหรือไม่มีเครื่องโทรศัพท์มือถือ Samsung Android อยู่ใกล้ ๆ เพื่อช่วยให้คุณค้นหาตำแหน่งของผลิตภัณฑ์ได้

1 เปิดแอป **SmartThings** ที่เครื่องโทรศัพท์มือถือของคุณ

2 สัมผัส **ชีวิต** → **Find** → **เพิ่มเติม** → **แจ้งให้ฉันทราบเมื่อหาพบ** เพื่อเปิดคุณสมบัตินี้



สามารถใช้คุณสมบัตินี้ได้เมื่อผลิตภัณฑ์และเครื่องโทรศัพท์มือถือไม่ได้รับการเชื่อมต่อเข้าด้วยกัน

รับการแจ้งเตือนเมื่อผลิตภัณฑ์ถูกทิ้งไว้

คุณสามารถรับการแจ้งเตือนที่เครื่องโทรศัพท์มือถือของคุณเมื่อผลิตภัณฑ์ถูกทิ้งไว้

1 เปิดแอป **SmartThings** ที่เครื่องโทรศัพท์มือถือของคุณ

2 สัมผัส **ชีวิต** → **Find** → **เพิ่มเติม** → **แจ้งเตือนเมื่อทิ้งไว้** และสัมผัสสวิตช์เพื่อเปิด

คุณสามารถตั้งค่าตำแหน่งที่ปลอดภัยเพื่อหลีกเลี่ยงการแจ้งเตือน เช่น บ้านของคุณได้ ดังนั้นทุกครั้งที่คุณออกไป คุณจะไม่ได้รับการแจ้งเตือน ลองเพิ่มสถานที่เฉพาะโดยการสัมผัส **เพิ่มสถานที่ปลอดภัย**

การปกป้องผลิตภัณฑ์ของคุณและสิ่งที่ติดไปด้วย

หากคุณทำผลิตภัณฑ์สูญหาย คุณสามารถปกป้องผลิตภัณฑ์ของคุณได้โดยให้ส่งการแจ้งเตือนถึงคุณ คุณยังสามารถปกป้องผลิตภัณฑ์ของคุณและสิ่งที่แนบมาด้วยโดยการแสดงข้อมูลติดต่อในกรณีฉุกเฉินที่เครื่องโทรศัพท์มือถือของอีกฝ่ายเมื่อพวกเขาพบผลิตภัณฑ์ของคุณและสิ่งที่ติดไปด้วย และพยายามจดจำผลิตภัณฑ์นั้นด้วยเครื่องโทรศัพท์มือถือของพวกเขา และล็อกผลิตภัณฑ์เพื่อไม่ให้ผู้อื่นสามารถเชื่อมต่อได้

ตัวอย่างเช่น หากสัตว์เลี้ยงที่ติดผลิตภัณฑ์ไว้สูญหาย สามารถตรวจสอบข้อมูลติดต่อของผู้ดูแลได้โดยการวางเครื่องโทรศัพท์มือถือไว้บนผลิตภัณฑ์เพื่อให้จดจำได้



- เพื่อใช้คุณสมบัตินี้ เครื่องโทรศัพท์มือถือที่จะจดจำผลิตภัณฑ์จะต้องรองรับคุณสมบัติ NFC และตั้งค่าเป็นโหมดมาตรฐาน
- เมื่อพยายามจดจำผลิตภัณฑ์ด้วยเครื่องโทรศัพท์มือถือแล้ว ตรวจสอบให้แน่ใจว่าหน้าจอของเครื่องโทรศัพท์มือถือเปิดอยู่และได้ทำการปลดล็อกแล้ว มิฉะนั้นเครื่องโทรศัพท์มือถือจะไม่สามารถรับข้อมูล
- เพื่อจดจำผลิตภัณฑ์ด้วยเครื่องโทรศัพท์มือถือของคุณ ให้วางบริเวณเสาอากาศ NFC ของเครื่องโทรศัพท์มือถือของคุณไว้เหนือปุ่มของผลิตภัณฑ์

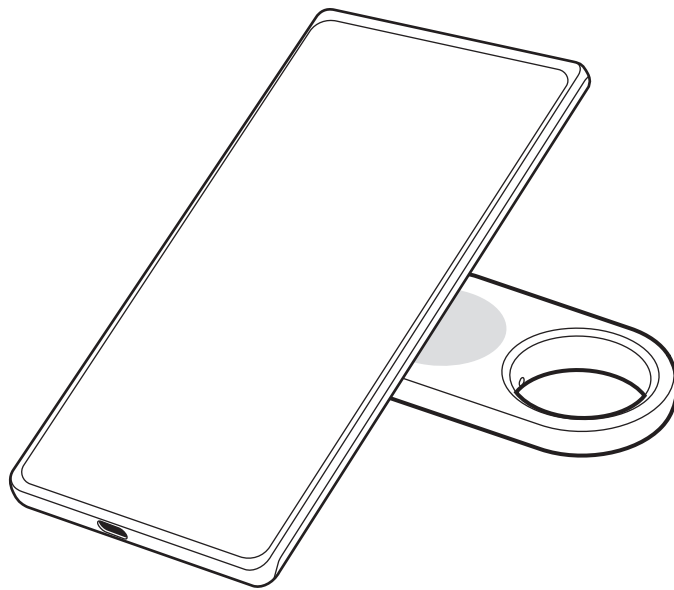

- 1 เปิดแอป **SmartThings** ที่เครื่องโทรศัพท์มือถือของคุณ
- 2 สัมผัส **ชีวิต** → **Find** → **เพิ่มเติม** → **โหมดสูญหาย**
- 3 อ่านคำแนะนำที่หน้าจอและสัมผัส **ถัดไป**
- 4 ป้อนข้อมูลและสัมผัส **เปิด**

การค้นหาเครื่องโทรศัพท์มือถือ

หากคุณไม่พบเครื่องโทรศัพท์มือถือของคุณที่ได้รับการเชื่อมต่อเข้ากับผลิตภัณฑ์ของคุณในบริเวณใกล้เคียง ผลิตภัณฑ์นี้สามารถช่วยคุณค้นหาได้

กดปุ่มการทำงานของผลิตภัณฑ์สองครั้ง

เครื่องโทรศัพท์มือถือที่เชื่อมต่อเข้ากับผลิตภัณฑ์จะส่งเสียงเรียกเข้า

เพื่อปิดเสียงเรียกเข้าที่เครื่องโทรศัพท์มือถือของคุณ ปฏิบัติตามคำแนะนำที่หน้าจอหรือกดปุ่มผลิตภัณฑ์สองครั้ง



- ไม่สามารถใช้คุณสมบัตินี้ได้เมื่อผลิตภัณฑ์และเครื่องโทรศัพท์มือถือไม่ได้รับการเชื่อมต่อเข้าด้วยกัน
- คุณสมบัตินี้ใช้งานได้เมื่อเปิดใช้งานคุณสมบัติค้นหาโทรศัพท์หรือแท็บเล็ต

การใช้คุณสมบัติอัตโนมัติ

เมื่อผลิตภัณฑ์ได้เชื่อมต่อเข้ากับเครื่องโทรศัพท์มือถือ คุณสามารถเปิดใช้คุณสมบัติการทำงานอัตโนมัติโดยการกดหรือกดค้างไว้ที่ปุ่มผลิตภัณฑ์

- 1 เปิดแอป **SmartThings** ที่เครื่องโทรศัพท์มือถือของคุณ
- 2 สัมผัส **อุปกรณ์** สัมผัสบัตรผลิตภัณฑ์ของคุณ และจากนั้นสัมผัส **รายการอัตโนมัติ**
- 3 เลือกตัวเลือกภายใต้ **การดำเนินการ** และสัมผัส **เพิ่มการดำเนินการของกิจวัตรนี้** เพื่อปฏิบัติตามคำแนะนำที่หน้าจอเพื่อเพิ่มการดำเนินการ
เมื่อคุณกดหรือกดค้างไว้ที่ปุ่มผลิตภัณฑ์ การทำงานอัตโนมัติที่คุณได้ตั้งค่าไว้จะเริ่มต้นขึ้น

การจัดการคุณสมบัติการทำงานอัตโนมัติ

เปิดแอป **SmartThings** ที่เครื่องโทรศัพท์มือถือของคุณ สัมผัส **อุปกรณ์** สัมผัสบัตรผลิตภัณฑ์ของคุณ และจากนั้นสัมผัส **รายการอัตโนมัติ** การดำเนินการการทำงานอัตโนมัติที่คุณได้เพิ่มไว้จะปรากฏขึ้น

เพื่อแก้ไขหรือลบการกระทำ สัมผัสการกระทำที่คุณต้องการแก้ไขหรือลบ และสัมผัส **แก้ไข** หรือ **ลบ**

การป้องกันการติดตามตำแหน่ง

คุณสามารถป้องกันไม่ให้ผู้อื่นติดตามตำแหน่งของคุณโดยการตั้งค่าให้รับการแจ้งเตือนที่เครื่องโทรศัพท์มือถือของคุณหากมีแท็กอัจฉริยะที่ไม่รู้จักเคลื่อนที่ไปพร้อมกับคุณเมื่อคุณกำลังเคลื่อนที่

- 1 เปิดแอป **SmartThings** ที่เครื่องโทรศัพท์มือถือของคุณ
- 2 สัมผัส **ชีวิต** → **Find** → (⋮) → **การตั้งค่า** → **การตรวจจับแท็กที่ไม่รู้จัก**
- 3 สัมผัส **แจ้งเตือนแท็กที่ไม่รู้จัก** เพื่อเปิดคุณสมบัตินี้

เพื่อค้นหาแท็กอัจฉริยะที่ไม่รู้จักรอบตัวคุณ สัมผัส **หาแท็กที่ไม่รู้จักที่อยู่ใกล้เคียง** → **เริ่ม**



คุณสมบัตินี้สามารถตรวจจับแท็กอัจฉริยะที่เข้ากันได้กับ SmartThings Find เท่านั้น

การตั้งค่าผลิตภัณฑ์

การเพิ่มไปที่หน้าจอหลัก

หากคุณใช้ผลิตภัณฑ์เป็นประจำ คุณสามารถเรียกใช้งานโดยการเพิ่มทางลัดไปที่หน้าจอหลักของเครื่องโทรศัพท์มือถือของคุณ

- 1 เปิดแอป **SmartThings** ที่เครื่องโทรศัพท์มือถือของคุณ
- 2 สัมผัส **ชีวิต** → **Find** → (⋮) → **เพิ่มไปยังหน้าจอหลัก**
- 3 แตะค้างไว้ที่ไอคอนที่หน้าจอหรือสัมผัส **เพิ่ม**
ทางลัดจะถูกเพิ่มที่หน้าจอหลักของเครื่องโทรศัพท์มือถือของคุณ

การตั้งค่าเครื่องเพื่อให้แสดงบนแผนที่

คุณสามารถเลือกเครื่องที่จะให้แสดงบนแผนที่ SmartThings Find ได้

- 1 เปิดแอป **SmartThings** ที่เครื่องโทรศัพท์มือถือของคุณ
- 2 สัมผัส **ชีวิต** → **Find** → (☰)
ผลิตภัณฑ์ของคุณและรายการเครื่องทั้งหมดที่ได้รับการเพิ่มเข้าไปยังค้นหาเครื่องโทรศัพท์มือถือของคุณผ่าน Samsung account ของคุณจะปรากฏขึ้นมา
- 3 สัมผัส (●) → **ตั้งเป็นรายการโปรด**
- 4 เลือกเครื่องที่จะให้แสดงบนแผนที่ SmartThings Find และสัมผัส **บันทึก**

การตั้งค่าทั่วไป

คุณสามารถดูข้อมูลที่เกี่ยวข้องกับผลิตภัณฑ์และเปลี่ยนการตั้งค่าต่าง ๆ ได้

- 1 เปิดแอป **SmartThings** ที่เครื่องโทรศัพท์มือถือของคุณ
- 2 สัมผัส **อุปกรณ์** และสัมผัสบัตรผลิตภัณฑ์ของคุณ

สถานะ

คุณสามารถตรวจสอบสถานะการเชื่อมต่อระหว่างผลิตภัณฑ์และเครื่องโทรศัพท์มือถือและสถานะตำแหน่งของผลิตภัณฑ์ได้

สัมผัส **ดูแผนที่** เพื่อดูข้อมูลตำแหน่งโดยละเอียดของผลิตภัณฑ์

ค้นหาโทรศัพท์หรือแท็บเล็ต

หากคุณไม่พบเครื่องโทรศัพท์มือถือของคุณในบริเวณใกล้เคียง คุณสามารถใช้ผลิตภัณฑ์เพื่อค้นหาได้

สัมผัสสวิตช์ **ค้นหาโทรศัพท์หรือแท็บเล็ต** เพื่อเปิด โปรดดูที่ [การค้นหาเครื่องโทรศัพท์มือถือ](#) สำหรับข้อมูลเพิ่มเติม

รายการอัตโนมัติ

เมื่อผลิตภัณฑ์ได้เชื่อมต่อเข้ากับเครื่องโทรศัพท์มือถือ คุณสามารถเปิดใช้คุณสมบัติการทำงานอัตโนมัติโดยการกดหรือกดค้างไว้ที่ปุ่มผลิตภัณฑ์ โปรดดูที่ [การใช้คุณสมบัติอัตโนมัติ](#) สำหรับข้อมูลเพิ่มเติม

ระดับเสียง

ปรับระดับเสียงของผลิตภัณฑ์

สัมผัส **ระดับเสียง** เพื่อเลือกตัวเลือกที่คุณต้องการ คุณยังสามารถสัมผัส  เพื่อทำให้ผลิตภัณฑ์แจ้งเตือนด้วยเสียงแจ้งเตือน

เสียงเรียกเข้า

เปลี่ยนเสียงแจ้งเตือนที่ผลิตภัณฑ์ส่งเสียงออกมาเมื่อคุณกำลังพยายามที่จะหาตำแหน่งของผลิตภัณฑ์

สัมผัส **เสียงเรียกเข้า** เพื่อเลือกเสียงแจ้งเตือนที่คุณต้องการ

โหมดประหยัดพลังงาน

คุณสามารถยืดอายุแบตเตอรี่ได้โดยการเปิดใช้งานคุณสมบัติประหยัดพลังงาน

สัมผัสสวิตช์ **โหมดประหยัดพลังงาน** เพื่อปิด อย่างไรก็ตาม คุณสมบัติบางอย่าง เช่น ปุ่มของผลิตภัณฑ์หรือคุณสมบัติที่เกี่ยวข้องกับเสียง อาจไม่สามารถใช้ได้

แบตเตอรี่

คุณสามารถตรวจสอบพลังงานแบตเตอรี่ที่เหลืออยู่ของผลิตภัณฑ์ได้ คุณยังสามารถดูข้อมูลแบตเตอรี่ได้โดยการสัมผัส **แบตเตอรี่**

การแก้ไข

กด **:** → **แก้ไข**

การเปลี่ยนไอคอนของผลิตภัณฑ์

คุณสามารถเปลี่ยนไอคอนที่ปรากฏบนการ์ดผลิตภัณฑ์หรือบนแผนที่ SmartThings Find สัมผัส **** เพื่อเลือกไอคอนที่คุณต้องการและสัมผัส **บันทึก**

ตำแหน่ง

คุณสามารถตรวจสอบตำแหน่งของผลิตภัณฑ์ได้

ห้อง

สามารถตรวจสอบและเปลี่ยนห้องตำแหน่งของผลิตภัณฑ์ได้

สัมผัส **ห้อง** เพื่อเลือกห้องที่คุณต้องการและสัมผัส **บันทึก**

สัมผัส **เพิ่มห้องใหม่** เพื่อเพิ่มห้องใหม่ คุณยังสามารถตั้งชื่อห้องที่มีผลิตภัณฑ์ตั้งอยู่ได้ด้วยตนเองโดยการสัมผัส **กำหนดเอง**

การแก้ไขชื่อผลิตภัณฑ์

คุณสามารถเปลี่ยนชื่อผลิตภัณฑ์ได้

สัมผัสชื่อผลิตภัณฑ์ เปลี่ยนแปลง และจากนั้นสัมผัส **บันทึก**

การกำหนดค่า SmartThings Find

คุณสามารถเปลี่ยนการตั้งค่าต่าง ๆ ที่เกี่ยวข้องกับ SmartThings Find ได้

- 1 เปิดแอป **SmartThings** ที่เครื่องโทรศัพท์มือถือของคุณ
- 2 สัมผัส **ชีวิต** → **Find** → (⋮) → **การตั้งค่า**

อนุญาตให้อุปกรณ์ถูกค้นพบ

คุณสามารถเลือกเครื่องที่คุณต้องการค้นหาและเปลี่ยนการตั้งค่าโดยการใช้ SmartThings Find

การค้นหาอุปกรณ์ออฟไลน์

คุณสามารถอัปเดตข้อมูลตำแหน่งของผลิตภัณฑ์โดยการใช้เครื่องต่อพ่วงที่มีตำแหน่งคงที่ เช่น โทรทัศน์หรือสถานี SmartThings

ตัวอย่างเช่น หากผลิตภัณฑ์ของคุณอยู่ใกล้กับโทรทัศน์ โทรทัศน์ของคุณสามารถอัปเดตตำแหน่งของผลิตภัณฑ์ใน SmartThings Find ได้แม้ว่าเครื่องโทรศัพท์มือถือของคุณจะไม่ได้อยู่ใกล้ ๆ ก็ตาม

เลือกเครื่องที่รองรับจากรายการและปฏิบัติตามคำแนะนำที่หน้าจอเพื่อติดตั้งให้เสร็จสมบูรณ์

เข้ารหัสตำแหน่งออฟไลน์

เมื่อคุณส่งข้อมูลตำแหน่งออฟไลน์ของผลิตภัณฑ์ไปยังค้นหาเครื่องโทรศัพท์มือถือของคุณผ่านเครื่องอื่น คุณสามารถเข้ารหัสตำแหน่งของผลิตภัณฑ์ของคุณเพื่อเพิ่มความปลอดภัย

สัมผัสสวิตช์ของเครื่องที่รายการที่คุณต้องการเข้ารหัสข้อมูลตำแหน่งของคุณ และจากนั้นปฏิบัติตามคำแนะนำที่หน้าจอเพื่อเข้ารหัสข้อมูลตำแหน่งของคุณ

การตรวจจับแท็กที่ไม่รู้จัก

คุณสามารถป้องกันไม่ให้ผู้อื่นติดตามตำแหน่งของคุณโดยการตั้งค่าให้รับการแจ้งเตือนที่เครื่องโทรศัพท์มือถือของคุณหากมีแท็กอัจฉริยะที่ไม่รู้จักเคลื่อนที่ไปพร้อมกับคุณเมื่อคุณกำลังเคลื่อนที่ อ้างถึง [การป้องกันการติดตามตำแหน่ง](#)

แอปการนำทาง

คุณสามารถตั้งค่าและดาวน์โหลดแอปนำทางตามค่าเริ่มต้นเพื่อใช้งานเมื่อคุณได้ถูกนำทางไปยังสถานที่ที่ผลิตภัณฑ์ตั้งอยู่

อนุญาตการใช้ข้อมูลตำแหน่ง

คุณสามารถเปิดใช้งานการใช้ข้อมูลตำแหน่งของคุณได้

ความช่วยเหลือ

ตรวจสอบข้อมูลความช่วยเหลือเพื่อเรียนรู้วิธีใช้ผลิตภัณฑ์และข้อมูลที่เกี่ยวข้อง

- 1 เปิดแอป **SmartThings** ที่เครื่องโทรศัพท์มือถือของคุณ
- 2 สัมผัส **อุปกรณ์** และสัมผัสบัตรผลิตภัณฑ์ของคุณ
- 3 สัมผัส **⋮** → **ความช่วยเหลือ**

ข้อมูลผลิตภัณฑ์

คุณสามารถตรวจสอบข้อมูลซอฟต์แวร์ของผลิตภัณฑ์ได้

- 1 เปิดแอป **SmartThings** ที่เครื่องโทรศัพท์มือถือของคุณ
- 2 สัมผัส **อุปกรณ์** และสัมผัสบัตรผลิตภัณฑ์ของคุณ
- 3 กด **⋮** → **ข้อมูล**

การลบผลิตภัณฑ์

คุณสามารถลงทะเบียนผลิตภัณฑ์กับ Samsung account อื่นได้หลังจากลบออก

- 1 เปิดแอป **SmartThings** ที่เครื่องโทรศัพท์มือถือของคุณ
- 2 สัมผัส **อุปกรณ์** → **⋮** → **ลบอุปกรณ์ออก**
- 3 สัมผัส **⊖** ที่การ์ดผลิตภัณฑ์ที่คุณต้องการลบ
ผลิตภัณฑ์จะได้รับการรีเซ็ต



ประกาศการใช้งาน

ข้อควรระวังในการใช้เครื่อง

โปรดอ่านคู่มือการใช้งานนี้เมื่อใช้ผลิตภัณฑ์เพื่อให้แน่ใจว่ามีการใช้งานที่ปลอดภัยและถูกต้อง

- คำอธิบายขึ้นอยู่กับที่ตั้งค่าเริ่มต้นของผลิตภัณฑ์
- เนื้อหาบางอย่างอาจแตกต่างจากผลิตภัณฑ์ของคุณ ทั้งนี้ขึ้นอยู่กับภูมิภาค ผู้ให้บริการ ข้อกำหนดรุ่น หรือซอฟต์แวร์ของผลิตภัณฑ์
- ซอฟต์แวร์ แอลเอสเสียง วอลเปเปอร์ รูปภาพและสื่ออื่น ๆ ที่มาพร้อมกับผลิตภัณฑ์นี้ได้รับอนุญาตให้ใช้งานได้อย่างจำกัด การคัดแยกและการใช้สิ่งเหล่านี้เพื่อวัตถุประสงค์ทางการค้าหรือวัตถุประสงค์อื่น ๆ นั้นถือเป็นการละเมิดกฎหมายลิขสิทธิ์ ผู้ใช้ต้องรับผิดชอบต่อการใช้สื่ออย่างผิดกฎหมายทั้งหมด
- แอปพลิเคชันที่มาพร้อมกับผลิตภัณฑ์อาจมีการอัปเดตและอาจไม่ได้รับการรองรับอีกต่อไปโดยไม่ต้องแจ้งให้ทราบล่วงหน้า
- การแก้ไขระบบปฏิบัติการของผลิตภัณฑ์หรือการติดตั้งซอฟต์แวร์จากแหล่งที่ไม่เป็นทางการอาจส่งผลให้ผลิตภัณฑ์ทำงานผิดปกติและข้อมูลเสียหายหรือสูญหายได้ การกระทำเหล่านี้เป็นการละเมิดข้อตกลงใบอนุญาตซัพพลายเออร์ของคุณและจะทำให้การรับประกันของคุณเป็นโมฆะ
- อย่าใช้ผลิตภัณฑ์ของคุณในสภาพแวดล้อมที่มีอุณหภูมิสูงหรืออยู่ใกล้ไฟ
- อย่ากลืนหรือถอดชิ้นส่วนแบตเตอรี่ซึ่งจะก่อให้เกิดอันตรายจากการเผาไหม้ของสารเคมี
- ผลิตภัณฑ์นี้ประกอบด้วยแบตเตอรี่กักเก็บประจุ อย่ากลืนแบตเตอรี่เข้าไป การกลืนแบตเตอรี่เข้าไปอาจทำให้เกิดแผลไหม้ภายในอย่างรุนแรงภายในเวลาเพียง 2 ชั่วโมง และอาจเสียชีวิตได้ในกรณีที่อันตรายรุนแรง
- เก็บแบตเตอรี่ให้ห่างจากทารกและเด็ก หากช่องใส่แบตเตอรี่ปิดไม่สนิทให้หยุดการใช้งานผลิตภัณฑ์และเก็บให้ห่างจากทารกและเด็ก หากคุณคิดว่าอาจกลืนแบตเตอรี่หรือเข้าไปในส่วนหนึ่งของร่างกายให้รีบไปพบแพทย์ในทันที
- ผลิตภัณฑ์นี้ครอบคลุมถึงซอฟต์แวร์โอเพนซอร์ซและซอฟต์แวร์ฟรีบางอย่าง ข้อมูลใบอนุญาตของซอฟต์แวร์โอเพนซอร์ซที่ใช้ในผลิตภัณฑ์นี้สามารถดูได้ที่ opensource.samsung.com
- ห้ามใช้เครื่องส่งสัญญาณอัลตราไวด์แบนด์ (UWB) เมื่ออยู่บนเครื่องบินหรือเรือ

สัญลักษณ์แนะนำการใช้งาน

-  คำเตือน: สถานการณ์ที่อาจทำให้คุณหรือผู้อื่นได้รับบาดเจ็บ
-  คำเตือน: สถานการณ์ที่อาจทำให้ผลิตภัณฑ์หรืออุปกรณ์อื่นๆ ได้รับความเสียหาย
-  โปรดสังเกต: หมายถึง คำแนะนำในการใช้งาน หรือข้อมูลเพิ่มเติมอื่นๆ

หมายเหตุเกี่ยวกับสิ่งของในบรรจุภัณฑ์และอุปกรณ์เสริม

โปรดดูคู่มือการเริ่มต้นใช้งานแบบด่วนสำหรับเนื้อหาบรรจุภัณฑ์

- ผลิตภัณฑ์
- หมุดดีดออก
- คู่มือการเริ่มต้นใช้งานแบบด่วน
-  • รายการที่ให้มาพร้อมกับผลิตภัณฑ์และอุปกรณ์เสริมอื่น ๆ ที่มีจำหน่ายอาจแตกต่างกันทั้งนี้ขึ้นอยู่กับผู้ให้บริการ
- รายการที่ให้มานั้นได้รับการออกแบบมาสำหรับผลิตภัณฑ์นี้เท่านั้น และอาจไม่สามารถทำงานร่วมกับเครื่องอื่น ๆ ได้
- รูปลักษณ์และคุณลักษณะของผลิตภัณฑ์อาจมีการเปลี่ยนแปลงโดยไม่มีการแจ้งให้ทราบล่วงหน้า
- คุณสามารถซื้ออุปกรณ์เสริมเพิ่มเติมได้จากตัวแทนจำหน่ายซัมซุงของคุณในพื้นที่ ตรวจสอบให้แน่ใจว่าใช้ร่วมกับผลิตภัณฑ์ต่าง ๆ ได้ก่อนทำการซื้อ
- ใช้อุปกรณ์เสริมที่ได้รับการรับรองจากซัมซุง การใช้อุปกรณ์เสริมที่ไม่ได้รับการรับรองอาจทำให้สมรรถนะของหูฟังลดลงและเกิดการดำเนินงานผิดปกติซึ่งการรับประกันไม่ครอบคลุม

การบำรุงรักษาการกันน้ำ

ผลิตภัณฑ์ของคุณรองรับการกันน้ำ (ที่ได้รับการทดสอบภายใต้สภาวะ IP67: 15–35 °C 86–106 kPa ในน้ำจืดที่ระดับ 1 เมตรเป็นเวลา 30 นาที) ปฏิบัติตามคำแนะนำเหล่านี้ได้อย่างระมัดระวังเพื่อรักษาประสิทธิภาพระดับการกันน้ำของผลิตภัณฑ์

- อย่าให้ผลิตภัณฑ์สัมผัสกับน้ำในสระว่ายน้ำหรือน้ำทะเล
- อย่าปล่อยให้ผลิตภัณฑ์สัมผัสกับน้ำที่ไหลด้วยความแรง แรงดันน้ำที่เพิ่มขึ้นอย่างกะทันหันอาจเกินระดับการกันน้ำที่รับประกันได้
- หากผลิตภัณฑ์สัมผัสกับน้ำ ให้เช็ดด้วยผ้านุ่มและสะอาด และจากนั้นเช็ดให้แห้งอย่างทั่วถึง
- หากผลิตภัณฑ์สัมผัสกับของเหลวอื่น ๆ เช่น น้ำสบู่ น้ำมัน น้ำหอม ครีมกันแดด น้ำยาทำความสะอาดมือ หรือผลิตภัณฑ์เคมี เช่น เครื่องสำอาง ให้ทำความสะอาดผลิตภัณฑ์ด้วยน้ำนิ่งที่สะอาด เช็ดด้วยผ้านุ่ม และสะอาด และจากนั้นเช็ดให้แห้งอย่างทั่วถึงก่อนการใช้งานเพื่อรักษาระดับการกันน้ำ
- หากผลิตภัณฑ์จุ่มอยู่ในน้ำหรือลำโพงเปียกน้ำ อาจทำให้ได้ยินเสียงไม่ชัดเจนได้

ภาคผนวก

การแก้ไขปัญหาเบื้องต้น

กรุณาลองพยายามทำตามขั้นตอนดังต่อไปนี้ ก่อนติดต่อที่ศูนย์บริการซัมซุงหรือศูนย์บริการที่ได้รับมอบหมาย บางกรณีอาจไม่สามารถใช้กับผลิตภัณฑ์ของคุณได้

ผลิตภัณฑ์ไม่สามารถเปิดขึ้นได้

- เมื่อแบตเตอรี่หมดสนิท ผลิตภัณฑ์ของคุณจะไม่สามารถเปิดขึ้นได้ ตรวจสอบแบตเตอรี่ก่อนการใช้ผลิตภัณฑ์
- อาจใส่แบตเตอรี่ไม่ถูกต้อง ใส่แบตเตอรี่อีกครั้ง
- หลังจากชาร์จแล้ว ลองใส่แบตเตอรี่อีกครั้ง

ผลิตภัณฑ์ค้างหรือพบข้อผิดพลาด

ลองใช้วิธีแก้ไขปัญหาดังต่อไปนี้ หากปัญหายังไม่ได้รับการแก้ไข กรุณาติดต่อที่ศูนย์บริการซัมซุงหรือศูนย์บริการที่ได้รับมอบหมาย

การรีเซ็ตรหัสผลิตภัณฑ์

หากผลิตภัณฑ์ค้างหรือทำงานช้าลง ถอดแบตเตอรี่ออกแล้วใส่กลับเข้าไปใหม่

การบังคับให้รีเซ็ต

หากผลิตภัณฑ์ค้างและไม่ตอบสนอง คุณสามารถทำการรีเซ็ตผลิตภัณฑ์

ใส่ขาสลักที่ให้มาด้วยพร้อมกับผลิตภัณฑ์นี้หรือคลิปเข้าไปในรูถาดแบตเตอรี่ และค่อย ๆ ดึงถาดแบตเตอรี่ออกจากช่องถาดแบตเตอรี่ หลังจากกดและปล่อยปุ่มหนึ่งครั้ง ให้ใส่ถาดแบตเตอรี่เข้าไปในช่องถาดแบตเตอรี่พร้อมกับกดปุ่มอีกครั้ง กดค้างไว้ที่ปุ่มนานกว่า 7 วินาที จนกระทั่งผลิตภัณฑ์ส่งเสียงออกมา

หากไม่รองรับแบตเตอรี่ได้อย่างถูกต้อง ผลิตภัณฑ์จะส่งเสียงทันทีหลังจากใส่แบตเตอรี่ หากเป็นเช่นนั้น ลองใช้วิธีการนี้อีกครั้ง

เครื่องบลูทูธอื่นจะไม่สามารถค้นหาตำแหน่งผลิตภัณฑ์ของคุณได้

- ตรวจสอบให้แน่ใจว่าเครื่องที่คุณต้องการเชื่อมต่อพร้อมที่จะได้รับการสแกนได้หรือได้รับการเชื่อมต่อได้
- ตำแหน่งของผลิตภัณฑ์จะขึ้นอยู่กับผลการระบุตำแหน่งของ GPS และ Wi-Fi ของเครื่องที่ได้รับการเชื่อมต่อเข้ากับผลิตภัณฑ์และอาจมีปัญหบางอย่างเกิดขึ้นเนื่องจากสภาพแวดล้อมโดยรอบหรือความล้มเหลวของ GPS ตรวจสอบให้แน่ใจว่าเครื่องที่คุณต้องการเชื่อมต่อเข้ากับผลิตภัณฑ์ของคุณนั้นอยู่ในบริเวณใกล้เคียง
- รีเซ็ตผลิตภัณฑ์ของคุณและลองอีกครั้ง

หากข้อแนะนำเหล่านี้ยังไม่สามารถแก้ปัญหาได้ กรุณาติดต่อที่ศูนย์บริการซัมซุงหรือศูนย์บริการที่ได้รับมอบหมาย

คุณไม่สามารถหาตำแหน่งปัจจุบันของผลิตภัณฑ์ของคุณได้

สัญญาณ GPS อาจถูกกีดขวางในบางตำแหน่ง เช่น ภายในอาคาร ตั้งค่าเครื่องโทรศัพท์มือถือที่ได้รับการเชื่อมต่อเข้ากับผลิตภัณฑ์เพื่อใช้ Wi-Fi หรือเครือข่ายมือถือเพื่อค้นหาตำแหน่งปัจจุบันในสถานการณ์เหล่านี้

มีช่องว่างเล็ก ๆ อยู่รอบนอกของผลิตภัณฑ์

- ช่องว่างนี้เป็นสิ่งที่จำเป็นในการผลิต และชิ้นส่วนต่าง ๆ อาจขยับหรือสั่นสะเทือนเล็กน้อย
- เมื่อเวลาผ่านไป แรงเสียดทานระหว่างชิ้นส่วนต่าง ๆ อาจทำให้ช่องว่างขยายตัวเล็กน้อย

Copyright

Copyright © 2023 Samsung Electronics Co., Ltd.

คู่มือนี้ได้รับการคุ้มครองภายใต้กฎหมายลิขสิทธิ์สากล

ไม่ว่าส่วนใดของคู่มือเล่มนี้ ไม่อาจทำซ้ำ แจกจ่าย แปรหรือถ่ายทอดในรูปแบบหรือวิธีการใดๆ ไม่ว่าจะป็นอิเล็กทรอนิกส์หรือเชิงกล ตลอดจนการถ่ายสำเนา การบันทึก หรือการเก็บในหน่วยความจำข้อมูลใดๆ รวมถึงระบบการกู้หรือดึงข้อมูล

เครื่องหมายการค้า

- SAMSUNG และตราสัญลักษณ์ของ SAMSUNG เป็นเครื่องหมายการค้าจดทะเบียนของ Samsung Electronics Co., Ltd.
- Bluetooth® เป็นเครื่องหมายการค้าจดทะเบียนของ Bluetooth SIG, Inc. ทั่วโลก
- เครื่องหมายการค้าและลิขสิทธิ์อื่นๆ ทั้งหมดเป็นทรัพย์สินของเจ้าของรายนั้นๆ

Memulai

Tentang Galaxy SmartTag2

Galaxy SmartTag2 adalah produk yang dapat dipasangkan ke hewan peliharaan atau benda agar tidak hilang dan lokasinya dapat tetap diketahui. Anda juga dapat meluncurkan fitur otomatisasi melalui produk dengan menekan tombolnya.

Hubungkan produk ke perangkat seluler Anda melalui aplikasi SmartThings untuk memeriksa lokasi produk dan mendapatkan informasi tentang lokasi hilangnya produk tersebut.

Layout perangkat

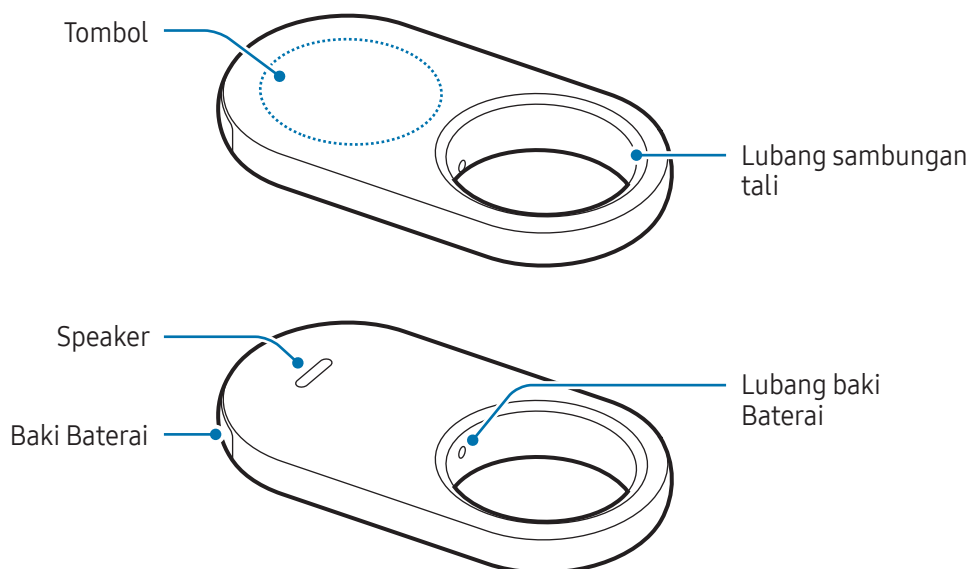

Tombol

Tombol	Fungsi
Tombol	<ul style="list-style-type: none"> • Tekan untuk menonaktifkan notifikasi peringatan produk ketika berdering. • Tekan dua kali untuk menemukan perangkat seluler yang terhubung ke produk. • Tekan atau tekan sekaligus tahan untuk meluncurkan fitur otomatisasi yang Anda setel.

Mengganti baterai

- 1 Masukkan pin pelepas yang disertakan bersama produk atau klip ke dalam lubang baki baterai, lalu tarik keluar baki baterai secara perlahan dari slot baki baterai.

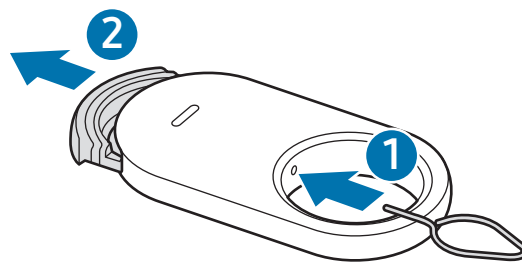

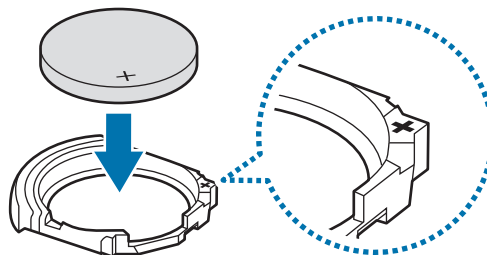

- 2 Pasang baterai dengan posisi terminal positif sejajar dengan simbol + di dalam produk.

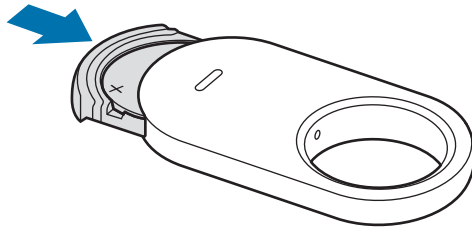

3 Masukkan kembali baki baterai ke dalam slotnya.



-  Berhati-hatilah agar jari atau kuku Anda tidak terluka saat menarik keluar baki baterai dari slotnya untuk mengganti baterai.
- Berhati-hatilah untuk tidak memasukkan baki baterai secara terbalik karena dapat merusak produk.
-  Periksa arah terminal positif (+) baterai. Jika baterai tidak terpasang dengan benar, produk tidak akan berfungsi.
- Jika baterai habis, ganti baterai.
- Jangan mengisi ulang daya dari baterai yang disediakan.

Sebelum menggunakan produk

Menginstal aplikasi SmartThings di perangkat seluler

Sebelum menggunakan produk, Anda harus menginstal aplikasi SmartThings di perangkat seluler.

Tergantung pada perangkat seluler, Anda dapat mengunduh aplikasi SmartThings dari tempat berikut:

- Perangkat seluler Android Samsung: **Galaxy Store, Play Store**
-  Anda tidak dapat menginstal aplikasi SmartThings di perangkat seluler yang tidak mendukung sinkronisasi produk. Pastikan perangkat seluler Anda kompatibel dengan produk.
- Anda harus mendaftar dan masuk ke Samsung account untuk menggunakan aplikasi SmartThings.

Menyambungkan produk ke perangkat seluler

- 1 Bukalah aplikasi **SmartThings** di perangkat seluler.
Perbarui aplikasi SmartThings ke versi terbaru.
- 2 Lepaskan lapisan tipis di antara baki baterai dan baterainya, atau masukkan baterai.
Atau, tekan tombol produk.
Produk akan mengeluarkan suara dan diaktifkan.
- 3 Ketika jendela pop-up menginformasikan bahwa produk Anda terdeteksi pada perangkat seluler, ketuk **Tambah**.
Jika jendela pop-up penyambungan tidak muncul, ketuk **Perangkat** → **+**. Ketuk **Tambah** di bawah **Perangkat Samsung** lalu ketuk **Tag/Tracker**.
- 4 Ikuti instruksi pada layar untuk menyelesaikan sambungan.
Ketika sambungan berhasil dibuat, lokasi tag saat ini akan ditampilkan di peta **SmartThings Find** dan produk akan muncul di daftar perangkat pada aplikasi SmartThings.

Menyambungkan produk dengan memindai kode QR

Anda juga dapat menyambungkan produk ke perangkat seluler Anda dengan memindai kode QR-nya.

- 1 Bukalah aplikasi **SmartThings** di perangkat seluler.
- 2 Ketuk **Perangkat** → **+** → **Pindai kode QR** untuk memindai kode QR di kotak.
- 3 Ikuti instruksi pada layar untuk menyelesaikan sambungan.
Ketika sambungan berhasil dibuat, lokasi tag saat ini akan ditampilkan di peta **SmartThings Find** dan produk akan muncul di daftar perangkat pada aplikasi SmartThings.



- Jika Anda mendaftarkan produk untuk pertama kalinya, proses pendaftaran mungkin tidak berjalan mulus, tergantung pada lingkungan sekitar. Anda mungkin harus mencoba sebanyak 2-3 kali hingga proses pendaftaran berhasil.
- Fitur yang didukung dapat beragam, tergantung pada versi perangkat seluler dan perangkat lunak.
- Anda dapat menggunakan SmartThings Find hanya di perangkat seluler Samsung yang menjalankan Android 9.0 atau yang lebih baru, serta perangkat seluler Samsung yang mendukung fitur Temukan Ponsel Saya.
- Produk merupakan perangkat komunikasi nirkabel, dan kinerjanya dapat berkurang saat disambungkan ke beberapa perangkat secara bersamaan.

Menggunakan produk

Memeriksa lokasi produk

Anda dapat memeriksa lokasi produk dari jarak jauh dari aplikasi SmartThings di perangkat seluler Anda dan menemukan lokasinya dengan memicu bunyi notifikasi di produk.

- 1 Bukalah aplikasi **SmartThings** di perangkat seluler.
- 2 Ketuk **Perangkat**, ketuk kartu produk Anda, lalu ketuk **Lihat peta**. Atau, ketuk **Kehidupan** → **Find**. Lokasi produk saat ini akan ditampilkan di peta.



- Lokasi produk didasarkan pada hasil pemosisian GPS dan Wi-Fi perangkat seluler yang terhubung dengan produk atau perangkat seluler Android terdekat, dan beberapa masalah yang disebabkan oleh lingkungan sekitar atau kegagalan GPS dapat terjadi.
- Jika lokasi produk saat ini tidak muncul, berarti baterai produk telah habis atau tidak ada perangkat seluler Android Samsung di sekitar yang dapat membantu menemukan produk. Untuk menerima notifikasi ketika informasi lokasi produk Anda diperbarui, aktifkan fitur terkait. Baca [Beritahu saya jika sudah ditemukan](#) untuk informasi selengkapnya.
- Ketika status produk adalah **Tersambung**, Anda dapat memicu suara notifikasi atau menyesuaikan volume produk.
- Waktu penggunaan produk dapat bervariasi tergantung pada lingkungan pengguna dan pola penggunaan.
- Fitur Ultra-Wideband (UWB) mungkin tidak tersedia, tergantung pada wilayah.



Mencari lokasi produk dengan bunyi notifikasi

Anda dapat menemukan lokasi produk dengan memicu bunyi notifikasi.

- 1 Bukalah aplikasi **SmartThings** di perangkat seluler.
- 2 Ketuk **Kehidupan** → **Find**.
- 3 Ketuk **Dering**.
Notifikasi peringatan produk akan berbunyi.

Untuk mengatur volume suara notifikasi, ketuk  atau .

Untuk mematikan suara notifikasi, ketuk **Hentikan** atau tekan tombol produk sekali.

Mencari lokasi produk berdasarkan riwayat

Anda dapat menemukan produk dengan melihat lokasi produk yang tercatat selama 7 hari terakhir.

- 1 Bukalah aplikasi **SmartThings** di perangkat seluler.
- 2 Ketuk **Kehidupan** → **Find** → **Riwayat lokasi**.

Untuk menghapus seluruh riwayat lokasi produk, ketuk  → **Hapus riwayat**.

Mencari lokasi produk berdasarkan kekuatan sinyal

Anda dapat menemukan lokasi produk dengan mendeteksi kekuatannya.

- 1 Bukalah aplikasi **SmartThings** di perangkat seluler.
- 2 Ketuk **Kehidupan** → **Find** → **Lainnya** → **Cari di sekitar**.
Layar sinyal produk yang Anda coba temukan akan muncul. Semakin dekat Anda ke lokasi produk yang Anda cari, semakin kuat kekuatan sinyal yang ditunjukkan di layar.

Anda dapat memicu bunyi notifikasi produk dengan mengetuk .

Untuk mematikan suara notifikasi, ketuk . Anda juga dapat mematikan notifikasi dengan menekan tombol produk satu kali.

Mencari lokasi produk dengan efek AR

Anda dapat menemukan lokasi produk dengan menggunakan fitur terkait AR.

- 1 Bukalah aplikasi **SmartThings** di perangkat seluler.
- 2 Ketuk **Kehidupan** → **Find** → **Lainnya** → **Cari di sekitar** → .
- 3 Pindai area sekitar.
Jika produk berada di dekat Anda, efek AR akan muncul di lokasi produk yang Anda cari.

Anda dapat memicu bunyi notifikasi produk dengan mengetuk .

 Fitur ini hanya tersedia bila perangkat seluler Anda mendukung fitur UWB.

Mencari lokasi produk bersama

Beberapa pengguna dapat Anda undang ke tempat Anda mendaftarkan produk untuk berbagi lokasi produk dan mengontrolnya bersama. Jika Anda tidak dapat menggunakan perangkat seluler Anda, coba cari dan kontrol produk tersebut di perangkat seluler pengguna lain.

- 1 Bukalah aplikasi **SmartThings** di perangkat seluler.
- 2 Ketuk **Kehidupan** → **Find** → **Lainnya** → **Bagikan lokasi perangkat ini**.
- 3 Ikuti petunjuk di layar untuk mengundang pengguna lain ke lokasi Anda.
- 4 Ketika undangan pengguna selesai, ikuti petunjuk di layar untuk membagikan lokasi produk.

Mendapatkan panduan lokasi produk

Mendapatkan panduan rute

Jika produk Anda hilang atau berada jauh dari Anda, mungkin Anda akan diarahkan ke lokasi tempat produk berada.

- 1 Bukalah aplikasi **SmartThings** di perangkat seluler.
- 2 Ketuk **Kehidupan** → **Find** → **Lainnya** → **Navigasi**.
Petunjuk ke tempat produk berada akan dimulai.



Jika aplikasi navigasi yang didukung tidak diinstal pada perangkat seluler Anda, daftar aplikasi navigasi yang didukung akan muncul. Instal aplikasi yang Anda inginkan dari daftar dan dapatkan petunjuk arah.

Beritahu saya jika sudah ditemukan

Anda dapat menerima notifikasi di perangkat seluler ketika informasi lokasi produk diperbarui, meskipun baterai produk benar-benar habis atau tidak ada perangkat seluler Samsung Android di sekitar untuk membantu menemukan lokasi produk.

- 1 Bukalah aplikasi **SmartThings** di perangkat seluler.
- 2 Ketuk **Kehidupan** → **Find** → **Lainnya** → **Beri tahu saya saat ditemukan** untuk mengaktifkan fitur tersebut.



Fitur ini tersedia saat produk dan perangkat seluler tidak terhubung.

Mendapatkan pemberitahuan bila produk tertinggal

Anda dapat menerima notifikasi di perangkat seluler Anda bila produk tertinggal.

- 1 Bukalah aplikasi **SmartThings** di perangkat seluler.
- 2 Ketuk **Kehidupan** → **Find** → **Lainnya** → **Beri tahu jika tertinggal** lalu ketuk sakelar untuk menyalakannya.

Anda dapat mengatur lokasi aman untuk menghindari notifikasi, seperti saat di rumah, sehingga setiap kali keluar, Anda tidak akan menerima notifikasi. Coba tambahkan tempat tertentu dengan mengetuk **Tambah tempat aman**.

Melindungi produk saya dan produk yang terhubung

Jika kehilangan produk, Anda dapat melindungi produk dengan mengaturnya agar mengirim notifikasi kepada Anda. Anda juga dapat melindungi produk dan produk yang terhubung dengan menampilkan informasi kontak darurat di perangkat seluler orang lain ketika mereka telah menemukan produk Anda dan apa yang terhubung dengannya serta mencoba mengenalinya dengan perangkat seluler mereka, dan mengunci produk agar orang lain tidak dapat terhubung ke sana.

Misalnya, jika hewan peliharaan yang dipasang produk hilang, informasi kontak penjaga dapat dilihat dengan menempatkan perangkat seluler pada produk agar dapat mengenalinya.

- Untuk menggunakan fitur ini, perangkat seluler untuk mengenali produk harus mendukung fitur NFC dan diatur ke mode Standar.
- Saat mencoba mengenali produk dengan perangkat seluler, pastikan layar perangkat seluler dihidupkan dan tidak terkunci. Jika tidak, perangkat seluler tidak dapat menerima data.
- Untuk mengenali produk dengan perangkat seluler Anda, letakkan area antena NFC perangkat seluler Anda di atas tombol produk.

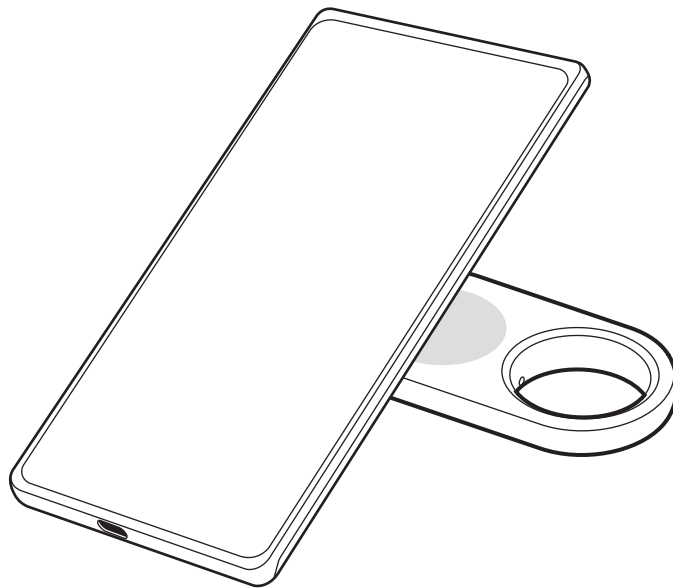

- 1 Bukalah aplikasi **SmartThings** di perangkat seluler.
- 2 Ketuk **Kehidupan** → **Find** → **Lainnya** → **Mode hilang**.
- 3 Baca petunjuk di layar dan ketuk **Berikutnya**.
- 4 Masukkan informasi dan ketuk **Aktifkan**.

Menemukan perangkat seluler

Jika Anda melihat bahwa perangkat seluler tidak terhubung ke produk di sekitar, produk dapat membantu Anda menemukannya.

Tekan tombol produk dua kali.

Perangkat seluler yang terhubung ke produk akan membunyikan nada deringnya.

Untuk mematikan nada dering di perangkat seluler Anda, ikuti petunjuk di layar atau tekan tombol produk dua kali.



- Fitur ini tidak tersedia saat produk dan perangkat seluler tidak terhubung.
- Fitur ini tersedia bila fitur Temukan ponsel atau tablet diaktifkan.

Menggunakan fitur otomatisasi

Ketika produk tersambung dengan perangkat seluler, Anda dapat meluncurkan fitur otomatisasi dengan menekan atau menekan dan menahan tombol produk.

- 1 Bukalah aplikasi **SmartThings** di perangkat seluler.
- 2 Ketuk **Perangkat**, ketuk kartu produk Anda, lalu ketuk **Otomatisasi**.
- 3 Pilih opsi di bawah **Tindakan** lalu ketuk **Tambahkan apa yang akan dilakukan rutinitas ini**. agar dapat mengikuti petunjuk di layar untuk menambahkan tindakan.
Ketika Anda menekan atau menekan sekaligus menahan tombol produk, tindakan otomatisasi yang Anda setel akan dimulai.

Mengelola fitur otomatisasi

Bukalah aplikasi **SmartThings** di perangkat seluler. Ketuk **Perangkat**, ketuk kartu produk Anda, lalu ketuk **Otomatisasi**. Tindakan otomatisasi yang Anda tambahkan akan muncul.

Untuk mengedit atau menghapus tindakan, ketuk tindakan yang ingin Anda edit atau hapus, lalu ketuk **Edit** atau **Hapus**.

Mencegah pelacakan lokasi

Anda dapat mencegah orang lain melacak lokasi Anda dengan mengaturnya agar menerima notifikasi di perangkat seluler jika tag pintar yang tak dikenal mengikuti gerakan Anda.

- 1 Bukalah aplikasi **SmartThings** di perangkat seluler.
- 2 Ketuk **Kehidupan** → **Find** →  → **Pengaturan** → **Deteksi tag tidak dikenal**.
- 3 Ketuk **Peringatan tag tidak dikenal** untuk mengaktifkan fitur.

Untuk menemukan tag cerdas yang tidak dikenal di sekitar Anda, ketuk **Cari tag tidak dikenal di sekitar** → **Mulai**.



Fitur ini hanya dapat mendeteksi tag pintar yang kompatibel dengan SmartThings Find.

Menyiapkan produk



Menambahkan ke Home screen

Jika Anda sering menggunakan produk, Anda dapat menjalankannya dengan menambahkan pintasan ke Home screen pada perangkat seluler.

- 1 Bukalah aplikasi **SmartThings** di perangkat seluler.
- 2 Ketuk **Kehidupan** → **Find** →  → **Tambah ke Layar depan**.
- 3 Sentuh dan tahan ikon pada layar atau ketuk **Tambah**.
Pintasan akan ditambahkan ke Home screen perangkat seluler Anda.

Mengatur perangkat untuk ditampilkan di peta

Anda dapat memilih perangkat mana yang ingin ditampilkan di peta SmartThings Find.

- 1 Bukalah aplikasi **SmartThings** di perangkat seluler.
- 2 Ketuk **Kehidupan** → **Find** → .
Produk Anda dan daftar semua perangkat yang ditambahkan ke Temukan Ponsel Saya melalui Samsung account Anda akan muncul.
- 3 Ketuk  → **Atur favorit**.
- 4 Pilih perangkat yang akan ditampilkan di peta SmartThings Find, lalu ketuk **Simpan**.

Pengaturan umum

Anda dapat memeriksa informasi terkait produk dan mengubah berbagai pengaturan.

- 1 Bukalah aplikasi **SmartThings** di perangkat seluler.
- 2 Ketuk **Perangkat** lalu ketuk kartu produk Anda.

Status

Anda dapat memeriksa status koneksi antara produk dan perangkat seluler serta status lokasi produk. Ketuk **Lihat peta** untuk memeriksa informasi lokasi detail produk.

Cari ponsel atau tablet

Jika perangkat seluler tidak terlihat di sekitar Anda, produk bisa digunakan untuk menemukannya. Ketuk sakelar **Cari ponsel atau tablet** untuk mengaktifkannya. Baca [Menemukan perangkat seluler](#) untuk informasi selengkapnya.

Otomatisasi

Ketika produk tersambung dengan perangkat seluler, Anda dapat meluncurkan fitur otomatisasi dengan menekan atau menekan dan menahan tombol produk. Baca [Menggunakan fitur otomatisasi](#) untuk informasi selengkapnya.

Volume

Sesuaikan volume produk.

Ketuk **Volume** untuk memilih opsi yang Anda inginkan. Anda juga dapat mengetuk  agar produk mengeluarkan bunyi notifikasi.

Nada dering

Mengubah suara notifikasi yang dikeluarkan produk saat Anda mencoba mencari lokasi produk.

Ketuk **Nada dering** untuk memilih bunyi notifikasi yang Anda inginkan.

Mode hemat daya

Anda dapat memperpanjang masa pakai baterai dengan mengaktifkan fitur hemat daya.

Ketuk sakelar **Mode hemat daya** untuk mengaktifkannya. Namun, beberapa fitur, seperti tombol produk atau fitur terkait suara, mungkin tidak tersedia.

Baterai

Anda dapat memeriksa sisa daya baterai produk. Anda juga dapat memeriksa informasi baterai dengan mengetuk **Baterai**.

Pengeditan

Ketuk  → **Ubah**.

Mengubah ikon produk

Anda dapat mengubah ikon yang muncul di kartu produk atau di peta SmartThings Find.

Ketuk  untuk memilih ikon yang Anda inginkan dan ketuk **Simpan**.

Lokasi

Anda dapat memeriksa di mana produk tersebut berada.

Ruang

Anda dapat memeriksa dan mengubah ruang tempat produk berada.

Ketuk **Ruang** untuk memilih ruang yang Anda inginkan dan ketuk **Simpan**.

Ketuk **Tambah ruang baru** untuk menambahkan ruang baru. Anda juga dapat memberi nama ruangan tempat produk berada secara manual dengan mengetuk **Kustom**.

Mengedit nama produk

Anda dapat mengubah nama produk.

Ketuk nama produk, ubah, lalu ketuk **Simpan**.

Mengonfigurasi SmartThings Find

Anda dapat mengubah berbagai pengaturan yang terkait dengan SmartThings Find.

- 1 Bukalah aplikasi **SmartThings** di perangkat seluler.
- 2 Ketuk **Kehidupan** → **Find** → ⓘ → **Pengaturan**.

Izinkan perangkat untuk ditemukan

Anda dapat memilih perangkat yang ingin ditemukan dan mengubah pengaturannya menggunakan SmartThings Find.

Pencarian perangkat offline

Anda dapat memperbarui informasi lokasi produk menggunakan perangkat tambahan di lokasi tetap, seperti TV atau stasiun SmartThings.

Misalnya, jika produk Anda berada di dekat TV, TV Anda dapat memperbarui lokasi produk di SmartThings Find meskipun perangkat seluler Anda tidak berada di dekatnya.

Pilih perangkat yang didukung dari daftar dan ikuti petunjuk di layar untuk menyelesaikan pengaturan.

Enkripsi lokasi offline

Saat mengirim informasi lokasi offline produk ke Temukan Ponsel Saya melalui perangkat lain, Anda dapat mengenkripsi lokasi produk untuk meningkatkan keamanan.

Ketuk sakelar perangkat pada daftar yang ingin dienkripsi informasi lokasinya, lalu ikuti petunjuk di layar untuk mengenkripsi informasi lokasi Anda.

Deteksi tag tidak dikenal

Anda dapat mencegah orang lain melacak lokasi Anda dengan mengaturnya agar menerima notifikasi di perangkat seluler jika tag pintar yang tak dikenal mengikuti gerakan Anda. Lihat [Mencegah pelacakan lokasi](#).

Aplikasi navigasi

Anda dapat mengatur dan mengunduh aplikasi navigasi default untuk digunakan saat Anda dipandu ke tempat produk berada.

Izinkan penggunaan info lokasi

Anda dapat mengaktifkan penggunaan informasi lokasi Anda.

Bantuan

Lihat informasi bantuan untuk mempelajari cara menggunakan produk dan memeriksa informasi terkait.

- 1 Bukalah aplikasi **SmartThings** di perangkat seluler.
- 2 Ketuk **Perangkat** lalu ketuk kartu produk Anda.
- 3 Ketuk  → **Bantuan**.

Informasi produk

Anda dapat memeriksa informasi perangkat lunak produk.

- 1 Bukalah aplikasi **SmartThings** di perangkat seluler.
- 2 Ketuk **Perangkat** lalu ketuk kartu produk Anda.
- 3 Ketuk  → **Informasi**.

Menghapus produk

Anda dapat mendaftarkan produk menggunakan Samsung account lainnya setelah menghapusnya.

- 1 Bukalah aplikasi **SmartThings** di perangkat seluler.
- 2 Ketuk **Perangkat** →  → **Hapus perangkat**.
- 3 Ketuk  pada kartu produk yang ingin Anda hapus.
Produk akan disetel ulang.



Perhatian penggunaan

Tindakan pencegahan saat menggunakan perangkat

Silakan baca panduan ini ketika menggunakan produk untuk memastikan penggunaan yang aman dan tepat.

- Penjelasan didasarkan pada pengaturan default produk.
- Beberapa konten mungkin berbeda dengan yang ada di produk Anda, tergantung pada wilayah, penyedia layanan, spesifikasi model, atau perangkat lunak produk.
- Lisensi penggunaan perangkat lunak, sumber suara, wallpaper, gambar, dan media lain yang disertakan pada produk ini bersifat terbatas. Mengekstrak dan menggunakan materi ini untuk tujuan komersial atau lainnya merupakan pelanggaran terhadap undang-undang hak cipta. Pengguna bertanggung jawab sepenuhnya atas penggunaan media secara ilegal.
- Aplikasi default yang disertakan dengan produk dapat diperbarui dan mungkin tidak lagi didukung tanpa pemberitahuan sebelumnya.
- Memodifikasi sistem operasi atau menginstal perangkat lunak pada produk dari sumber yang tidak resmi dapat mengakibatkan malafungsi pada produk serta kerusakan atau hilangnya data. Tindakan tersebut merupakan pelanggaran persetujuan lisensi Samsung dan akan membatalkan garansi Anda.
- Jangan gunakan produk di lingkungan yang panas atau di dekat api.
- Jangan menelan atau membongkar baterai apa pun, bahaya luka bakar kimiawi.
- Produk ini berisi baterai kancing. Jangan menelan baterai. Menelan baterai dapat mengakibatkan luka bakar internal yang parah hanya dalam 2 jam dan kematian dalam kasus yang serius.
- Jauhkan baterai dari bayi dan anak-anak. Jika tempat baterai tidak menutup rapat, hentikan penggunaan produk serta jauhkan dari bayi dan anak-anak. Jika menurut Anda baterai mungkin telah tertelan atau masuk ke dalam bagian tubuh mana pun, segera cari pertolongan medis.
- Produk ini meliputi perangkat lunak sumber terbuka/gratis khusus. Informasi lisensi perangkat lunak sumber terbuka yang digunakan dalam produk ini dapat ditemukan di opensource.samsung.com.
- Pemancar ultra-wideband (UWB) tidak boleh digunakan saat berada di dalam pesawat atau kapal.

Ikon petunjuk

-  **Peringatan:** Keadaan yang dapat menyebabkan cedera bagi diri Anda maupun orang lain
-  **Perhatian:** Keadaan yang dapat membahayakan produk Anda maupun peralatan lain
-  **Catatan:** Catatan, tips penggunaan, maupun informasi tambahan

Catatan tentang isi paket dan aksesoris

Baca panduan singkat untuk mengetahui isi kemasan.

- Produk
 - Pin pelepas
 - Panduan Singkat
-  • Item yang disertakan dengan produk dan aksesoris yang tersedia dapat bervariasi tergantung pada wilayah atau operator.
- Item yang disertakan dirancang hanya untuk produk ini dan mungkin tidak kompatibel dengan perangkat lain.
 - Tampilan dan spesifikasi dapat berubah sewaktu-waktu tanpa pemberitahuan sebelumnya.
 - Anda dapat membeli aksesoris tambahan dari peretail Samsung setempat. Pastikan aksesoris tersebut kompatibel dengan produk Anda sebelum membeli.
 - Gunakan hanya aksesoris yang disetujui oleh Samsung. Menggunakan aksesoris yang tidak disetujui dapat menyebabkan masalah kinerja dan malfungsi yang tidak dijamin oleh garansi.

Menjaga ketahanan air

Produk ini mendukung ketahanan air (diuji dalam kondisi IP67: 15-35 °C, 86-106 kPa, air tawar, 1 meter, 30 menit). Ikuti tips ini dengan hati-hati untuk menjaga performa ketahanan air produk.

- Jangan memaparkan produk ke air kolam renang atau air laut.
- Jangan biarkan produk terkena air yang mengalir deras secara terus menerus. Peningkatan tekanan air yang tiba-tiba dapat melebihi tingkat ketahanan air yang dijamin.
- Jika produk terkena air, seka dengan kain lembut dan bersih, lalu keringkan secara menyeluruh.
- Jika produk terkena cairan lain, seperti air sabun, minyak, parfum, tabir surya, pembersih tangan, atau produk kimia seperti kosmetik, bersihkan produk dengan air tawar yang tidak mengalir, seka dengan kain lembut dan bersih, lalu keringkan secara menyeluruh sebelum digunakan untuk menjaga ketahanan air.
- Jika produk terendam air atau speaker basah, suara mungkin tidak terdengar dengan jelas.

Lampiran

Pemecahan masalah

Sebelum menghubungi Pusat Layanan Samsung atau pusat servis resmi, silakan coba solusi berikut ini. Beberapa keadaan mungkin tidak berlaku pada produk Anda.

Produk tidak menyala

- Ketika baterai sepenuhnya habis, produk tidak akan menyala. Periksa baterai sebelum menggunakan produk.
- Baterai mungkin tidak terpasang dengan benar. Pasang baterai kembali.
- Setelah membersihkan terminal baterai, coba pasang baterai kembali.

Produk macet atau mengalami masalah

Coba solusi berikut. Jika masalah masih belum diatasi, hubungi Pusat Layanan Samsung atau pusat servis resmi.

Memulai kembali produk

Jika produk tetap macet atau lambat saat digunakan, lepas baterai kemudian pasang kembali.

Memulai ulang paksa

Jika produk terhenti dan tidak merespons, Anda dapat menyetel ulang produk.

Masukkan pin pelepas yang disertakan bersama produk atau klip ke dalam lubang baki baterai, lalu tarik keluar baki baterai secara perlahan dari slot baki baterai. Setelah menekan dan melepaskan tombol satu kali, masukkan baki baterai ke dalam slot baki baterai sambil menekan kembali tombol tersebut. Tahan tombol lebih dari 7 detik hingga produk mengeluarkan suara.

Jika baterai belum terdeteksi dengan benar, produk akan langsung mengeluarkan bunyi setelah baterai dipasang. Jika hal ini terjadi, coba lagi cara.

Perangkat Bluetooth lain tidak dapat melacak produk Anda

- Pastikan perangkat yang ingin Anda sambungkan siap dipindai atau disambungkan.
- Lokasi produk didasarkan pada hasil pengaturan posisi GPS dan Wi-Fi perangkat yang tersambung dengan produk, dan beberapa masalah mungkin terjadi yang disebabkan oleh lingkungan sekitar atau kegagalan GPS. Pastikan perangkat yang ingin disambungkan dengan produk berada di dekat Anda.
- Setel ulang produk, lalu coba lagi.

Jika saran-saran ini tidak menyelesaikan masalah, hubungi Pusat Layanan Samsung atau pusat servis resmi.

Anda tidak dapat menemukan lokasi produk saat ini

Sinyal GPS mungkin terhalang di beberapa lokasi, seperti di dalam ruangan. Setel perangkat seluler yang tersambung dengan produk agar menggunakan Wi-Fi atau jaringan seluler untuk mencari lokasi saat ini dalam kondisi tersebut.

Celah kecil tampak di sekitar luaran produk

- Celah ini merupakan fitur pabrik yang diperlukan dan beberapa guncangan atau getaran beberapa bagian dapat terjadi.
- Seiring berjalannya waktu, gesekan antar bagian menyebabkan celah ini sedikit meluas.

Hak cipta

Hak cipta © 2023 Samsung Electronics Co., Ltd.

Panduan ini dilindungi oleh undang-undang hak cipta internasional.

Seluruh bagian dari panduan ini tidak boleh diproduksi ulang, didistribusikan, diterjemahkan, atau diteruskan dalam bentuk apa pun atau dengan cara apa pun, baik elektronik maupun mekanik, hal ini mencakup melakukan fotokopi, merekam, atau menyimpan pada sistem penyimpanan informasi dan perbaikan apa pun.

Merek Dagang

- SAMSUNG dan logo SAMSUNG adalah merek dagang terdaftar dari Samsung Electronics Co., Ltd.
- Bluetooth® adalah merek dagang terdaftar milik Bluetooth SIG, Inc. worldwide.
- Merek dagang dan hak cipta lain merupakan milik dari masing-masing pemilik.

بدء التشغيل

حول Galaxy SmartTag2

Galaxy SmartTag2 هو منتج يمكن وضعه على الحيوانات الأليفة والأشياء لمنع فقدانها والبقاء على اطلاع دائم بموقعها. يمكنك أيضًا تشغيل ميزات الأتمتة على المنتج باستخدام المفتاح الخاص به. قم بتوصيل المنتج بجهازك المحمول من خلال تطبيق SmartThings للتحقق من موقع المنتج والحصول على معلومات حول مكان فقدان المنتج.

تصميم الجهاز

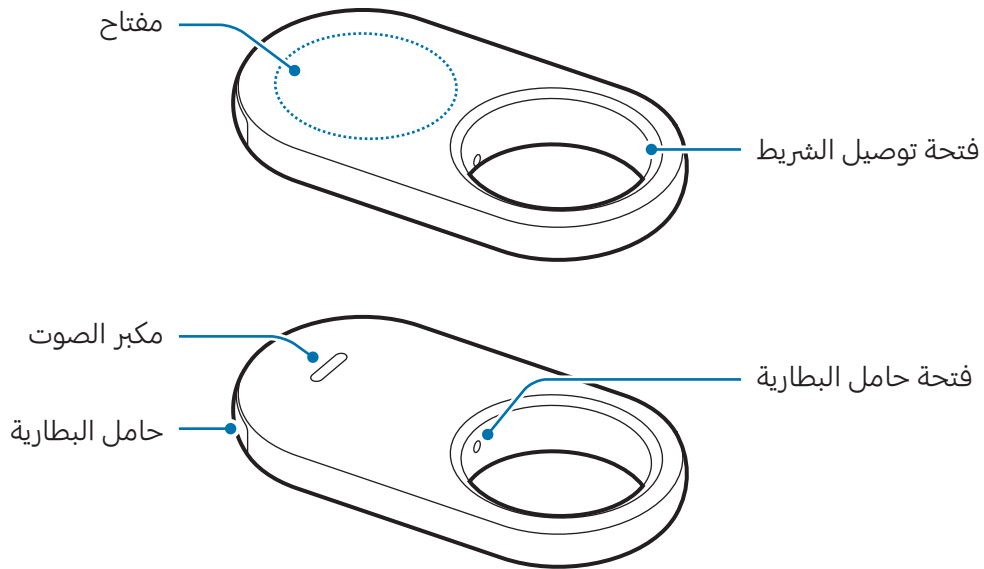

مفتاح

الوظيفة	مفتاح
<ul style="list-style-type: none"> • اضغط لإيقاف صوت إشعار المنتج عندما يرن. • اضغط مرتين للعثور على الجهاز المحمول المتصل بالمنتج. • اضغط أو ضغطاً مطولاً لتشغيل العملية التلقائية التي حددتها. 	مفتاح

استبدال البطارية

١ أدخل دبوس الإخراج المرفق مع المنتج أو دبوس أوراق في فتحة حامل البطارية، ثم اسحب حامل البطارية برفق من فتحة حامل البطارية.

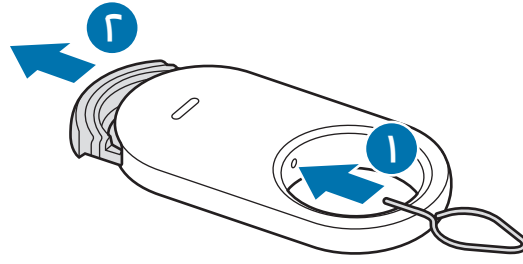

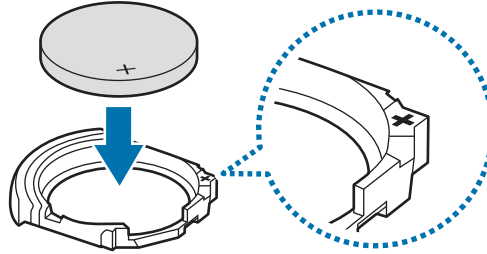

٢ أدخل البطارية بحيث يكون الطرف الموجب في الوضع الصحيح مع رمز + داخل المنتج.

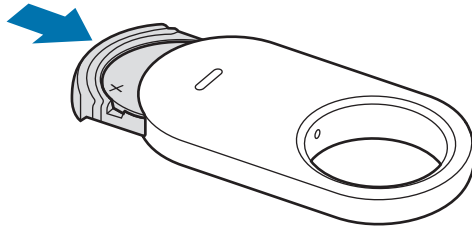

٣ أدخل حامل البطارية مرة أخرى في فتحة حامل البطارية.



- يجب توخي الحذر لعدم إيذاء إصبعك أو ظفرك عند سحب حامل البطارية من فتحة حامل البطارية لاستبدال البطارية. 
- يجب توخي الحذر لعدم إدخال علبة البطارية بشكل مقلوب، فقد يؤدي ذلك إلى تلف المنتج.
- تحقق من اتجاه الطرف الموجب (+) للبطارية. إذا تم إدخال البطارية بشكل غير صحيح، فلن يعمل المنتج. 
- عند نفاذ شحن البطارية، استبدل البطارية.
- لا تعد شحن البطارية المرفقة.

قبل استخدام المنتج

تثبيت تطبيق SmartThings على جهازك المحمول

- قبل استخدام المنتج، يجب تثبيت تطبيق SmartThings على جهازك المحمول.
- حسب جهازك المحمول، يمكنك تنزيل تطبيق SmartThings من الأماكن التالية:
 - أجهزة Samsung Android المحمولة: **Galaxy Store**، متجر **Play**
 - لا يمكنك تثبيت تطبيق SmartThings على الأجهزة المحمولة التي لا تدعم المزامنة مع المنتجات. تأكد أن جهازك المحمول متوافق مع المنتجات. 
 - يجب عليك التسجيل وتسجيل الدخول إلى Samsung account لاستخدام تطبيق SmartThings.

توصيل المنتجات بجهاز محمول

- ١ افتح تطبيق SmartThings على جهازك المحمول.
حدث تطبيق SmartThings إلى أحدث إصدار.
- ٢ قم بإزالة طبقة الحماية الموجود بين علبة البطارية والبطارية، أو أدخل البطارية.
أو بدلاً من ذلك، اضغط على زر المنتج.
يُصدر المنتج صوتًا ويتم تنشيطه.
- ٣ عندما تظهر النافذة المنبثقة التي تخبرك باكتشاف المنتج على جهازك المحمول، اضغط على إضافة.
إذا لم تظهر نافذة الاتصال المنبثقة، فاضغط على الأجهزة ← +. اضغط على إضافة أسفل أجهزة Samsung واضغط على العلامة/جهاز التعقب.
- ٤ اتبع الإرشادات التي تظهر على الشاشة لاستكمال التوصيل.
عند اكتمال الاتصال، سيتم عرض الموقع الحالي للملحق على خريطة SmartThings Find وسيظهر المنتج على قائمة الأجهزة في تطبيق SmartThings.

توصيل المنتجات عن طريق المسح الضوئي لرمز QR

يمكنك أيضًا توصيل المنتج بجهازك المحمول عن طريق المسح الضوئي لرمز QR.

- ١ افتح تطبيق SmartThings على جهازك المحمول.
 - ٢ اضغط على الأجهزة ← + ← مسح QR code لمسح رمز QR الموجود على الصندوق.
 - ٣ اتبع الإرشادات التي تظهر على الشاشة لاستكمال التوصيل.
عند اكتمال الاتصال، سيتم عرض الموقع الحالي للملحق على خريطة SmartThings Find وسيظهر المنتج على قائمة الأجهزة في تطبيق SmartThings.
- إذا كنت تسجل المنتج لأول مرة، فقد لا تكون عملية التسجيل سلسلة حسب البيئة المحيطة. قد تضطر إلى المحاولة ٢ - ٣ مرات قبل إكمال التسجيل بنجاح.
 - قد تختلف الميزات المدعومة حسب الجهاز المحمول وإصدار البرنامج.
 - يمكنك استخدام العثور عبر SmartThings على أجهزة سامسونج المحمولة فقط التي تعمل بنظام Android 9.0 أو أحدث، وكذلك على أجهزة سامسونج التي تدعم ميزة العثور على هاتفي المحمول.
 - المنتج هو جهاز اتصال لاسلكي، وقد يتدهور الأداء عند توصيل عدة أجهزة في وقت واحد.

استخدام المنتج

التحقق من موقع المنتج

يمكنك عرض موقع المنتج عن بُعد من تطبيق SmartThings على جهازك المحمول وتحديد موقعه عن طريق تشغيل صوت إشعار على المنتج.

١ افتح تطبيق SmartThings على جهازك المحمول.

٢ اضغط على **الأجهزة**، اضغط على بطاقة المنتج، ثم اضغط على **عرض الخريطة**. أو اضغط على **الحياة** ← **Find**. سيتم عرض الموقع الحالي للمنتج على الخريطة.

- يعتمد موقع المنتج على نتائج تحديد موقع GPS و Wi-Fi للجهاز المحمول المتصل بالمنتج أو الجهاز المحمول القريب الذي يعمل بنظام Android، وقد تكون هناك بعض المشكلات بسبب أشياء مثل البيئة المحيطة أو فشل نظام GPS.
- إذا لم يظهر الموقع الحالي للمنتج، فهذا يعني أن بطارية المنتج قد نفذت أو لا توجد أجهزة Android محمولة من Samsung قريبة للمساعدة في تحديد موقع المنتج. لتلقي إشعارات عند تحديث معلومات موقع منتجك، قم بتشغيل الميزة ذات الصلة. ارجع إلى **إعلامي عند العثور عليه** للحصول على مزيد من المعلومات.
- عندما يكون المنتج **تم الاتصال**، يمكنك تشغيل صوت إشعار أو ضبط مستوى صوت المنتج.
- قد يختلف وقت استخدام المنتج اعتمادًا على بيئة المستخدم ونمط الاستخدام.
- قد لا تتوفر ميزة النطاق العريض الفائق (UWB) حسب المنطقة.



البحث عن موقع المنتج باستخدام صوت إشعار

يمكنك تحديد موقع المنتج عن طريق تشغيل صوت إشعار.

١ افتح تطبيق SmartThings على جهازك المحمول.

٢ اضغط على الحياة ← Find.

٣ اضغط على رنين.

سيصدر صوت إشعار تنبيهات المنتج.

لضبط مستوى صوت الإشعارات، اضغط على أو .

لإيقاف صوت الإشعارات، اضغط على إيقاف أو اضغط على زر المنتج مرة واحدة.

البحث عن موقع المنتج حسب سجل التاريخ

يمكنك العثور على منتج من خلال عرض موقع المنتج المسجل لآخر ٧ أيام.

١ افتح تطبيق SmartThings على جهازك المحمول.

٢ اضغط على الحياة ← Find ← سجل الموقع.

لحذف سجل تاريخ مواقع المنتج بالكامل، اضغط على ← مسح المواقع الماضية.

البحث عن موقع المنتج عن طريق قوة الإشارة

يمكنك العثور على موقع المنتج عن طريق اكتشاف قوة إشارته.

١ افتح تطبيق SmartThings على جهازك المحمول.

٢ اضغط على الحياة ← Find ← المزيد ← البحث في الجوار.

ستظهر شاشة الإشارة الخاصة بالمنتج الذي تحاول العثور عليه. كلما اقتربت من موقع المنتج الذي تبحث عنه، زادت قوة الإشارة الموضحة على الشاشة.

يمكنك تشغيل صوت إشعار المنتج بالضغط على .

لإيقاف صوت الإشعارات، اضغط على . يمكنك أيضًا إيقاف الإشعارات بالضغط على زر المنتج مرة واحدة.

البحث عن موقع المنتج باستخدام تأثير AR

يمكنك العثور على موقع المنتج عن طريق ميزات AR ذات الصلة.

١ افتح تطبيق SmartThings على جهازك المحمول.

٢ اضغط على الحياة ← Find ← المزيد ← البحث في الجوار ← .

٣ فحص المنطقة القريبة.

إذا كان المنتج قريبًا، فسيظهر تأثير AR في موقع المنتج الذي تبحث عنه.

يمكنك تشغيل صوت إشعار المنتج بالضغط على .

 تتوفر هذه الميزة فقط عندما يدعم جهازك المحمول ميزة UWB.

البحث عن مواقع المنتجات المشتركة

يمكنك دعوة عدة مستخدمين إلى مكانك حيث تم تسجيل المنتج لمشاركة موقع المنتج والتحكم فيه معًا. إذا لم تتمكن من استخدام جهازك المحمول، فحاول تحديد موقع المنتج والتحكم فيه على الجهاز المحمول الخاص بمستخدم آخر.

١ افتح تطبيق SmartThings على جهازك المحمول.

٢ اضغط على الحياة ← Find ← المزيد ← مشاركة موقع هذا الجهاز.

٣ اتبع التعليمات التي تظهر على الشاشة لدعوة مستخدمين آخرين إلى موقعك.

٤ عند اكتمال دعوة المستخدم، اتبع التعليمات التي تظهر على الشاشة لمشاركة موقع المنتج.

الحصول على إرشادات إلى موقع المنتج

الحصول على إرشادات الطريق

إذا فقدت المنتج أو كان بعيدًا عنك، يمكنك الحصول على إرشادات إلى موقع المنتج.

١ افتح تطبيق SmartThings على جهازك المحمول.

٢ اضغط على الحياة ← Find ← المزيد ← تنقل.

ستبدأ إرشادات الاتجاهات إلى المكان الذي يوجد فيه المنتج.

إذا لم يتم تثبيت تطبيق الملاحية المدعوم على جهازك المحمول، فستظهر قائمة تطبيقات التنقل المدعومة.  قم بتثبيت التطبيق الذي تريده من القائمة واحصل على الاتجاهات.

إعلامي عند العثور عليه

يمكنك تلقي إشعار على جهازك المحمول عند تحديث معلومات موقع المنتج، حتى إذا كانت بطارية المنتج فارغة تمامًا أو لا يوجد جهاز Android محمول من سامسونج قريب منك لمساعدتك في تحديد موقع المنتج.

١ افتح تطبيق SmartThings على جهازك المحمول.

٢ اضغط على الحياة ← Find ← المزيد ← إرسال إشعار لي عند العثور عليها لتشغيل الميزة.

تتوفر هذه الميزة عندما لا يكون المنتج والجهاز المحمول متصلين. 

الحصول على إشعار عند ترك المنتج

يمكنك تلقي إشعار على جهازك المحمول عند ترك المنتج.

١ افتح تطبيق SmartThings على جهازك المحمول.

٢ اضغط على الحياة ← Find ← المزيد ← الإشعار في حالة الترك واضغط على مفتاح التبديل لتشغيل الميزة.

يمكنك تعيين موقع آمن لتجنب الإشعارات، مثل منزلك، فلا يتم إرسال إشعار عندما تغادره. حاول إضافة مكان محدد بالضغط على إضافة مكان آمن.

حماية منتجي وما يرتبط به

إذا فقدت المنتج، يمكنك حماية المنتج عن طريق إرسال إشعار إليك. يمكنك أيضًا حماية منتجك وما هو مرتبط به من خلال عرض معلومات الاتصال في حالات الطوارئ على الجهاز المحمول للشخص الذي يعثر على منتجك وما هو مرتبط به ويحاول التعرف عليه باستخدام جهازه المحمول، وقفل المنتج حتى لا يتمكن الشخص الآخر من الاتصال به. على سبيل المثال، في حالة فقدان الحيوان الأليف المرفق به المنتج، يمكن التحقق من معلومات الاتصال الخاصة بصاحبه عن طريق وضع جهاز محمول على المنتج للتعرف عليه.

- لاستخدام هذه الميزة، يجب أن يدعم الجهاز المحمول الذي يتعرف على المنتج ميزة NFC مع تعيينه على الوضع القياسي. 
- عند محاولة التعرف على المنتج باستخدام الجهاز المحمول، تأكد من تشغيل شاشة الجهاز المحمول وفتح قفلها. وإلا فلن يستقبل الجهاز المحمول البيانات.
- للتعرف على المنتج باستخدام جهازك المحمول، ضع منطقة هوائي NFC بجهازك المحمول فوق زر المنتج.

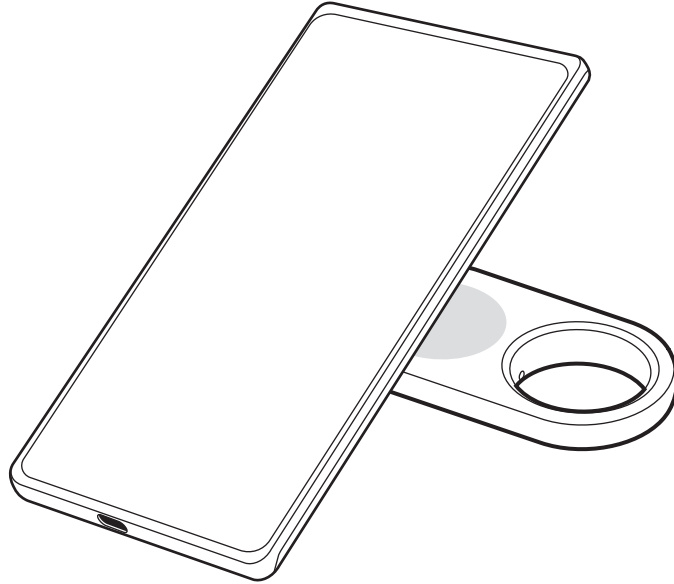

- ١ افتح تطبيق SmartThings على جهازك المحمول.
- ٢ اضغط على الحياة ← Find ← المزيد ← وضع المفقودات.
- ٣ اقرأ التعليمات التي تظهر على الشاشة، ثم اضغط على التالي.
- ٤ أدخل المعلومات ثم اضغط على تشغيل.

العثور على جهاز محمول

إذا لم تجد جهازك المحمول المتصل بالمنتج بالقرب منك، يمكن أن يساعدك المنتج في العثور عليه. اضغط على زر المنتج مرتين.

سيصدر الجهاز المحمول المتصل بالمنتج نغمة رنين.

لإيقاف نغمة الرنين على جهازك المحمول، اتبع التعليمات التي تظهر على الشاشة أو اضغط على زر المنتج مرتين.

- لا تتوفر هذه الميزة عندما لا يكون المنتج والجهاز المحمول متصلين.
- تتوفر هذه الميزة عند تشغيل ميزة البحث عن الهاتف أو الجهاز اللوحي.

استخدام ميزة العمليات التلقائية

عندما يكون المنتج متصلاً بجهاز محمول، يمكنك تشغيل ميزة العمليات التلقائية بالضغط أو الضغط مطولاً على زر المنتج.

١ افتح تطبيق **SmartThings** على جهازك المحمول.

٢ اضغط على **الأجهزة**، اضغط على بطاقة المنتج، ثم اضغط على **التشغيل التلقائي**.

٣ حدد خياراً ضمن **الإجراءات** ثم اضغط على **أضف الإجراءات الذي سيقوم به هذا الروتين**. لاتباع الإرشادات التي تظهر على الشاشة لإضافة إجراء.

عندما تضغط أو تضغط مطولاً على زر المنتج، سيبدأ إجراء الأتمتة الذي قمت بتعيينه.

إدارة ميزات العمليات التلقائية

افتح تطبيق **SmartThings** على جهازك المحمول. اضغط على **الأجهزة**، اضغط على بطاقة المنتج، ثم اضغط على **التشغيل التلقائي**. سيظهر إجراء العملية التلقائية الذي أضفته.

لتحرير إجراء أو حذفه، اضغط على الإجراء الذي تريد تحريره أو حذفه، ثم اضغط على **تعديل** أو **حذف**.

منع تتبع الموقع

يمكنك منع الأشخاص من تتبع موقعك عن طريق تعيينه لتلقي إشعار على جهازك المحمول إذا كان هناك ملحقًا ذكيًا غير معروف يتحرك معك أثناء تحركك.

١ افتح تطبيق SmartThings على جهازك المحمول.

٢ اضغط على الحياة ← Find ← ⓘ ← الضبط ← اكتشاف tag غير معروف.

٣ اضغط على تنبيهات جهاز tag غير معروفة لتشغيل الميزة.

للعثور على ملحق ذكي غير معروف حولك، اضغط على بحث عن أجهزة tag غير معروفة بجوارك ← ابدأ.

يمكن لهذه الميزة اكتشاف الملحقات الذكية المتوافقة مع العثور عبر SmartThings فقط. 

إعداد المنتج

إضافة للشاشة الرئيسية

إذا كنت تستخدم المنتج بشكل متكرر، يمكنك تشغيله عن طريق إضافة اختصار إلى الشاشة الرئيسية لجهازك المحمول.

- ١ افتح تطبيق SmartThings على جهازك المحمول.
- ٢ اضغط على الحياة ← Find ← (⋮) ← إضافة إلى الشاشة الرئيسية.
- ٣ اضغط مطولاً على الأيقونة الموجودة على الشاشة أو اضغط على إضافة. ستتم إضافة الاختصار إلى الشاشة الرئيسية لجهازك المحمول.

ضبط الأجهزة لعرضها على الخريطة

يمكنك اختيار الأجهزة التي تريد عرضها على خريطة العثور عبر SmartThings.

- ١ افتح تطبيق SmartThings على جهازك المحمول.
- ٢ اضغط على الحياة ← Find ← (☰).
- سيظهر المنتج وقائمة بجميع الأجهزة المضافة إلى "العثور على هاتفي المحمول" من خلال Samsung account الخاص بك.
- ٣ اضغط على (⋮) ← ضبط المفضلة.
- ٤ حدد جهاز لعرضه على خريطة "العثور عبر SmartThings" واضغط على حفظ.

إعدادات عامة

يمكنك التحقق من المعلومات المتعلقة بالمنتج وتغيير الإعدادات المختلفة.

١ افتح تطبيق SmartThings على جهازك المحمول.

٢ اضغط على الأجهزة واضغط على بطاقة المنتج.

الحالة

يمكنك التحقق من حالة الاتصال بين المنتج والجهاز المحمول وحالة موقع المنتج.

اضغط على عرض الخريطة للتحقق من معلومات الموقع التفصيلي للمنتج.

بحث عن هاتف أو جهاز لوحي

إذا تعذر عليك رؤية جهازك المحمول في الجوار، يمكنك استخدام المنتج لمساعدتك على إيجاده.

اضغط على مفتاح تبديل بحث عن هاتف أو جهاز لوحي لتشغيله. ارجع إلى العثور على جهاز محمول للحصول على مزيد من المعلومات.

التشغيل التلقائي

عندما يكون المنتج متصلاً بجهاز محمول، يمكنك تشغيل ميزة العمليات التلقائية بالضغط أو الضغط مطولاً على زر المنتج. ارجع إلى استخدام ميزة العمليات التلقائية للحصول على مزيد من المعلومات.

مستوى الصوت

تعديل مستوى صوت المنتج.

اضغط على مستوى الصوت وحدد الخيار الذي تريده. يمكنك أيضاً الضغط على  لجعل تنبيه المنتج عبارة عن صوت إشعار.

نغمة الرنين

تغيير صوت الإشعار الذي يصدره المنتج عندما تحاول العثور على موقع المنتج.

اضغط على نغمة الرنين لاختيار صوت الإشعار الذي تريده.

وضع توفير الطاقة

يمكنك إطالة عمر البطارية عن طريق تفعيل خاصية توفير الطاقة. اضغط على مفتاح تبديل **وضع توفير الطاقة** لتشغيله. مع العلم أنه قد لا تتوفر بعض الميزات، مثل زر المنتج أو الميزات المتعلقة بالأصوات.

البطارية

يمكنك التحقق من طاقة البطارية المتبقية للمنتج. يمكنك أيضًا التحقق من معلومات البطارية عن طريق الضغط على البطارية.

التعديل

اضغط على  ← تعديل.

تغيير أيقونة المنتج

يمكنك تغيير الأيقونة التي تظهر على بطاقة المنتج أو على خريطة العثور عبر SmartThings. اضغط على  لتحديد الأيقونة المرادة، ثم اضغط على **حفظ**.

الموقع

يمكنك التحقق من موقع المنتج.

الغرفة

يمكنك التحقق من الغرفة التي يتواجد بها المنتج وتغييرها. اضغط على **الغرفة** لتحديد الغرفة المرادة، ثم اضغط على **حفظ**. اضغط على **إضافة غرفة جديدة** لإضافة غرفة جديدة. يمكنك أيضًا تسمية الغرفة التي يتواجد بها المنتج يدويًا بالضغط على **تخصيص**.

تحرير اسم المنتج

يمكنك تغيير اسم المنتج. اضغط على اسم المنتج، وقم بتغييره، ثم اضغط على **حفظ**.

تهيئة العثور عبر SmartThings

يمكنك تغيير الإعدادات المتعلقة بالعثور عبر SmartThings.

١ افتح تطبيق SmartThings على جهازك المحمول.

٢ اضغط على الحياة ← Find ← (⋮) ← الضبط.

السماح بالعثور على الأجهزة

يمكنك تحديد الجهاز الذي تريد البحث عنه وتغيير إعداداته باستخدام "العثور عبر SmartThings".

العثور على الأجهزة من دون الاتصال بالإنترنت

يمكنك تحديث معلومات موقع المنتج باستخدام جهاز طرفي له مكان ثابت، مثل التلفزيون أو محطة SmartThings. على سبيل المثال، إذا كان منتجك بالقرب من التلفزيون، يمكن للتلفزيون تحديث موقع المنتج في العثور عبر SmartThings حتى إذا لم يكن جهازك المحمول قريبًا. حدد جهازًا مدعوًا من القائمة واتبع التعليمات التي تظهر على الشاشة لإكمال الإعداد.

تشفير الموقع غير المتصل

عند إرسال معلومات موقع المنتج دون اتصال بالإنترنت إلى "العثور على هاتفي المحمول" من خلال جهاز آخر، يمكنك تشفير موقع المنتج لزيادة الأمان. اضغط على مفتاح تبديل الجهاز في القائمة التي تريد تشفير معلومات موقعك الخاصة بها، ثم اتبع الإرشادات التي تظهر على الشاشة لتشفير معلومات موقعك.

اكتشاف tag غير معروف

يمكنك منع الأشخاص من تتبع موقعك عن طريق تعيينه لتلقي إشعار على جهازك المحمول إذا كان هناك ملحقًا ذكيًا غير معروف يتحرك معك أثناء تحركك. راجع [منع تتبع الموقع](#).

تطبيق التنقل

يمكنك تعيين تطبيق الملاحة الافتراضي وتنزيله لاستخدامه عندما يتم إرشادك إلى المكان الذي يتواجد فيه المنتج.

السماح باستخدام معلومات الموقع

يمكنك تمكين استخدام معلومات موقعك.

المساعدة

راجع معلومات المساعدة لمعرفة كيفية استخدام المنتج والتحقق من المعلومات ذات الصلة.

- ١ افتح تطبيق SmartThings على جهازك المحمول.
- ٢ اضغط على **الأجهزة** واضغط على بطاقة المنتج.
- ٣ اضغط على **⋮** ← **المساعدة**.

معلومات المنتج

يمكنك التحقق من معلومات برنامج المنتج.

- ١ افتح تطبيق SmartThings على جهازك المحمول.
- ٢ اضغط على **الأجهزة** واضغط على بطاقة المنتج.
- ٣ اضغط على **⋮** ← **المعلومات**.

حذف منتج

يمكنك تسجيل منتج باستخدام Samsung account آخر بعد حذفه.

- ١ افتح تطبيق SmartThings على جهازك المحمول.
- ٢ اضغط على **الأجهزة** ← **⋮** ← **إزالة الجهاز**.
- ٣ اضغط على **⊖** على بطاقة المنتج المراد حذفه.
ستتم إعادة تعيين المنتج.

إشعارات الاستخدام

احتياطات استخدام الجهاز

يرجى قراءة هذا الدليل عند استخدام المنتج لضمان الاستخدام الآمن والسليم.

- تستند عمليات الوصف على الإعدادات الافتراضية للمنتج.
- قد يختلف بعض المحتوى عن المنتج الموجود لديك وذلك حسب المنطقة أو مزود الخدمة أو الطراز أو برنامج المنتج.
- البرامج ومصادر الصوت والخلفيات والصور والوسائط الأخرى المتاحة في هذا المنتج مرخصة للاستخدام المحدود. استخراج هذه المواد واستخدامها لأغراض تجارية أو غيرها يعد انتهاكاً لقوانين حقوق الطبع والنشر. المستخدمون مسؤولون تمامًا عن الاستخدام غير المسموح به للوسائط.
- تخضع التطبيقات الافتراضية التي تأتي مع المنتج للتحديثات وقد يتوقف دعمها دون إشعار مسبق.
- قد يؤدي تعديل نظام تشغيل المنتج أو تثبيت البرامج من مصادر غير رسمية إلى حدوث أعطال في المنتج وتلف البيانات أو فقدانها. تعتبر هذه الإجراءات مخالفات لاتفاقية ترخيص سامسونج وبالتالي ستبطل الضمان الخاص بك.
- لا تستخدم المنتج في بيئة ساخنة أو بالقرب من النار.
- لا تبتلع أي بطارية أو تفككها، فقد يؤدي ذلك إلى حدوث حروق كيميائية.
- يحتوي هذا المنتج على بطارية خلية حجم زر. لا تبتلع البطارية. إذا تم ابتلاع البطارية، فقد يتسبب ذلك في حروق داخلية شديدة في غضون ساعتين فقط وفي الحالات الشديدة يمكن أن يؤدي إلى الوفاة.
- احتفظ بالبطاريات بعيداً عن متناول الرضع والأطفال. إذا لم تغلق حجرة البطارية بإحكام، فتوقف عن استخدام المنتج واحتفظ به بعيداً عن متناول الرضع والأطفال. إذا كنت تعتقد أن البطاريات قد تم ابتلاعها أو إدخالها داخل أي جزء من الجسم، فاطلب العناية الطبية على الفور.
- يشتمل هذه المنتج على بعض البرامج المجانية/مفتوحة المصدر. يمكن العثور على معلومات ترخيص البرنامج مفتوح المصدر المستخدم في هذا المنتج على opensource.samsung.com.
- يُحظر استخدام أجهزة الإرسال ذات النطاق العريض للغاية (UWB) على متن طائرة أو سفينة.

الرموز الإرشادية

- ⚠️ **تحذير:** المواقف التي قد تؤدي إلى إصابتك أنت أو الآخرين
- ⚠️ **تنبيه:** المواقف التي قد تتسبب في تلف المنتج أو أي معدات أخرى
- 📖 **إشعار:** الملاحظات، أو تلميحات الاستخدام، أو أي معلومات إضافية

ملاحظات حول محتويات العبوة وملحقاتها

ارجع إلى دليل التشغيل السريع لمحتويات العبوة.

- المنتج
- دبوس الإخراج
- دليل التشغيل السريع
- قد تختلف العناصر المرفقة مع المنتج وأي ملحقات متوفرة حسب المنطقة وشركة الاتصالات. 
- العناصر المرفقة مصممة خصيصًا لسماعة لهذا المنتج، وقد لا تكون متوافقة مع أجهزة أخرى.
- المظاهر والمواصفات تخضع للتغير بدون إشعار مسبق.
- يمكنك شراء ملحقات إضافية من موزع سامسونج المحلي. تأكد أنها متوافقة مع المنتج قبل شرائها.
- استخدم الشواحن المعتمدة من قبل سامسونج. استخدام الملحقات غير المعتمدة قد يؤدي إلى حدوث مشكلات في الأداء وأعطال لا يتم تغطيتها بواسطة الضمان.

الحفاظ على مقاومة المياه

يدعم المنتج مقاومة المياه (تم اختباره في ظروف IP67: ١٥ - ٣٥ درجة مئوية، ٨٦ - ١٠٦ كيلوباسكال، مياه عذبة، ١ متر، ٣٠ دقيقة). يرجى اتباع هذه التلميحات بعناية للحفاظ على مقاومة المنتج للمياه.

- لا تعرض المنتج لمياه حمامات السباحة أو مياه البحر.
- لا تعرض المنتج لمياه تتحرك بقوة. قد يتجاوز الارتفاع المفاجئ في ضغط الماء المستوى المضمون لمقاومة الماء.
- في حالة تعرض المنتج للماء، امسحه بقطعة قماش ناعمة ونظيفة، ثم جففها جيدًا.
- إذا تعرض المنتج لسوائل أخرى، مثل الماء والصابون أو الزيت أو العطور أو واقي الشمس أو منظف اليدين أو المنتجات الكيميائية مثل مستحضرات التجميل، فقم بتنظيف المنتج بماء عذب غير متدفق، وامسحه بقطعة قماش ناعمة ونظيفة، ثم جففه جيدًا قبل الاستخدام للحفاظ على مقاومة الماء.
- في حالة غمر المنتج في المياه أو تعرض مكبر الصوت للبلل، فقد لا يُسمع الصوت بوضوح.

الملحق

حل المشكلات

قبل الاتصال بمركز خدمة سامسونج أو مركز خدمة معتمد، يرجى تجربة الحلول التالية. قد لا تنطبق بعض المواقف على منتجك.

لا يمكن تشغيل المنتج

- عندما تكون البطارية فارغة تمامًا، لن يتم تشغيل المنتج. تحقق من البطارية قبل استخدام المنتج.
- قد تكون البطارية لم تتركب بشكل صحيح. أدخل البطارية مرة أخرى.
- بعد مسح أطراف التوصيل، جرب إعادة إدخال البطارية.

يتجمد المنتج أو يواجه مشكلة

جرب أحد الحلول التالية. إذا لم يتم حل المشكلة، فاتصل بمركز خدمة سامسونج أو مركز خدمة معتمد.

إعادة تشغيل المنتج

في حالة استمرار تجمد المنتج أو عدم استجابته، أخرج البطارية وأعد إدخالها.

فرض إعادة التشغيل

في حالة تجمد المنتج وعدم استجابته، يمكنك إعادة تعيين المنتج.

أدخل دبوس الإخراج المرفق مع المنتج أو دبوس أوراق في فتحة حامل البطارية، ثم اسحب حامل البطارية برفق من فتحة حامل البطارية. بعد الضغط على الزر وتركه مرة واحدة، أدخل حامل البطارية في فتحة حامل البطارية أثناء الضغط على الزر مرة أخرى. استمر في الضغط على الزر لمدة تزيد عن ٧ ثوانٍ حتى يصدر المنتج صوتًا.

إذا لم يتم التعرف على البطارية بشكل صحيح، فسيصدر المنتج صوتًا فور إدخال البطارية. إذا حدث هذا، فجرب الطريقة أعلاه مرة أخرى.

لا يستطيع جهاز بلوتوث آخر تحديد موقع المنتج

- تأكد من أن الجهاز الذي ترغب في الاتصال به جاهز لإجراء المسح الضوئي عليه أو الاتصال به.
 - يعتمد موقع المنتج على نتائج تحديد موقع GPS و Wi-Fi للجهاز المتصل بالمنتج، وقد تحدث بعض المشكلات بسبب البيئة المحيطة أو فشل نظام GPS. تأكد من أن الجهاز الذي تريد توصيله بالمنتج قريب.
 - أعد تعيين المنتج وحاول مرة أخرى.
- إذا لم تحل هذه النصائح المشكلة، فاتصل بمركز خدمة سامسونج أو مركز خدمة معتمد.

لا يمكنك العثور على الموقع الحالي للمنتج

قد يتم إعاقة إشارات GPS في بعض المواقع مثل الأماكن المغلقة. قم بتعيين الجهاز المحمول المتصل بالمنتج لاستخدام Wi-Fi أو شبكة الهاتف المحمول للعثور على الموقع الحالي في هذه المواقع.

تظهر فجوة صغيرة حول الجزء الخارجي للمنتج

- هذه الفجوة عبارة عن ميزة تصنيعية هامة، وقد يحدث بعض التآرجح أو الاهتزاز البسيط للأجزاء.
- وبمرور الوقت، قد يؤدي حك الأجزاء إلى توسيع هذه الفجوة بشكل كبير.

حقوق الطبع والنشر

حقوق الطبع والنشر © ٢٠٢٣ شركة سامسونج المحدودة للإلكترونيات.

هذا الدليل محمي بموجب قوانين حقوق الطبع والنشر الدولية.

لا يجوز نسخ أي جزء من هذا الدليل أو توزيعه أو ترجمته أو نقله بأي شكل أو بأي وسيلة، إلكترونية أو ميكانيكية، بما في ذلك التصوير والتسجيل، أو تخزين أي من المعلومات بأي نظام تخزين أو نظام استرجاع.

العلامات التجارية

- سامسونج وشعار سامسونج عبارة عن علامتين تجاريتين مسجلتين لشركة سامسونج المحدودة للإلكترونيات.
- يُعد Bluetooth® علامة تجارية مسجلة لشركة Bluetooth SIG, Inc. على مستوى العالم.
- جميع العلامات التجارية الأخرى وحقوق الطبع والنشر هي ملك لأصحابها.

Начало работы

Об устройстве Galaxy SmartTag2

Galaxy SmartTag2 — это устройство, которое можно закрепить на домашних животных или различных предметах, чтобы отслеживать их местоположение и не потерять. Специальная кнопка на устройстве позволяет запускать функции автоматизации.

Подключите его к мобильному устройству через приложение SmartThings, чтобы отслеживать местоположение и получать информацию о местонахождении в случае утери.

Внешний вид устройства

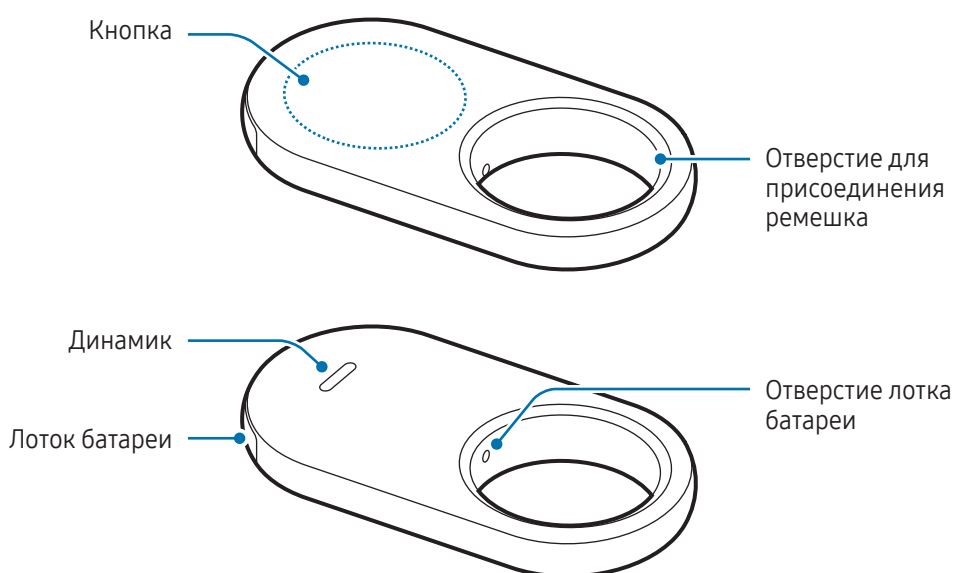

Кнопка

Кнопка	Функция
Кнопка	<ul style="list-style-type: none">• Нажать, чтобы отключить звук уведомлений при оповещениях от устройства после включения сигнала.• Дважды нажать кнопку, чтобы найти мобильное устройство, подключенное к данному устройству.• Нажать или нажать и удерживать, чтобы выполнить заданную функцию автоматизации.

Замена батареи

- 1 Вставьте булавку для извлечения из комплекта поставки или какую-либо скрепку в отверстие на лотке батареи и аккуратно вытащите его из слота.

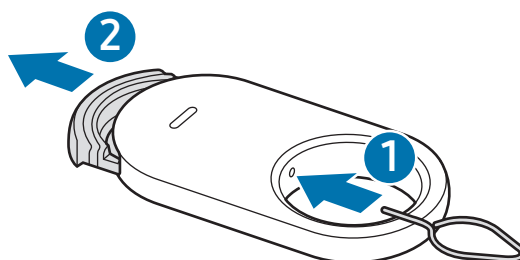

- 2 Установите батарею, надлежащим образом совместив положительный контакт с обозначением «+» внутри устройства.

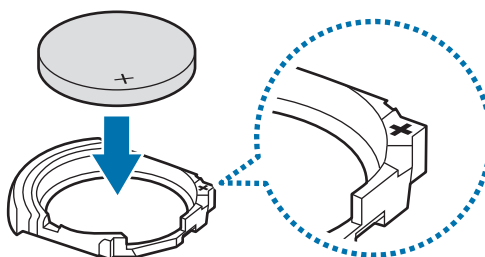

3 Вставьте лоток батареи обратно в слот.

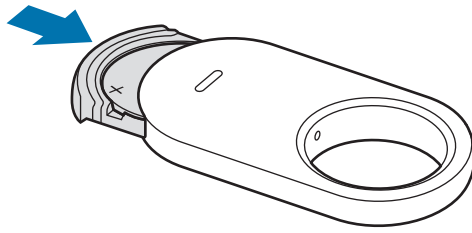

- При извлечении лотка батареи для ее замены старайтесь не повредить пальцы или ногти.
- Не вставляйте батарею обратным полюсом, так как это может повредить устройство.
- Обратите внимание на расположение положительного (+) полюса батареи. В случае неправильной установки батареи изделие работать не будет.
- Если батарея разрядилась, замените ее.
- Не заряжайте входящую в комплект батарею.

Перед использованием устройства

Установка приложения SmartThings на мобильное устройство

Перед использованием устройства на мобильное устройство необходимо установить приложение SmartThings.

В зависимости от мобильного устройства приложение SmartThings может быть доступно для загрузки из следующих источников:

- На мобильных устройствах Samsung под управлением ОС Android: **Galaxy Store, Google Play**
- Приложение SmartThings нельзя установить на мобильные устройства, которые не поддерживают синхронизацию с данным устройством. Убедитесь, что мобильное устройство совместимо с данным устройством.
- Для использования приложения SmartThings необходимо зарегистрироваться и выполнить вход в учетную запись Samsung.

Подключение устройств к мобильному устройству

- 1 Откройте приложение **SmartThings** на мобильном устройстве.
Обновите приложение SmartThings до последней версии.
- 2 Удалите пленку с лотка батареи или вставьте батарею.
Можно также нажать кнопку на устройстве.
Устройство издаст звук и включится.
- 3 В появившемся всплывающем окне с уведомлением об обнаружении на мобильном устройстве выберите пункт **Добавить**.
Если всплывающее окно подключения не появляется, выберите пункт **Устройства** → **+**. Выберите пункт **Добавление** в области **Устройства Samsung**, а затем выберите пункт **Тег/трекер**.
- 4 Для завершения подключения следуйте инструкциям на экране.
По завершении подключения на карте **SmartThings Find** будет показано текущее местоположение метки и устройство появится в списке устройств в приложении SmartThings.

Подключение устройств сканированием QR-кода

Устройство можно также подключить к мобильному устройству, отсканировав QR-код.

- 1 Откройте приложение **SmartThings** на мобильном устройстве.
- 2 Выберите пункт **Устройства** → **+** → **Сканир. QR-код**, чтобы отсканировать QR-код на коробке.
- 3 Для завершения подключения следуйте инструкциям на экране.
По завершении подключения на карте **SmartThings Find** будет показано текущее местоположение метки и устройство появится в списке устройств в приложении SmartThings.



- Если устройство регистрируется впервые, процесс регистрации может не удастся в зависимости от условий окружающей среды. Возможно, потребуется повторить 2–3 раза, прежде чем регистрацию удастся успешно завершить.
- Поддерживаемые функции могут отличаться в зависимости от мобильного устройства и версии программного обеспечения.
- Функцию «Поиск SmartThings» можно использовать только на мобильных устройствах под управлением Android 9.0 и новее, а также на мобильных устройствах Samsung, поддерживающих функцию поиска мобильного устройства.
- Метка представляет собой беспроводное устройство связи и при одновременном подключении нескольких устройств эффективность работы может ухудшиться.

Использование устройства

Просмотр местоположения устройства

Можно дистанционно просматривать местоположение устройства из приложения SmartThings на мобильном устройстве и определять его местонахождение по звуку уведомления, издаваемому устройством.

- 1 Откройте приложение **SmartThings** на мобильном устройстве.
- 2 Выберите пункт **Устройства**, коснитесь карточки устройства, а затем выберите пункт **Смотреть карту**.
Можно также выбрать пункт **Жизнь** → **Find**.
Текущее местоположение устройства будет показано на карте.



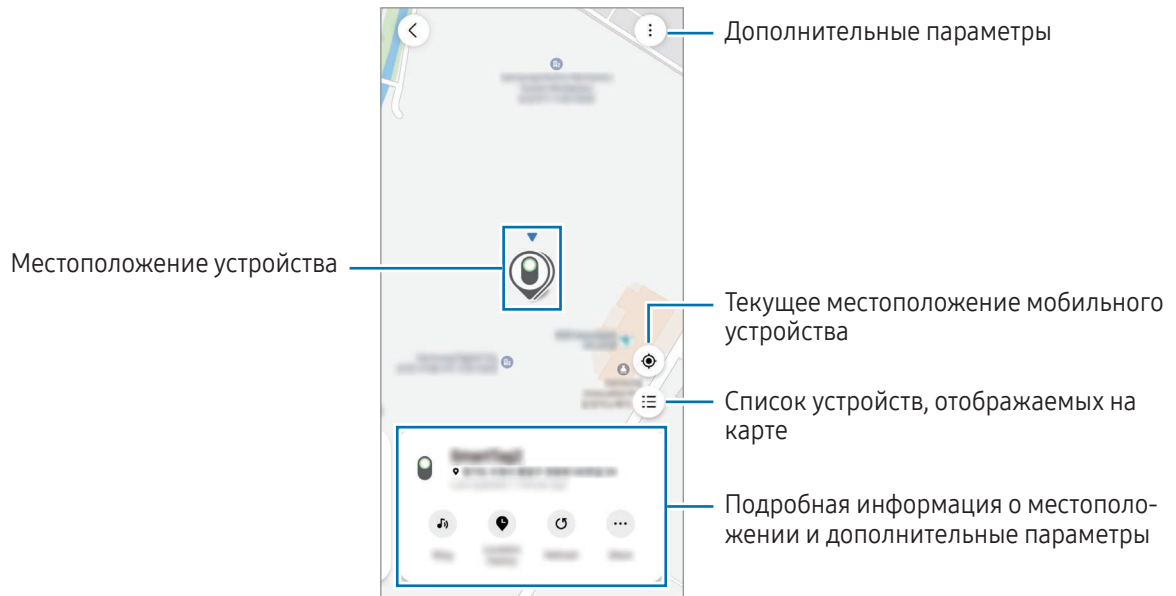

- Местоположение устройства определяется по данным GPS и Wi-Fi мобильного устройства, подключенного к данному устройству, или ближайшего мобильного устройства Android и по причине таких факторов, как условия окружающей среды или сбой сигнала GPS возможна погрешность.
- Если текущее местоположение устройства не отображается, значит, его батарея разряжена или поблизости нет мобильных устройств Samsung Android, которые могли бы помочь найти устройство. Чтобы получать уведомления при актуализации информации о местоположении вашего устройства, включите соответствующую функцию. Дополнительная информация содержится в разделе [Уведомление об определении местоположения](#).
- Если состояние устройства **Подключено**, можно включить звук уведомления или отрегулировать громкость устройства.
- Время работы устройства может зависеть от пользовательской среды и характера использования.
- Режим UWB недоступен в России.



Поиск местонахождения устройства по звуку уведомления

Устройство можно найти по издаваемому звуку уведомления.

- 1 Откройте приложение **SmartThings** на мобильном устройстве.
- 2 Выберите пункт **Жизнь** → **Find**.
- 3 Выберите пункт **Включить сигнал**.
От устройства прозвучит уведомление.

Чтобы отрегулировать уровень громкости уведомления, коснитесь значка  или .

Чтобы выключить звук уведомления, выберите пункт **Стоп** или однократно нажмите кнопку устройства.

Определение местоположения устройства по истории

Устройство можно найти по истории его местоположения за последние 7 дней.

- 1 Откройте приложение **SmartThings** на мобильном устройстве.
- 2 Выберите пункт **Жизнь** → **Find** → **История местоположений**.

Чтобы удалить всю историю местоположения, нажмите кнопку  → **Удалить журнал**.

Определение местоположения устройства по интенсивности сигнала

Устройство можно найти по интенсивности исходящего от него сигнала.

- 1 Откройте приложение **SmartThings** на мобильном устройстве.
- 2 Выберите пункт **Жизнь** → **Find** → **Подробнее** → **Поиск поблизости**.
Появится экран сигнала устройства, которое нужно найти. Чем ближе пользователь находится к устройству, тем интенсивнее сигнал будет показан на экране.

Можно включить звуковое уведомление на устройстве, коснувшись значка .

Чтобы выключить звук уведомления, коснитесь значка . Уведомления можно также отключать однократным нажатием на кнопку на устройстве.

Поиск местоположения устройства с помощью дополненной реальности (AR)

Устройство можно найти с помощью функций дополненной реальности.

- 1 Откройте приложение **SmartThings** на мобильном устройстве.
- 2 Выберите пункт **Жизнь** → **Find** → **Подробнее** → **Поиск поблизости** → .
- 3 Просканируйте пространство вокруг.
Если устройство находится рядом, эффект AR появится в местоположении искомого устройства.

Можно включить звуковое уведомление на устройстве, коснувшись значка .

 Эта функция доступна только в том случае, если мобильное устройство поддерживает функцию UWB.

Передача информации о местоположении устройства другим пользователям

Можно пригласить нескольких пользователей в место, где зарегистрировано устройство, чтобы делиться местоположением устройства и совместно управлять им. Если свое мобильное устройство использовать не получается, попробуйте найти данное устройство и управлять им через мобильное устройство другого пользователя.

- 1 Откройте приложение **SmartThings** на мобильном устройстве.
- 2 Выберите пункт **Жизнь** → **Find** → **Подробнее** → **Общий доступ к геоданным**.
- 3 Следуйте инструкциям на экране, чтобы пригласить других пользователей в ваше место.
- 4 Как только приглашение будет готово, следуйте инструкциям на экране, чтобы поделиться местоположением устройства.

Определение местоположения устройства с помощью навигации

Указания маршрута

Если устройство потеряно или находится далеко, можно получить указания с инструкциями о маршруте до устройства.

- 1 Откройте приложение **SmartThings** на мобильном устройстве.
- 2 Выберите пункт **Жизнь** → **Find** → **Подробнее** → **Перейти**.
Появятся указания по навигации до места расположения устройства.



Если поддерживаемое приложение для навигации на мобильном устройстве не установлено, появится список поддерживаемых приложений для навигации. Установите нужное приложение из списка и получите указания.

Уведомление об определении местоположения

На мобильное устройство может поступать уведомление при обновлении информации о местоположении данного устройства, даже если батарея устройства полностью разряжена или поблизости нет мобильного устройства Samsung Android, которое могло бы помочь найти данное устройство.

- 1 Откройте приложение **SmartThings** на мобильном устройстве.
- 2 Выберите пункт **Жизнь** → **Find** → **Подробнее** → **Сообщить об обнаружении**, чтобы включить соответствующую функцию.



Эта функция доступна, когда данное устройство и мобильное устройство не подключены друг к другу.

Уведомление о забытом устройстве

Если вы где-то забудете данное устройство, на мобильное устройство могут поступать уведомления.

- 1 Откройте приложение **SmartThings** на мобильном устройстве.
- 2 Выберите пункт **Жизнь** → **Find** → **Подробнее** → **Уведомлять про отдаление** и коснитесь переключателя, чтобы включить соответствующую функцию.

Можно задать безопасное местоположение, например, дом, в котором уведомления приходить не будут, как только вы его покинете. Попробуйте добавить конкретное местоположение, выбрав пункт **Добавление безопасного места**.

Защита устройства и объектов, к которым оно прикреплено

Если устройство потеряется, его можно защитить так, чтобы с него приходило уведомление. Можно также защитить устройство и объект, к которому оно прикреплено, отображением контактной информации для экстренных случаев на мобильном устройстве того, кто найдет устройство и объект, к которому оно прикреплено, и попытается распознать его на своем мобильном устройстве. Можно также заблокировать устройство, чтобы посторонние не смогли подключиться к нему.

Например, если потеряется ваш питомец, к которому прикреплено устройство, контактную информацию хозяина можно будет просмотреть, поместив мобильное устройство на данное устройство для распознавания.



- Для использования этой функции мобильное устройство должно поддерживать технологию NFC и работать в стандартном режиме.
- При попытке распознать устройство с помощью мобильного устройства, убедитесь что его экран включен и разблокирован. В противном случае мобильное устройство не примет данные.
- Чтобы распознать устройство с помощью мобильного устройства, поместите его областью антенны NFC на кнопку.

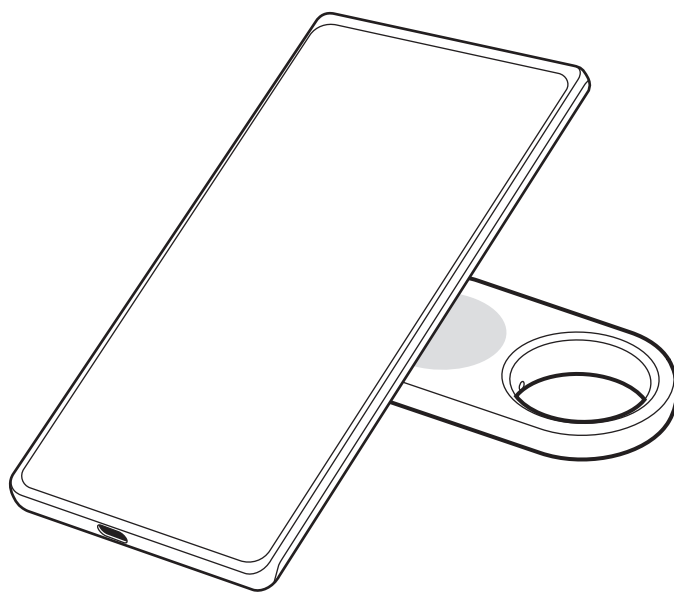

- 1 Откройте приложение **SmartThings** на мобильном устройстве.
- 2 Выберите пункт **Жизнь** → **Find** → **Подробнее** → **Режим "Утеряно"**.
- 3 Ознакомьтесь с инструкциями на экране и выберите пункт **Далее**.
- 4 Введите информацию и выберите пункт **Включить**.

Поиск мобильного устройства

Если мобильное устройство, подключенное к данному устройству, не удается найти, устройство может помочь в поиске.

Нажмите кнопку на устройстве два раза.

На мобильном устройстве, подключенном к данному устройству, прозвучит сигнал.

Чтобы отключить сигнал на мобильном устройстве, следуйте инструкциям на экране или дважды нажмите кнопку на устройстве.



- Эта функция недоступна, когда данное устройство и мобильное устройство не подключены друг к другу.
- Эта функция доступна, когда включена функция «Поиск телефона или планшета».

Использование функции автоматизации

Когда данное устройство подключено к мобильному устройству, нажатием или нажатием и удержанием кнопки на устройстве можно выполнить функцию автоматизации.

- 1 Откройте приложение **SmartThings** на мобильном устройстве.
- 2 Выберите пункт **Устройства**, коснитесь карточки устройства, а затем выберите пункт **Правило автоматизации**.
- 3 Выберите нужный пункт в области **Действия**, а затем выберите пункт **Добавьте действие для этого сценария** и следуйте инструкциям на экране, чтобы добавить действие.
Если нажать или нажать и удерживать кнопку на устройстве, будет запущено действие автоматизации.

Управление функциями автоматизации

Откройте приложение **SmartThings** на мобильном устройстве. Выберите пункт **Устройства**, коснитесь карточки устройства, а затем выберите пункт **Правило автоматизации**. Появится добавленное действие автоматизации.

Чтобы изменить или удалить действие, коснитесь его, а затем выберите пункт **Изменить** или **Удалить**.

Предотвращение отслеживания местоположения

Можно запретить пользователям отслеживать ваше местоположение, настроив получение уведомлений на ваше мобильное устройство, если неизвестная смарт-метка будет перемещаться вместе с вами во время вашего движения.

- 1 Откройте приложение **SmartThings** на мобильном устройстве.
- 2 Выберите пункт **Жизнь** → **Find** →  → **Настройки** → **Обнаружение неизвестной метки**.
- 3 Выберите пункт **Неизвестные оповещения от метки**, чтобы включить соответствующую функцию.

Чтобы найти неизвестные метки рядом, выберите пункт **Поиск неизвестных меток поблизости** → **Начать**.



Эта функция позволяет обнаруживать только метки, совместимые с приложением «Поиск SmartThings».

Подготовка устройства к работе



Добавление на главный экран

Если данное устройство используется часто, его можно запускать, добавив ярлык на главный экран мобильного устройства.

- 1 Откройте приложение **SmartThings** на мобильном устройстве.
- 2 Выберите пункт **Жизнь** → **Find** →  → **Добавить на главный экран**.
- 3 Коснитесь и удерживайте значок на экране или выберите пункт **Добавить**.
На главный экран мобильного устройства будет добавлен ярлык.

Настройка отображения устройств на карте

Можно выбрать, какие устройства будут отображаться на карте «Поиск SmartThings».

- 1 Откройте приложение **SmartThings** на мобильном устройстве.
- 2 Выберите пункт **Жизнь** → **Find** → .
Появится данное устройство, а также список всех устройств, добавленных на экран «Поиск моего мобильного устройства» через учетную запись Samsung.
- 3 Нажмите кнопку  → **Добав. в избранное**.
- 4 Выберите устройство, которое должно отображаться на карте «Поиск SmartThings», а затем выберите пункт **Сохранить**.

Общие настройки

Можно просматривать информацию, связанную с устройством, и изменять различные настройки.

- 1 Откройте приложение **SmartThings** на мобильном устройстве.
- 2 Выберите пункт **Устройства**, а затем коснитесь карточки устройства.

Состояние

Можно просматривать состояние подключения между данным устройством и мобильным устройством, а также состояние работы.

Выберите пункт **Смотреть карту**, чтобы просмотреть подробную информацию о местоположении устройства.

Поиск телефона или планшета

Если мобильное устройство не находится в поле зрения, данное устройство поможет его найти.

Коснитесь переключателя **Поиск телефона или планшета**, чтобы включить соответствующую функцию. Дополнительная информация содержится в разделе [Поиск мобильного устройства](#).

Правило автоматизации

Когда данное устройство подключено к мобильному устройству, нажатием или нажатием и удержанием кнопки на устройстве можно выполнить функцию автоматизации. Дополнительная информация содержится в разделе [Использование функции автоматизации](#).

Громкость

Регулировка громкости устройства.

Выберите пункт **Громкость**, чтобы выбрать нужный вариант. Можно также коснуться значка , чтобы настроить звук уведомления при оповещении от устройства.

Мелодия звонка

Изменение звука уведомления, который устройство издает при попытке определения его местоположения.

Выберите пункт **Мелодия звонка**, чтобы выбрать нужный звук уведомления.

Режим энергосбережения

Включив режим энергосбережения, можно продлить время работы устройства от батареи.

Коснитесь переключателя **Режим энергосбережения**, чтобы включить соответствующую функцию. При этом некоторые функции, например, кнопка или функции устройства, связанные со звуками, могут не работать.

Аккумулятор

Можно проверить оставшийся уровень заряда батареи устройства. Можно также просмотреть информацию о батарее, выбрав пункт **Аккумулятор**.

Изменение свойств

Коснитесь значка  → **Изменить**.

Изменение значка устройства

Можно изменить значок, отображаемый на карточке устройства или на карте в приложении «Поиск SmartThings».

Нажмите кнопку , чтобы выбрать нужный значок, а затем выберите пункт **Сохранить**.

Место

Можно просмотреть местоположение устройства.

Комната

Можно просмотреть и изменить комнату, в которой находится устройство.

Выберите пункт **Комната**, чтобы выбрать нужную комнату, а затем выберите пункт **Сохранить**.

Выберите пункт **Добавить новую комнату**, чтобы добавить новую комнату. Можно также вручную присвоить комнате, в которой находится устройство, название, выбрав пункт **Другое**.

Изменение имени устройства

Можно изменить имя устройства.

Коснитесь имени устройства, измените его, а затем выберите пункт **Сохранить**.

Изменение настроек приложения «Поиск SmartThings»

Можно изменять различные настройки, связанные с функцией «Поиск SmartThings».

- 1 Откройте приложение **SmartThings** на мобильном устройстве.
- 2 Выберите пункт **Жизнь** → **Find** →  → **Настройки**.

Разрешение на поиск устройств

Можно выбрать устройство, которое нужно найти и настройки которого нужно изменить с помощью функции «Поиск SmartThings».

Устройства, поддерживающие автономный поиск

Информация о местоположении устройства может обновляться через периферийное устройство с фиксированным местоположением, такое как телевизор или станция SmartThings.

Например, если данное устройство окажется рядом с телевизором, телевизор сможет определить местоположение устройства через приложение «Поиск SmartThings», даже если мобильного устройства не окажется поблизости.

Выберите поддерживаемое устройство из списка и следуйте инструкциям на экране для завершения настройки.

Шифрование местоположения

При отправке информации об офлайн местоположении устройства в приложение «Поиск моего мобильного устройства» через другое устройство, данные местоположения устройства можно будет зашифровать для повышенной безопасности.

Коснитесь переключателя рядом с устройством в списке, информацию о местоположении которого нужно зашифровать, а затем следуйте инструкциям на экране по шифрованию информации о местоположении.

Обнаружение неизвестной метки

Можно запретить пользователям отслеживать ваше местоположение, настроив получение уведомлений на ваше мобильное устройство, если неизвестная смарт-метка будет перемещаться вместе с вами во время вашего движения. См. раздел [Предотвращение отслеживания местоположения](#).

Приложение навигации

Можно настроить и загрузить приложение для навигации по умолчанию, которое будет использоваться для поиска устройства.

Разрешить использовать геоданные

Можно разрешить использование информации о местоположении.

Справка

Просматривайте справочную информацию о том, как пользоваться устройством, а также связанную с этим устройством информацию.

- 1 Откройте приложение **SmartThings** на мобильном устройстве.
- 2 Выберите пункт **Устройства**, а затем коснитесь карточки устройства.
- 3 Коснитесь значка  → **Справка**.

Информация об устройстве

Можно просмотреть информацию о программном обеспечении устройства.

- 1 Откройте приложение **SmartThings** на мобильном устройстве.
- 2 Выберите пункт **Устройства**, а затем коснитесь карточки устройства.
- 3 Коснитесь значка  → **Информация**.

Удаление устройства

Устройство можно зарегистрировать в другой учетной записи Samsung после его удаления.

- 1 Откройте приложение **SmartThings** на мобильном устройстве.
- 2 Выберите пункт **Устройства** →  → **Удалить устройство**.
- 3 Коснитесь значка  на карточке устройства, которое нужно удалить.
Будет выполнен сброс устройства.



Уведомления об использовании

Меры предосторожности по использованию устройства

В целях правильного и безопасного использования устройства, прежде чем приступить к работе с ним, изучите руководство.

- Приведенные ниже описания основаны на настройках устройства по умолчанию.
- Некоторый контент на вашем устройстве может отличаться в зависимости от региона, поставщика услуг, технических характеристик модели или программного обеспечения устройства.
- Программное обеспечение, источники звука, обои, изображения и прочие мультимедийные данные, предоставляемые с этим устройством, лицензированы для ограниченного использования. Извлечение и использование этих материалов для коммерческого использования и прочих целей является нарушением законов об авторских правах. Пользователи полностью ответственны за незаконное использование мультимедийных данных.
- Приложения по умолчанию, предоставляемые с устройством, могут обновляться, и их поддержка может быть прекращена без предварительного уведомления.
- Внесение изменений в операционную систему устройства или установка программного обеспечения из непроверенных источников может привести к сбоям в работе устройства и повреждению данных или их утрате. Такие действия нарушают лицензионное соглашение с компанией Samsung и аннулируют гарантию.
- Запрещается использовать изделие в условиях высоких температур или вблизи огня.
- Во избежание химического ожога не проглатывайте и не разбирайте батарею.
- Изделие содержит плоский элемент питания. Батарею не проглатывать. Проглатывание батареи может повлечь за собой сильные ожоги внутренних органов в течение 2 часов, а в некоторых случаях — смерть.
- Держите батарею вдали от младенцев и детей. Если батарейный отсек не закрывается должным образом, воздержитесь от использования устройства и держите его вдали от младенцев и детей. В случае проглатывания батарей или их попадания внутрь немедленно обратитесь к врачу.
- Это устройство работает с некоторым бесплатным программным обеспечением с открытым исходным кодом. Информацию о лицензии на программное обеспечение с открытым исходным кодом, используемое в данном устройстве, можно найти на странице opensource.samsung.com.
- Использование сверхширокополосных (UWB) передатчиков на борту самолета и морского судна не допускается.

Обозначения, используемые в данном руководстве

-  **Предостережение** — ситуации, которые могут привести к получению травмы вами или кем-либо из окружающих
-  **Внимание** — ситуации, которые могут привести к повреждению изделия или другого оборудования
-  **Примечание** — примечания, советы или дополнительные сведения

Замечания к комплекту поставки и аксессуарам

Комплект поставки описан в кратком руководстве.

- Изделие
- Булавка для извлечения
- Краткое руководство
-  • Комплект поставки изделия и набор доступных аксессуаров могут различаться в зависимости от региона и оператора связи.
- Поставляемые аксессуары предназначены исключительно для данного изделия и могут быть несовместимы с другими устройствами.
- Внешний вид изделий и технические характеристики могут быть изменены без предварительного уведомления.
- Дополнительные аксессуары можно приобрести у местных дилеров компании Samsung. Перед покупкой убедитесь, что они совместимы с изделием.
- Применяйте аксессуары, рекомендованные компанией Samsung. Использование нерекондованных аксессуаров может привести к проблемам в работе и сбоям, на которые не распространяется гарантия.

Сохранение водонепроницаемости

Изделие обладает влагозащитой (протестировано в условиях IP67: 15–35 °C, 86–106 кПа, пресная вода, 1 метр, 30 минут). Для сохранения водонепроницаемости изделия точно соблюдайте приведенные далее рекомендации.

- Не допускайте попадания на изделие воды из плавательного бассейна или морской воды.
- Не подвергайте изделие воздействию воды под напором. При внезапном повышении давления воды гарантированная степень защиты от воды может быть нарушена.
- Если на изделие попала вода, протрите его мягкой, чистой тканью, а затем тщательно высушите.
- Если на изделие попали другие жидкости, такие как мыльная вода, масло, духи, солнцезащитное средство, очищающее средство для рук или средства, содержащие химические вещества, например, косметическая продукция, очистите изделие в непроточной пресной воде, протрите его мягкой, чистой тканью, а затем тщательно высушите, чтобы сохранить его водонепроницаемость.
- Если изделие погружалось в воду или на динамик попала влага, звук может быть нечетким.

Приложение

Устранение неполадок

Перед обращением в сервисный центр Samsung или уполномоченный сервисный центр попробуйте следующие способы устранения неполадок. Некоторые ситуации могут не относиться к устройству.

Устройство не включается

- Устройство не включится, если батарея полностью разряжена. Перед использованием устройства проверьте заряд батареи.
- Возможно, батарея установлена неправильно. Установите батарею снова.
- Попробуйте вставить батарею еще раз, протерев ее контакты.

Устройство не реагирует или возникает ошибка

Попробуйте выполнить следующие действия. Если неполадка не устраняется, обратитесь в сервисный центр Samsung или уполномоченный сервисный центр.

Перезапуск устройства

Если устройство по-прежнему не реагирует или работает медленно, извлеките батарею и установите ее снова.

Принудительный перезапуск

Если устройство зависает или не реагирует, его можно сбросить.

Вставьте булавку для извлечения из комплекта поставки или какую-либо скрепку в отверстие на лотке батареи и аккуратно вытащите его из слота. Однократно нажав и отпустив кнопку, установите лоток батареи на место, снова нажав на кнопку. Держите кнопку нажатой в течение более 7 секунд до тех пор, пока устройство не издаст звук.

Если батарея не распозналась должным образом, устройство издаст звук сразу же после вставки батареи. В этом случае повторите описанные действия еще раз.

Другое устройство Bluetooth не обнаруживает данное устройство

- Убедитесь, что устройство, к которому осуществляется подключение, готово к сканированию или подключению.
- Местоположение устройства определяется по данным GPS и Wi-Fi устройства, подключенного к данному устройству, и по причине окружающей среды или сбоя GPS могут возникать ошибки. Убедитесь, что другое устройство, к которому подключается данное устройство, находится поблизости.
- Выполните сброс устройства и повторите попытку.

Если выполнение описанных выше действий не поможет устранить проблему, обратитесь в сервисный центр Samsung или уполномоченный сервисный центр.

Не удается определить текущее местоположение устройства

В некоторых местах, например в помещениях, сигналы GPS могут не проходить через препятствия. Настройте на мобильном устройстве, подключенном к данному устройству, использование сети Wi-Fi или мобильной сети, чтобы текущее местоположение определялось в подобных ситуациях.

Небольшой зазор снаружи корпуса устройства

- Зазор обусловлен технологией производства. Могут наблюдаться колебание и вибрация деталей.
- С течением времени трение между деталями может приводить к увеличению этого зазора.

ИНФОРМАЦИЯ О ПРОДУКТЕ

Беспроводная Bluetooth-метка Samsung Galaxy SmartTag2 EI-T5600

предназначена для отслеживания и поиска потерянных вещей и предметов.



Дополнительную информацию о продукции вы можете узнать у импортера/официального представителя на территории Российской Федерации или на сайте производителя.
Срок гарантии - 1 год с момента приобретения продукта.
Гарантия не распространяется на повреждения, возникшие вследствие неправильного или небрежного использования.
Срок службы - 2 года.
Технические характеристики: DC 3V (работа от элемента питания CR2032).
* Модель изделия, страна и дата производства, условия использования и хранения, а также действия при обнаружении неисправности указаны на упаковке.

Данный продукт соответствует требованиям технических регламентов Таможенного союза.

Импортер:	ООО «Самсунг Электроникс Рус Компани», Российская Федерация, 123242, г. Москва, Новинский бульвар, д. 31, помещение 1, 2.
Изготовитель:	Самсунг Электроникс Ко. Лтд.
Юридический адрес изготовителя:	(Мэтан-донг) 129, Самсунг-ро, Енгтонг-гу, г. Сувон, Кёнги-до, Республика Корея.
Адреса заводов*:	
AMO VINA Co., Ltd., Lot CN13, Khai Quang Industrial Zone, Khai Quang Ward, Vinh Yen City, Vinh Phuc Province, BbETHAM.	

При обнаружении неисправности: отключить, связаться со службой поддержки 8-800-555-55-55 (только для граждан Российской Федерации).

Авторские права

© Samsung Electronics Co., Ltd., 2023.

Данное руководство защищено международными законами об авторских правах.

Запрещается воспроизводить, распространять, переводить или передавать какие-либо части данного руководства в любой форме и любым способом, электронным или механическим, включая фотокопирование, запись и хранение в любой системе хранения и поиска информации.

Товарные знаки

- SAMSUNG и логотип SAMSUNG являются зарегистрированными товарными знаками компании Samsung Electronics Co., Ltd.
- Bluetooth® является зарегистрированным товарным знаком Bluetooth SIG, Inc. во всем мире.
- Остальные авторские права и товарные знаки являются собственностью их владельцев.

Початок роботи

Про Galaxy SmartTag2

Galaxy SmartTag2 — виріб, який можна кріпити до домашніх тварин або предметів, щоб не загубити їх та мати доступ до інформації щодо їхнього місцезнаходження, яка постійно оновлюється. Крім того, за допомогою кнопки на виробі можна запускати автоматизовані функції.

Підключіть виріб до свого мобільного пристрою за допомогою програми SmartThings, щоб переглядати інформацію про місцезнаходження виробу та мати можливість з'ясувати, де виріб було загублено.

Зовнішній вигляд пристрою

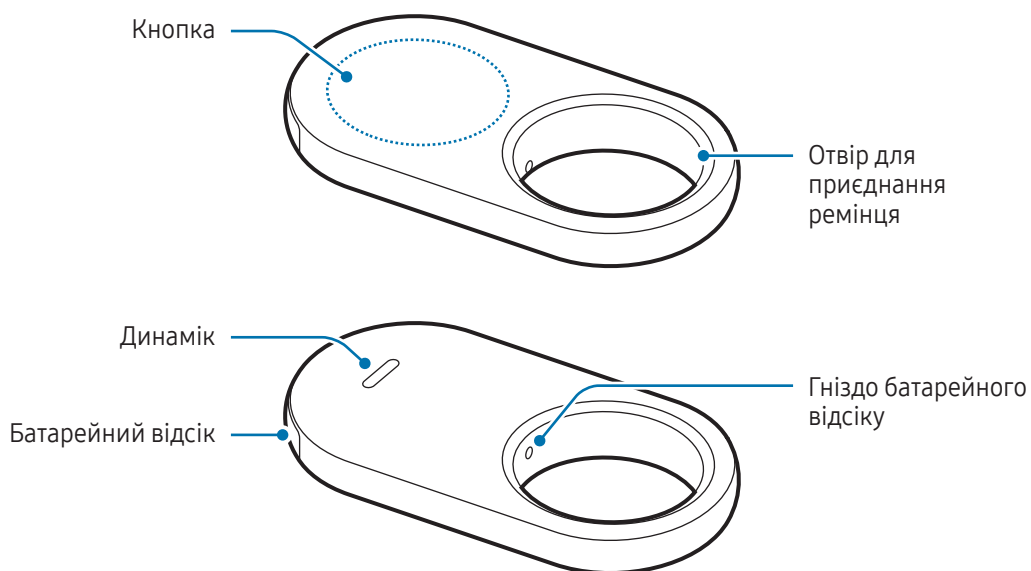

Кнопка

Кнопка	Функція
Кнопка	<ul style="list-style-type: none">• Натисніть, щоб вимкнути звук сповіщення виробу під час його відтворення.• Двічі натисніть, щоб знайти мобільний пристрій, підключений до виробу.• Натисніть або натисніть й утримуйте для запуску заданої вами автоматизованої функції.

Заміна батареї

- 1 Вставте інструмент для виймання батареї, який входить в комплект поставки виробу або канцелярську скріпку в отвір поряд з батарейним відсіком і витягніть відсік з гнізда.

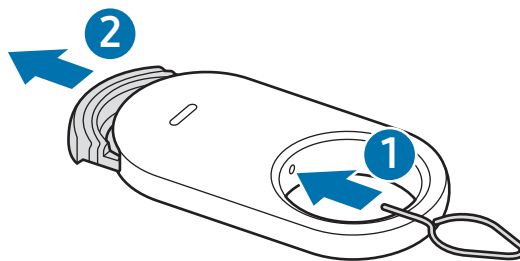

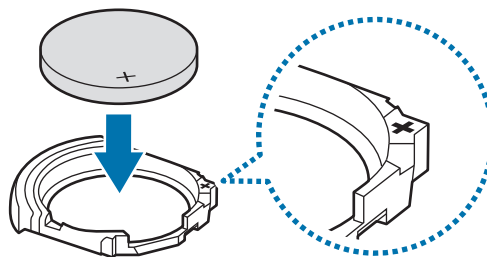

- 2 Вставте батарею так, щоб позитивний контакт співпадав із символом «+» усередині виробу.

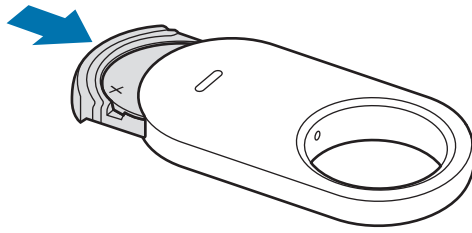

3 Вставте батарейний відсік назад у гніздо.



-  Будьте обережні, щоб не травмувати палець або ніготь, витягуючи батарейний відсік з гнізда під час заміни батареї.
- Будьте уважні та не вставте батарейний відсік догори дном, оскільки ви можете пошкодити виріб.
-  Перевірте, чи правильно розташований позитивний полюс (+) елемента живлення. Якщо елемент живлення вставлено неправильно, виріб не буде працювати.
- У разі розрядження батареї замініть її.
- Не перезаряджайте батарею, що входить до комплекту.

Перед початком користування виробом

Установлення програми SmartThings на ваш мобільний пристрій

Перед початком користування виробом ви повинні встановити на свій мобільний пристрій програму SmartThings.

Залежно від вашого пристрою програму SmartThings можна завантажити з таких джерел:

- Мобільні пристрої Samsung з ОС Android: **Galaxy Store, Play Маркет**
-  Ви не зможете встановити програму SmartThings на мобільні пристрої, які не підтримують синхронізацію з виробами. Переконайтеся, що ваш мобільний пристрій сумісний з виробами.
- Для користування програмою SmartThings вам необхідно зареєструватися та увійти до свого облікового запису Samsung.

Підключення виробів до мобільного пристрою

- 1 Відкрийте програму **SmartThings** на своєму мобільному пристрої.
Оновіть програму SmartThings до останньої версії.
- 2 Зніміть плівку між батарейним відсіком і батареєю або вставте батарею.
Або натисніть кнопку на виробі.
Виріб відтворить звук та активується.
- 3 Коли на вашому мобільному пристрої відобразиться спливне вікно з інформацією про виявлення виробу, торкніться **Додати**.
Якщо спливне вікно з'єднання не з'являється, торкніться **Пристрої** → **+**. Торкніться **Додавання** під меню **Пристрої Samsung** і торкніться **Тег/трекер**.
- 4 Щоб завершити підключення, дотримуйтеся вказівок на екрані.
Після встановлення підключення поточне місцезнаходження мітки буде показано на мапі **SmartThings Find**, а виріб з'явиться у списку пристроїв програми SmartThings.

Підключення виробів через сканування QR-коду

Виріб можна також підключити до вашого мобільного пристрою шляхом сканування його QR-коду.

- 1 Відкрийте програму **SmartThings** на своєму мобільному пристрої.
- 2 Торкніться **Пристрої** → **+** → **Скан. QR-код**, щоб відсканувати QR-код на коробці.
- 3 Щоб завершити підключення, дотримуйтеся вказівок на екрані.
Після встановлення підключення поточне місцезнаходження мітки буде показано на мапі **SmartThings Find**, а виріб з'явиться у списку пристроїв програми SmartThings.



- Якщо ви реєструєте виріб уперше, процес реєстрації може бути дещо складнішим, що залежить від навколишнього середовища. Для успішного завершення спробу реєстрації, можливо, доведеться повторити 2–3 рази.
- Підтримувані функції можуть різнитися залежно від мобільного пристрою і версії програмного забезпечення.
- SmartThings Find можна використовувати тільки на мобільних пристроях Samsung з ОС Android 9.0 або новішої версії, а також на мобільних пристроях Samsung, які підтримують функцію «Find My Mobile».
- Цей виріб — бездротовий пристрій зв'язку, ефективність якого може знижуватися в разі одночасного підключення багатьох пристроїв.

Використання виробу

Пошук виробу

Інформацію про місцезнаходження виробу можна дистанційно перевірити через програму SmartThings на вашому мобільному пристрої, а місцезнаходження виробу можна визначити, активувавши звук сповіщення.

- 1 Відкрийте програму **SmartThings** на своєму мобільному пристрої.
- 2 Торкніться **Пристрої**, торкніться картки виробу і потім торкніться **Переглянути карту**. Альтернативний варіант — торкніться **Життя** → **Find**.

Поточне місцезнаходження виробу відобразиться на мапі.



- Місцезнаходження виробу визначається на основі результатів позиціонування за допомогою GPS та Wi-Fi мобільного пристрою, до якого підключено виріб, або мобільного пристрою Android, який знаходиться неподалік, тому через особливості довкілля або відмову GPS можливі помилки.
- Якщо поточне місцезнаходження виробу не відображається, це значить, що батарея виробу розрядився або поблизу немає мобільних пристроїв Samsung Android, які б могли знайти виріб. Для отримання сповіщень під час оновлення інформації про місцезнаходження виробу, увімкніть відповідну функцію. Додаткову інформацію дивіться в розділі [Сповістіть мене, коли знайдете](#).
- Коли статус виробу змінено на **Підключено**, ви можете активувати звук сповіщення або налаштувати гучність виробу.
- Тривалість використання виробу може змінюватися і залежить від середовища та особливостей використання.
- Доступність функції UWB (Ultra-Wideband) залежить від країни.

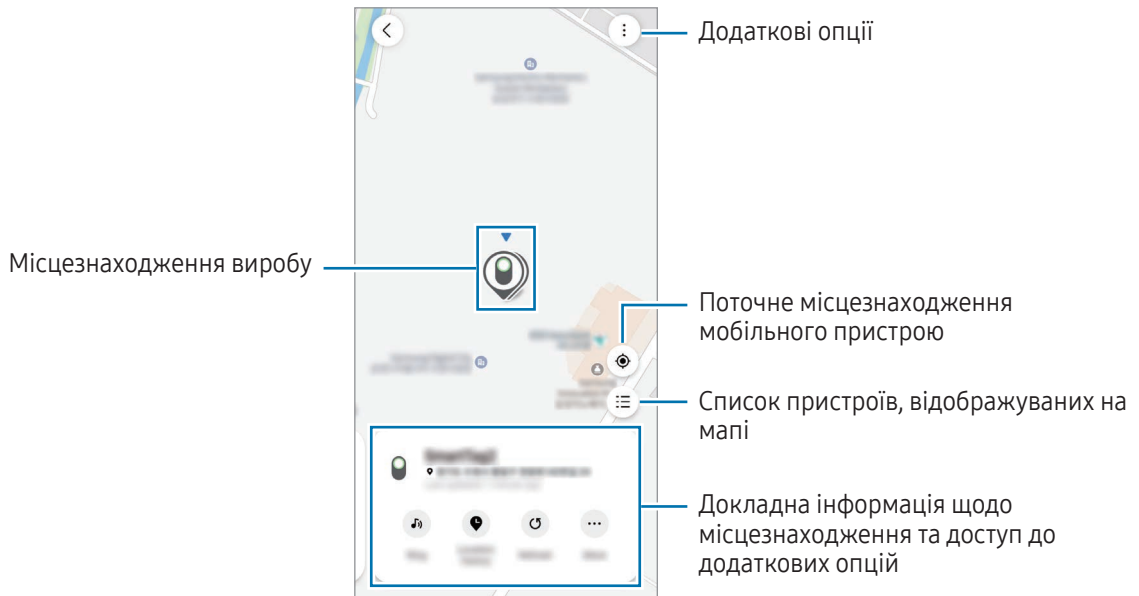

Пошук виробу за звуком сповіщення

Виріб можна відшукати, активувавши звук сповіщення.

- 1 Відкрийте програму **SmartThings** на своєму мобільному пристрої.
- 2 Торкніться **Життя** → **Find**.
- 3 Торкніться **Увімкнути сигнал**.
Почне відтворюватися звук сповіщення виробу.

Для налаштування гучності звуку сповіщення торкніться  або .

Щоб вимкнути звук сповіщення, торкніться **Зупинити** або натисніть на кнопку на виробі один раз.

Пошук виробу за історією місцезнаходження

Ви можете знайти виріб, переглянувши дані про його місцезнаходження за останні 7 днів.

- 1 Відкрийте програму **SmartThings** на своєму мобільному пристрої.
- 2 Торкніться **Життя** → **Find** → **Історія розташувань**.

Щоб видалити всі дані про місцезнаходження виробу, торкніться  → **Видалити історію**.

Пошук виробу за рівнем сигналу

Місцезнаходження виробу можна визначити за рівнем сигналу.

- 1 Відкрийте програму **SmartThings** на своєму мобільному пристрої.
- 2 Торкніться **Життя** → **Find** → **Докладніше** → **Пошук поблизу**.
Відобразиться екран із значенням рівня сигналу виробу, який ви шукаєте. Що ближче ви перебуваєте до місцезнаходження виробу, який ви шукаєте, то більшим буде відображуване на екрані значення рівня сигналу.

Щоб увімкнути звук сповіщення виробу, торкніться .

Щоб вимкнути звук сповіщення, торкніться . Ви можете також вимкнути сповіщення, натиснувши на кнопку на виробі один раз.

Пошук виробу за допомогою AR-ефекту

Виріб можна відшукати, скориставшись функціями доповненої реальності (AR).

- 1 Відкрийте програму **SmartThings** на своєму мобільному пристрої.
- 2 Торкніться **Життя** → **Find** → **Докладніше** → **Пошук поблизу** → .
- 3 Проскануйте довкілля.
Якщо ваш виріб десь поблизу, то в місці його знаходження з'явиться AR-ефект.

Щоб увімкнути звук сповіщення виробу, торкніться .

 Функція доступна лише, якщо ваш мобільний пристрій підтримує функцію UWB.

Пошук місць спільного використання виробу

Ви можете запросити декількох користувачів до місця, де зареєстровано виріб, щоб поділитися місцезнаходженням виробу і контролювати його разом. Якщо ви не можете використовувати мобільний пристрій, спробуйте визначити місцезнаходження виробу і контролювати його за допомогою мобільного пристрою іншого користувача.

- 1 Відкрийте програму **SmartThings** на своєму мобільному пристрої.
- 2 Торкніться **Життя** → **Find** → **Докладніше** → **Спільний доступ до геоданих**.
- 3 Дотримуйтеся інструкцій на екрані, щоб запросити інших користувачів до свого місцезнаходження.
- 4 Завершивши процес запрошення користувача, дотримуйтеся інструкцій на екрані, щоб поділитися місцезнаходженням виробу.

Отримання підказок щодо місцезнаходження виробу

Отримання підказок

Якщо виріб загубився або знаходиться далеко від вас, можна скористатися підказками щодо шляху до місця, де знаходиться виріб.

- 1 Відкрийте програму **SmartThings** на своєму мобільному пристрої.
- 2 Торкніться **Життя** → **Find** → **Докладніше** → **Навігація**.
Розпочнеться відображення підказок щодо шляху до місця, де знаходиться виріб.

 Якщо сумісної програми для навігації на вашому мобільному пристрої не встановлено, з'явиться список сумісних програм для навігації. Установіть потрібну програму зі списку і отримайте підказки.

Сповістіть мене, коли знайдете

Ви можете отримати сповіщення на свій мобільний пристрій після оновлення інформації про місцезнаходження виробу, навіть якщо батарея виробу повністю розряджений або поблизу немає мобільного пристрою Samsung Android, який допоміг би вам визначити місцезнаходження виробу.

- 1 Відкрийте програму **SmartThings** на своєму мобільному пристрої.
- 2 Торкніться **Життя** → **Find** → **Докладніше** → **Повідомити про виявлення**, щоб увімкнути цю функцію.

 Ця функція недоступна, якщо виріб і мобільний пристрій не під'єднані один до одного.

Отримання сповіщень, якщо виріб забуто

Ви можете отримувати сповіщення на свій мобільний телефон, якщо забули виріб.

- 1 Відкрийте програму **SmartThings** на своєму мобільному пристрої.
- 2 Торкніться **Життя** → **Find** → **Докладніше** → **Сповіщати про віддалення** і торкніться перемикача, щоб увімкнути відповідну функцію.

Ви можете налаштувати безпечне місцезнаходження, де ви не будете отримувати сповіщення, навіть якщо забули виріб, наприклад, вдома. Спробуйте додати певне місце, торкнувшись **Додати безпечне місце**.

Захист виробу та речей, до яких його прикріплено

Якщо ви загубили виріб, ви можете захистити його, увімкнувши сповіщення. Окрім того, ви можете захистити виріб та речі, до яких його прикріплено, якщо, коли інші користувачі знайдуть ваш виріб або речі, до яких його прикріплено, і спробують розпізнати їх за допомогою своїх мобільних пристроїв, у них на екрані з'явиться екстрена контактна інформація. Ви також можете заблокувати виріб, щоб ніхто не міг до нього підключитися.

Наприклад, якщо домашній улюбленець, до якого прикріплено виріб, загубиться, контактну інформацію власника можна переглянути, навівши мобільний пристрій на виріб, щоб розпізнати його.



- Для використання цієї функції мобільний пристрій, який використовується для розпізнавання виробу, повинен підтримувати функцію NFC та працювати у режимі «Стандартний».
- Пробуючи розпізнати виріб за допомогою мобільного пристрою, переконайтеся, що екран мобільного пристрою увімкнено та розблоковано. В іншому випадку мобільний пристрій не отримає дані.
- Щоб розпізнати виріб за допомогою мобільного пристрою, наведіть область антени NFC свого мобільного пристрою на кнопку на виробі.

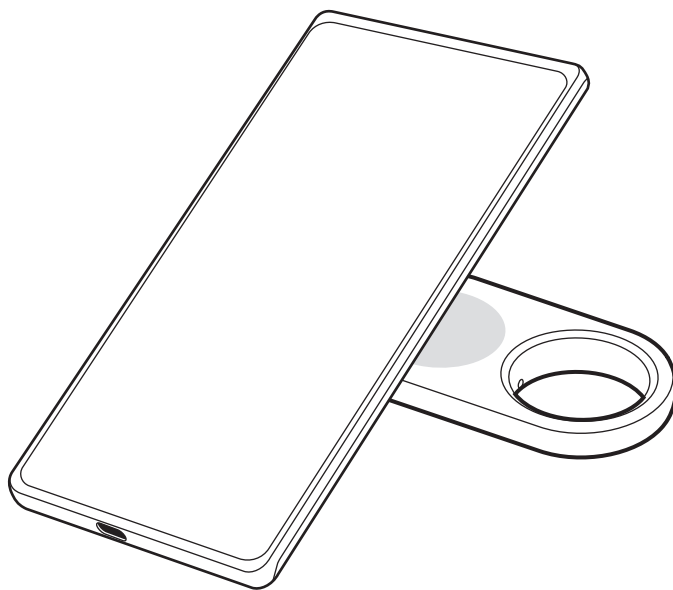

- 1 Відкрийте програму **SmartThings** на своєму мобільному пристрої.
- 2 Торкніться **Життя** → **Find** → **Докладніше** → **Режим «Утрачено»**.
- 3 Прочитайте інструкції на екрані та торкніться **Далі**.
- 4 Введіть інформацію та торкніться **Увімкнути**.

Пошук мобільного пристрою

Якщо вашого підключеного до виробу мобільного пристрою поблизу не видно, виріб може допомогти вам знайти його.

Двічі натисніть кнопку на виробі.

Мобільний пристрій, підключений до виробу, почне відтворювати мелодію виклику.

Щоб вимкнути мелодію виклику свого мобільного пристрою, дотримуйтеся інструкцій на екрані або двічі натисніть кнопку на виробі.



- Ця функція недоступна, якщо виріб і мобільний пристрій не підключені один до одного.
- Ця функція доступна, коли функцію «Знайти телефон або планшет» увімкнено.

Використання автоматизованої функції

Коли виріб підключений до мобільного пристрою, можна запустити автоматизовану функцію, натиснувши або натиснувши та утримуючи кнопку на виробі.

- 1 Відкрийте програму **SmartThings** на своєму мобільному пристрої.
- 2 Торкніться **Пристрої**, торкніться картки виробу і потім торкніться **Правило автоматизації**.
- 3 Оберіть опцію у розділі **Дії** і торкніться **Додайте дії, які виконуватиме сценарій.**, щоб дотримуватися інструкцій на екрані для додавання дії.
У разі натискання або натискання й утримання кнопки виробу буде увімкнено налаштовану вами автоматизовану функцію.

Керування автоматизованими функціями

Відкрийте програму **SmartThings** на своєму мобільному пристрої. Торкніться **Пристрої**, торкніться картки виробу і потім торкніться **Правило автоматизації**. Відобразиться додана вами автоматизована функція.

Щоб редагувати або видалити дію, торкніться дії, яку ви хочете редагувати або видалити, і торкніться **Редагув.** або **Видалити**.

Запобігання відстеженню місцезнаходження

Ви можете заборонити людям відстежувати ваше місцезнаходження, налаштувавши отримання сповіщень на своєму мобільному пристрої, якщо невідома смарт мітка рухається разом з вами.

- 1 Відкрийте програму **SmartThings** на своєму мобільному пристрої.
- 2 Торкніться **Життя** → **Find** →  → **Налаштування** → **Виявлення невідомих міток**.
- 3 Торкніться **Невідомі оповіщення від мітки**, щоб увімкнути цю функцію.

Щоб знайти невідомі смарт мітки біля вас, торкніться **Пошук невідомих міток поблизу** → **Запустити**.



Ця функція допоможе виявити смарт мітки, сумісні з SmartThings Find.

Налаштування виробу



Додавання на головний екран

Якщо ви часто користуєтеся виробом, для його запуску можна додати ярлик швидкого доступу на головний екран мобільного пристрою.

- 1 Відкрийте програму **SmartThings** на своєму мобільному пристрої.
- 2 Торкніться **Життя** → **Find** →  → **Додати на головний екран**.
- 3 Торкніться й утримуйте піктограму на екрані або торкніться **Додати**.
Ярлик швидкого доступу буде додано на головний екран вашого мобільного пристрою.

Налаштування пристроїв, відображуваних на мапі

Перелік пристроїв, які відображатимуться на мапі «SmartThings Find», можна налаштувати.

- 1 Відкрийте програму **SmartThings** на своєму мобільному пристрої.
- 2 Торкніться **Життя** → **Find** → .
Відобразиться ваш виріб та перелік усіх пристроїв, доданих до функції «Find My Mobile» через ваш обліковий запис Samsung.
- 3 Торкніться  → **Додати до обраного**.
- 4 Оберіть пристрій, який має відображатися на мапі «SmartThings Find», і торкніться **Зберегти**.

Загальні налаштування

Ви можете переглядати інформацію щодо виробу і змінювати різні налаштування.

- 1 Відкрийте програму **SmartThings** на своєму мобільному пристрої.
- 2 Торкніться **Пристрої** і торкніться картки виробу.

Стан

Ви можете перевірити стан підключення виробу до мобільного пристрою, а також місцезнаходження виробу.

Торкніться **Переглянути карту**, щоб переглянути детальну інформацію щодо місцезнаходження виробу.

Пошук телефону або планшета

Якщо вашого мобільного пристрою поблизу не видно, ви можете скористатися виробом, щоб знайти його.

Торкніться перемикача **Пошук телефону або планшета**, щоб увімкнути відповідну функцію. Додаткову інформацію дивіться в розділі [Пошук мобільного пристрою](#).

Правило автоматизації

Коли виріб підключений до мобільного пристрою, можна запустити автоматизовану функцію, натиснувши або натиснувши та утримуючи кнопку на виробі. Додаткову інформацію дивіться в розділі [Використання автоматизованої функції](#).

Гучність

Регулювання гучності виробу.

Торкніться **Гучність**, щоб обрати потрібний варіант. Можна також торкнутися , щоб виріб відтворив звук сповіщення.

Мелодія дзвінка

Зміна звуку сповіщення, який відтворює виріб, коли ви намагаєтесь визначити його місцезнаходження.

Торкніться **Мелодія дзвінка**, щоб обрати бажаний звук сповіщення.

Режим енергозбереження

Ви можете продовжити час роботи батареї, активувавши енергозберігаючу функцію.

Торкніться перемикача **Режим енергозбереження**, щоб увімкнути відповідну функцію. Однак, деякі функції, як-от кнопка на виробі або пов'язані зі звуками функції, можуть бути недоступними.

Акумулятор

Ви можете переглянути залишковий рівень заряду батареї виробу. Крім того, для перегляду інформації щодо батареї можна торкнутися **Акумулятор**.

Редагування

Торкніться  → **Редагувати**.

Зміна піктограми виробу

Ви можете змінити піктограму, яка з'являється на картці виробу або на мапі «SmartThings Find».

Торкніться , щоб обрати потрібну піктограму, і торкніться **Зберегти**.

Місце

Ви можете переглянути місцезнаходження виробу.

Кімната

Ви можете переглянути і змінити кімнату, в якій знаходиться виріб.

Торкніться **Кімната**, щоб обрати потрібну кімнату, і торкніться **Зберегти**.

Торкніться **Додати нову кімнату**, щоб додати нову кімнату. Окрім того, ви можете вручну називати кімнату, де знаходиться виріб, торкнувшись **Настроюваний**.

Редагування імені виробу

Ви можете змінити ім'я виробу.

Торкніться імені виробу, змініть його, а тоді торкніться **Зберегти**.

Налаштування параметрів «SmartThings Find»

Тут можна змінити різноманітні налаштування, пов'язані зі «SmartThings Find».

- 1 Відкрийте програму **SmartThings** на своєму мобільному пристрої.
- 2 Торкніться **Життя** → **Find** →  → **Налаштування**.

Дозвіл на пошук пристроїв

Тут можна обрати пристрій, який треба знайти, та змінити його налаштування за допомогою «SmartThings Find».

Пристрої, що підтримують автономний пошук

Ви можете оновлювати інформацію про місцезнаходження виробу, використовуючи периферійний пристрій, який має фіксоване місцезнаходження, наприклад, телевізор або станцію SmartThings.

Наприклад, якщо ваш виріб знаходиться біля телевізора, ваш телевізор може оновлювати інформацію про місцезнаходження виробу на мапі «SmartThings Find», навіть якщо вашого мобільного пристрою немає поруч.

Виберіть підтримуваний пристрій зі списку та дотримуйтеся вказівок на екрані, щоб завершити налаштування.

Шифрувати останнє розташування

У разі надсилання даних місцезнаходження вашого виробу в режимі офлайн до ресурсу «Find My Mobile» через інший пристрій ви можете зашифрувати дані місцезнаходження вашого виробу задля додаткової безпеки.

Торкніться перемикача пристрою у списку, дані місцезнаходження якого слід зашифрувати, а тоді дотримуйтеся інструкцій на екрані щодо шифрування ваших даних місцезнаходження.

Виявлення невідомих міток

Ви можете заборонити людям відстежувати ваше місцезнаходження, налаштувавши отримання сповіщень на своєму мобільному пристрої, якщо невідома смарт мітка рухається разом з вами. Див. розділ [Запобігання відстеженню місцезнаходження](#).

Програма навігації

Тут можна обрати й завантажити програму для навігації, яка буде використовуватися за замовчанням під час отримання підказок щодо шляху до місцезнаходження виробу.

Дозволити використовувати геодані

Ви можете дозволити використання інформації про ваше місцезнаходження.

Довідка

Тут можна переглянути інформацію, яка допоможе навчитися використовувати виріб, та пов'язану з виробом інформацію.

- 1 Відкрийте програму **SmartThings** на своєму мобільному пристрої.
- 2 Торкніться **Пристрої** і торкніться картки виробу.
- 3 Торкніться  → **Довідка**.

Інформація про виріб

Ви можете переглянути інформацію щодо програмного забезпечення виробу.

- 1 Відкрийте програму **SmartThings** на своєму мобільному пристрої.
- 2 Торкніться **Пристрої** і торкніться картки виробу.
- 3 Торкніться  → **Інформація**.

Видалення виробу

Виріб можна зареєструвати в іншому обліковому записі Samsung, видаливши його.

- 1 Відкрийте програму **SmartThings** на своєму мобільному пристрої.
- 2 Торкніться **Пристрої** →  → **Видалити пристрій**.
- 3 Торкніться  на картці виробу, яку ви хочете видалити.
Налаштування виробу буде скинуто.



Інформація щодо використання

Застереження щодо використання пристрою

Для безпечного та належного користування виробом уважно прочитайте цей посібник.

- В описах використовуються стандартні налаштування виробу.
- Деякий вміст на вашому виробі може бути іншим залежно від регіону, оператора зв'язку, технічних характеристик моделі або програмного забезпечення виробу.
- Програмне забезпечення, джерела звуку, графічні екранні заставки, зображення та інші мультимедійні матеріали, що надаються із цим виробом, ліцензовані для обмеженого використання. Вилучення та використання цих матеріалів з комерційними або іншими цілями є порушенням авторських прав. Користувачі несуть усю відповідальність за протизаконне використання мультимедіа.
- Стандартні програми, що постачаються з виробом, можуть потребувати оновлення, а їхню підтримку може бути припинено без завчасного попередження.
- Модифікація операційної системи виробу або встановлення програм з неофіційних джерел може призвести до несправностей виробу, пошкодження або втрати даних. Такі дії є порушенням ліцензійної угоди Samsung і роблять гарантію недійсною.
- Не користуйтеся виробом у середовищі з високою температурою чи поблизу вогню.
- Не проковтуйте і не розбирайте ніколи батареї, це небезпечно хімічними опіками.
- Цей продукт містить плаский круглий елемент живлення. Заборонено ковтати батарею. Ковтання батареї може призвести до тяжких опіків внутрішніх органів усього за 2 години, а в серйозних випадках може спричинити смерть.
- Тримайте батареї в місці, недоступному для немовлят і дітей. Якщо батарейний відсік закривається ненадійно, припиніть використання продукту і тримайте його у місці, недоступному для немовлят і дітей. Якщо ви підозрюєте, що батареї могло бути проковтнуто чи поміщено в будь-яку частину тіла, негайно зверніться по медичну допомогу.
- Цей пристрій містить певне вільне програмне забезпечення з відкритим вихідним кодом. Інформацію щодо ліцензій на програмне забезпечення з вихідним кодом, що застосовується у даному продукті, можна знайти на вебсайті opensource.samsung.com.
- Використання ультраширококутних (UWB) передавачів заборонено на борту літака чи корабля.

Пояснювальні значки

-  **Попередження:** ситуації, що можуть призвести до травмування себе або інших осіб
-  **Увага:** ситуації, що можуть призвести до пошкодження виробу або іншого обладнання
-  **Примітка:** примітки, поради з користування або додаткова інформація

Інформація щодо вмісту пакування й аксесуарів

Для отримання інформації про комплектацію дивіться короткий посібник користувача.

- Виріб
- Інструмент для виймання
- Короткий посібник користувача
-  • Компоненти, які входять до комплекту поставки виробу, і доступні аксесуари можуть різнитися залежно від країни або оператора зв'язку.
- Компоненти, що постачаються в комплекті, розроблені спеціально для цього виробу й можуть бути несумісними з іншими пристроями.
- Зовнішній вигляд і характеристики можуть змінюватися без завчасного попередження.
- Додаткові аксесуари можна придбати в місцевого постачальника Samsung. Перед їх придбанням переконайтеся, що вони сумісні з виробом.
- Використовуйте аксесуари, рекомендовані компанією Samsung. Використання нерекондованих аксесуарів може призвести до виникнення проблем у роботі та несправностей, на які не розповсюджується гарантія.

Застереження щодо стійкості до впливу води

Ваш виріб має захист від води (випробувано відповідно до умов стандарту IP67: 15–35 °С, 86–106 кПа, прісна вода, 1 метр, 30 хвилин). Для збереження водозахисних властивостей виробу ретельно дотримуйтесь наведених нижче рекомендацій.

- Не допускайте потрапляння на виріб води з басейну або морської води.
- Не піддавайте виріб дії води під тиском. Раптове підвищення тиску води може перевищити гарантований рівень водонепроникності.
- Якщо на виріб потрапила вода, протріть його м'якою чистою тканиною, а потім ретельно висушіть.
- Якщо на виріб потрапили інші рідини, як-от мильна вода, олія, парфуми, сонцезахисний крем, засіб для очищення рук або хімічні продукти, як-от косметика, очистіть виріб прісною непроточною водою, протріть його м'якою чистою тканиною, а потім ретельно висушіть перед використанням, щоб зберегти водонепроникність.
- У разі занурення виробу у воду або потрапляння води на динамік, звук може бути нечітким.

Додаток

Усунення неполадок

Перш ніж звернутися до сервісного центру Samsung або авторизованого сервісного центру, спробуйте скористатися такими вирішеннями. Деякі ситуації можуть не стосуватися вашого виробу.

Виріб не вмикається

- Якщо батарея повністю розряджений, виріб не ввімкнеться. Перевірте стан батареї, перш ніж використовувати виріб.
- Батарею може було встановлено неправильно. Повторно встановіть батарею.
- Протріть контакти і спробуйте повторно встановити батарею.

Виріб зависає або виникає помилка

Спробуйте наведені нижче рішення. Якщо проблему не вдається усунути, зверніться до сервісного центру Samsung або авторизованого сервісного центру.

Перезавантаження виробу

Якщо виріб продовжує зависати або спрацьовувати із затримкою, вийміть батарею і повторно встановіть її.

Примусовий перезапуск

Якщо виріб завис і не реагує, можна виконати його скидання.

Вставте інструмент для виймання батареї, який входить в комплект поставки виробу або канцелярську скріпку в отвір поряд з батарейним відсіком і витягніть відсік з гнізда. Натиснувши та відпустивши кнопку один раз, вставте батарейний відсік в гніздо, натиснувши кнопку ще раз. Утримуйте кнопку більше 7 секунд, доки виріб не відтворить звук.

Якщо батарею не було належним чином розпізнано, виріб відтворить звук одразу після встановлення батареї. У такому разі спробуйте повторно скористатися цим методом.

Інший пристрій Bluetooth не може знайти ваш виріб

- Переконайтеся, що пристрій, до якого ви хочете підключитися, готовий до сканування або до підключення.
- Місцезнаходження виробу визначається на основі результатів позиціонування за допомогою GPS та Wi-Fi-пристрою, до якого підключено виріб, тому через особливості навколишнього середовища або відмову GPS можливі проблеми. Переконайтеся, що виріб, який ви хочете підключити до свого пристрою, знаходиться поблизу.
- Виконайте скидання виробу і повторіть спробу.

Якщо після виконання цих дій проблема не зникає, зверніться до сервісного центру Samsung або авторизованого сервісного центру.

Неможливо з'ясувати поточне місцезнаходження виробу

У деяких місцях, наприклад у приміщеннях, сигнал GPS може блокуватися. У таких ситуаціях налаштуйте мобільний пристрій, підключений до виробу, на визначення місцезнаходження за допомогою Wi-Fi або мобільної мережі.

На виробі довкруги ззовні з'явилася невелика щілина

- Вона є необхідним елементом технології виробника; також може виникнути невелике гойдання або вібрація частин пристрою.
- Через деякий час щілина може дещо збільшитися у зв'язку з тертям між частинами.

Моделі з радіопередавачем або радіомовним приймачем

- "Самсунг Електронікс Ко., Лтд." заявляє, що це обладнання відповідає вимогам «Технічного регламенту радіообладнання», затвердженого постановою Кабінета Міністрів України від 24.05.2017р. № 355.
- Повний текст декларації відповідності доступний за такою адресою: <http://www.samsung.com>.
Перейдіть на сторінку Підтримка > Пошук за кодом моделі.

Для моделей з радіопередавачами застосовується така інформація

- Це обладнання може використовуватись на території України.

Виробник: «Самсунг Електронікс Ко. Лтд.» (Samsung Electronics Co., Ltd.), 129, Самсунг-Ро, Йонгтонг-Гу, м. Сувон, Кьонги-До, 16677, Республіка Корея.

Імпортёр в Україні: ТОВ «Самсунг Електронікс Україна Компані» (01032, м. Київ, вул. Льва Толстого, 57), виконує функції виробника щодо прийняття претензій від споживача, а також забезпечує організацію ремонту та технічного обслуговування виробів.

Смуга частот та режим

Смуга частот та режим	Вихідна потужність
Bluetooth 2,4 GHz	13 dBm



Авторське право

© Samsung Electronics Co., Ltd., 2023

Цей посібник користувача захищено згідно з міжнародними законами щодо авторських прав.

Заборонено відтворювати, розповсюджувати, перекладати або передавати в будь-якій формі або будь-якими засобами (електронними або механічними, включно із ксерокопіюванням, записуванням або зберіганням на будь-якому пристрої для зберігання даних чи в інформаційно-пошуковій системі), жодну частину цього посібника.

Товарні знаки

- SAMSUNG і логотип SAMSUNG є зареєстрованими товарними знаками компанії Samsung Electronics Co., Ltd.
- Bluetooth® є зареєстрованим товарним знаком компанії Bluetooth SIG, Inc. в усьому світі.
- Усі інші товарні знаки та авторські права належать відповідним власникам.

Жұмысты бастау

Galaxy SmartTag2 туралы ақпарат

Galaxy SmartTag2 — жануарлар мен басқа объектілерге бекітіліп, оларды жоғалтып алмауға көмектесетін және орналасқан жерін көруге мүмкіндік беретін өнім. Сондай-ақ өнім түймесін пайдалану арқылы автоматты функцияларды іске қосуыңызға да болады.

SmartThings қолданбасының көмегімен өнімді мобильді құрылғыңызға қосып, өнімнің орналасқан жерін және оның жоғалған жері туралы ақпаратты қараңыз.

Құрылғының сыртқы көрінісі

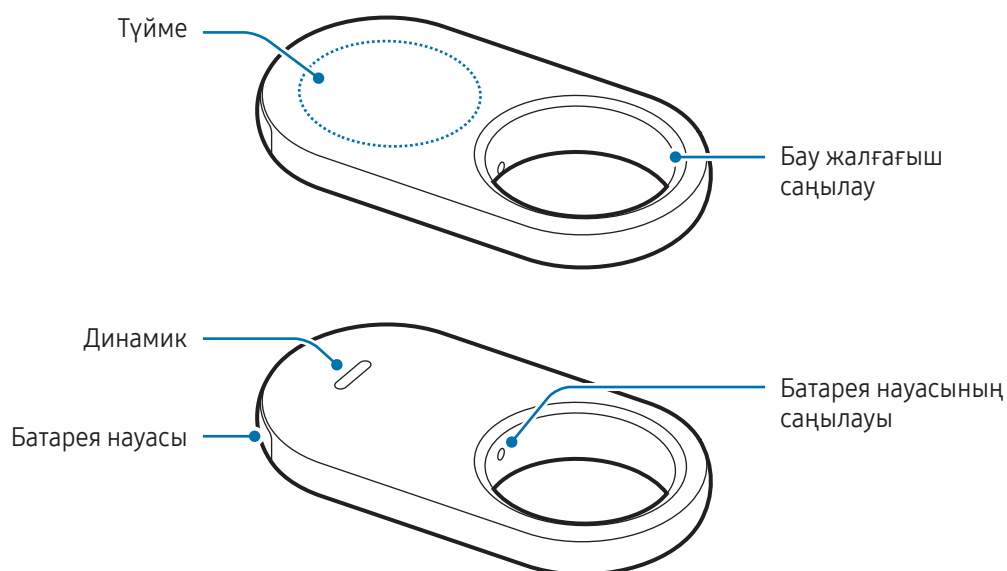

Түйме

Түйме	Функция
Түйме	<ul style="list-style-type: none">• Өнім шырылдаған кезде хабарландырудың дыбысын өшіру үшін басыңыз.• Өнімге қосылған мобильді құрылғыны іздеу үшін екі рет басыңыз.• Орнатылған автоматты функцияны іске қосу үшін басыңыз немесе басып тұрыңыз.

Батареяны ауыстыру

- 1 Батарея науасының саңылауына өніммен берілген шығаруға арналған түйреуішті салып, батарея науасын батарея науасының саңылауынан ақырын шығарыңыз.

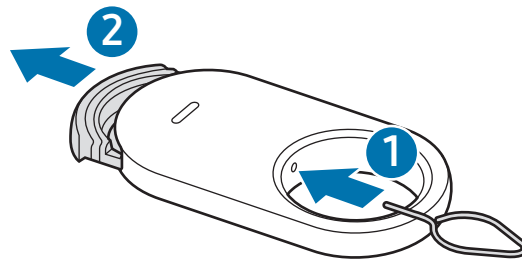

- 2 Батареяның оң түйіспесін өнімдегі «+» таңбасымен дұрыс туралап салыңыз.

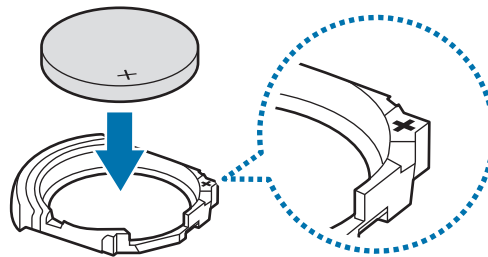

3 Батарея науасын батарея науасының саңылауына қайта салыңыз.

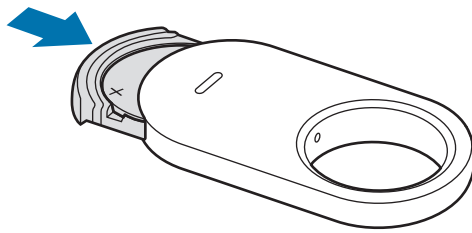

- Батареяны ауыстырған кезде батарея науасын батарея науасының саңылауынан шығарған кезде саусағыңызды немесе тырнағыңызды ауыртып алмау үшін мұқият болыңыз.
- Батарея науасының жоғарғы жағын төмен қаратып салмаңыз, әйтпесе өнім зақымдалуы мүмкін.
- Батареяның оң (+) полюсін ескертіңіз. Батарея дұрыс орнатылмаған жағдайда бұйым жұмыс істемейтін болады.
- Батарея қуаты таусылған кезде оны ауыстырыңыз.
- Жиынтыққа кіретін батареяны зарядтамаңыз.

Өнімді пайдалану алдында

Мобильді құрылғыға SmartThings қолданбасын орнату

Өнімді пайдалану үшін мобильді құрылғыға SmartThings қолданбасын орнатуыңыз керек.

Мобильді құрылғыға байланысты SmartThings қолданбасын келесі орындардан жүктеп алуға болады:

- Samsung Android мобильді құрылғылары: **Galaxy Store, Play Store**
- Өнімді синхрондауға қолдау көрсетпейтін мобильді құрылғыларға SmartThings қолданбасы орнатылмайды. Мобильді құрылғының өніммен үйлесімді екенін тексеріңіз.
- SmartThings қолданбасын пайдалану үшін тіркеліп, Samsung есептік жазбасына кіруіңіз қажет.

Өнімдерді мобильді құрылғыға жалғау

- 1 Мобильді құрылғыдан **SmartThings** қолданбасын ашыңыз.
SmartThings қолданбасын соңғы нұсқаға дейін жаңартыңыз.
- 2 Батарея науасы мен батарея арасындағы үлдірді алып тастаңыз немесе батареяны салыңыз.
Болмаса өнім түймесін басыңыз.
Өнім дыбыс шығарып, қосылады.
- 3 Мобильді құрылғыда өнімнің анықталғанын хабарлайтын қалқымалы терезе пайда болған кезде **Қосу** түймесін түртіңіз.
Қосылымның қалқымалы терезесі пайда болмаса, **Құрылғылар** → **+** тармағын түртіңіз. **Samsung құрылғылары** бөліміндегі **Қосу** түймесін түртіп, **Тег/Бақылағыш** түймесін түртіңіз.
- 4 Жалғауды аяқтау үшін экрандағы нұсқауларды орындаңыз.
Қосылым орнатылған кезде, белгінің қазіргі орны **SmartThings Find** картасында көрсетіледі және өнім SmartThings қолданбасындағы құрылғылар тізімінде пайда болады.

Өнімдерді QR кодын сканерлеу арқылы жалғау

Өнімді мобильді құрылғыларға QR кодын сканерлеу арқылы да жалғай аласыз.

- 1 Мобильді құрылғыдан **SmartThings** қолданбасын ашыңыз.
- 2 **Құрылғылар** → **+** → **QR кодын скан-у** тармағын түртіп, қораптағы QR кодын сканерлеңіз.
- 3 Жалғауды аяқтау үшін экрандағы нұсқауларды орындаңыз.
Қосылым орнатылған кезде, белгінің қазіргі орны **SmartThings Find** картасында көрсетіледі және өнім SmartThings қолданбасындағы құрылғылар тізімінде пайда болады.



- Өнімді бірінші рет тіркеп жатсаңыз, қоршаған ортаға байланысты тіркеу процесінде қиындықтар пайда болуы мүмкін. Тіркеуді сәтті аяқтау үшін 2–3 рет тіркеп көруіңіз қажет болуы мүмкін.
- Қолдау көрсетілетін мүмкіндіктер мобильді құрылғыға және бағдарламалық жасақтаманың нұсқасына байланысты өзгеріп тұруы мүмкін.
- SmartThings Find қызметін Android 9.0 не одан кейінгі нұсқасы орнатылған Samsung мобильді құрылғыларында, сонымен қатар “Ұялы телефонымды табу” мүмкіндігіне қолдау көрсететін Samsung мобильді құрылғыларында пайдалануға болады.
- Өнім сымсыз байланыс құрылғысы болып табылады және бір уақытта бірнеше құрылғы жалғанған жағдайда, оның жұмысы нашарлауы мүмкін.

Өнімді пайдалану

Өнім орналасқан жерін тексеру

Мобильді құрылғыдағы SmartThings қолданбасынан өнімнің орналасқан жерін қашықтан тексеріп, оның хабарландыру дыбысын қосу арқылы табуыңызға болады.

- 1 Мобильді құрылғыдан **SmartThings** қолданбасын ашыңыз.
- 2 **Құрылғылар** түймесін, өнім картасын түртіп, **Карта көру** түймесін түртіңіз. Болмаса **Өмір** → **Find** тармағын түртіңіз.

Картада өнімнің қазіргі орналасқан жері көрсетіледі.



- Өнімнің орналасқан жері өнімге немесе маңайдағы Android мобильді құрылғысына қосылған мобильді құрылғының GPS және Wi-Fi желісі арқылы орынды анықтау нәтижелеріне негізделеді, ал мұндай нәтижелерде қоршаған ортаға немесе GPS ақауы сияқты жағдайларға байланысты қателер болуы мүмкін.
- Өнімнің қазіргі орналасқан жері пайда болмаса, өнімнің батарея қуаты таусылған немесе маңайда өнімді табуға көмектесетін Samsung Android мобильді құрылғысы жоқ. Өнімнің орналасқан жері туралы ақпарат жаңартылған кезде хабарландырулар алу үшін соған қатысты мүмкіндікті қосыңыз. Қосымша ақпаратты [Табылған кезде маған хабарлау](#) бөлімінен қараңыз.
- Өнім күйі **Қосылған** болса, хабарландыру дыбысын қосуға немесе өнімнің дыбыс деңгейін реттеуге болады.
- Өнімнің жұмыс уақыты пайдаланушының қоршаған ортасы мен қолданыс үлгісіне байланысты әртүрлі болуы мүмкін.
- UWB (аса кең жолақ) мүмкіндігі аймаққа байланысты қол жетімді болмауы мүмкін.

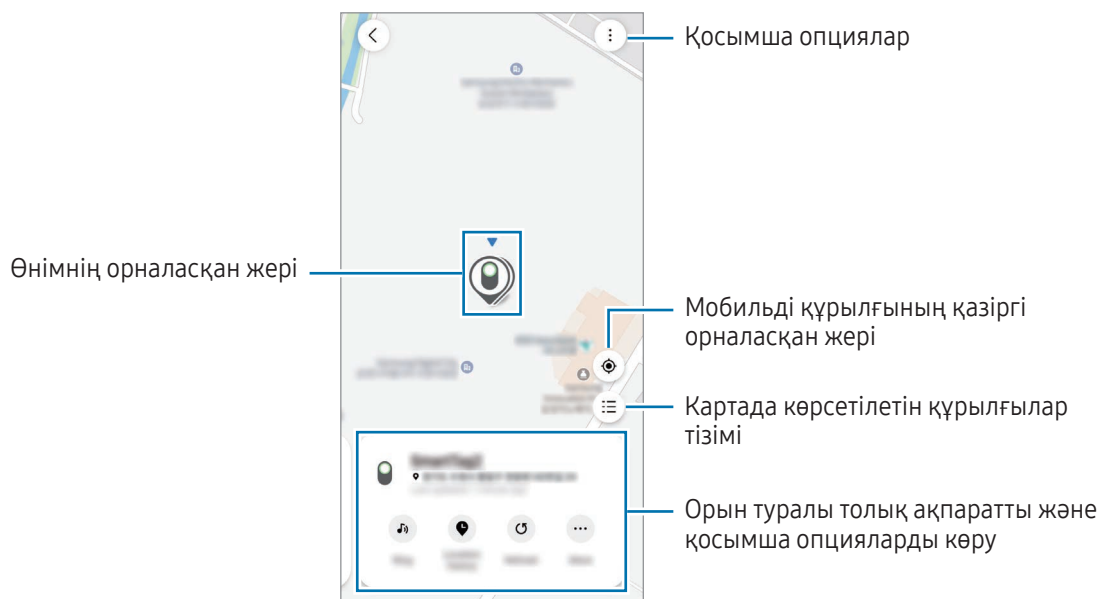

Өнімнің орналасқан жерін хабарландыру дыбысының көмегімен іздеу

Өнім тұрған жерді хабарландыру дыбысын қосу арқылы табуға болады.

- 1 Мобильді құрылғыдан **SmartThings** қолданбасын ашыңыз.
- 2 **Өмір** → **Find** тармағын түртіңіз.
- 3 **Қоңырау** түймесін түртіңіз.
Өнім хабарландыру дыбысын шығарады.

Хабарландыру дыбысының деңгейін реттеу үшін  немесе  түймесін түртіңіз.

Хабарландыру дыбысын өшіру үшін **Тоқта** түймесін түртіңіз немесе өнім түймесін бір рет басыңыз.

Өнімнің орналасқан жерін тарих бойынша іздеу

Өнімнің соңғы 7 күн бойы жазылған орналасқан жерін қарау арқылы өнімді табуға болады.

- 1 Мобильді құрылғыдан **SmartThings** қолданбасын ашыңыз.
- 2 **Өмір** → **Find** → **Орын журналы** тармағын түртіңіз.

Өнімнің орналасқан жерінің толық тарихын жою үшін  → **Жұрналды жою** тармағын түртіңіз.

Өнімнің орналасқан жерін сигнал күші бойынша іздеу

Өнімнің орналасқан жерін оның сигнал күшін анықтау арқылы да табуға болады.

- 1 Мобильді құрылғыдан **SmartThings** қолданбасын ашыңыз.
- 2 **Өмір** → **Find** → **Қосымша** → **Жақын жерден іздеу** тармағын түртіңіз.
Іздеген өнімнің сигнал беру экраны ашылады. Экранда көрсетілген сигнал күші іздеген өнімге жақындаған сайын күшейе беретін болады.

Өнімнің хабарландыру дыбысын шығару үшін  түймесін түртуіңізге болады.

Хабарландыру дыбысын өшіру үшін  түймесін түртіңіз. Өнім түймесін бір рет басу арқылы да хабарландыруларды өшіруге болады.

Өнімнің орналасқан жерін AR әсерімен іздеу

Өнім тұрған жерді AR функциялары арқылы табуға болады.

- 1 Мобильді құрылғыдан **SmartThings** қолданбасын ашыңыз.
- 2 **Өмір** → **Find** → **Қосымша** → **Жақын жерден іздеу** →  тармағын түртіңіз.
- 3 Маңайыңызды сканерлеп шығыңыз.
Өнім жақын маңайда болса, іздеп жатқан өнім орналасқан жерде AR әсері пайда болады.

Өнімнің хабарландыру дыбысын шығару үшін  түймесін түртуіңізге болады.

 Бұл мүмкіндік мобильді құрылғы UWB мүмкіндігіне қолдау көрсеткен кезде ғана қолжетімді.

Өнімнің бөліскен орналасқан жерлерін іздеу

Өнімнің орналасқан жерін бөлісу және бірге басқару үшін өнім тіркелген жерге бірнеше пайдаланушыны шақыра аласыз. Мобильді құрылғыңызды пайдалана алмасаңыз, өнімді басқа пайдаланушының мобильді құрылғысынан тауып, басқарып көріңіз.

- 1 Мобильді құрылғыдан **SmartThings** қолданбасын ашыңыз.
- 2 **Өмір** → **Find** → **Қосымша** → **Осы құрылғының орнын бөлісу** тармағын түртіңіз.
- 3 Орналасқан жерге басқа пайдаланушыларды шақыру үшін экрандағы нұсқауларды орындаңыз.
- 4 Пайдаланушыға шақыру жіберілгеннен кейін, өнімнің орналасқан жерін бөлісу үшін экрандағы нұсқауларды орындаңыз.

Өнімнің орналасқан жері бойынша нұсқаулар алу

Жолға қатысты нұсқаулар алу

Өнімді алыс жерде жоғалтып алсаңыз, өнім орналасқан жерге бағыттайтын нұсқау алуыңыз мүмкін.

- 1 Мобильді құрылғыдан **SmartThings** қолданбасын ашыңыз.
- 2 **Өмір** → **Find** → **Қосымша** → **Навигациялау** тармағын түртіңіз.
Қолданба өнім орналасқан жерге жол көрсетеді.



Мобильді құрылғыңызда қолдау көрсетілетін навигация қолданбасы орнатылмаған болса, қолдау көрсетілетін навигация қолданбаларының тізімі пайда болады. Тізімнен қажетті қолданбаны орнатып, нұсқау алыңыз.

Табылған кезде маған хабарлау

Өнімнің батарея қуаты толықтай таусылса да немесе маңайда өнімді табуға көмектесетін Samsung Android мобильді құрылғысы болмаса да, өнімнің орналасқан жері туралы ақпарат жаңартылған кезде, мобильді құрылғыда хабарландыру ала аласыз.

- 1 Мобильді құрылғыдан **SmartThings** қолданбасын ашыңыз.
- 2 Бұл мүмкіндікті қосу үшін **Өмір** → **Find** → **Қосымша** → **Ол табылғанда, маған хабарлау** тармағын түртіңіз.



Өнім мен мобильді құрылғы жалғанбаса, бұл мүмкіндік жұмыс істемейді.

Өнім қалып қойған кезде хабарландыру алу

Өнімді бір жерде қалдырып кетсеңіз, мобильді құрылғыда хабарландыру алуға болады.

- 1 Мобильді құрылғыдан **SmartThings** қолданбасын ашыңыз.
- 2 **Өмір** → **Find** → **Қосымша** → **Артта қалған кезде хабарлау** тармағын түртіп, қосқышты қосу үшін түртіңіз.

Хабарландыру алмау үшін қауіпсіз орынды орнатуға болады, сонда хабарландыруды сол жерден кеткен кезіңізде аласыз. **Қауіпсіз орынды қосу** түймесін түрту арқылы нақты бір орынды қосып көріңіз.

Өнімді және оған тіркелген нәрселерді қорғау

Өнімді жоғалтып алсаңыз, одан өзіңізге хабарландыру жіберту арқылы өнімді қорғай аласыз. Өнім мен оған тіркелген нәрсені тауып алған және өнімді өзінің мобильді құрылғысымен анықтауға тырысқан адамның мобильді құрылғысында төтенше жағдай контактісі туралы ақпаратты көрсету және басқалар оған қосыла алмайтындай етіп, өнімді құлыптау арқылы да өнім мен оған тіркелген нәрсені қорғай аласыз.

Мысалы, өнім тіркелген үй жануары жоғалса, мобильді құрылғыны өнімге жақындатып, оны анықтау арқылы иесінің байланыс ақпаратын білуге болады.



- Бұл мүмкіндікті пайдалану үшін өнімді анықтайтын мобильді құрылғы NFC мүмкіндігіне қолдау көрсетуі және стандартты режимге орнатылуы керек.
- Өнімді мобильді құрылғымен анықтауға әрекет еткен кезде мобильді құрылғының экраны қосулы болуы және құлпы ашылуы керек. Әйтпесе мобильді құрылғы деректер алмайды.
- Өнімді мобильді құрылғымен анықтау үшін мобильді құрылғының NFC антенна аймағын өнім түймесінің үстіне қойыңыз.

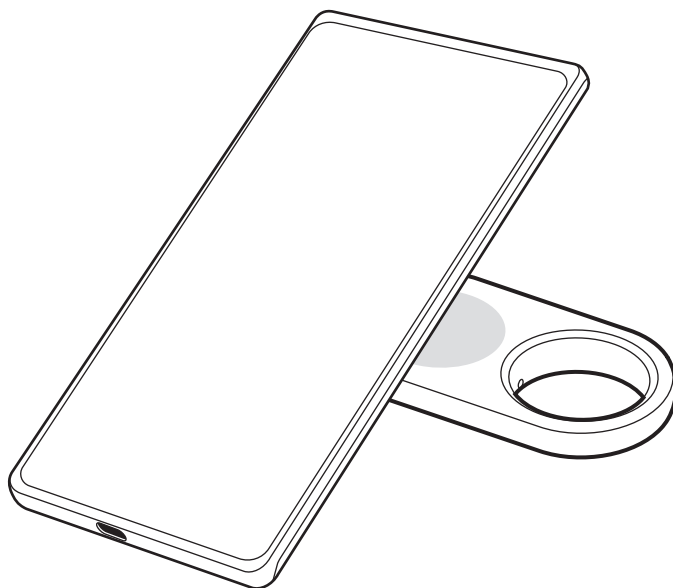

- 1 Мобильді құрылғыдан **SmartThings** қолданбасын ашыңыз.
- 2 **Өмір** → **Find** → **Қосымша** → **Жоғалған режимі** тармағын түртіңіз.
- 3 Экрандағы нұсқауларды оқып, **Келесі** түймесін түртіңіз.
- 4 Ақпаратты енгізіп, **Қосу** түймесін түртіңіз.

Мобильді құрылғыны табу

Өнімге жалғанған маңайдағы мобильді құрылғыңызды таба алмасаңыз, өнім оны табуға көмектеседі.

Өнім түймесін екі рет басыңыз.

Өнімге жалғанған мобильді құрылғының рингтоны ойнайды.

Мобильді құрылғы рингтонын өшіру үшін экрандағы нұсқауларды орындаңыз немесе өнім түймесін екі рет басыңыз.



- Өнім мен мобильді құрылғыға жалғанбаса, бұл мүмкіндік жұмыс істемейді.
- Бұл мүмкіндік телефонды не планшетті табу мүмкіндігі қосулы болған кезде қолжетімді.

Автоматты функцияны пайдалану

Өнім мобильді құрылғыға жалғанған кезде, өнім түймесін басу немесе басып тұру арқылы автоматты мүмкіндікті іске қосуға болады.

- 1 Мобильді құрылғыдан **SmartThings** қолданбасын ашыңыз.
- 2 **Құрылғылар** түймесін, өнім картасын түртіп, **Автоматтандыру** түймесін түртіңіз.
- 3 **Әрекеттер** бөлімінде опция таңдап, **Осы әдеттегі істің нені істейтінін қосыңыз**. түймесін түртіп, экрандағы нұсқауларды орындап, әрекет қосыңыз.
Өнім түймесін басқанда немесе басып тұрғанда, сіз орнатқан автоматты әрекет іске қосылады.

Автоматты функцияларды реттеу

Мобильді құрылғыдан **SmartThings** қолданбасын ашыңыз. **Құрылғылар** түймесін, өнім картасын түртіп, **Автоматтандыру** түймесін түртіңіз. Қосылған автоматты әрекет пайда болады.

Әрекетті өңдеу немесе жою үшін оны түртіп, **Өңдеу** немесе **Жою** түймесін түртіңіз.

Орналасқан жерді бақылауға жол бермеу

Белгісіз смарт белгі сіз қозғалған кезде қозғалса, мобильді құрылғыңызда хабарландыру алуға орнату арқылы адамдардың орналасқан жеріңізді бақылауына жол бермеуге болады.

- 1 Мобильді құрылғыдан **SmartThings** қолданбасын ашыңыз.
- 2 **Өмір** → **Find** →  → **Параметрлер** → **Белгісіз тег анықталды** тармағын түртіңіз.
- 3 Бұл мүмкіндікті қосу үшін **Белгісіз тег ескертулері** түймесін түртіңіз.

Айналаңыздағы белгісіз белгілерді табу үшін **Жақын жерд-і белгісіз тег-і іздеңіз** → **Бастау** тармағын түртіңіз.



Бұл мүмкіндік SmartThings Find қызметімен үйлесімді смарт белгілерді ғана анықтай алады.

Өнім параметрлерін орнату



Бастапқы экранға қосу

Өнімді жиі пайдаланатын болсаңыз, мобильді құрылғыңыздың басты экранына оның таңбашасын қосуыңызға болады.

- 1 Мобильді құрылғыдан **SmartThings** қолданбасын ашыңыз.
- 2 **Өмір** → **Find** →  → **Басты экранға қосу** тармағын түртіңіз.
- 3 Экрандағы белгішені басып тұрыңыз немесе **Қосу** түймесін түртіңіз.
Таңбаша мобильді құрылғының бастапқы экранына қосылады.

Құрылғыларды картада көрсету

SmartThings Find картасында көрсетілетін құрылғыларды таңдауға болады.

- 1 Мобильді құрылғыдан **SmartThings** қолданбасын ашыңыз.
- 2 **Өмір** → **Find** →  тармағын түртіңіз.
Өнім мен сіздің Samsung есептік жазбаңыз арқылы “Ұялы телефонымды табу” қолданбасына қосылған барлық құрылғының тізімі көрсетіледі.
- 3  → **Таңдаулыны орнату** тармағын түртіңіз.
- 4 SmartThings Find картасында көрсеткіңіз келген құрылғыны таңдап, **Сақтау** түймесін түртіңіз.

Жалпы параметрлер

Өнімге қатысты ақпаратты көруге және әртүрлі параметрлерді өзгертуге болады.

- 1 Мобильді құрылғыдан **SmartThings** қолданбасын ашыңыз.
- 2 **Құрылғылар** түймесін, содан кейін өнім картасын түртіңіз.

Күйі

Өнім мен мобильді құрылғының жалғану күйі мен өнімнің орналасқан жерінің күйін тексеруге болады. Өнімнің орналасқан жері туралы толық ақпаратты тексеру үшін **Карта көру** түймесін түртіңіз.

Телефонды немесе планшетті табу

Мобильді құрылғыны жақын жерден таба алмасаңыз, оны табу үшін өнімді пайдалануға болады.

Телефонды немесе планшетті табу қосқышын түртіп, оны қосыңыз. Қосымша ақпаратты **Мобильді құрылғыны табу** бөлімінен қараңыз.

Автоматтандыру

Өнім мобильді құрылғыға жалғанған кезде, өнім түймесін басу немесе басып тұру арқылы автоматты мүмкіндікті іске қосуға болады. Қосымша ақпаратты **Автоматты функцияны пайдалану** бөлімінен қараңыз.

Дыбыс деңгейі

Өнімнің дыбыс деңгейін реттейді.

Дыбыс деңгейі түймесін түртіп, қажетті опцияны таңдаңыз. Өнім хабарландыру дыбысын шығаруы үшін,  түймесін түртуіңізге де болады.

Рингтон

Өнімнің орналасқан жерін табуға әрекет еткен кезде өнім шығаратын хабарландыру дыбысын өзгертіңіз. Қажетті дыбысты таңдау үшін **Рингтон** түймесін түртіңіз.

Қуатты үнемдеу режимі

Қуатты үнемдеу мүмкіндігін іске қосу арқылы батареяның қуат деңгейін созуға болады.

Қуатты үнемдеу режимі қосқышын түртіп, оны қосыңыз. Алайда өнім түймесі сияқты кейбір мүмкіндіктер немесе дыбыстарға қатысты мүмкіндіктер қолжетімді болмауы мүмкін.

Батарея

Өнім батареясының қалған қуатын тексеруге болады. Батарея туралы ақпаратты сондай-ақ **Батарея** түймесін түртіп көруіңізге де болады.

Өңдеу

☰ → **Өңдеу** опциясын түртіңіз.

Өнім белгішесін өзгерту

Өнім картасында немесе SmartThings Find картасында пайда болатын белгішені өзгертуге болады.

Қажетті белгішені таңдау үшін  түймесін түртіп, **Сақтау** түймесін түртіңіз.

Орын

Өнім орналасқан жерді тексеруге болады.

Бөлме

Өнім орналасқан бөлмені тексеруге және өзгертуге болады.

Қажетті бөлмені таңдау үшін **Бөлме** түймесін түртіп, **Сақтау** түймесін түртіңіз.

Жаңа бөлме қосу үшін **Жаңа бөлмені қосу** түймесін түртіңіз. Сондай-ақ **Реттелмелі** түймесін түрту арқылы өнім орналасқан бөлмеге ат беруге болады.

Өнім атауын өңдеу

Өнім атауын өзгертуге болады.

Өнім атауын түртіп, оны өзгертіңіз де, **Сақтау** түймесін түртіңіз.

SmartThings Find қолданбасын конфигурациялау

SmartThings Find қолданбасының әртүрлі параметрлерін өзгертуіңізге болады.

- 1 Мобильді құрылғыдан **SmartThings** қолданбасын ашыңыз.
- 2 **Өмір** → **Find** →  → **Параметрлер** тармағын түртіңіз.

Құрылғыларды табуға рұқсат беру

SmartThings Find қолданбасының көмегімен іздегіңіз келген құрылғыны таңдауға болады.

Офлайн табу құрылғылары

Бекітілген орны бар теледидар немесе SmartThings станциясы сияқты перифериялық құрылғыны пайдалану арқылы өнімнің орналасқан жері туралы ақпаратты жаңартуға болады.

Мысалы, өнім теледидар жанында болса, мобильді құрылғы маңайда болмаса да, теледидар арқылы SmartThings Find қолданбасында өнімнің орналасқан жерін жаңартуға болады.

Тізімнен қолдау көрсетілетін құрылғыны таңдап, экрандағы нұсқауларды орындап, орнату әрекетін аяқтаңыз.

Офлайн орынды шифрлау

Өнімнің офлайн орналасқан жері туралы ақпаратты Ұялы телефонымды табу мүмкіндігіне басқа құрылғы арқылы жіберсеңіз, қауіпсіздікті арттыру үшін өнімнің орналасқан жерін шифрлауға болады.

Орналасқан жері туралы ақпаратты шифрлау үшін тізімнен қажетті құрылғының қосқышын түртіп, экрандағы нұсқауларды орындаңыз.

Белгісіз тег анықталды

Белгісіз смарт белгі сіз қозғалған кезде қозғалса, мобильді құрылғыңызда хабарландыру алуға орнату арқылы адамдардың орналасқан жеріңізді бақылауына жол бермеуге болады. Келесі тақырыпты қараңыз: [Орналасқан жерді бақылауға жол бермеу](#).

Навигация қолданбасы

Өнімнің орналасқан жеріне жол табу үшін пайдаланылатын әдепкі навигация қолданбасын орнатуға және жүктеп алуға болады.

Орын ақпа-н пайдалануға рұқсат беру

Орналасқан жер туралы ақпаратты пайдалануды іске қосуға болады.

Анықтама

Өнімді пайдалануды үйрену және соған қатысты ақпаратты көру үшін анықтама ақпаратын қараңыз.

- 1 Мобильді құрылғыдан **SmartThings** қолданбасын ашыңыз.
- 2 **Құрылғылар** түймесін, содан кейін өнім картасын түртіңіз.
- 3  → **Анықтама** опциясын түртіңіз.



Өнім туралы ақпарат

Өнімнің бағдарламалық жасақтамасы туралы ақпаратты көруге болады.

- 1 Мобильді құрылғыдан **SmartThings** қолданбасын ашыңыз.
- 2 **Құрылғылар** түймесін, содан кейін өнім картасын түртіңіз.
- 3  → **Ақпарат** опциясын түртіңіз.

Өнімді жою

Өнімді жойғаннан кейін оны басқа Samsung есептік жазбасымен тіркеуге болады.

- 1 Мобильді құрылғыдан **SmartThings** қолданбасын ашыңыз.
- 2 **Құрылғылар** →  → **Құрылғыны алып тастау** тармағын түртіңіз.
- 3 Жойғыңыз келетін өнім картасында  түймесін түртіңіз.
Өнім бастапқы күйге қайтарылады.



Пайдалану бойынша ескертпелер

Құрылғыны пайдалану бойынша сақтық шаралары

Қауіпсіз әрі дұрыс пайдалану үшін өнімді пайдаланбас бұрын осы нұсқаулықты оқып шығыңыз.

- Сипаттамалар өнімнің әдепкі параметрлеріне негізделген.
- Аймаққа, қызмет көрсетушіге, үлгінің техникалық сипаттамаларына немесе өнімнің бағдарламалық жасақтамасына байланысты өнімдегі кейбір контент басқаша болуы мүмкін.
- Бұл өніммен бірге берілген бағдарламалық жасақтама, дыбыс көздері, тұсқағаздар, суреттер және басқа мультимедиа шектеулі пайдалану үшін лицензияланған. Бұл материалдарды шығарып алып, коммерциялық немесе басқа мақсаттарға пайдалану авторлық құқық туралы заңдарды бұзғандық болып саналады. Мультимедианы заңсыз пайдалануға толығымен пайдаланушылар жауапты.
- Өніммен бірге берілген әдепкі қолданбалар жаңартылуы керек және алдын ала ескертусіз қолдау көрсетілмеуі мүмкін.
- Өнімнің операциялық жүйесін өзгерту немесе бағдарламалық жасақтаманы ресми емес көздерден орнату өнімнің дұрыс жұмыс істеуіне және деректердің бүлінуіне немесе жоғалуына әкелуі мүмкін. Осындай іс-әрекеттер Samsung лицензиялық келісімін бұзады және кепілдіктің күшін жояды.
- Өнімді ыстық ортада немесе жалынға жақын жерде пайдаланбаңыз.
- Батареяны жұтуға немесе бөлшектеуге болмайды, химиялық күйік алу қаупі бар.
- Бұл өнімде таблетка пішіндес батарея бар. Батареяны жұтуға болмайды. Батареяны жұтып қою бар болғаны 2 сағат ішінде ішкі органдарды күйдіріп, кейбір жағдайларда өлімге әкелуі мүмкін.
- Батареяларды балалар мен нәрестелердің қолы жетпейтін жерде ұстаңыз. Батарея бөлімі мықтап жабылмайтын болса, өнімді пайдалануды тоқтатыңыз және оны балалар мен нәрестелердің қолы жетпейтін жерде ұстаңыз. Егер бала батареяны жұтып қойды немесе оны бір жеріне кіргізіп алды деген күдік болса, бірден медициналық көмек сұрауыңыз қажет.
- Бұл өнім кейбір тегін/ашық көзден алынған бағдарламалық құралдарды қамтиды. Осы өнімде пайдаланылған бастапқы коды ашық бағдарламалық жасақтаманың лицензиясы туралы ақпаратты opensource.samsung.com бетінен таба аласыз.
- Ұшақта немесе кемеде болған кезде аса кең жолақты (UWB) таратқыштарды пайдалануға тыйым салынады.

Нұсқаулық белгішелер

-  **Ескерту:** өзіңіздің немесе басқалардың жарақат алуына әкелуі мүмкін жағдайлар
-  **Абайлаңыз:** өнімді немесе басқа жабдықты зақымдауы мүмкін жағдайлар
-  **Хабарлама:** ескертулер, пайдалану туралы кеңестер немесе қосымша ақпарат

Орама құрамы мен аксессуарлар бойынша ескертпелер

Қораптың ішіндегі заттар туралы мәлімет алу үшін жылдам бастау нұсқаулығын қараңыз.

- Өнім
- Шығаруға арналған түйреуіш
- Жылдам бастау нұсқаулығы
- 
 - Өніммен бірге берілген элементтер және кез келген қолжетімді аксессуарлар аймаққа немесе тасымалдаушыға байланысты әртүрлі болуы мүмкін.
 - Берілген элементтер тек осы өнімге арналған және басқа құрылғылармен үйлесімді болмауы мүмкін.
 - Сыртқы түрі мен сипаттамалары ескертусіз өзгертілуі мүмкін.
 - Қосымша қосалқы құралдарды жергілікті Samsung сатушысынан сатып алуға болады. Сатып алу алдында олардың өніммен үйлесімді екенін тексеріңіз.
 - Samsung мақұлдаған аксессуарларды пайдаланыңыз. Бекітілмеген қосалқы құралдарды пайдалану кепілдікте қамтылмаған өнімділік мәселелерін және ақаулықтарды тудыруы мүмкін.

Су өткізбеу қабілетін сақтау

Өнім судың кіруінен қорғалған (IP67 шарттарына сәйкестікке сыналған: 15–35 °С, 86–106 кПа, тұщы су, 1 метр, 30 минут). Өнімнің ылғалға төзімділігін сақтау үшін, осы кеңестерді мұқият орындаңыз.

- Өнімге жүзу бассейні суын немесе теңіз суын тигізбеңіз.
- Өнімді күшпен қозғалатын судың әсерінен қорғаңыз. Су қысымының кенеттен көтерілуі кепілдікті ылғалдан қорғау деңгейінен артық болуы мүмкін.
- Өнім суға батырылса, оны жұмсақ және таза шүберекпен сүртіп, жақсылап кептіріңіз.
- Өнім басқа сұйықтыққа (мысалы, сабынды су, май, иіссу, күннен қорғайтын крем, қол тазартқыш немесе косметика сияқты химиялық өнімдер) батырылса, суға төзімділік сипатын сақтау және қолдану алдында құрылғыны өнімді ағынды емес таза сумен тазалап, жұмсақ әрі таза шүберекпен сүртіп, жақсылап кептіріңіз.
- Егер құрылғы суға батырылса немесе динамик ылғалданса, дыбыс анық естілмеуі мүмкін.

Қосымша

Ақауларды жою

Samsung қызмет көрсету орталығына немесе өкілетті қызмет көрсету орталығына хабарласпай тұрып, келесі шешімдерді қолданып көріңіз. Кейбір жағдайлар өнімге қолданылмауы мүмкін.

Өнім іске қосылмайды

- Батареяның қуаты толықтай таусылған кезде, өнім қосылмайтын болады. Өнімді пайдалану алдында оның батареясын тексеріңіз.
- Батарея дұрыс салынбаған болуы мүмкін. Батареяны қайта салыңыз.
- Түйіспелерін сүртіп, батареяны қайта салып көріңіз.

Өнім қатып қалады немесе мәселе туындайды

Келесі шешімдерді қолданып көріңіз. Егер ақау бәрібір жойылмаса, Samsung қызмет көрсету орталығына немесе авторизацияланған қызмет көрсету орталығына хабарласыңыз.

Өнімді қайта іске қосу

Өнім қатып қала берсе не баяу жұмыс істесе, оның батареясын алып, қайта салыңыз.

Мәжбүрлі түрде қайта іске қосу

Өнім қатып қалса немесе жауап бермесе, оны қайта іске қосуға болады.

Батарея науасының саңылауына өніммен берілген шығаруға арналған түйреуішті салып, батарея науасын батарея науасының саңылауынан ақырын шығарыңыз. Түймені бір рет басып, босатқаннан кейін, түймені қайта басып тұрып, батарея науасын батарея науасының саңылауына салыңыз. Өнімнен дыбыс шыққанша, түймені 7 секундтан артық уақыт басып тұрыңыз.

Батарея дұрыс анықталмаған болса, өнім батарея салынған кезде бірден дыбыстық сигнал шығарады. Мұндай жағдайда осы әдісті қайталап көріңіз.

Басқа Bluetooth құрылғысы өнімді таба алмады

- Жалғағыңыз келетін құрылғы сканерлеуге немесе жалғауға дайын екенін тексеріңіз.
- Өнімнің орналасқан жері оған жалғанған құрылғының GPS және Wi-Fi орынды анықтау нәтижелеріне негізделеді және қоршаған ортаға не GPS ақауына байланысты белгілі бір мәселелер пайда болуы мүмкін. Өнімге жалғағыңыз келген құрылғының жақын жерде екенін тексеріңіз.
- Өнімді қайта іске қосып, әрекетті қайталаңыз.

Бұл кеңестер мәселені шешуге көмектеспесе, Samsung қызмет көрсету орталығына немесе өкілетті қызмет көрсету орталығына хабарласыңыз.

Өнімнің қазіргі орналасқан жері табылмай жатыр

GPS сигналдарына сырттағы кейбір орындарда кедергі келтірілуі мүмкін. Мұндай жағдайда қазіргі орынды табу үшін өнімге жалғанған мобильді құрылғыны Wi-Fi немесе ұялы желіні пайдалану күйіне орнатыңыз.

Өнімнің сыртқы бөлігінің айналасында шағын саңылау пайда болады

- Бұл саңылау — өндіру мүмкіндігі үшін қажет және біраз аздаған шайқалу немесе бөліктердің дірілдеуі орын алуы мүмкін.
- Уақыт өте келе, бөліктер арасындағы сүйкелу саңылауды біраз кеңейтуі мүмкін.

Авторлық құқық

Copyright © 2023 Samsung Electronics Co., Ltd.

Бұл нұсқаулық халықаралық авторлық құқықтар туралы заңдармен қорғалған.

Бұл нұсқаулықтың ешбір бөлігін кез келген түрде немесе кез келген әдіс, электрондық немесе механикалық, соның ішінде, фотокөшіру, жазу немесе кез келген ақпараттық қоймада және шығарып алу жүйесінде сақтау арқылы көшіруге, таратуға, аударуға немесе тасымалдауға болмайды.

Сауда белгілері

- SAMSUNG және SAMSUNG логотипі — Samsung Electronics Co., Ltd. компаниясының тіркелген сауда белгілері.
- Bluetooth® — Bluetooth SIG корпорациясының әлемдегі тіркелген сауда белгісі.
- Барлық басқа сауда белгілері және авторлық құқықтар тиісті иелерінің меншігі болып табылады.



開始使用

關於 Galaxy SmartTag2

Galaxy SmartTag2 可別在寵物或物品上，以避免其走丟或遺失，同時能掌握其最新定位。也可透過本產品上的按鈕啟動自動設定功能。

透過 SmartThings 應用程式將本產品與您的行動裝置連接即可查看裝置定位，並取得裝置遺失地點相關資訊。

裝置部位圖

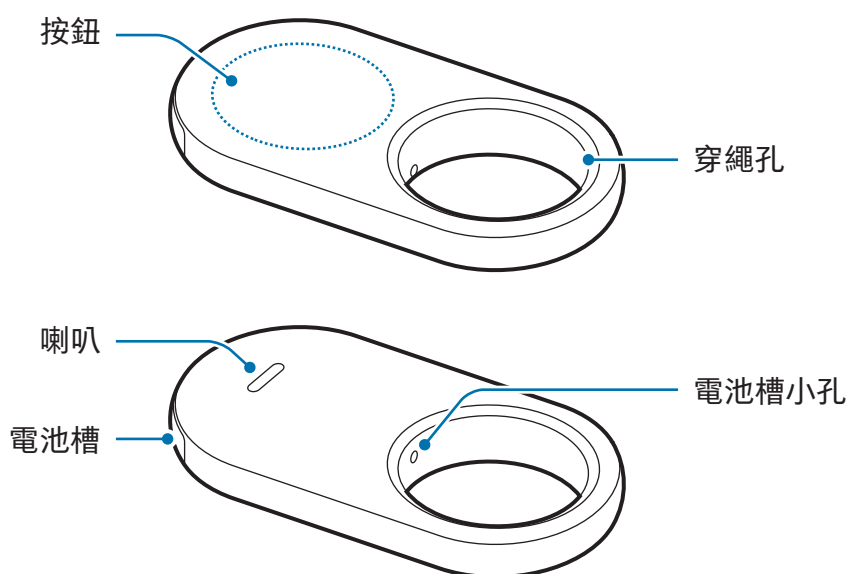

按鈕

按鈕	功能
按鈕	<ul style="list-style-type: none">• 本產品發出鈴聲時按一下即可關閉提醒通知音效。• 按兩下即可搜尋與本產品連接的行動裝置。• 按一下或長按來啟動您所設的自動設定功能。

更換電池

1 將本產品隨附的取卡針或迴紋針插入電池槽小孔並將電池托架從電池槽輕輕拉出。

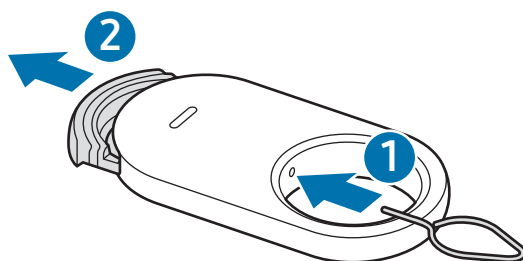

2 請將電池正極對準本產品內部的 + 符號並放入。

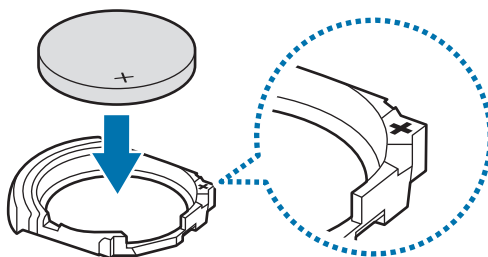

3 請將電池托架插回電池槽。

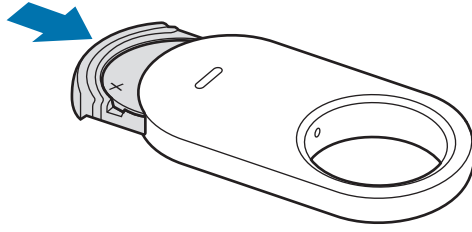

- ⚠ • 將電池托架從電池槽拉出更換電池時，請小心不要傷及手指或指甲。
- 請小心不要將電池托架上下顛倒插入，否則可能使本產品受損。
- ✔ • 確認電池正極 (+) 端子正確連接。如電池正負極接反，則本產品將無法運作。
- 電池電量耗盡時，請更換電池。
- 隨附電池非充電電池。

產品使用須知

於行動裝置上安裝 SmartThings 應用程式

使用本產品前，請於行動裝置上安裝 SmartThings 應用程式。

根據行動裝置而定，您可從以下位置下載 SmartThings 應用程式：

- 三星 Android 行動裝置：應用商店、Play 商店
- ✔ • 您無法在不支援產品同步功能的行動裝置上安裝 SmartThings 應用程式。請確認行動裝置與本產品相容。
- 請先註冊並登入三星帳號以使用 SmartThings 應用程式。

將本產品連接到行動裝置

- 1 請於行動裝置上開啟 SmartThings 應用程式。
請將 SmartThings 應用程式更新至最新版本。
- 2 請移除電池托架間的保護膜或插入電池。
或者按下本產品上的按鈕。
本產品隨即會發出鈴聲並自動啟用。
- 3 行動裝置彈出視窗顯示偵測到本產品時，請輕觸新增。
如未顯示連線彈出視窗，請輕觸裝置 → **+**。輕觸三星裝置下方的新增再輕觸追蹤器/
追蹤工具。
- 4 按照螢幕上的指示完成連接。
連線完畢時，便會在 SmartThings Find 地圖上顯示防丟器目前的位置，且將於
SmartThings 應用程式的裝置清單上列出本產品。

掃描 QR 碼連接本產品

您也可透過掃描 QR 碼將本產品與行動裝置連接。

- 1 請於行動裝置上開啟 SmartThings 應用程式。
- 2 輕觸裝置 → **+** → 掃描 QR 碼即可掃描盒上的 QR 碼。
- 3 按照螢幕上的指示完成連接。
連線完畢時，便會在 SmartThings Find 地圖上顯示防丟器目前的位置，且將於
SmartThings 應用程式的裝置清單上列出本產品。



- 如為首次註冊本產品，視周圍環境而定，註冊程序可能無法順利進行。可能需嘗試 2-3 次始可成功完成註冊。
- 根據行動裝置及軟體版本而異，支援功能可能有所不同。
- 僅可於搭載 Android 9.0 (含) 或以上版本的三星行動裝置或支援 [尋找我的手機] 功能的三星行動裝置上使用 SmartThings Find。
- 本產品為一無線通訊裝置，若有多部裝置同步連接，效能可能會降低。

產品使用說明

查看本產品所在位置

您可於行動裝置上透過 SmartThings 應用程式遠端檢視本產品出現的地點，藉由觸發本產品的通知警示音鈴聲來找出其所在位置。

- 1 請於行動裝置上開啟 SmartThings 應用程式。
- 2 輕觸裝置，輕觸產品小卡，接著輕觸檢視地圖。或者輕觸生活 → Find。地圖上隨即會顯示目前裝置的所在地點。



- 本產品所在位置係根據與本產品連接的行動裝置或附近的 Android 行動裝置所提供之 GPS 及 Wi-Fi 定位結果所得，因此可能會受周遭環境或 GPS 失常等原因影響，而發生錯誤情況。
- 如未顯示本產品目前所在位置，代表本產品的電池沒電或附近沒有任何三星 Android 行動裝置可協助定位本產品。若要接收本產品的定位資訊更新通知，請開啟相關功能。請參閱[找到時通知我](#)取得更多資訊。
- 如本產品狀態為已連接，則可觸發本產品的通知警示音或調整音量。
- 本產品的使用時間可能因使用者環境與使用習慣而異。
- 根據地區而定，可能不支援超寬頻 (UWB) 功能。



依通知警示音尋找本產品所在位置

您可觸發通知警示音來尋找本產品的位置。

- 1 請於行動裝置上開啟 SmartThings 應用程式。
- 2 輕觸生活 → Find。
- 3 輕觸響鈴。

本產品隨即會發出提醒音效。

若要調整通知警示音的音量，請輕觸  或 。

若要關閉通知警示音，請輕觸停止或按一下本產品上的按鈕。

依記錄尋找本產品所在位置

您可瀏覽本產品過去 7 天的定位記錄來尋找產品所在位置。

- 1 請於行動裝置上開啟 SmartThings 應用程式。
- 2 輕觸生活 → Find → 定位記錄。

若要刪除本產品的所有定位記錄，請輕觸  → 刪除歷程記錄。

依訊號強度搜尋本產品位置

您可透過偵測本產品的訊號強度來尋找其所在位置。

1 請於行動裝置上開啟 SmartThings 應用程式。

2 輕觸生活 → Find → 更多 → 搜尋附近區域。

隨即會出現您正在搜尋的產品訊號畫面。您和欲搜尋的產品目標位置越近，畫面上的訊號強度就會越強。

輕觸  即可觸發本產品的通知警示音。

若要關閉通知警示音，請輕觸 。也可按一下本產品上的按鈕來關閉通知。

依 AR 特效搜尋本產品所在位置

您可使用 AR 相關功能來搜尋本產品所在位置。

1 請於行動裝置上開啟 SmartThings 應用程式。

2 輕觸生活 → Find → 更多 → 搜尋附近區域 → 。

3 搜尋附近區域。

如本產品在附近，則欲搜尋的產品所在位置會出現 AR 特效。

輕觸  即可觸發本產品的通知警示音。

 此功能僅適用於行動裝置支援 UWB 功能的情況。

搜尋共用產品的所在位置

您可邀請多位使用者加入本產品綁定的地點，如此即可分享本產品的所在位置並開放同步操控權限。如您無法使用行動裝置，請嘗試在另一位使用者的行動裝置上定位並操控本產品。

1 請於行動裝置上開啟 SmartThings 應用程式。

2 輕觸生活 → Find → 更多 → 分享此裝置所在地點。

3 依照螢幕上顯示的說明操作即可邀請其他使用者加入地點。

4 完成使用者邀請程序後，請依照螢幕上顯示的說明來分享產品的所在位置。

取得產引定位指引

取得路線指引

如產品遺失或不在身邊，可提供本產品的定位路線前往所在地點。

1 請於行動裝置上開啟 SmartThings 應用程式。

2 輕觸生活 → Find → 更多 → 導航。

隨即會展開本產品所在定位路線指引。



如行動裝置上未安裝支援的導航應用程式，畫面上會顯示支援的導航應用程式。從清單中選擇欲安裝的應用程式即可取得路線指南。

找到時通知我

產品定位資訊如有更新，便會在行動裝置上收到通知，即便本產品的電池徹底用盡或附近沒有三星 Android 行動裝置可協助您定位本產品，仍不影響此功能的運作。

1 請於行動裝置上開啟 SmartThings 應用程式。

2 輕觸生活 → Find → 更多 → 找到時請通知我即可開啟此功能。



如本產品與行動裝置未連線則無法使用此功能。

如本產品遺落在某處則傳送通知

如本產品遺落在某處則會傳送通知到您的行動裝置。

1 請於行動裝置上開啟 SmartThings 應用程式。

2 輕觸生活 → Find → 更多 → 遺落通知並輕觸開關即可開啟。

您可設定免傳送通知的安全地點 (例如家裡)，如此當您離開時將不會收到通知。建議輕觸新增安全區來新增特定地點。

保護產品及其搭配物品

如遺失本產品，可傳送通知給您以保護產品安全。如有人拾獲本產品及其搭配物品，並試圖透過其行動裝置進行辨識，也可透過在對方的行動裝置上顯示緊急聯絡人資訊，並將本產品鎖定，防止他人連線，藉此保護產品及其搭配物品的安全。

舉例來說，如戴上本產品的寵物走失，可將行動裝置放在本產品上進行辨識，查看監護人的聯絡資訊。



- 若要使用此功能，行動裝置須支援 NFC 並設為標準模式才可辨識本產品。
- 若要嘗試使用行動裝置辨識本產品，請確保行動裝置的螢幕開啟並處於解鎖狀態。否則行動裝置無法接收數據。
- 若要使用行動裝置辨識本產品，請將行動裝置的 NFC 天線區域對準本產品的按鈕。

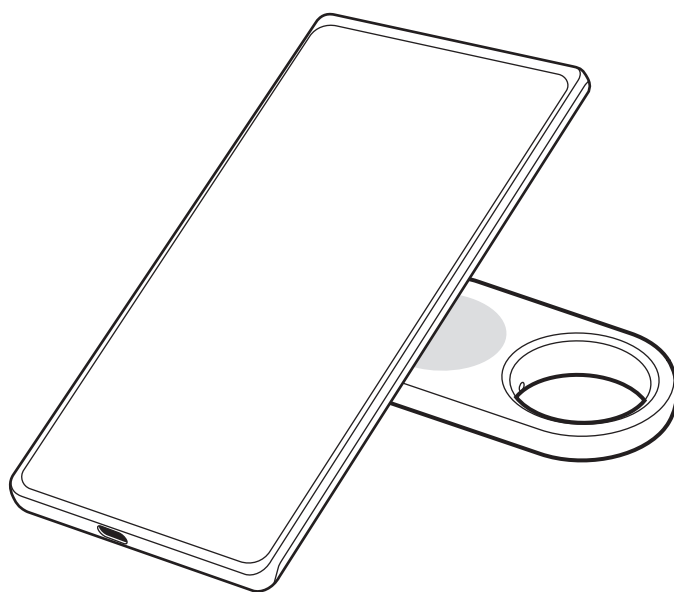

- 1 請於行動裝置上開啟 SmartThings 應用程式。
- 2 輕觸生活 → Find → 更多 → 遺失模式。
- 3 閱讀螢幕上顯示的說明後輕觸下一步。
- 4 輸入資訊後輕觸開啟。

尋找行動裝置

如未在附近看到與本產品連接的行動裝置蹤影，則可利用本產品協尋。

按兩下本產品上的按鈕。

與本產品連接的行動裝置隨即會發出鈴聲。

若要關閉行動裝置的鈴聲，請依照螢幕上的指示或按兩下本產品上的按鈕。



- 如本產品未與行動裝置連線則無法使用此功能。
- 此功能僅適用於尋找手機或平板功能開啟的情況下。

自動設定功能使用方式

本產品連上行動裝置時，可按下或長按本產品上的按鈕來啟動自動設定功能。

- 1 請於行動裝置上開啟 SmartThings 應用程式。
- 2 輕觸裝置，輕觸產品小卡，接著輕觸自動設定。
- 3 選擇動作下方的選項並輕觸新增此日常行程欲執行的動作。依照螢幕上的說明即可新增動作。
按下或長按本產品上的按鈕即可啟用您設定的自動設定動作。

管理自動設定功能

請於行動裝置上開啟 SmartThings 應用程式。輕觸裝置，輕觸產品小卡，接著輕觸自動設定。隨即會顯示新增的自動設定動作。

若要編輯或刪除動作，請輕觸欲編輯或刪除的動作，然後輕觸編輯或刪除。

反定位追蹤

您可設定如有未知的防丟器正在跟著您移動時，傳送通知到您的行動裝置上，防範有心人士追蹤您的定位。

- 1 請於行動裝置上開啟 SmartThings 應用程式。
- 2 輕觸生活 → Find → ⓘ → 設定 → 未知追蹤標籤偵測。
- 3 輕觸未知追蹤標籤警示即可開啟此功能。

若要搜尋身邊的不明防丟器，請輕觸搜尋附近的未知追蹤標籤 → 開始。

 此功能僅限偵測與 SmartThings Find 相容的防丟器。

設定產品



新增至主螢幕

若您經常使用本產品，可於行動裝置主螢幕上新增捷徑來執行程式。

- 1 請於行動裝置上開啟 SmartThings 應用程式。
- 2 輕觸生活 → Find →  → 新增至主螢幕。
- 3 觸碰並按住螢幕上的圖示或輕觸新增。
捷徑隨即會新增到行動裝置主螢幕上。

設定欲顯示於地圖上的裝置

您可選擇欲顯示於 SmartThings Find 地圖上的裝置。

- 1 請於行動裝置上開啟 SmartThings 應用程式。
- 2 輕觸生活 → Find → 。
隨即會顯示本產品及所有透過三星帳號新增到 [尋找我的手機] 的裝置清單。
- 3 輕觸  → 設定常用選項。
- 4 選擇欲顯示於 SmartThings Find 地圖上的裝置並輕觸儲存。

一般設定

可檢視本產品相關資訊與變更多樣設定。

- 1 請於行動裝置上開啟 SmartThings 應用程式。
- 2 輕觸裝置後輕觸產品小卡。

狀態

可查看本產品和行動裝置間的連線狀態以及本產品的定位狀態。

輕觸檢視地圖即可查看本產品的詳細定位資訊。

尋找手機或平板

如未在附近看到行動裝置蹤影，可使用本產品找回。

輕觸尋找手機或平板開關即可開啟。請參閱[尋找行動裝置](#)取得更多資訊。

自動設定

本產品連上行動裝置時，可按下或長按本產品上的按鈕來啟動自動設定功能。請參閱[自動設定功能使用方式](#)取得更多資訊。

音量

調整本產品音量。

輕觸音量以選擇所需選項。也可輕觸  來讓本產品發出通知警示音。

鈴聲

變更嘗試尋找本產品所在位置時，本產品發出的通知警示音。

輕觸鈴聲以選擇所需通知音效。

省電模式

可啟用省電功能來延長電池使用時間。

輕觸省電模式開關即可開啟。不過某些功能，如本產品上的按鈕或音效相關功能可能無法使用。

電池

可查看本產品的剩餘電量。也可輕觸電池來檢視電量資訊。

編輯

輕觸  → 編輯。

變更本產品圖示

可變更產品小卡或 SmartThings Find 地圖上顯示的圖示。

輕觸  選取目標圖示再輕觸儲存。

地點

可查看本產品所在地點。

空間

可查看本產品所在空間。

輕觸空間選取目標空間再輕觸儲存。

輕觸加入新空間即可新增空間。也可輕觸自訂來手動調整產品所在空間的名稱。

編輯產品名稱

可自行變更本產品名稱。

輕觸本產品名稱進行變更，接著輕觸儲存。

設定 SmartThings Find

您可變更各種 SmartThings Find 相關設定。

- 1 請於行動裝置上開啟 SmartThings 應用程式。
- 2 輕觸生活 → Find → ⓘ → 設定。

允許裝置可供搜尋

您可選取欲找回的裝置並使用 SmartThings Find 變更其設定。

離線搜尋裝置

可使用地點固定的周邊裝置，如電視或 SmartThings station 來更新本產品定位資訊。舉例來說，如產品在電視附近，則電視就能透過 SmartThings Find 更新本產品的定位，即便行動裝置不在附近也不受影響。

從清單上選取支援的裝置並依照螢幕上的說明操作來完成設定。

加密離線定位

透過另一部裝置將產品離線定位資訊傳送到 [尋找我的手機] 時，可對本產品位置加密，以增加安全性。

在欲對其位置資訊加密的裝置清單上輕觸其開關，接著依照螢幕上的指示來加密位置資訊。

未知追蹤標籤偵測

您可設定如有未知的防丟器正在跟著您移動時，傳送通知到您的行動裝置上，防範有心人士追蹤您的定位。請參照[反定位追蹤](#)。

導航應用程式

可設定並下載預設導航應用程式，以向您提供本產品所在地點的路線指引。

允許位置資訊的使用

可授權系統使用定位資訊。

說明

瀏覽說明資訊以瞭解如何使用本產品並查看其相關資訊。

- 1 請於行動裝置上開啟 SmartThings 應用程式。
- 2 輕觸裝置後輕觸產品小卡。
- 3 輕觸  → 說明。



產品資訊

可查看本產品的軟體資訊。

- 1 請於行動裝置上開啟 SmartThings 應用程式。
- 2 輕觸裝置後輕觸產品小卡。
- 3 輕觸  → 資訊。

刪除產品

刪除本產品後，可使用另一個三星帳號重新註冊。

- 1 請於行動裝置上開啟 SmartThings 應用程式。
- 2 輕觸裝置 →  → 移除裝置。
- 3 在欲清除的產品小卡上輕觸 。
隨即會重設本產品。



使用注意事項

裝置使用注意事項

使用產品之前，請先閱讀本手冊，以確保安全和妥善使用。

- 此處說明是根據產品原廠設定為依據。
- 視地區、電信業者、型號規格或產品的軟體版本而定，部分內容可能與您的產品有所不同。
- 本產品提供之軟體、音源、桌布、圖像與其他媒體皆為特定授權使用。擷取與使用相關素材作為商業或其他用途屬侵犯版權法之行為。針對媒體的非法使用，用戶需自行負責。
- 本產品隨附的預設應用程式隨時可能更新，且有可能在不經事先通知之下不再提供支援。
- 若修改本產品的作業系統或從非官方管道安裝軟體，可能導致本產品出現故障和資料損毀或遺失。相關行動違反三星授權協議，您的保固將因此失效。
- 請勿於高溫或接近火源的環境下使用本產品。
- 請勿吞食或拆解任何電池零件，因其可能會發生化學灼傷的風險。
- 此產品包含一枚鈕扣電池。請勿吞食電池。若不慎吞食電池，於 2 小時內即可導致嚴重內部灼傷，情況嚴重者可能致死。
- 請勿讓嬰兒或兒童接觸到電池。若電池盒未確實蓋緊，請停止使用，且請勿讓嬰兒或兒童接觸到電池。若您發覺電池可能不慎遭吞入或插入人體內任何部位，請立即尋求醫療協助。
- 此產品包含部份免費/開放原始碼軟體。本產品使用的開放原始碼軟體授權資訊可於 opensource.samsung.com 中查看。
- 飛機上或船上禁止使用超寬頻 (UWB) 發射器。

說明圖示

-  **警告**：可能造成使用者或他人傷害之情況
-  **小心**：可能造成本產品或其他設備損壞之情況
-  **注意**：註解、使用訣竅或補充資訊

包裝內容物與配件備註

包裝內容請參考快速入門指南。

- 產品
- 取卡針
- 快速入門指南
-  • 視所在地區或電信業者而定，產品隨附項目和可用配件可能會有所差異。
- 隨附物件是專為本產品設計，可能與其他裝置不相容。
- 外觀及規格如有變更，恕不另行通知。
- 可以向您當地的三星零售商購買其他配件。購買前請先確認配件與本產品相容。
- 請使用三星核可的配件。使用未經核可的配件可能造成效能問題及不在保固範圍內之故障。

防水性能維護

本產品支援防水功能 (根據 IP67 等級條件進行測試：15–35 °C、86–106 kPa、清水、1 米深、30 分鐘)。請依照這些提示謹慎操作，藉以保持本產品防水性能。

- 請勿讓產品接觸泳池水或海水。
- 請勿將產品暴露在動態的水流中。如水壓突然升高，可能會超出產品保證的防水等級。
- 如本產品進水，請使用柔軟乾布擦拭，然後徹底晾乾。
- 如本產品接觸到其他液體，如肥皂水、油、香水、防曬乳、洗手乳或化妝品等化學產品，請以靜置清水沖洗本產品，並使用柔軟乾布擦拭，然後徹底晾乾，以維持防水效能。
- 若本產品進水或喇叭受潮，可能導致聲音不清晰。

附錄

疑難排解

在聯繫三星服務中心或授權服務中心前，請先嘗試以下的解決方法。部分情境可能不適用於您的產品。

產品無法開機

- 若電池已完全沒電，則產品將無法開機。使用本產品之前，請先檢查電池。
- 可能未正確裝入電池。請重新裝入電池。
- 請先擦拭電池正負極，並重新裝入電池。

產品發生當機或遭遇錯誤

請嘗試以下解決方案。若問題仍未解決，請聯繫三星服務中心或授權服務中心。

重新啟動本產品

若本產品持續當機或效能降低，請取出電池並重新裝入。

強制重新啟動

若本產品持續當機且無任何反應，可重設本產品。

將本產品隨附的取卡針或迴紋針插入電池槽小孔並將電池托架從電池槽輕輕拉出。按一下按鈕再放開後，一邊重新按下按鈕，同時將電池托架插入電池槽。按住按鈕超過7秒鐘，直到聽見本產品發出音效。

如未正確感應到電池，裝入電池後本產品將立即發出警示音。若發生此情況，請再嘗試一次此方法。

另一部藍牙裝置無法定位您的產品

- 請確認欲連接的裝置已可供搜尋或連接。
- 本產品位置係根據與本產品連接裝置的 GPS 及 Wi-Fi 定位結果而定，而由於周遭環境或 GPS 失常等原因，可能導致發生錯誤。請確認欲與本產品連線的裝置在附近。
- 請重設本產品後再試一次。

若上述作法皆無法解決問題，請聯繫三星服務中心或授權服務中心。

找不到本產品目前所在位置

室內等某些地方的 GPS 訊號可能遭受阻礙。將與本產品連線的行動裝置設為在此情況下即使用 Wi-Fi 或行動網路來搜尋目前所在位置。

本產品外部周圍出現小縫隙

- 此縫隙為必要的生產特色，且可能發生零件輕微擺盪或震動。
- 零件間隙時間發生的摩擦可能導致此縫隙略為擴大。

注意事項

電磁波警語：

- 取得審驗證明之低功率射頻器材，非經核准，公司、商號或使用者均不得擅自變更頻率、加大功率或變更原設計之特性及功能。
- 低功率射頻器材之使用不得影響飛航安全及干擾合法通信；經發現有干擾現象時，應立即停用，並改善至無干擾時方得繼續使用。
- 前述合法通信，指依電信管理法規定作業之無線電通信。低功率射頻器材須忍受合法通信或工業、科學及醫療用電波輻射性電機設備之干擾。
- 應避免影響附近雷達系統之操作。
- 高增益指向性天線只得應用於固定式點對點系統。

本機限在不干擾合法電臺與不受被干擾保障條件下於室內使用。



廢電池請回收

版權

Copyright © 2023 Samsung Electronics Co., Ltd.

本手冊受國際版權法保護。

不得以任何形式或方式 (電子或機械) 複製、分發、轉譯或傳播本手冊中的任何內容，包括影印、錄製或儲存在任何儲存裝置和檢索系統中。

商標

- SAMSUNG 和 SAMSUNG 標誌是 Samsung Electronics Co., Ltd. 的註冊商標。
- Bluetooth® 是 Bluetooth SIG, Inc. 的全球註冊商標。
- 其他所有商標和版權的所有權歸各自所有人所有。

はじめに

Galaxy SmartTag2について

Galaxy SmartTag2は、ペットや物に取り付けて、行方不明や紛失を軽減し、位置情報の把握をサポートする製品です。本製品のボタンを使用して、オートメーション機能を起動することもできます。

SmartThingsアプリでモバイル端末に接続することで、本製品の位置を確認したり、紛失場所に関する情報を取得することができます。

本製品の各部名称

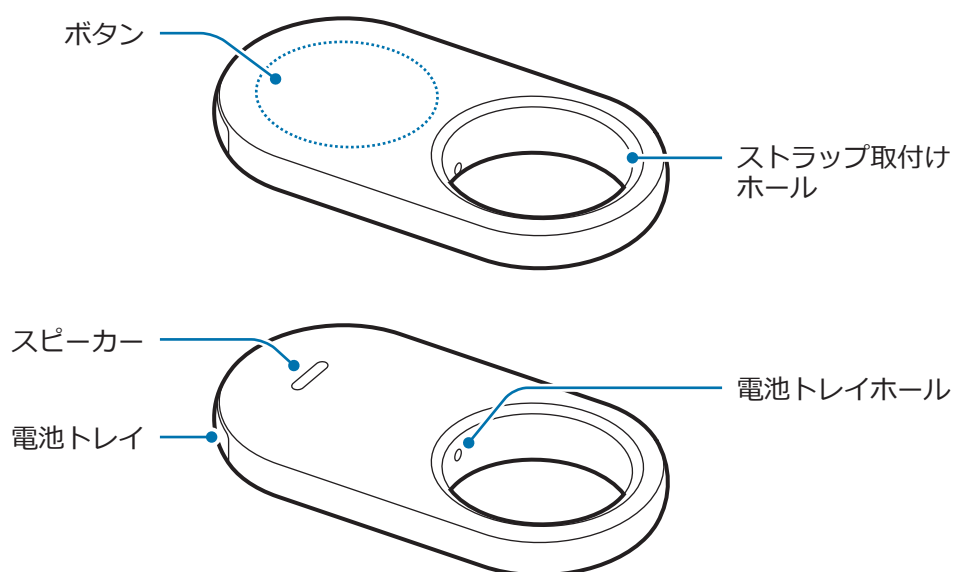

ボタン

ボタン	機能
ボタン	<ul style="list-style-type: none">• 本製品の通知音が鳴っている場合、押下すると通知音がオフになります。• 2回押下すると、本製品に接続されているモバイル端末を探します。• 押下または長押しすると、設定済みのオートメーション機能が起動します。

電池を交換する

- 1 付属の突き出しピンまたはクリップを電池トレイホールに差し込み、電池トレイをスロットからゆっくりと引き出す。

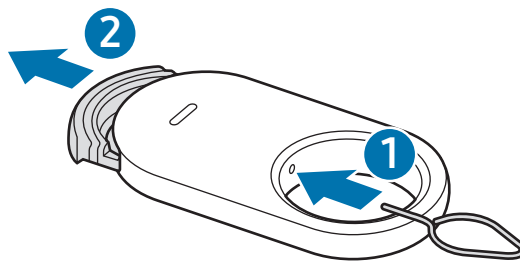

- 2 電池のプラス極を、本製品内部の+記号に合わせて取り付け。

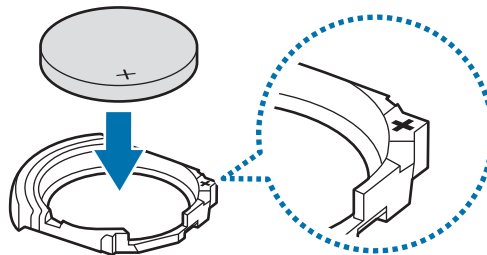

3 電池トレイをスロットに戻す。

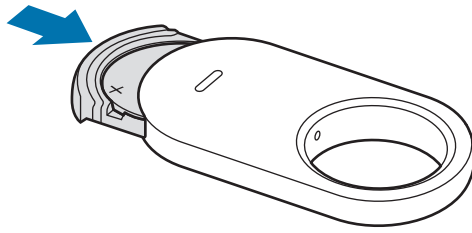

- ❗ 電池交換時にスロットから電池トレイを引き出す際は、指をケガしたり、爪を傷つけたりしないよう、注意してください。
- 電池トレイを逆さまに挿入すると、本製品が破損する恐れがあります。注意してください。
- 📝 電池のプラス (+) 端子の向きを確認してください。電池が正しく挿入されていないと、製品は動作しません。
- 電池が消耗した場合は、電池を交換してください。
- 本製品に付属されている電池は充電しないでください。

製品を使用する前に

SmartThingsアプリをモバイル端末にインストールする

本製品を使用する前に、モバイル端末にSmartThingsアプリをインストールする必要があります。

モバイル端末によっては、以下の場所からSmartThingsアプリをダウンロードできます。

- Samsung Androidモバイル端末 : **Galaxy Store**、**Play ストア**

- 📝 本製品に非対応のモバイル端末には、SmartThingsアプリをインストールできません。本製品のご使用前にお使いのモバイル端末が対応機種であることをご確認ください。
- SmartThingsアプリを使用するには、Samsungアカウントに登録してサインインする必要があります。

本製品をモバイル端末に接続する

- 1 モバイル端末で「**SmartThings**」アプリを開き、最新バージョンに更新する。
- 2 電池トレイと電池の間にあるフィルムを剥がすか、電池を差し込む。
もしくは本製品のボタンを押すと、本製品が音を出して起動します。
- 3 モバイル端末に本製品を通知するポップアップウィンドウが表示されたら、「**追加**」をタップする。
接続ポップアップウィンドウが表示されない場合は、「**デバイス**」→「**+**」をタップしてください。「**Samsungデバイス**」フィールドにある「**追加**」をタップし、「**タグ/トラッカー**」をタップします。
- 4 画面の指示に従って接続を完了します。
接続が完了すると、タグの現在位置が「**SmartThings Find**」マップに表示され、本製品がSmartThingsアプリの端末のリストに表示されます。

QRコードをスキャンして本製品を接続する

QRコードをスキャンして、本製品をモバイル端末に接続することもできます。

- 1 モバイル端末で「**SmartThings**」アプリを開く。
 - 2 「**デバイス**」→「**+**」→「**QRコードをスキャン**」をタップして、ボックスのQRコードをスキャンします。
 - 3 画面の指示に従って接続を完了します。
接続が完了すると、タグの現在位置が「**SmartThings Find**」マップに表示され、本製品がSmartThingsアプリの端末のリストに表示されます。
-  初めて本製品を登録する場合、周囲の環境によっては、登録がスムーズに進まない可能性があります。2、3回の試行することで、登録が正常に完了する場合があります。
 - サポートされる機能は、モバイル端末とソフトウェアのバージョンによって異なる場合があります。
 - SmartThings Findは、Android 9.0以降のSamsungモバイル端末、およびFind My Mobile機能をサポートするSamsungモバイル端末でのみ使用できます。
 - 本製品は無線通信装置であるため、複数の装置を同時に接続すると、性能が低下する場合があります。

本製品の使用

本製品の位置を確認する

モバイル端末のSmartThingsアプリから、本製品の位置をリモートで確認し、本製品の通知音を鳴らして位置を見つけることができます。

- 1 「SmartThings」アプリをモバイル端末で開く。
- 2 「デバイス」をタップし、製品カードをタップして、「マップを表示」をタップする。または、「ライフ」→「Find」をタップする。
本製品の現在の位置が、地図上に表示されます。



- 本製品の位置は、本製品に接続されているモバイル端末または近くのAndroidモバイル端末のGPSおよびWi-Fi測位結果に基づいて測位されますが、周囲の環境やGPSの故障などにより、何らかの問題が発生する可能性があります。
- 本製品の現在の位置が表示されない場合は、本製品の電池が切れているか、本製品を探すのに役立つSamsung Androidモバイル端末が近くにないこととなります。本製品の位置情報が更新されたときに通知を受け取るには、関連機能をオンにします。詳細は[見つかったら通知を受け取る](#)を参照してください。
- 本製品のステータスが「**接続済み**」の場合、通知音を鳴らしたり、本製品の音量を調整したりできます。
- 本製品の使用時間は、使用環境や使用パターンによって異なります。
- 地域によっては、超広帯域（UWB）機能を利用できない場合があります。



通知音で本製品の位置を探す

通知音を鳴らして、本製品の位置を確認できます。

- 1 「SmartThings」アプリをモバイル端末で開く。
- 2 「ライフ」→「Find」をタップする。
- 3 「鳴動」をタップする。
本製品の通知音が鳴ります。

通知音の音量を調整するには、 または  をタップします。

通知音をオフにするには、「停止」をタップするか、本製品のボタンを1回押します。

履歴から本製品の位置を探す

過去7日間に記録された本製品の位置情報を表示して、本製品を見つけることができます。

- 1 「SmartThings」アプリをモバイル端末で開く。
- 2 「ライフ」→「Find」→「位置情報履歴」をタップする。

本製品の位置履歴をすべて削除するには、 → 「履歴を削除」をタップします。

信号強度から本製品の位置を探す

信号強度を検出して、本製品の位置を確認できます。

- 1 「SmartThings」アプリをモバイル端末で開く。
- 2 「ライフ」→「Find」→「詳細」→「近くを搜索」をタップする。
探している本製品の信号画面が表示されます。本製品の位置に近づくほど、画面に表示される信号強度が強くなります。

 をタップすると、本製品の通知音を鳴らすことができます。

通知音を消すには、 をタップします。本製品のボタンを一度押して、通知をオフにすることもできます。

AR効果で本製品の位置を探す

AR関連機能を使用して、本製品の位置を確認できます。

- 1 「SmartThings」アプリをモバイル端末で開く。
- 2 「ライフ」→「Find」→「詳細」→「近くを搜索」→ をタップする。
- 3 近くの領域をスキャンする。
本製品が近くにある場合、本製品の位置にAR効果が表示されます。

 をタップすると、本製品の通知音を鳴らすことができます。

 この機能は、モバイル端末がUWB機能をサポートしている場合にのみ、使用できます。

共有している本製品の位置を探す

本製品が登録されている場所に、複数のユーザーを招待して、本製品の位置を共有し、一緒に制御することができます。自分のモバイル端末を使用できない場合に、別のユーザーのモバイル端末で本製品を探して制御してみます。

- 1 「SmartThings」アプリをモバイル端末で開く。
- 2 「ライフ」→「Find」→「詳細」→「このデバイスの位置情報を共有」をタップする。
- 3 画面上の指示に従って、他のユーザーを自分の場所に招待する。
- 4 ユーザーの招待が完了したら、画面上の指示に従って、本製品の位置を共有する。

本製品の位置案内を取得する

ルート案内を取得する

本製品を紛失した場合、または遠くにある場合は、本製品のある場所まで案内させます。

- 1 「SmartThings」アプリをモバイル端末で開く。
- 2 「ライフ」→「Find」→「詳細」→「ナビゲート」をタップする。

本製品のある場所までの案内が始まります。

-  サポートされているナビゲーションアプリがモバイル端末にインストールされていない場合は、サポートされているナビゲーションアプリのリストが表示されます。リストから必要なアプリをインストールし、行き方を確認します。

見つかったら通知を受け取る

本製品の電池が切れている場合や、本製品を探すSamsung Androidモバイル端末が近くにならない場合でも、本製品の位置情報が更新されたときにモバイル端末で通知を受け取ることができます。

- 1 「SmartThings」アプリをモバイル端末で開く。
- 2 「ライフ」→「Find」→「詳細」→「見つかったときに通知」をタップして、この機能をオンにする。

-  この機能は、本製品とモバイル端末が接続されていないときに、利用できるものです。

本製品の置き忘れを通知する

本製品を置き忘れた場合に、モバイル端末で通知を受け取ることができます。

- 1 「SmartThings」アプリをモバイル端末で開く。
- 2 「ライフ」→「Find」→「詳細」→「置き忘れた際に通知」をタップし、スイッチをタップしてオンにする。

自宅などの安全な場所を通知しない場所として設定すると、外出するたびに通知が届かなくなります。「安全な場所を追加」をタップして、特定の場所を追加します。

本製品と取付け対象を管理する

本製品を紛失した場合は、通知を受信することで、本製品を管理することができます。他の人が本製品および取付け対象を見つけて使用中のデバイスで認識しようと試みると、緊急連絡先を表示させることが可能です。もしくは他の人の接続を遮断することもできます。

例えば、本製品を装着したペットが迷子になった場合、本製品にモバイル端末をかざして認識されると、飼い主の連絡先がわかります。

- この機能を使用するには、本製品を認識するモバイル端末がNFC機能をサポートし、標準モードに設定されている必要があります。
- モバイル端末で本製品を認識するときは、モバイル端末の画面がオンでロックが解除されている必要があります。この状態でない場合、モバイル端末はデータを受信できません。
- モバイル端末で本製品を認識するには、モバイル端末のNFCアンテナ領域を、本製品のボタン上に置きます。

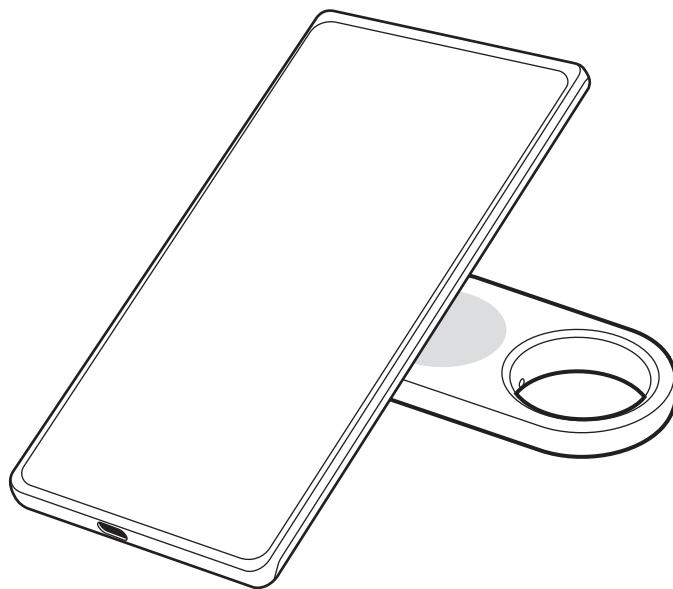

- 1 「SmartThings」アプリをモバイル端末で開く。
- 2 「ライフ」→「Find」→「詳細」→「紛失モード」をタップする。
- 3 画面上の指示を読み、「次へ」をタップする。
- 4 情報を入力し、「ON」をタップする。

モバイル端末を探す

本製品に接続されたモバイル端末が近くで見つからない場合、本製品がモバイル端末を探すことに役立ちます。

本製品のボタンを2回押します。

本製品に接続されている、モバイル端末の着信音が鳴ります。

モバイル端末の着信音をオフにするには、画面上の指示に従うか、本製品のボタンを2回押します。



- この機能を使用するには、本製品とモバイル端末が接続されている必要があります。
- この機能は、電話またはタブレットを探す機能がオンになっている場合のみ使用できます。

オートメーション機能を使う

本製品がモバイル端末に接続されている場合、本製品のボタンを押すか長押しすることで、オートメーション機能を起動できます。

- 1 「SmartThings」アプリをモバイル端末で開く。
- 2 「デバイス」をタップし、製品カードをタップして、「オートメーション」をタップします。
- 3 「実行内容」でオプションを選択し、「このルーチンで実行する操作を追加してください。」をタップし、画面上の指示に従ってアクションを追加する。
本製品ボタンを押すか長押しすると、設定した自動化アクションが開始します。

オートメーション機能を管理する

「SmartThings」アプリをモバイル端末で開く。「デバイス」をタップし、製品カードをタップして、「オートメーション」をタップします。追加した自動化アクションが表示されます。

アクションを編集または削除するには、編集または削除するアクションをタップし、「編集」または「削除」をタップします。

位置追跡を防止する

移動中、不明なスマートタグが移動した場合に、モバイル端末で通知を受け取るように設定すると、他の人から位置を追跡されるのを防ぐことができます。

- 1 「SmartThings」アプリをモバイル端末で開く。
- 2 「ライフ」→「Find」→ ⓘ →「設定」→「不明なタグの検出」をタップする。
- 3 「不明なタグの通知」をタップして、機能をオンにする。

周囲の不明のスマートタグを探すには、「近くの不明なタグを搜索」→「開始」をタップします。

 この機能で検出できるのは、SmartThings Findと互換性のあるスマートタグのみです。

本製品をセットアップする

ホーム画面に追加する

本製品を頻繁に使用する場合は、モバイル端末のホーム画面にショートカットを追加して、実行できます。

- 1 「SmartThings」アプリをモバイル端末で開く。
- 2 「ライフ」→「Find」→ ⓘ → 「ホーム画面に追加」をタップする。
- 3 画面上のアイコンを長押しするか、「追加」をタップする。
ショートカットが、モバイル端末のホーム画面に追加されます。

マップに表示する端末を設定する

SmartThings Findマップに表示する端末を選択できます。

- 1 「SmartThings」アプリをモバイル端末で開く。
- 2 「ライフ」→「Find」→ ⓘ をタップする。
本製品と、Samsungアカウントを通じてFind My Mobileに追加されたすべての端末のリストが、表示されます。
- 3 ⓘ → 「お気に入りに設定」をタップする。
- 4 SmartThings Findマップに表示する端末を選択して、「保存」をタップする。

一般設定

本製品の情報を確認したり、各種設定を変更したりします。

- 1 「SmartThings」アプリをモバイル端末で開く。
- 2 「デバイス」をタップし、製品カードをタップします。

ステータス

本製品とモバイル端末の接続状況や、本製品の位置状況を確認できます。

「マップを表示」をタップすると、本製品の詳細な位置情報を確認できます。

端末/タブレットを搜索

近くでモバイル端末が見つからない場合は、本製品を使用して探すことができます。

「[端末/タブレットを搜索](#)」スイッチを探すタップして、オンにします。詳細は[モバイル端末を探す](#)を参照してください。

オートメーション

本製品がモバイル端末に接続されている場合、本製品のボタンを押すか長押しすることで、オートメーション機能を起動できます。詳細は[オートメーション機能を使う](#)を参照してください。

音量

本製品の音量を調整します。

「[音量](#)」をタップして、必要なオプションを選択します。▶ をタップして、本製品の通知音を鳴らすこともできます。

着信音

本製品の位置を探す際に、本製品から出る通知音を変更します。

「[着信音](#)」をタップして、希望の通知音を選択します。

省電力モード

省電力機能を有効にすることで、電池のもちを延ばすことができます。

「**省電力モード**」スイッチをタップして、オンにします。本製品のボタンや音に関する機能など、一部の機能が利用できない場合があります。

バッテリー

本製品の電池残量を確認できます。「**バッテリー**」をタップして、電池情報を確認することもできます。

編集する

⋮ → 「**編集**」をタップする。

本製品のアイコンを変更する

本製品カードまたはSmartThings Findマップに表示される、アイコンを変更できます。

🔍 をタップして希望のアイコン選択し、「**保存**」をタップします。

場所

本製品がどこにあるかを確認できます。

ルーム

本製品を置く部屋を、確認および変更できます。

「**ルーム**」をタップして希望の部屋選択し、「**保存**」をタップします。

新しい部屋を追加するには、「**新しいルームを追加**」をタップします。「**カスタム**」をタップして、本製品を置く部屋に手動で名前を付けることもできます。

本製品の名前を編集する

本製品の名前を変更することができます。

本製品の名前をタップして変更し、「**保存**」をタップします。

SmartThings Findを構成する

SmartThings Findに関する、さまざまな設定を変更できます。

- 1 「SmartThings」アプリをモバイル端末で開く。
- 2 「ライフ」→「Find」→ ⓘ → 「設定」をタップする。

デバイスの検索を許可

SmartThings Findを使用して、検索する端末を選択し、その設定を変更できます。

デバイスをオフラインで検索

テレビやSmartThingsステーションなど、設置場所が固定されている周辺機器を使用して、本製品の位置情報を更新できます。

たとえば、本製品がテレビの近くにある場合、モバイル端末が近くになくても、SmartThings Findにより、テレビで本製品の位置を更新できます。

リストからサポートされている端末を選択し、画面の指示に従ってセットアップを完了します。

オフライン位置情報を暗号化

本製品のオフラインの位置情報を、別のデバイス経由でFind My Mobileに送信する際に、セキュリティを強化するために本製品の位置を暗号化できます。

リストで、位置情報を暗号化したい端末のスイッチをタップし、画面の指示に従って、位置情報を暗号化します。

不明なタグの検出

移動中、不明なスマートタグが移動した場合に、モバイル端末で通知を受け取るように設定すると、他の人から位置を追跡されるのを防ぐことができます。参照：[位置追跡を防止する](#)。

ナビゲーションアプリ

本製品のある場所への案内時に使用する、デフォルトのナビゲーションアプリを、設定およびダウンロードできます。

位置情報の使用を許可

位置情報の使用を有効にすることができます。

ヘルプ

本製品の使用方法や関連情報は、ヘルプ情報で確認できます。

- 1 「SmartThings」アプリをモバイル端末で開く。
- 2 「デバイス」をタップし、製品カードをタップします。
- 3  → 「ヘルプ」をタップする。



製品情報

本製品のソフトウェア情報を確認することができます。

- 1 「SmartThings」アプリをモバイル端末で開く。
- 2 「デバイス」をタップし、製品カードをタップします。
- 3  → 「情報」をタップする。

本製品を削除する

本製品を削除した後、別のSamsungアカウントで本製品を登録できます。

- 1 「SmartThings」アプリをモバイル端末で開く。
- 2 「デバイス」 →  → 「デバイスを削除」をタップする。
- 3 削除したい製品カードで  をタップする。
本製品がリセットされます。

使用上の注意

本製品を使用する際の注意事項



安全かつ適切にご使用いただくため、本製品を使用する際に本マニュアルをよくお読みください。

- 本マニュアルでは本製品の初期設定の状態を基準に説明しています。
- 地域、サービス提供者、モデルの仕様、または製品のソフトウェアによっては、一部のコンテンツがお持ちの製品と異なる場合があります。
- 本製品に付属のソフトウェア、音源、壁紙、画像やその他のメディアは限定された用途にのみ使用が許諾されています。上記の素材を商業目的またはその他の目的で抽出して使用することは、著作権法の侵害となります。メディアの違法使用に対する全責任は、ユーザーにあります。
- 本製品のアプリは更新される可能性があり、また事前の通知なしにサポートが終了する場合があります。

※本製品を相手から承諾を得ない追跡等に利用すると、犯罪となる場合があります。

- 本製品のOSを改変したり、非公式のソフトウェアをインストールしたりすると、本製品の故障やデータの破損・消失の原因となることがあります。この行為は、Samsungライセンス契約に違反し、保証が無効になります。
- 火が近い暑い場所では使用しないでください。
- 電池を飲み込んだり分解したりしないでください。化学やけどのおそれがあります。
- 本製品には、ボタン電池が含まれています。電池を飲み込まないでください。電池を飲み込むと、わずか2時間以内に重度の体内やけどをし、重篤な場合には、死亡するおそれがあります。
- 電池はお子さまの手の届かない所に保管してください。電池ボックスがしっかり閉まらない場合は、製品の使用を中止し、お子さまの手の届かない所に保管してください。電池を飲み込んだり、体内のどこかに入った可能性があると思われる場合は、直ちに医師の診察を受けてください。
- 本製品には、特定の無料／オープンソースソフトウェアが含まれています。本製品に使用されているオープンソースソフトウェアのライセンス情報は、opensource.samsung.comにあります。
- 飛行機内や船内での超広帯域（UWB）送信機の使用は、禁止されています。

アイコンの説明

-  **危険**：ご使用になる方、および他の人々に傷害を与える可能性がある内容を示します。
-  **警告**：本製品、およびその他の機器に損害を与える可能性がある内容を示します。
-  **注意**：注意文、ご使用上のヒント、および補足情報が記載されています。

同梱物と付属品の注意

クイックスタートガイドで、パッケージの内容をご確認ください。

- 製品
 - 突き出しピン
 - クイックスタートガイド
-  • 付属品および別売りのオプション品は、販売地域やサービス提供者により異なる場合があります。
- 付属品は本製品専用に設計されております。他の製品では使用できないことがあります。
 - 外観および仕様は、改良のため予告なく変更されることがあります。
 - 追加のアクセサリは、お住まいの地域のSamsung販売店で購入できます。購入前に本製品に対応していることを確認してください。
 - 当社認定のオプション品を使用してください。Samsung純正品以外のオプション品の使用は保証の対象外となります。

防水性の維持

本製品には防水性能があります（IP67の条件下で試験を実施：15～35°C、86～106kPa、真水、1メートル、30分）。本製品の防水性能を維持するには、以下を守ってください。

- 本製品をプールの水や海水にさらさないでください。
- 勢いよく水がかかるような状態で本製品を放置しないでください。水圧が急上昇すると、保証されている耐水性を超える可能性があります。
- 本製品が水に濡れた場合は、柔らかく清潔な布で拭き取り、十分に乾燥させてください。
- 本製品が水以外（石けん水、油、香水、日焼け止め、ハンドクリーナー、化粧品などの化学製品など）の液体で濡れた場合は、流水ではない真水で洗い、柔らかく清潔な布で拭き、十分に乾燥させてから使用すれば、耐水性を維持できます。
- 本製品が水に浸かったり、スピーカーが濡れたりすると、音が聞こえにくくなることがあります。

付録

トラブルシューティング

「Samsungカスタマーサポートセンター」または指定のサービスセンターまでお問い合わせいただく前に、下記の解決策をお試してください。なお、一部の解決策は、本製品には適用できない場合がございます。

本製品の電源が入らない

- 電池残量がないときは電源が入りません。本製品を使用する前に、電池を確認してください。
- 電池が正しく挿入されていない可能性があります。電池を入れ直してください。
- 端子を拭いた後、電池を入れ直してください。

本製品がフリーズする、または問題が発生する

以下の解決策を試してください。それでも問題が解決しない場合は、「Samsungカスタマーサポートセンター」または指定のサービスセンターまでお問い合わせください。

本製品を再起動する

本製品がフリーズしたり速度が低下したりする場合は、電池を取り外し、再度取り付けてください。

強制再起動

本製品がフリーズして応答しない場合は、本製品をリセットできます。

付属の突き出しピンまたはクリップを電池トレイの穴に差し込み、電池トレイを、電池トレイスロットからゆっくりと引き出す。ボタンを一度押して放した後、もう一度ボタンを押しながら電池トレイを電池トレイスロットに差し込みます。本製品から音が鳴るまで、ボタンを7秒以上押し続けます。

電池が正しく認識されていない場合、電池を挿入した直後に音が鳴ります。鳴った場合は、上記の方法をもう一度試してください。

別のBluetooth端末が本製品を見つけられない

- 接続する製品にスキャンまたは接続の準備が整っていることを確認します。
- 本製品の位置は、本製品に接続されている端末のGPSおよびWi-Fi測位結果に基づいており、周囲の環境やGPSの故障などにより、不具合が発生する場合があります。本製品に接続したい端末が、近くにあることを確認します。
- 本製品をリセットして、もう一度試してください。

上記で問題が解決しない場合は、「Samsungサービスセンター」または指定のサービスセンターまでお問い合わせください。

本製品の現在の位置が見つからない

屋内などの場所によっては、GPS信号が妨げられる場合があります。このような状況で、現在の位置を探すには、本製品に接続されているモバイル端末を、Wi-Fiまたはモバイルネットワークを使用するように設定します。

本製品の外装に小さなすき間がある

- このすき間は必要な製造上の特徴です。部品にわずかな揺れや振動が発生する場合があります。
- 時間の経過とともに、部品間の摩擦により、このすき間がわずかに広がる可能性があります。

保証について

- 保証期間は、お買い上げ日より1年間です。
- 本体付属品についてはクイックスタートガイドをご参照ください。
- 本製品の仕様および外観は、付属品を含め、改良のため予告なく変更することがありますので、あらかじめご了承ください。
- 本製品の故障・修理やその他お取り扱いによって連絡先などに登録された内容が変化・消失する場合があります。万が一に備え、連絡先などの内容をご自身で控えをお取りくださるようお願いいたします。

※スマートフォンやタブレット、WatchについてはSmart Switchをご利用いただくことにより、連絡先などのデータをバックアップいただけます。

無料修理規定

- 保証期間内に取扱説明書などの注意にしたがった使用状態のもとで、故障が発生した場合は無料で修理いたします。(代替品と交換となる場合があります。)
- 保証期間内でも以下の場合には無料修理対象外となる場合がございます。
 - 改造 (ソフトウェアの改造も含む) による故障、損傷。
 - 落下や、外部からの圧力などで本製品、ディスプレイ及び外部接続端子などが破損したことによる故障、損傷、または本製品内部の基板が破損、変形したことによる故障、損傷。
 - 火災、公害、異常電圧、地震、雷、風水害その他天災地変などによる故障、損傷。
 - 本製品に接続している当社指定以外の機器、消耗品による故障、損傷。
 - 本製品内部への水の浸入による故障、損傷、本製品の水濡れシールが反応している場合、本製品に水没・水濡れなどの痕跡が発見された場合、または結露などによる腐食が発見された場合。
 - 当社指定の故障取扱窓口以外で修理を行ったことがある場合。
- 本保証は日本国内においてのみ有効です。
- 本保証は明示した期間、条件においての無料修理をお約束するものでお客様の法律上の権利を制限するものではありません。
- お預かり品に故障箇所が複数あった場合、一部分の修理だけでは製品の品質が保証できないため、全て修理してご返却いたします。その際は無料修理対象外となる場合がございます。
- 修理実施の有無に関わらず、動作確認試験を実施したお預かり品は、最新のソフトウェアに更新してご返却いたします。
- 修理を実施した場合の修理箇所や修理実施日は、修理完了時にお渡しする修理結果票でご確認ください。

- 修理の際に使用する補修用性能部品は、故障部品と機能、性能が同等な部品（再利用品を含む）とします。
- また、修理のために本製品から取り外した故障部品につきましては、再生、再利用に努めておりますので、お客様には返却いたしません。
- 本製品に記憶されたデータ、プログラムならびに設定内容の消失、破損、変更等につきましては、当社は一切責任を負いません。
- お客様は、修理をご依頼される前に、お客様の責任においてバックアップをとっていただくものとします。
- 修理をご依頼される場合には、記録媒体、接続ケーブル、ならびに本保証内容の対象とならない部品・添付品等を事前にお客様の方で本製品からお取り外してください。当社では、これらの管理につき一切責任を負いません。

アフターサービスについて

調子が悪い場合

修理を依頼される前に、本書の[トラブルシューティング](#)をご確認ください。

それでも調子がよくないときは、「Samsungカスタマーサポートセンター」までお問い合わせください。



お問い合わせ先

Samsungカスタマーサポートセンター

<https://www.samsung.com/jp/support/>

0120-363-905

営業日 年中無休

著作権

Copyright © 2023 Samsung Electronics Co., Ltd.

本マニュアルは、国際著作権法によって保護されています。

本マニュアルの一部であっても、複製、記録、記録媒体および検索システムへの保存を含め、電子的または機械的に関わらず、いかなる形態または手段においても、複製、配布、翻訳、配信することは禁止されています。

商標

- SAMSUNGおよびSAMSUNGロゴは、Samsung Electronics Co., Ltd.の登録商標です。
- Bluetooth®は、Bluetooth SIG, Inc.の世界各国における登録商標です。
- その他の商標および著作権は、各所有者に帰属します。

Pour commencer

À propos de l'étiquette Galaxy SmartTag2

L'étiquette Galaxy SmartTag2 est un produit qui peut être fixé à un objet ou au collier d'un animal pour vous permettre de connaître son emplacement et d'éviter de le perdre. Vous pouvez aussi lancer des fonctions d'automatisation avec le produit en appuyant sur son bouton.

Connectez un produit à votre appareil mobile avec l'application SmartThings pour connaître l'emplacement du produit et obtenir de l'information sur le lieu où il se trouve.

Présentation du dispositif

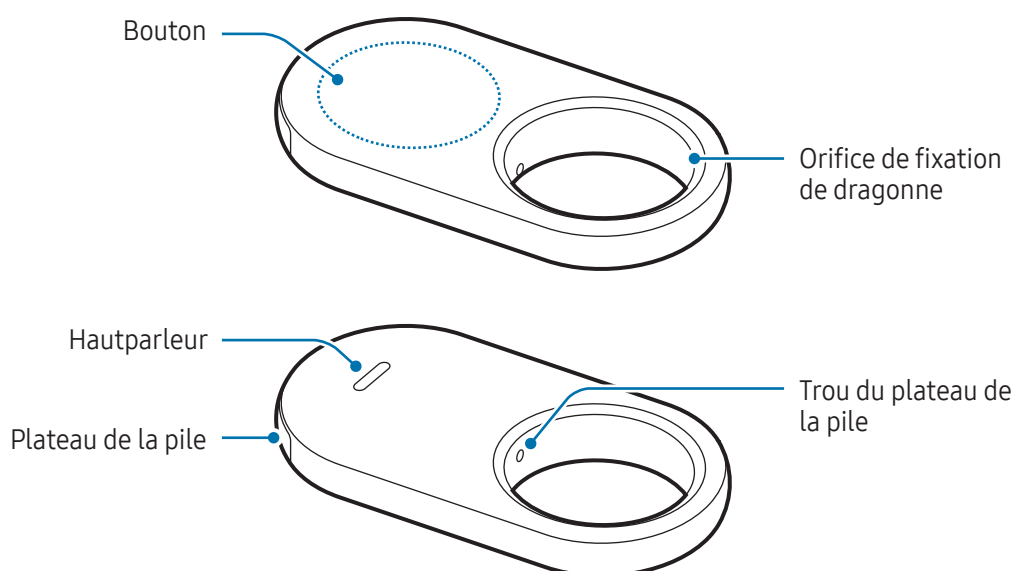

Bouton

Bouton	Fonction
Bouton	<ul style="list-style-type: none">• Appuyez pour éteindre le son de notification des alertes du produit quand vous l'entendez.• Appuyez deux fois pour trouver l'appareil mobile connecté au produit.• Appuyez une fois ou appuyez sans relâcher pour lancer la fonction d'automatisation que vous avez réglée.

Remplacement de la pile

- 1 Insérez la broche d'éjection fournie avec le produit ou un trombone dans le trou du plateau de la pile, puis retirez doucement le plateau de la pile de sa fente.

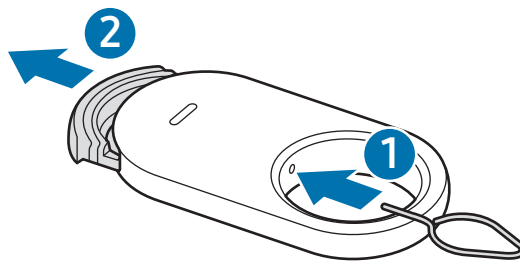

- 2 Insérez la pile en alignant la borne positive avec le symbole + à l'intérieur du produit.

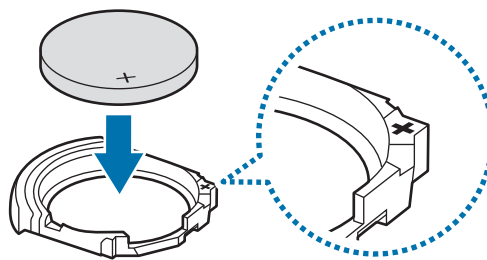

3 Réinsérez le plateau de la pile dans sa fente.

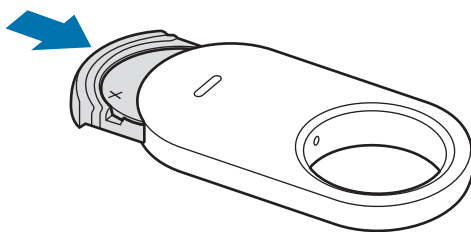

- ⚠ • Faites attention de ne pas vous blesser au doigt ni à l'ongle lorsque vous retirez le plateau de la pile de sa fente pour remplacer la pile.
- Faites attention de ne pas insérer le plateau de la pile à l'envers, car cela pourrait endommager le produit.
- 📖 • Assurez-vous d'orienter correctement la borne positive (+) de la pile. Si la pile n'est pas insérée correctement, le produit ne fonctionnera pas.
- Quand la pile est complètement déchargée, remplacez-la par une pile neuve.
- Ne rechargez pas la pile fournie.

Avant d'utiliser le produit

Installation de l'application SmartThings sur votre appareil mobile

Avant d'utiliser un produit, vous devez installer l'application SmartThings sur votre appareil mobile.

Selon votre appareil mobile, vous pouvez télécharger l'application SmartThings à partir des applications suivantes :

- Appareils mobiles Samsung Android : **Galaxy Store, Play Store**
- 📖 • Vous ne pouvez pas installer l'application SmartThings sur les appareils mobiles ne prenant pas en charge la synchronisation des produits. Assurez-vous que votre appareil mobile est compatible avec les produits.
- Vous devez vous enregistrer et vous connecter à votre compte Samsung pour utiliser l'application SmartThings.

Connexion des produits à un appareil mobile

- 1 Ouvrez l'application **SmartThings** sur votre appareil mobile.
Faites la mise à jour de l'application SmartThings à la version la plus récente.
- 2 Retirez la pellicule entre le plateau de la pile et la pile, ou insérez la pile.
Vous pouvez aussi appuyer sur le bouton du produit.
Le produit émet un son et est activé.
- 3 Quand la fenêtre contextuelle indiquant la détection de votre produit s'affiche sur votre appareil mobile, appuyez sur **Ajouter**.
Si la fenêtre contextuelle de connexion ne s'affiche pas, touchez **Appareils** → **+**. Sous **Appareils Samsung**, touchez **Ajout**, puis touchez **Étiquette/dispositif suivi**.
- 4 Suivez les instructions à l'écran pour établir la connexion.
Une fois la connexion établie, l'emplacement actuel de l'étiquette s'affiche sur la carte **SmartThings Find**, et le produit s'affiche dans la liste des appareils de l'application SmartThings.

Connexion des produits par numérisation du code QR

Vous pouvez également connecter un produit à votre appareil mobile en numérisant son code QR.

- 1 Ouvrez l'application **SmartThings** sur votre appareil mobile.
- 2 Touchez **Appareils** → **+** → **Scanner code QR** pour numériser le code QR sur la boîte.
- 3 Suivez les instructions à l'écran pour établir la connexion.
Une fois la connexion établie, l'emplacement actuel de l'étiquette s'affiche sur la carte **SmartThings Find**, et le produit s'affiche dans la liste des appareils de l'application SmartThings.



- Si vous enregistrez un produit pour la première fois, le processus d'enregistrement peut être inégal en fonction de l'environnement d'utilisation. Vous pourriez avoir à réessayer 2 ou 3 fois avant de réussir l'enregistrement.
- Les fonctions prises en charge peuvent varier en fonction de l'appareil mobile et de la version du logiciel.
- L'application SmartThings Find peut seulement être utilisée sur les appareils mobiles Samsung dotés d'un système d'exploitation Android 9.0 ou plus récent, ainsi que sur les appareils mobiles Samsung compatibles avec la fonction Traçage du mobile.
- Le produit est un dispositif de communication sans fil. Son rendement peut être réduit quand plusieurs appareils sont connectés simultanément.

Utilisation du produit

Vérifier l'emplacement d'un produit

Vous pouvez vérifier à distance l'emplacement de votre produit à partir de l'application SmartThings sur votre appareil mobile et le localiser en activant un son de notification sur le produit.

- 1 Ouvrez l'application **SmartThings** sur votre appareil mobile.
- 2 Touchez **Appareils**, touchez la fiche de votre produit, puis touchez **Afficher la carte**. Vous pouvez aussi toucher **Vie** → **Find**.

L'emplacement actuel du produit s'affiche sur la carte.



- L'emplacement du produit est calculé selon les résultats de positionnement par GPS et Wifi de l'appareil mobile connecté au produit ou d'un appareil mobile Android situé à proximité, ce qui peut occasionner certains problèmes, par exemple en raison des conditions de l'environnement ou d'un échec du GPS.
- Si l'emplacement actuel du produit ne s'affiche pas, cela signifie que la pile du produit est déchargée ou qu'aucun appareil mobile Samsung Android ne se trouve à proximité pour aider à trouver le produit. Pour recevoir des notifications lorsque les données d'emplacement de votre produit sont mises à jour, activez la fonction correspondante. Veuillez consulter [M'aviser lorsque le produit est trouvé](#) pour plus de détails.
- Lorsque l'état du produit est **Connecté**, vous pouvez activer un son de notification ou régler le volume du produit.
- La durée d'autonomie du produit peut varier selon l'environnement de l'utilisateur et ses habitudes d'utilisation.
- La disponibilité de la fonction Bande ultra-large (UWB) peut varier selon la zone géographique.

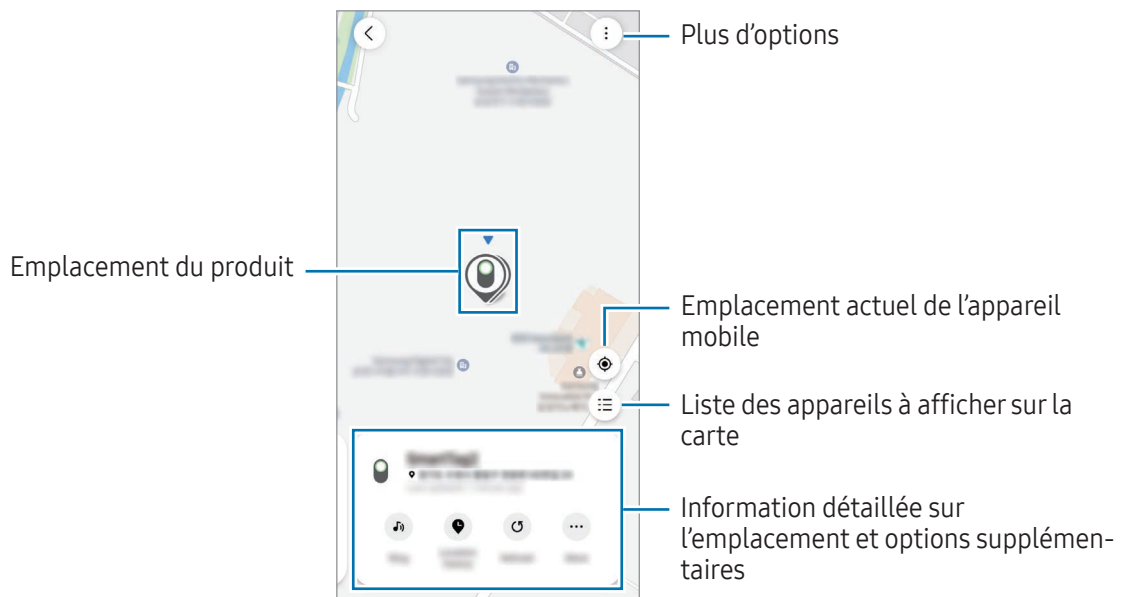

Rechercher l'emplacement du produit avec un son de notification

Vous pouvez localiser le produit en activant un son de notification.

- 1 Ouvrez l'application **SmartThings** sur votre appareil mobile.
- 2 Touchez **Vie** → **Find**.
- 3 Touchez **Faire sonner**.
Le son de notification du produit retentit.

Pour régler le volume du son de notification, touchez  ou .

Pour désactiver le son de notification, touchez **Arrêter** ou appuyez une fois sur le bouton du produit.

Rechercher l'emplacement du produit à l'aide de l'historique

Vous pouvez localiser un produit en affichant l'emplacement du produit enregistré au cours des 7 derniers jours.

- 1 Ouvrez l'application **SmartThings** sur votre appareil mobile.
- 2 Touchez **Vie** → **Find** → **Historique de localisation**.

Pour supprimer tout l'historique d'emplacement du produit, touchez  → **Supprimer l'historique**.

Rechercher l'emplacement du produit selon la force du signal

Vous pouvez localiser le produit en détectant la force de son signal.

- 1 Ouvrez l'application **SmartThings** sur votre appareil mobile.
- 2 Touchez **Vie** → **Find** → **Plus** → **Rechercher à proximité**.
Un écran s'affiche pour indiquer le signal du produit que vous tentez de trouver. Plus vous approchez de l'emplacement du produit que vous tentez de trouver, plus la force du signal affichée à l'écran est grande.

Vous pouvez activer le son de notification du produit en touchant .

Pour désactiver le son de notification, touchez . Vous pouvez également désactiver les notifications en appuyant une fois sur le bouton du produit.

Rechercher l'emplacement du produit avec l'effet de réalité augmentée

Vous pouvez localiser le produit au moyen des fonctions de réalité augmentée.

- 1 Ouvrez l'application **SmartThings** sur votre appareil mobile.
- 2 Touchez **Vie** → **Find** → **Plus** → **Rechercher à proximité** → .
- 3 Balayez la zone à proximité.
Si votre produit se trouve à proximité, l'effet de réalité augmentée s'affichera à l'emplacement du produit que vous recherchez.

Vous pouvez activer le son de notification du produit en touchant .

 Cette fonction est disponible uniquement si votre appareil mobile prend en charge la fonction Bande ultra-large (UWB).

Rechercher les emplacements partagés du produit

Vous pouvez inviter plusieurs utilisateurs à l'endroit où le produit est enregistré pour partager l'emplacement du produit et contrôler le produit ensemble. Si vous ne pouvez pas utiliser votre appareil mobile, essayez de localiser le produit et de le contrôler à l'aide de l'appareil mobile d'un autre utilisateur.

- 1 Ouvrez l'application **SmartThings** sur votre appareil mobile.
- 2 Touchez **Vie** → **Find** → **Plus** → **Partager position de l'appareil**.
- 3 Suivez les instructions à l'écran pour inviter d'autres utilisateurs à votre emplacement.
- 4 Après avoir invité des utilisateurs, suivez les instructions à l'écran pour partager l'emplacement du produit.

Obtenir l'itinéraire vers l'emplacement du produit

Obtenir un itinéraire

Si votre produit est perdu ou loin de votre emplacement, vous pouvez obtenir l'itinéraire vers l'emplacement du produit.

1 Ouvrez l'application **SmartThings** sur votre appareil mobile.

2 Touchez **Vie** → **Find** → **Plus** → **Naviguer**.

Le guidage commence vers l'emplacement du produit.



Si aucune application de navigation compatible n'est installée sur votre appareil mobile, la liste des applications de navigation compatibles s'affiche. Installez l'application de votre choix parmi les applications de la liste, puis obtenez l'itinéraire.

M'aviser lorsque le produit est trouvé

Vous pouvez recevoir une notification sur votre appareil mobile lorsque les renseignements sur l'emplacement du produit sont mis à jour, même si la pile du produit est complètement déchargée ou si aucun appareil mobile Samsung Android ne se trouve à proximité, pour vous aider à localiser le produit.

1 Ouvrez l'application **SmartThings** sur votre appareil mobile.

2 Touchez **Vie** → **Find** → **Plus** → **Me signaler quand trouvé** pour activer cette fonction.



Cette fonction est disponible si le produit et l'appareil mobile ne sont pas connectés.

Recevoir une notification lorsque le produit est laissé derrière

Vous pouvez recevoir une notification sur votre appareil mobile lorsque le produit est laissé derrière.

1 Ouvrez l'application **SmartThings** sur votre appareil mobile.

2 Touchez **Vie** → **Find** → **Plus** → **Avertissement en cas d'oubli**, puis touchez le commutateur pour activer cette fonction.

Vous pouvez définir un lieu sûr pour éviter de recevoir des notifications. Par exemple, vous pouvez définir votre maison comme lieu sûr pour éviter de recevoir une notification chaque fois que vous quittez votre maison. Essayez d'ajouter un lieu précis en touchant **Ajout d'un lieu sûr**.

Protéger mon produit et l'objet auquel il est fixé

Si vous perdez le produit, vous pouvez le protéger en lui demandant de vous envoyer une notification. Vous pouvez également protéger votre produit et l'objet auquel il est fixé en affichant des coordonnées d'urgence sur l'appareil mobile de la personne qui trouve votre produit et l'objet auquel il est fixé lorsque cette personne tente de reconnaître le produit avec son appareil mobile, et en verrouillant le produit pour éviter que d'autres personnes s'y connectent.

Par exemple, si l'animal auquel le produit est fixé se perd, vous pouvez vérifier les coordonnées du gardien en plaçant un appareil mobile sur le produit pour le reconnaître.



- Pour permettre l'utilisation de cette fonction, l'appareil mobile utilisé pour reconnaître le produit doit prendre en charge la fonction NFC et être réglé en mode Standard.
- Lorsque vous tentez de reconnaître le produit avec l'appareil mobile, assurez-vous que l'écran de l'appareil mobile est activé et déverrouillé. Sinon, l'appareil mobile ne recevra pas de données.
- Pour reconnaître le produit avec votre appareil mobile, placez l'antenne de communication en champ proche (NFC) de votre appareil mobile au-dessus du bouton du produit.

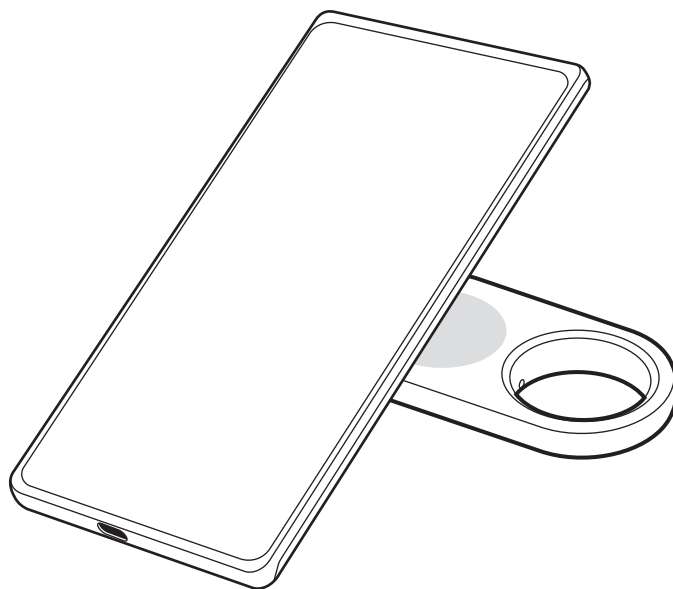

- 1 Ouvrez l'application **SmartThings** sur votre appareil mobile.
- 2 Touchez **Vie** → **Find** → **Plus** → **Mode Perdu**.
- 3 Lisez les instructions à l'écran, puis touchez **Suivant**.
- 4 Entrez les renseignements demandés, puis touchez **Activer**.

Trouver un appareil mobile

Si vous ne trouvez pas votre appareil mobile connecté au produit à proximité, le produit peut vous aider à le retrouver.

Appuyez deux fois sur le bouton du produit.

L'appareil mobile connecté au produit activera sa sonnerie.

Pour éteindre la sonnerie de votre appareil mobile, suivez les instructions à l'écran pour ou appuyez deux fois sur le bouton du produit.



- Cette fonction n'est pas disponible si le produit et l'appareil mobile ne sont pas connectés.
- Cette fonction est disponible lorsque la fonction Trouver un téléphone ou une tablette est activée.

Utilisation de la fonction d'automatisation

Lorsque le produit est connecté à un appareil mobile, vous pouvez lancer la fonction d'automatisation en appuyant une fois ou en appuyant sans relâcher sur le bouton du produit.

- 1 Ouvrez l'application **SmartThings** sur votre appareil mobile.
- 2 Touchez **Appareils**, touchez la fiche de votre produit, puis touchez **Automatisation**.
- 3 Sous **Actions**, sélectionnez une option, puis touchez **Indiquez ce que cette routine exécutera.**, puis suivez les instructions à l'écran pour ajouter une action.

Lorsque vous appuyez une fois ou que vous appuyez sans relâcher sur le bouton du produit, la fonction d'automatisation que vous avez réglée démarre.

Gestion des fonctions d'automatisation

Ouvrez l'application **SmartThings** sur votre appareil mobile. Touchez **Appareils**, touchez la fiche de votre produit, puis touchez **Automatisation**. La fonction d'automatisation que vous avez ajoutée s'affiche.

Pour modifier ou supprimer une action, touchez l'action que vous souhaitez modifier ou supprimer, puis touchez **Modifier** ou **Supprimer**.

Empêcher le suivi de l'emplacement

Vous pouvez empêcher les personnes de suivre votre emplacement en activant une fonction qui vous permet de recevoir une notification sur votre appareil mobile si une étiquette intelligente inconnue suit vos déplacements.

- 1 Ouvrez l'application **SmartThings** sur votre appareil mobile.
- 2 Touchez **Vie** → **Find** →  → **Paramètres** → **Détection des étiquettes inconnues**.
- 3 Touchez **Alertes d'étiquette inconnue** pour activer la fonction.

Pour détecter les étiquettes intelligentes inconnues autour de vous, touchez **Recherche étiquettes inconnues à proximité** → **Démarrer**.



Cette fonction détecte uniquement les étiquettes intelligentes compatibles avec SmartThings Find.

Configuration du produit



Ajout à l'écran d'accueil

Si vous utilisez souvent le produit, vous pouvez l'activer en ajoutant un raccourci à l'écran d'accueil de votre appareil mobile.

- 1 Ouvrez l'application **SmartThings** sur votre appareil mobile.
- 2 Touchez **Vie** → **Find** →  → **Ajouter à l'écran d'accueil**.
- 3 Touchez sans relâcher l'icône à l'écran ou touchez **Ajouter**.
Le raccourci sera ajouté à l'écran d'accueil de votre appareil mobile.

Sélection des appareils à afficher sur la carte

Vous pouvez choisir les appareils à afficher sur la carte de l'application SmartThings Find.

- 1 Ouvrez l'application **SmartThings** sur votre appareil mobile.
- 2 Touchez **Vie** → **Find** → .
Un écran affiche votre produit et une liste de tous les appareils ajoutés à Traçage du mobile au moyen de votre compte Samsung.
- 3 Touchez  → **Définir comme favori**.
- 4 Sélectionnez l'appareil à afficher sur la carte SmartThings Find, puis touchez **Enregistrer**.

Paramètres généraux

Ce menu vous permet de vérifier l'information à propos du produit et de modifier divers paramètres.

- 1 Ouvrez l'application **SmartThings** sur votre appareil mobile.
- 2 Touchez **Appareils**, puis touchez la fiche de votre produit.

Statut

Vous pouvez vérifier l'état de la connexion entre le produit et l'appareil mobile, et l'état de l'emplacement du produit.

Touchez **Afficher la carte** pour vérifier l'information détaillée sur l'emplacement du produit.

Recherche téléphone ou tablette

Si vous ne trouvez pas votre appareil mobile à proximité, vous pouvez utiliser le produit pour retrouver votre appareil mobile.

Touchez le commutateur **Recherche téléphone ou tablette** pour activer cette fonction. Veuillez consulter [Trouver un appareil mobile](#) pour plus de détails.

Automatisation

Lorsque le produit est connecté à un appareil mobile, vous pouvez lancer la fonction d'automatisation en appuyant une fois ou en appuyant sans relâcher sur le bouton du produit. Veuillez consulter [Utilisation de la fonction d'automatisation](#) pour plus de détails.

Volume

Permet de régler le volume du produit.

Touchez **Volume** pour sélectionner l'option de votre choix. Vous pouvez aussi toucher  pour entendre le son de notification du produit.

Sonnerie

Permet de changer le son de notification émis par le produit quand vous tentez de le localiser.

Touchez **Sonnerie** pour sélectionner le son de notification de votre choix.

Mode Économie d'énergie

Vous pouvez prolonger l'autonomie de la pile en activant la fonction d'économie d'énergie.

Touchez le commutateur **Mode Économie d'énergie** pour activer cette fonction. Cependant, certaines fonctions, comme le bouton du produit ou les fonctions liées aux sons, peuvent ne pas être disponibles.

Pile

Vous pouvez vérifier l'autonomie restante de la pile du produit. Vous pouvez aussi vérifier l'information sur la pile en touchant **Pile**.

Modifications

Touchez  → **Modifier**.

Modifier l'icône du produit

Vous pouvez modifier l'icône qui s'affiche sur la fiche du produit ou sur la carte SmartThings Find.

Touchez  pour sélectionner l'icône de votre choix, puis touchez **Enregistrer**.

Lieu

Vous pouvez vérifier l'emplacement du produit.

Pièce

Vous pouvez vérifier et modifier la pièce où se trouve le produit.

Touchez **Pièce** pour sélectionner la pièce de votre choix, puis touchez **Enregistrer**.

Touchez **Ajouter une nouvelle pièce** pour ajouter une pièce. Vous pouvez également nommer manuellement la pièce où se trouve le produit en touchant **Personnalisée**.

Modifier le nom d'un produit

Vous pouvez modifier le nom du produit.

Touchez le nom du produit, modifiez-le, puis touchez **Enregistrer**.

Configuration de SmartThings Find

Vous pouvez modifier divers paramètres de SmartThings Find.

- 1 Ouvrez l'application **SmartThings** sur votre appareil mobile.
- 2 Touchez **Vie** → **Find** →  → **Paramètres**.

Autorisation de la détection des appareils

Ce menu vous permet de sélectionner l'appareil à retrouver et d'en modifier les paramètres au moyen de SmartThings Find.

Recherche d'appareils en mode hors ligne

Vous pouvez mettre à jour les données d'emplacement du produit en utilisant un périphérique fixe, comme un téléviseur ou une station SmartThings.

Par exemple, si votre produit se trouve près de votre téléviseur, ce dernier peut mettre à jour l'emplacement du produit dans SmartThings Find, même si votre appareil mobile n'est pas à proximité.

Sélectionnez un appareil compatible dans la liste, puis suivez les instructions à l'écran pour terminer la configuration.

Chiffrement position hors ligne

Lorsque vous envoyez des données d'emplacement hors ligne de votre produit vers Traçage du mobile par l'intermédiaire d'un autre appareil, vous pouvez crypter les données d'emplacement de votre produit pour plus de sécurité.

Dans la liste, touchez le bouton de l'appareil dont vous voulez crypter les données d'emplacement, puis suivez les instructions à l'écran pour crypter les données d'emplacement.

Détection des étiquettes inconnues

Vous pouvez empêcher les personnes de suivre votre emplacement en activant une fonction qui vous permet de recevoir une notification sur votre appareil mobile si une étiquette intelligente inconnue suit vos déplacements. Reportez-vous à [Empêcher le suivi de l'emplacement](#).

Application de navigation

Vous pouvez régler et télécharger l'application de navigation par défaut pour obtenir l'itinéraire vers l'emplacement du produit.

Autoriser utilisation infos localis.

Vous pouvez autoriser l'utilisation de vos données d'emplacement.

Aide

Cette fonction permet d'obtenir de l'aide sur la façon d'utiliser le produit et de consulter de l'information à son sujet.

- 1 Ouvrez l'application **SmartThings** sur votre appareil mobile.
- 2 Touchez **Appareils**, puis touchez la fiche de votre produit.
- 3 Touchez  → **Aide**.



Information sur le produit

Vous pouvez vérifier l'information à propos du logiciel du produit.

- 1 Ouvrez l'application **SmartThings** sur votre appareil mobile.
- 2 Touchez **Appareils**, puis touchez la fiche de votre produit.
- 3 Touchez  → **Informations**.

Supprimer un produit

Pour enregistrer un produit dans un autre compte Samsung, vous devez d'abord le supprimer du compte actuel.

- 1 Ouvrez l'application **SmartThings** sur votre appareil mobile.
- 2 Touchez **Appareils** →  → **Supprimer l'appareil**.
- 3 Touchez  sur la fiche du produit que vous souhaitez supprimer.
Le produit sera réinitialisé.



Consignes d'utilisation

Précautions d'utilisation de l'appareil

Lisez ce mode d'emploi lorsque vous utilisez le produit afin de vous assurer d'en faire une utilisation sécuritaire et adéquate.

- Les descriptions présentées dans ce mode sont basées sur les paramètres par défaut du produit.
- Le contenu de ce document peut différer de votre produit selon votre région, votre fournisseur de services, les spécifications du modèle et le logiciel du produit.
- Le logiciel, les fichiers sonores, les papiers peints, les images et autres contenus fournis avec ce produit font l'objet d'une licence pour utilisation limitée. L'extraction et l'utilisation de ces contenus pour des raisons commerciales ou autre constitue une infraction aux lois sur les droits d'auteur. Les utilisateurs sont entièrement responsables de l'emploi illégal du contenu.
- Les applications par défaut fournies avec le produit sont sujettes à des mises à jour et peuvent cesser de faire l'objet de soutien sans préavis.
- La modification du système d'exploitation du produit ou l'installation de logiciels de sources non approuvées peuvent causer un mauvais fonctionnement du produit et des dommages aux données ou la perte des données. De telles actions vont à l'encontre de votre entente de licence Samsung et entraînent l'annulation de la garantie.
- N'utilisez pas votre produit dans un environnement à température élevée ou près d'une flamme.
- N'avalez pas et ne démontez la pile, car cela pose un risque de brûlure chimique.
- Ce produit contient une pile bouton. N'avalez pas la pile. Si la pile venait à être avalée, elle peut causer des brûlures internes graves en moins de 2 heures et peut causer la mort dans les cas sévères.
- Tenez les piles à l'écart des enfants. Si le logement de la pile ne se ferme pas correctement, cessez d'utiliser le produit et tenez-le à l'écart des enfants. Si vous croyez que des piles pourraient avoir été avalées ou insérées dans une partie du corps, consultez immédiatement un service médical.
- Ce produit comprend certains logiciels libres ou gratuits. L'information de licence pour le logiciel libre utilisé dans ce produit est accessible au opensource.samsung.com.
- L'utilisation de transmetteurs à bande ultra-large (UWB) est interdite à bord d'un avion ou d'un navire.

Liste des icônes

-  **Avertissement** : situations où il y a risque de blessure pour vous ou pour les autres
-  **Attention** : situations pouvant endommager votre produit ou tout autre équipement
-  **Note** : remarques, astuces ou toute autre information complémentaire

Remarques sur le contenu du coffret et les accessoires

Consultez le guide de démarrage rapide pour connaître le contenu du coffret.

- Produit
- Broche d'éjection
- Guide de démarrage rapide
-  • Les éléments fournis avec le produit et les accessoires disponibles peuvent varier en fonction de votre zone géographique ou de votre opérateur.
- Les articles fournis sont conçus uniquement pour ce produit et pourraient ne pas être compatibles avec d'autres appareils.
- L'apparence et les caractéristiques techniques pourraient changer sans préavis.
- Vous pouvez acheter des accessoires supplémentaires auprès de votre détaillant Samsung. Assurez-vous qu'ils sont compatibles avec le produit avant de les acheter.
- Utilisez des accessoires approuvés par Samsung. L'utilisation d'accessoires non approuvés peut entraîner des problèmes de performance, ainsi que des dysfonctionnements non couverts par la garantie.

Conserver la résistance à l'eau

Votre produit est résistant à l'eau (testé dans les conditions IP67 : 15 – 35 °C, 86 – 106 kPa, eau douce, 1 mètre, 30 minutes). Suivez attentivement ces conseils pour maintenir les performances d'étanchéité du produit.

- N'exposez pas le produit à l'eau d'une piscine ni à l'eau de mer.
- N'exposez pas le produit à de l'eau qui se déplace avec force. Une augmentation soudaine de la pression de l'eau peut dépasser le niveau garanti de résistance à l'eau.
- Si le produit est exposé à l'eau, essuyez-le avec un chiffon doux et propre, puis laissez-le sécher complètement.
- Si le produit est exposé à d'autres liquides, comme de l'eau savonneuse, de l'huile, du parfum, de l'écran solaire, du nettoyant à mains ou encore des produits chimiques comme des cosmétiques, nettoyez le produit avec de l'eau claire qui ne coule pas, essuyez-le avec un chiffon doux et propre, puis laissez-le sécher complètement avant de l'utiliser pour maintenir la résistance à l'eau.
- Si le produit a été immergé dans l'eau ou si le haut-parleur est mouillé, le son peut ne pas être entendu clairement.

Annexe

Dépannage

Avant de communiquer avec un centre de service Samsung ou un centre de service autorisé, veuillez essayer les solutions suivantes. Certaines situations pourraient ne pas s'appliquer à votre produit.

Le produit ne s'allume pas

- Si la pile est complètement déchargée, votre produit ne pourra pas se mettre en marche. Vérifiez le niveau de la pile avant d'utiliser le produit.
- La pile pourrait être insérée de façon incorrecte. Insérez la pile de nouveau.
- Essuyez les bornes, puis réinsérez la pile.

Le produit est figé ou un problème se produit

Essayez les solutions suivantes. Si le problème n'est toujours pas résolu, communiquez avec un centre de service Samsung ou un centre de service autorisé.

Redémarrer le produit

Si le produit fige à répétition ou ralentit, retirez la pile, puis réinsérez-la.

Redémarrage forcé

Si le produit est figé et ne répond plus, vous pouvez le réinitialiser.

Insérez la broche d'éjection fournie avec le produit ou un trombone dans le trou du plateau de la pile, puis retirez doucement le plateau de la pile de sa fente. Appuyez et relâchez le bouton une fois, puis insérez le plateau de la pile dans sa fente tout en appuyant de nouveau sur le bouton. Gardez le bouton enfoncé pendant plus de 7 secondes, jusqu'à ce que le produit émette un son.

Si la pile n'est pas reconnue, le produit émet un son immédiatement après l'insertion de la pile. Dans ce cas, réessayez la méthode.

Un autre appareil Bluetooth ne réussit pas à trouver votre produit

- Assurez-vous que l'appareil que vous voulez connecter est prêt à être trouvé ou connecté.
- L'emplacement du produit est calculé selon les résultats de positionnement par GPS et Wifi de l'appareil connecté au produit, et certains problèmes peuvent se produire en raison des conditions de l'environnement ou d'un échec du GPS. Assurez-vous que l'appareil que vous voulez connecter à votre produit est situé à proximité.
- Réinitialisez votre produit et réessayez.

Si ces conseils ne permettent pas de résoudre le problème, communiquez avec un centre de service Samsung ou un centre de service autorisé.

Vous ne réussissez pas à repérer l'emplacement de votre produit

Les signaux GPS peuvent être bloqués à certains emplacements, par exemple à l'intérieur d'un immeuble. Dans une telle situation, réglez l'appareil mobile connecté au produit afin qu'il utilise le signal Wifi ou un réseau cellulaire pour repérer l'emplacement.

Un petit espace apparaît autour de l'extérieur du produit.

- Cet espace est un élément de fabrication nécessaire. Il peut arriver que des pièces effectuent des va-et-vient ou vibrent légèrement.
- Avec le temps, la friction entre les pièces peut entraîner l'élargissement de cet espace.

Droits d'auteur

Copyright © 2023 Samsung Electronics Co., Ltd.

Le présent mode d'emploi est protégé par les lois internationales sur le droit d'auteur.

Aucune partie du présent mode d'emploi ne peut être reproduite, distribuée, traduite ou transmise sous quelque forme que ce soit, électronique ou mécanique, notamment par photocopie, enregistrement ou stockage dans tout système de stockage et de récupération d'information.

Marques de commerce

- SAMSUNG et le logo SAMSUNG sont des marques déposées de Samsung Electronics Co., Ltd.
- Bluetooth® est une marque déposée de Bluetooth SIG, Inc. partout dans le monde.
- Toutes les autres marques de commerce et tous les autres droits d'auteur sont la propriété de leurs titulaires respectifs.

Primeiros Passos

Sobre o Galaxy SmartTag2

O Galaxy SmartTag2 é um produto que pode ser colocado na coleira de animais domésticos ou em objetos para evitar perdê-los e sempre saber onde estão. Você também pode iniciar recursos de automação por meio do produto, usando o respectivo botão.

Conecte um produto ao aparelho móvel com o aplicativo SmartThings para verificar a localização do produto e obter informações sobre onde ele foi perdido.

Visão geral do acessório

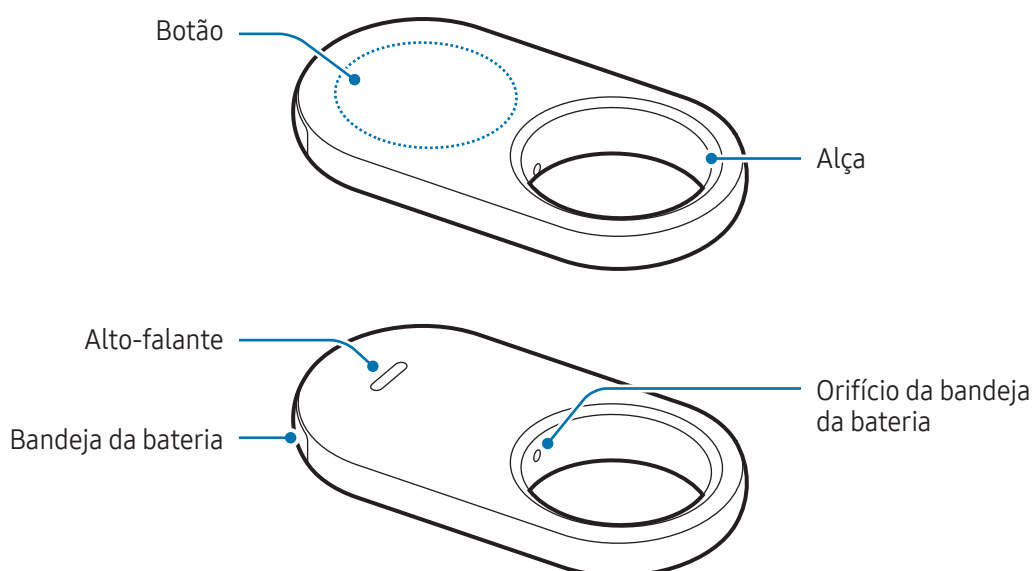

Botão

Botão	Função
Botão	<ul style="list-style-type: none">• Pressione para desligar a notificação sonora do produto quando ela for emitida.• Pressione duas vezes para localizar o dispositivo conectado ao produto.• Pressione ou mantenha pressionado para iniciar a função de automação configurada.

Como trocar a bateria

- 1 Insira o extrator fornecido com o produto ou um clipe no orifício da bandeja da bateria e a remova suavemente do compartimento.

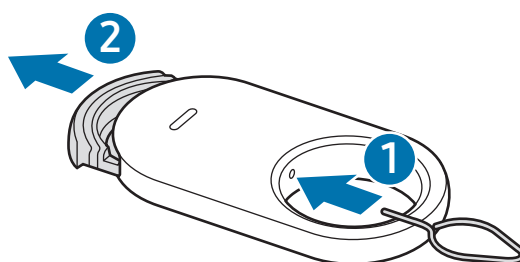

- 2 Insira a bateria com o terminal positivo devidamente alinhado com o símbolo + dentro do produto.

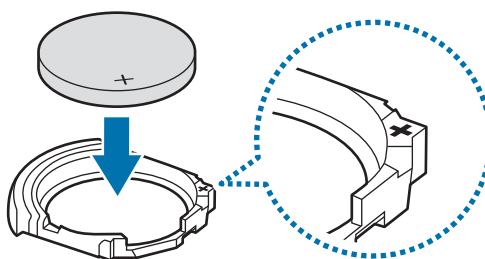

3 Reinsira a bandeja da bateria no respectivo compartimento.

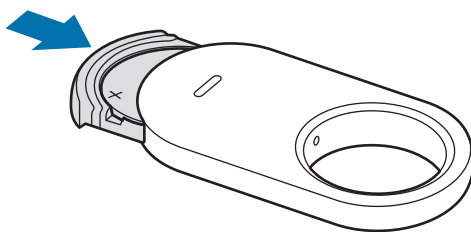

- ⚠ • Ao substituir a bateria, tenha cuidado para não machucar o dedo ou a unha ao retirar a bandeja da bateria do respectivo compartimento.
- Tenha atenção para não inserir a bandeja da bateria de cabeça para baixo, pois isso pode danificar o produto.
- 📝 • Verifique a direção do terminal positivo (+) da bateria. O produto não funcionará se a bateria for inserida de forma incorreta.
- Quando a bateria estiver descarregada, troque-a.
- Não recarregue a bateria fornecida.

Antes de usar o produto

Instalar o aplicativo SmartThings no aparelho móvel

Antes de usar o produto, é preciso instalar o aplicativo SmartThings no aparelho móvel.

Dependendo do aparelho móvel, é possível baixar o aplicativo SmartThings nos seguintes sites:

- Dispositivos móveis Android Samsung: **Galaxy Store** e **Play Store**
- 📝 • Não é possível instalar o aplicativo SmartThings em dispositivos móveis que não sejam compatíveis com a sincronização dos produtos. Certifique-se de que o aparelho móvel seja compatível com os produtos.
- Você precisa fazer o registro e entrar em sua Samsung account para usar o aplicativo SmartThings.

Conectar produtos a um aparelho móvel

- 1 Abra o aplicativo **SmartThings** no aparelho móvel.
Atualize o aplicativo SmartThings para a versão mais recente.
- 2 Remova a película entre a bandeja da bateria e a bateria ou insira a bateria.
Outra opção é pressionar o botão do produto.
O produto emitirá um som e será ativado.
- 3 Quando um pop-up aparecer indicando que o produto foi detectado, toque em **Adicionar**.
Caso não apareça o pop-up de conexão, toque em **Aparelhos** → **+**. Toque em **Adicionar** em **Aparelhos Samsung** e depois em **Etiqueta/Rastreador**.
- 4 Siga as instruções na tela para completar a conexão.
Quando a conexão for concluída, a localização atual da tag será exibida no mapa do **SmartThings Find** e o produto aparecerá na lista de dispositivos no aplicativo SmartThings.

Conectar produtos por meio da leitura do código QR

Também é possível fazer a leitura do código QR do produto para conectá-lo ao aparelho móvel.

- 1 Abra o aplicativo **SmartThings** no aparelho móvel.
 - 2 Toque em **Aparelhos** → **+** → **Ler código QR** para ler o código QR na caixa.
 - 3 Siga as instruções na tela para completar a conexão.
Quando a conexão for concluída, a localização atual da tag será exibida no mapa do **SmartThings Find** e o produto aparecerá na lista de dispositivos no aplicativo SmartThings.
-  Caso você esteja registrando o produto pela primeira vez, é possível que o processo de registro não seja estável dependendo do ambiente ao redor. Para concluir o registro, talvez seja necessário tentar de duas a três vezes.
 - Os recursos com suporte podem variar dependendo do aparelho móvel e da versão do software.
 - Você pode usar o SmartThings Find apenas em dispositivos móveis da Samsung com a versão 9.0 ou superior do Android, assim como dispositivos móveis da Samsung compatíveis com o recurso Localizar meu dispositivo.
 - O produto é um dispositivo de comunicação sem fio. Portanto, pode haver queda no desempenho se vários dispositivos forem conectados simultaneamente.

Como usar o produto

Verificar a localização de um produto

Você pode verificar remotamente a localização do seu produto no aplicativo SmartThings do seu aparelho móvel e disparar uma notificação sonora para encontrá-lo.

- 1 Abra o aplicativo **SmartThings** no aparelho móvel.
- 2 Toque em **Aparelhos**, depois no cartão do seu produto e, por fim, toque em **Ver mapa**. Outra opção é tocar em **Vida** → **Find**.

A localização atual do produto será exibida no mapa.



- A localização do produto se baseia nos resultados de posicionamento do GPS e do Wi-Fi do dispositivo conectado ao produto ou ao aparelho móvel Android por perto. Podem ocorrer alguns problemas devido ao ambiente ao redor ou a uma falha do GPS.
- Caso a localização atual do produto não seja exibida, pode ser que a bateria do produto esteja descarregada ou que não haja dispositivos móveis Android da Samsung no entorno para ajudar a localizar o produto. Para receber notificações quando as informações de localização do seu produto forem atualizadas, ative o recurso respectivo. Consulte [Notificar-me quando encontrar](#) para obter mais informações.
- Quando o status do produto for **Conectado**, você poderá acionar um som de notificação ou ajustar o volume do produto.
- O tempo de uso do produto pode variar de acordo com o ambiente e o padrão de uso do usuário.
- O recurso de banda ultralarga (UWB) pode não estar disponível de acordo com o país.



Buscar a localização do produto com uma notificação sonora

Você pode encontrar a localização do produto disparando uma notificação sonora.

- 1 Abra o aplicativo **SmartThings** no aparelho móvel.
- 2 Toque em **Vida** → **Find**.
- 3 Toque em **Tocar**.
A notificação de alerta do produto será emitida.

Para ajustar o volume do som de notificação, toque em  ou em .

Para desativar o som de notificação, toque em **Parar** ou pressione uma vez o botão do produto.

Buscar a localização do produto com base no histórico

É possível encontrar um produto verificando os registros de localização dos últimos 7 dias.

- 1 Abra o aplicativo **SmartThings** no aparelho móvel.
- 2 Toque em **Vida** → **Find** → **Histórico de localização**.

Para excluir todo o histórico de localização do produto, toque em  → **Apagar histórico**.

Buscar a localização do produto pela intensidade do sinal

Para encontrar a localização do produto, basta detectar a intensidade do sinal.

- 1 Abra o aplicativo **SmartThings** no aparelho móvel.
- 2 Toque em **Vida** → **Find** → **Mais** → **Pesquisar por perto**.
Será exibida a tela de sinal do produto que você está procurando. Quanto mais perto você estiver da localização do produto procurado, mais forte será a intensidade do sinal indicada na tela.

Para disparar a notificação sonora do produto, basta tocar em .

Para desativar a notificação sonora, toque em . Também é possível desativar as notificações pressionando o botão do produto uma vez.

Buscar a localização do produto com o efeito AR

Você pode encontrar a localização do produto usando os recursos relacionados ao efeito AR.

- 1 Abra o aplicativo **SmartThings** no aparelho móvel.
- 2 Toque em **Vida** → **Find** → **Mais** → **Pesquisar por perto** → .
- 3 Verifique nos arredores.
Se o produto que você está procurando estiver próximo, o efeito AR identificará o local dele.

Para disparar a notificação sonora do produto, basta tocar em .

 Esse recurso só estará disponível se o seu aparelho móvel for compatível com o recurso de banda ultralarga (UWB).

Buscar os locais de produtos compartilhados

Você pode convidar vários usuários para o local no qual o produto está registrado para compartilhar sua localização e controlá-lo em conjunto. Se não for possível usar o seu aparelho móvel, tente localizar e controlar o produto no aparelho móvel de outro usuário.

- 1 Abra o aplicativo **SmartThings** no aparelho móvel.
- 2 Toque em **Vida** → **Find** → **Mais** → **Comp. localiz. deste aparelho**.
- 3 Siga as instruções na tela para convidar outros usuários para a sua localização.
- 4 Quando o convite do usuário for concluído, siga as instruções na tela para compartilhar a localização do produto.

Obter orientações sobre a localização do produto

Obter orientação sobre a rota

Se o produto estiver perdido ou longe de você, é possível obter direções para saber a localização dele.

1 Abra o aplicativo **SmartThings** no aparelho móvel.

2 Toque em **Vida** → **Find** → **Mais** → **Navegar**.

Aparecerão orientações sobre onde está o produto.



Caso um aplicativo de navegação compatível não esteja instalado no seu aparelho móvel, será exibida a lista de aplicativos de navegação compatíveis. Instale o aplicativo da lista desejado e verifique as instruções.

Notificar-me quando encontrar

Você pode receber uma notificação no seu aparelho móvel quando as informações de localização do produto forem atualizadas, mesmo que a bateria do produto esteja completamente descarregada ou não haja nenhum aparelho móvel Android da Samsung próximo para ajudar a localizar o produto.

1 Abra o aplicativo **SmartThings** no aparelho móvel.

2 Toque em **Vida** → **Find** → **Mais** → **Notificar-me quando encontrar** para ativar o recurso.



Esse recurso está disponível quando o produto e o aparelho móvel não estão conectados.

Receber notificação quando o produto for esquecido

Você pode receber uma notificação no seu aparelho móvel quando o produto for esquecido em algum lugar.

1 Abra o aplicativo **SmartThings** no aparelho móvel.

2 Toque em **Vida** → **Find** → **Mais** → **Notificar quando for esquecido** e toque na opção **Desligado** para ativar.

Você pode definir um local seguro, como sua casa, para evitar o recebimento de notificações; dessa forma, você não receberá notificações ao sair do local definido. Adicione um local específico tocando em **Adicionar local seguro**.

Proteger o meu produto e ao que ele está fixado

Caso tenha perdido o produto, você poderá protegê-lo solicitando que ele lhe envie uma notificação. Outra forma de proteger seu produto e ao que ele está fixado é fazer com que sejam exibidas as informações do contato de emergência no aparelho móvel da pessoa que o encontrar e tentar reconhecê-lo. Além disso, é possível bloquear o produto para que outras pessoas não possam conectar-se a ele.

Por exemplo, se o animal de estimação ao qual o produto está acoplado se perder, as informações de contato do dono poderão ser verificadas usando um aparelho móvel para reconhecer o produto.



- Para usar esse recurso, o aparelho móvel usado para reconhecer o produto deve ser compatível com a função NFC e deve estar no modo Padrão.
- Ao tentar reconhecer o produto com o aparelho móvel, a tela dele deve estar ativada e desbloqueada. Caso contrário, o aparelho móvel não receberá os dados.
- Para reconhecer o produto com o seu aparelho móvel, posicione a área da antena NFC do seu aparelho móvel sobre o botão do produto.

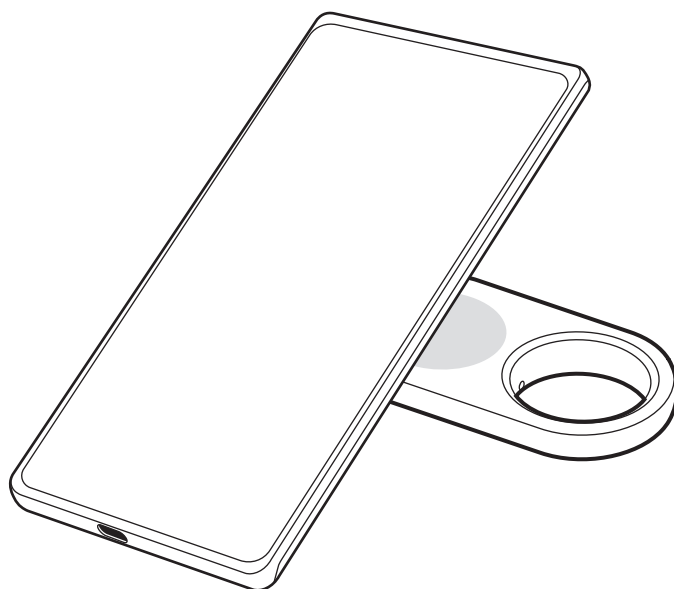

- 1 Abra o aplicativo **SmartThings** no aparelho móvel.
- 2 Toque em **Vida** → **Find** → **Mais** → **Modo perdido**.
- 3 Leia as instruções na tela e toque em **Avançar**.
- 4 Insira as informações e toque em **Ativar**.

Encontrar um aparelho móvel

Caso você não encontre seu aparelho móvel conectado ao produto próximo, o produto poderá ajudar a encontrá-lo.

Pressione o botão do produto duas vezes.

O aparelho móvel conectado ao produto emitirá um toque.

Para desativar o toque no seu aparelho móvel, siga as instruções na tela ou pressione o botão do produto duas vezes.



- Esse recurso não estará disponível quando o produto e o aparelho móvel não estiverem conectados.
- Esse recurso estará disponível quando a função Localizar telefone ou tablet estiver ativado.

Como usar a função de automação

Quando o produto estiver conectado a um aparelho móvel, será possível iniciar a função de automação pressionando ou mantendo pressionado o botão do produto.

- 1 Abra o aplicativo **SmartThings** no aparelho móvel.
- 2 Toque em **Aparelhos**, depois no cartão do seu produto e, por fim, toque em **Automação**.
- 3 Selecione uma opção em **Ações** e toque em **Adicione o que esta rotina fará** para seguir as instruções na tela e adicionar uma ação.
Ao pressionar ou manter pressionado o botão do produto, será iniciada a ação de automação configurada.

Gerenciar as funções de automação

Abra o aplicativo **SmartThings** no aparelho móvel. Toque em **Aparelhos**, depois no cartão do seu produto e, por fim, toque em **Automação**. Aparecerá a ação de automação adicionada.

Para editar ou excluir uma ação, toque na respectiva ação e depois em **Editar** ou **Excluir**.

Impedir o rastreamento de localização

Você pode criar uma configuração para receber uma notificação em seu aparelho móvel caso uma smart tag desconhecida esteja se movendo com você, assim, é possível impedir que outras pessoas rastreiem sua localização.

- 1 Abra o aplicativo **SmartThings** no aparelho móvel.
- 2 Toque em **Vida** → **Find** →  → **Configurações** → **Deteccão de tag desconhecida**.
- 3 Toque em **Alertas de tag desconhecido** para ativar o recurso.

Para encontrar smart tags desconhecidas no seu entorno, toque em **Procurar tags desconhecidos por perto** → **Iniciar**.



Esse recurso só consegue detectar smart tags compatíveis com o SmartThings Find.

Configurar o produto



Como adicionar à Tela inicial

Caso você use o produto com frequência, é possível adicionar um atalho à Tela inicial do seu aparelho móvel.

- 1 Abra o aplicativo **SmartThings** no aparelho móvel.
- 2 Toque em **Vida** → **Find** →  → **Adicionar à Tela inicial**.
- 3 Mantenha pressionado o ícone na tela ou toque em **Adicionar**.
O atalho será adicionado à Tela inicial do aparelho móvel.

Configurar dispositivos para serem exibidos no mapa

Você pode escolher quais dispositivos deseja exibir no mapa do SmartThings Find.

- 1 Abra o aplicativo **SmartThings** no aparelho móvel.
- 2 Toque em **Vida** → **Find** → .
Seu produto e uma lista de todos os aparelhos adicionados à função Localizar meu dispositivo com a sua Samsung Account serão exibidos.
- 3 Toque em  → **Definir favorito**.
- 4 Selecione um dispositivo para ser exibido no mapa SmartThings Find e toque em **Salvar**.

Configurações gerais

É possível verificar as informações relacionadas ao produto e alterar diversas configurações.

- 1 Abra o aplicativo **SmartThings** no aparelho móvel.
- 2 Toque em **Aparelhos** e depois no seu cartão do produto.

Status

Você pode verificar o status da conexão entre o produto e o aparelho móvel e o status da localização do produto.

Toque em **Ver mapa** para conferir informações de localização detalhadas do produto.

Encontrar telefone ou tablet

Caso não encontre seu aparelho móvel por perto, você poderá usar o produto para encontrá-lo.

Toque na opção **Encontrar telefone ou tablet** para ativar. Consulte [Encontrar um aparelho móvel](#) para obter mais informações.

Automação

Quando o produto estiver conectado a um aparelho móvel, será possível iniciar a função de automação pressionando ou mantendo pressionado o botão do produto. Consulte [Como usar a função de automação](#) para obter mais informações.

Volume

Ajuste o volume do produto.

Toque em **Volume** para selecionar a opção desejada. Também é possível tocar em  para fazer com que o produto emita uma notificação sonora.

Toque

Troque a notificação sonora que o produto emite ao tentar encontrar a localização do produto.

Para selecionar a notificação sonora desejada, basta tocar em **Toque**.

Modo economia de energia

Você pode ativar o recurso de economia de energia para aumentar a vida útil da bateria.

Toque na opção **Modo economia de energia** para ativar. Porém, alguns recursos podem não estar disponíveis, como o botão do produto ou recursos relacionados a sons.

Bateria

Você pode conferir a carga restante da bateria do produto. Também é possível verificar as informações sobre a bateria tocando em **Bateria**.

Edição

Toque em  → **Editar**.

Alterar o ícone do produto

Você pode alterar o ícone que aparece no cartão do produto ou no mapa SmartThings Find.

Toque em  para selecionar o ícone desejado e toque em **Salvar**.

Localização

Você pode verificar onde o produto está localizado.

Cômodo

Você pode verificar e trocar o cômodo em que o produto está localizado.

Toque em **Cômodo** para selecionar o ícone desejado e toque em **Salvar**.

Toque em **Adicionar novo cômodo** para adicionar um novo. Você também pode nomear manualmente o cômodo em que o produto está localizado. Para isso, toque em **Personalizado**.

Editar o nome de um produto

Você pode alterar o nome do produto.

Toque no nome do produto, altere-o e toque em **Salvar**.

Como configurar o SmartThings Find

Você pode alterar várias configurações do SmartThings Find.

- 1 Abra o aplicativo **SmartThings** no aparelho móvel.
- 2 Toque em **Vida** → **Find** →  → **Configurações**.

Permitir a localização de aparelhos

Você pode selecionar o dispositivo que deseja encontrar e alterar suas configurações com o SmartThings Find.

Aparelhos com localização offline

Você pode atualizar as informações de localização do produto usando um dispositivo periférico que tenha um local fixo, como uma TV ou estação do SmartThings.

Por exemplo, se o produto estiver próximo à sua TV, ela poderá atualizar a localização dele no SmartThings Find mesmo que o aparelho móvel não esteja nas proximidades.

Selecione um dispositivo compatível na lista e siga as instruções na tela para concluir a configuração.

Codificar localização offline

Ao enviar informações offline com a localização do produto para a função Localizar meu dispositivo por meio de outro aparelho, você pode criptografar a localização do produto para ter mais segurança.

Na lista, toque na opção do dispositivo para a qual deseja criptografar as informações de localização. Depois siga as instruções na tela para criptografar essas informações.

Detecção de tag desconhecida

Você pode criar uma configuração para receber uma notificação em seu aparelho móvel caso uma smart tag desconhecida esteja se movendo com você, assim, é possível impedir que outras pessoas rastreiem sua localização. Consulte [Impedir o rastreamento de localização](#).

Aplicativo de navegação

Você pode definir e baixar o aplicativo de navegação padrão para usá-lo na hora de receber orientações sobre a localização do produto.

Permitir uso de dados de localização

Você pode ativar o uso de suas informações de localização.

Ajuda

Verifique as informações de ajuda para saber como usar o produto e conferir os dados relacionados.

- 1 Abra o aplicativo **SmartThings** no aparelho móvel.
- 2 Toque em **Aparelhos** e depois no seu cartão do produto.
- 3 Toque em  → **Ajuda**.



Informações do produto

É possível verificar as informações do software do produto.

- 1 Abra o aplicativo **SmartThings** no aparelho móvel.
- 2 Toque em **Aparelhos** e depois no seu cartão do produto.
- 3 Toque em  → **Informações**.

Excluir um produto

É possível registrar um produto com outra Samsung Account depois de excluí-lo.

- 1 Abra o aplicativo **SmartThings** no aparelho móvel.
- 2 Toque em **Aparelhos** →  → **Remover o aparelho**.
- 3 Toque em  no cartão do produto que deseja excluir.
O produto será redefinido.



Avisos de uso

Precauções de uso do dispositivo

Leia este manual ao utilizar o produto para garantir o uso adequado e seguro.

- As descrições foram baseadas nas configurações padrão do produto.
- Alguns conteúdos podem ser diferentes do seu produto dependendo da região, da operadora de serviços, das especificações do modelo ou do software do produto.
- Softwares, fontes de som, papéis de parede, imagens e outras mídias fornecidas com este produto estão licenciados para uso limitado. A extração e o uso desses materiais para fins comerciais ou outros são uma violação das leis de direitos autorais. Os usuários são inteiramente responsáveis pelo uso ilegal das mídias.
- Os aplicativos padrão que acompanham o produto estão sujeitos a atualizações e podem deixar de ser oferecidos sem aviso prévio.
- A modificação do sistema operacional do produto ou a instalação de softwares de fontes não oficiais pode resultar em mau funcionamento do produto e dano ou perda de dados. Essas ações constituem violações do seu contrato de licença da Samsung e anularão sua garantia.
- Não use o produto em ambientes com altas temperaturas ou próximo ao fogo.
- Não engula nem desmonte nenhum tipo de bateria, pois existe o risco de queimadura química.
- Este produto contém uma bateria do tipo moeda. Não engula a bateria. Caso seja engolida, a bateria pode causar queimaduras internas graves em apenas duas horas e morte em casos extremos.
- Mantenha as baterias longe de bebês e crianças. Caso não seja possível fechar o compartimento da bateria com segurança, pare de usar o produto e mantenha-o longe do alcance de bebês e crianças. Caso você suspeite que as baterias possam ter sido engolidas ou inseridas em alguma parte do corpo, procure um médico imediatamente.
- Este produto inclui determinados softwares gratuitos de código aberto. As informações de licença do software de código aberto neste produto podem ser encontradas em opensource.samsung.com.
- O uso de transmissores de banda ultralarga (UWB) é proibido a bordo de aviões ou navios.

Ícones de instrução

-  **Aviso:** situações que podem causar ferimentos em você ou em terceiros.
-  **Cuidado:** situações que podem danificar o seu produto ou outro equipamento.
-  **Nota:** notas, dicas de uso ou informações adicionais.

Observações sobre os acessórios e o conteúdo da embalagem

Consulte o guia rápido para obter informações sobre o conteúdo do pacote.

- Produto
- Extrator
- Guia rápido
-  • Os itens fornecidos e todos os acessórios disponíveis podem variar dependendo de seu país e operadora.
- Os itens fornecidos são destinados apenas para este produto e podem não ser compatíveis com outros dispositivos.
- Imagens e especificações estão sujeitas a alterações sem aviso prévio.
- Você pode adquirir acessórios adicionais na sua revendedora Samsung local. Verifique se eles são compatíveis com o produto antes de comprar.
- Use acessórios aprovados pela Samsung. O uso de acessórios não aprovados pode causar problemas de desempenho e mau funcionamento que não são cobertos pela garantia.

Manter a resistência à água

Seu produto é resistente à água (testado sob condições IP67: 15 – 35 °C, 86 – 106 kPa, água doce, 1 metro, 30 minutos). Siga atentamente estas dicas para manter o desempenho da resistência à água do produto.

- Não exponha o produto à água da piscina ou do mar.
- Não exponha o produto a uma corrente forte de água. Um aumento súbito na pressão da água pode exceder o nível garantido de resistência à água.
- Se um produto for exposto a água, limpe-o com um pano macio e seco e depois seque-o completamente.
- Se um produto for exposto a outros líquidos, como água com sabão, óleo, perfume, protetor solar, higienizador para as mãos ou produtos químicos, como cosméticos, limpe o produto com água fresca, mas não corrente, com um pano macio e seco e depois seque-o completamente antes de usar para preservar a resistência à água.
- Se o produto tiver sido submerso na água ou o alto-falante estiver molhado, o som poderá não ser ouvido com clareza.

Apêndice

Solução de problemas

Antes de entrar em contato com a Central de Atendimento Samsung ou com uma central de atendimento autorizada, tente as seguintes soluções. Algumas situações podem não se aplicar ao seu produto.

O produto não liga

- Quando a bateria estiver totalmente descarregada, o produto não ligará. Verifique a bateria antes de usar o produto.
- A bateria pode não ter sido inserida corretamente. Insira-a novamente.
- Após limpar os terminais, tente reinserir a bateria.

O produto trava ou encontra um problema

Tente as soluções a seguir. Se o problema não for resolvido, entre em contato com uma Central de Atendimento Samsung ou com uma central autorizada.

Reiniciar o produto

Se o produto continuar travando ou apresentando lentidão, remova a bateria e insira-a novamente.

Forçar a reinicialização

Se o produto travar ou não responder, é possível reiniciá-lo.

Insira o extrator fornecido com o produto ou um clipe no orifício da bandeja da bateria e a remova suavemente do compartimento. Após manter pressionado o botão uma vez, insira a bandeja da bateria no respectivo compartimento enquanto pressiona o botão novamente. Mantenha pressionado o botão por mais de 7 segundos até que o produto emita um som.

Caso a bateria não seja devidamente reconhecida, o produto emitirá um som logo após a inserção. Se isso acontecer, tente o método novamente.

Outro dispositivo Bluetooth não consegue localizar o produto

- Verifique se o dispositivo com o qual deseja se conectar está pronto para leitura ou conexão.
- A localização do produto se baseia nos resultados de posicionamento do GPS e do Wi-Fi do dispositivo conectado ao produto. Alguns problemas podem ocorrer devido ao ambiente do entorno ou a uma falha do GPS. Certifique-se de que o dispositivo que deseja conectar ao produto está próximo.
- Reinicie o produto e tente novamente.

Se essas dicas não resolverem o problema, entre em contato com uma Central de Atendimento Samsung ou com uma central autorizada.

Não é possível encontrar a localização atual do produto

Os sinais de GPS podem ser obstruídos em alguns locais, como em ambientes internos. Configure o aparelho móvel conectado ao produto para usar o Wi-Fi ou uma rede móvel para encontrar a localização atual nessas situações.

Uma pequena abertura aparece em torno da parte externa do produto

- Essa abertura é uma característica de fabricação necessária, e pode ocorrer um pouco de oscilação ou vibração entre as peças.
- Com o tempo, a fricção entre as peças pode causar uma ligeira expansão dessa abertura.

Direitos autorais

Direitos autorais © 2023 Samsung Electronics Co., Ltd.

Esse manual está protegido pelas leis internacionais dos direitos autorais.

Nenhuma parte deste manual pode ser reproduzida, distribuída, traduzida ou transmitida por qualquer forma ou por qualquer meio, eletrônico ou impresso, incluindo fotocópia, gravação ou armazenamento em qualquer sistema de armazenagem e recuperação.

Marcas registradas

- SAMSUNG e o logotipo SAMSUNG são marcas registradas da Samsung Electronics Co., Ltd.
- Bluetooth® é uma marca comercial registrada mundialmente da Bluetooth SIG, Inc.
- Todas as outras marcas registradas e direitos autorais são de propriedade de seus respectivos proprietários.

시작하기

Galaxy SmartTag2 소개

Galaxy SmartTag2는 반려동물 및 물건에 부착해 분실을 방지하고 위치를 확인할 수 있는 기기입니다. 제품의 버튼을 이용해 자동화 기능도 실행할 수 있습니다.

SmartThings 앱을 통해 제품과 모바일 기기를 연결하여 제품의 위치를 확인하고 제품을 분실한 장소까지 안내 받아 보세요.

각 부분의 이름과 역할

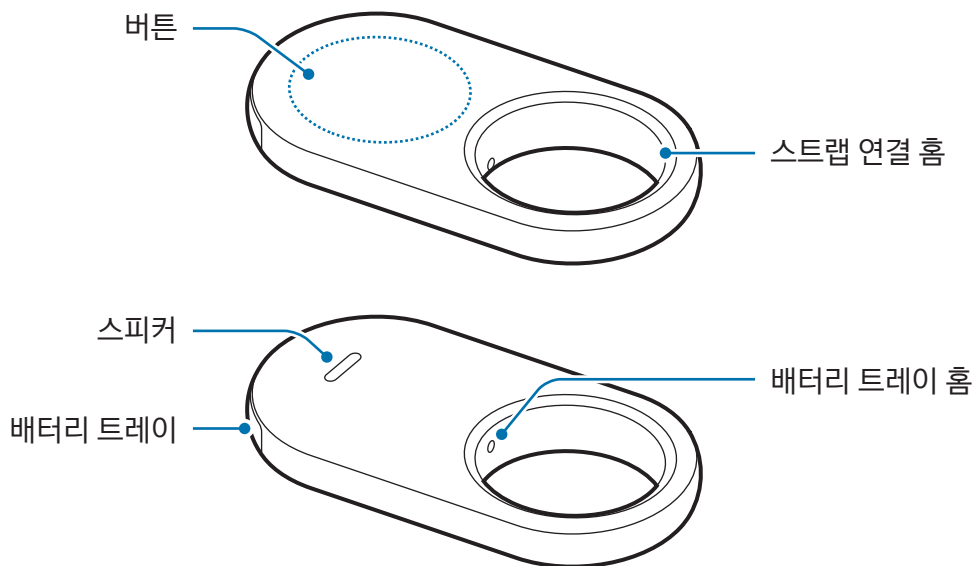

버튼

버튼	기능
버튼	<ul style="list-style-type: none">제품에서 알림음이 울릴 때 짧게 눌러 알림음을 끕니다.두 번 눌러 제품과 연결된 모바일 기기를 찾습니다.짧게 누르거나 길게 눌러 설정해 놓은 자동화 기능을 실행합니다.

배터리 교체하기

1 구성품으로 제공되는 분리 핀 또는 클립으로 배터리 트레이 홈을 누른 후 배터리 트레이를 당겨 완전히 빼내세요.

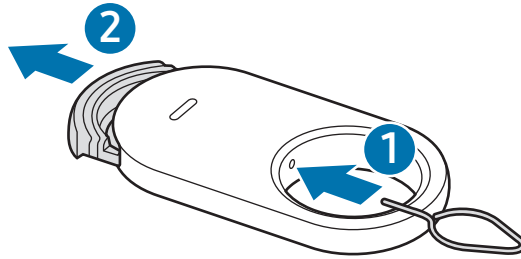

2 제품에 표기된 극성(+)에 맞게 배터리를 삽입하세요.

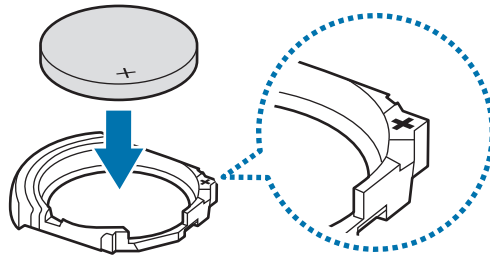

3 배터리 트레이를 배터리 트레이 삽입구에 넣으세요.

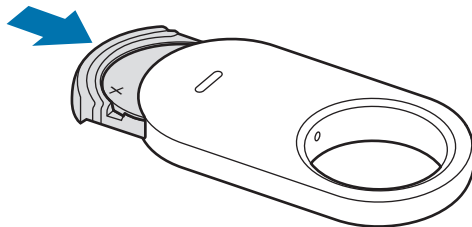

- ❗ • 배터리 교체 시 배터리 트레이를 빼내는 과정에서 손톱 손상 및 손가락을 다치지 않도록 주의하세요.
- 배터리 트레이를 뒤집어서 삽입하는 경우 제품이 손상될 수 있으니 주의하세요.

- 📖 • 배터리의 양극(+) 단자 방향을 확인하세요. 오삽입 시 제품이 동작하지 않습니다.
- 배터리가 방전될 경우 새 배터리로 교체하세요.
- 제공된 배터리는 충전하여 사용할 수 없습니다.

제품 사용 전 준비하기

모바일 기기에 SmartThings 앱 설치하기

제품 사용 전 모바일 기기에 SmartThings 앱을 설치해야 합니다.

모바일 기기의 종류에 따라 다음 경로에서 SmartThings 앱을 내려받을 수 있습니다.

- 삼성전자의 안드로이드 모바일 기기: **Galaxy Store, Play 스토어**



- 제품과 연동되지 않는 모바일 기기에는 SmartThings 앱을 설치할 수 없습니다. 먼저 연결할 모바일 기기가 제품과 연동되는지 확인하세요.
- SmartThings 앱을 사용하려면 삼성 계정 등록 및 로그인이 필요합니다.

제품과 모바일 기기 연결하기

- 1 모바일 기기에서 **SmartThings** 앱을 실행하세요.

SmartThings 앱이 최신 버전이 아닐 경우 업데이트하세요.

- 2 배터리 트레이와 배터리 사이에 있는 필름을 제거하거나 배터리를 삽입하세요.

또는 제품의 버튼을 누르세요.

제품에서 소리가 나며 제품이 활성화됩니다.

- 3 제품이 자동으로 검색되었다는 팝업 창이 나타나면 **추가**를 누르세요.

팝업 창이 나타나지 않을 경우 기기 → **+** 눌러 **삼성 기기** 아래의 **추가**를 선택한 후 **태그/트래커**를 선택하세요.

- 4 화면의 안내에 따라 연결을 완료하세요.

연결이 완료되면 **SmartThings Find** 지도가 나타나 제품의 현재 위치를 확인할 수 있으며, SmartThings 앱의 기기 목록에 제품이 추가됩니다.

제품의 QR코드를 스캔해서 연결하기

모바일 기기에서 제품의 QR코드를 스캔하여 연결할 수도 있습니다.

- 1 모바일 기기에서 **SmartThings** 앱을 실행하세요.

- 2 기기 → **+** → **QR 코드 스캔**을 눌러 상자에 표기된 QR코드를 스캔하세요.

3 화면의 안내에 따라 연결을 완료하세요.

연결이 완료되면 **SmartThings Find** 지도가 나타나 제품의 현재 위치를 확인할 수 있으며, SmartThings 앱의 기기 목록에 제품이 추가됩니다.



- 제품을 처음 등록하는 경우, 전파 환경에 따라 등록이 원활하지 않을 수 있으니 등록이 완료될 때까지 2~3회 시도하세요.
- 모바일 기기 및 소프트웨어 버전에 따라 지원하는 기능이 다를 수 있습니다.
- 안드로이드 9.0 이상의 삼성 모바일 기기 및 내 디바이스 찾기 기능을 지원하는 삼성 모바일 기기에서만 SmartThings Find를 사용할 수 있습니다.
- 이 제품은 무선 통신 기기로, 여러 대의 기기를 동시에 연결하여 사용할 경우 성능이 저하될 수 있습니다.

제품 사용하기

제품 위치 확인하기

모바일 기기의 SmartThings 앱에서 제품의 위치를 원격으로 확인하고 제품에서 알림음을 울려 제품의 위치를 찾을 수 있습니다.

1 모바일 기기에서 **SmartThings** 앱을 실행하세요.

2 기기를 누른 후 제품 카드를 눌러 **지도 보기**를 누르세요. 또는 **라이프** → **Find**를 누르세요.

제품의 현재 위치가 지도에 나타납니다.





- 제품의 위치는 제품과 연결된 모바일 기기 또는 주변의 안드로이드 모바일 기기의 GPS 및 Wi-Fi 측위 결과에 따른 위치로 주변 환경이나 GPS 장애 등으로 일부 오차가 발생할 수 있습니다.
- 제품의 현재 위치가 나타나지 않을 경우 제품의 배터리가 방전되었거나 제품 주변에 위치 찾기에 도움을 주는 삼성전자의 안드로이드 모바일 기기가 없는 상태일 수 있습니다. 제품의 위치 정보가 업데이트되었을 때 알림을 받으려면 관련 기능을 켜세요. 자세한 방법은 **찾으면 알림 받기**를 참고하세요.
- 제품의 상태가 **연결됨**일 때 제품에서 알림음을 울리거나 소리 크기를 조절할 수 있습니다.
- 사용자의 사용 환경 및 사용 패턴에 따라 배터리 소모량이 다를 수 있습니다.
- 초광대역무선통신(UWB) 기능은 국가에 따라 지원되지 않을 수 있습니다.



알림음으로 위치 찾기

제품에서 알림음을 울려 위치를 찾을 수 있습니다.

- 1 모바일 기기에서 **SmartThings** 앱을 실행하세요.
- 2 **라이프** → **Find**를 누르세요.
- 3 **소리 울리기**를 누르세요.
제품에서 알림음이 울립니다.

알림음의 소리 크기를 조절하려면  또는  누르세요.
알림음을 끄려면 **중지** 또는 제품의 버튼을 한 번 누르세요.

기록으로 위치 찾기

지난 7일 동안 기록된 제품의 위치를 확인하여 제품을 찾을 수 있습니다.

- 1 모바일 기기에서 **SmartThings** 앱을 실행하세요.
- 2 **라이프** → **Find** → **위치 기록**을 누르세요.

제품의 모든 기록을 삭제하려면  → **기록 삭제**를 누르세요.

제품 신호로 위치 찾기

제품의 신호 세기를 감지해 위치를 찾을 수 있습니다.

- 1 모바일 기기에서 **SmartThings** 앱을 실행하세요.
- 2 **라이프** → **Find** → **더보기** → **내 근처 탐색**을 누르세요.

찾으려는 제품의 신호 화면이 나타납니다. 찾으려는 제품의 위치가 가까울수록 화면의 신호 세기가 강하게 표시됩니다.

 눌러 제품에서 알림음이 울리게 할 수도 있습니다.

알림음을 끄려면  누르세요. 제품의 버튼을 한 번 눌러 알림음을 끌 수도 있습니다.

AR 효과로 위치 찾기

AR 관련 기능을 사용해 제품의 위치를 찾을 수 있습니다.

- 1 모바일 기기에서 **SmartThings** 앱을 실행하세요.
- 2 **라이프** → **Find** → **더보기** → **내 근처 탐색** →  선택하세요.
- 3 주변 영역을 스캔하세요.

찾으려는 제품이 가까이 있는 경우 제품의 위치에 AR 효과가 나타납니다.

 눌러 제품에서 알림음이 울리게 할 수도 있습니다.

 이 기능은 모바일 기기가 UWB 기능을 지원하는 경우에만 사용할 수 있습니다.

공유된 제품 위치 찾기

제품이 등록된 내 장소에 여러 사용자를 초대해 제품의 위치를 공유하고 제품을 함께 제어할 수 있습니다.

내 모바일 기기를 사용할 수 없는 경우 다른 사용자의 모바일 기기에서 제품의 위치를 확인하고 제어해 보세요.

- 1 모바일 기기에서 **SmartThings** 앱을 실행하세요.
- 2 **라이프** → **Find** → **더보기** → **이 기기의 위치 공유**를 누르세요.
- 3 화면의 안내에 따라 내 장소에 다른 사용자를 초대하세요.
- 4 사용자 초대가 완료되면 화면의 안내에 따라 제품의 위치를 공유하세요.

제품 위치 안내 받기

경로 안내 받기

제품을 분실했거나 제품이 나와 멀리 떨어져 있는 경우 제품이 위치한 장소로 안내받을 수 있습니다.

- 1 모바일 기기에서 **SmartThings** 앱을 실행하세요.
- 2 **라이프** → **Find** → **더보기** → **경로 안내**를 누르세요.
제품이 위치한 장소로 길안내가 시작됩니다.

 지원되는 내비게이션 앱이 모바일 기기에 설치되어 있지 않은 경우 지원되는 내비게이션 앱 목록이 나타납니다. 원하는 앱을 먼저 설치한 후 길안내를 받으세요.

찾으면 알림 받기

제품의 배터리가 방전되었거나 제품 주변에 위치 찾기에 도움을 주는 삼성전자의 안드로이드 모바일 기기가 없어도 제품의 위치 정보가 업데이트되었을 때 모바일 기기에서 알림을 받을 수 있습니다.

- 1 모바일 기기에서 **SmartThings** 앱을 실행하세요.
- 2 **라이프** → **Find** → **더보기** → **찾으면 알림 받기**를 눌러 기능을 켜세요.

 이 기능은 제품과 모바일 기기의 연결이 해제된 경우에만 나타납니다.

멀어지면 알림 받기

제품이 나와 멀어지면 모바일 기기에서 알림을 받을 수 있습니다.

- 1 모바일 기기에서 **SmartThings** 앱을 실행하세요.
- 2 **라이프** → **Find** → **더보기** → **멀어지면 알림 받기**를 선택한 후 스위치를 눌러 기능을 켜세요.

집 안에 제품을 두고 외출하는 경우와 같이 안전한 장소를 설정하면 알림을 받지 않을 수 있습니다. **안전한 장소 추가**를 눌러 특정 장소를 추가해 보세요.

내 제품과 제품을 부착한 대상 보호하기

제품을 잃어버린 경우 나에게 알림을 보내 제품을 보호할 수 있습니다. 또한 내 제품 또는 제품을 부착한 대상을 발견한 다른 사용자가 자신의 모바일 기기로 제품을 인식하면 모바일 기기에 긴급 연락처 정보 등을 표시하고, 다른 사용자가 연결할 수 없도록 잠금 설정하는 등 제품과 제품을 부착한 대상을 보호할 수도 있습니다.

예를 들어, 제품을 부착한 반려동물이 길을 잃은 경우 반려동물을 발견한 사람의 모바일 기기를 제품에 올려 인식하면 보호자 정보를 확인할 수 있습니다.

-  이 기능을 사용하려면 제품을 인식하려는 모바일 기기가 NFC 기능을 지원해야 하며, NFC 모드가 기본 모드로 설정되어 있어야 합니다.
- 모바일 기기로 제품을 인식할 때 모바일 기기의 화면이 잠금화면이거나 꺼진 경우에는 정보를 수신할 수 없습니다.
 - 모바일 기기로 제품을 인식하려면 모바일 기기의 NFC 안테나 부분을 제품의 버튼이 있는 쪽으로 가져다 대세요.

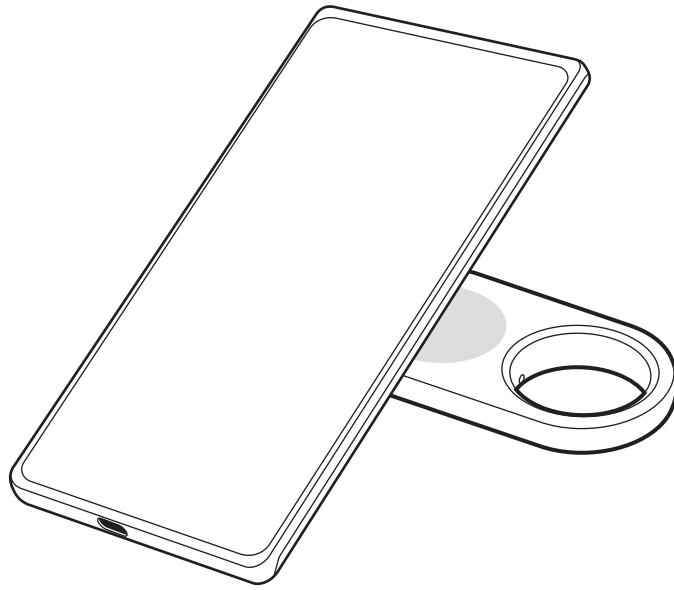

- 1 모바일 기기에서 **SmartThings** 앱을 실행하세요.
- 2 **라이프** → **Find** → **더보기** → **분실 모드**를 선택하세요.
- 3 화면의 안내를 확인한 후 **다음**을 누르세요.
- 4 정보를 입력한 후 **켜기**를 누르세요.

모바일 기기 찾기

제품과 연결된 모바일 기기를 주변에서 찾을 수 없는 경우 제품을 사용해 모바일 기기를 찾을 수 있습니다.
제품의 버튼을 두 번 누르세요.

제품과 연결된 모바일 기기의 벨소리가 울립니다.

모바일 기기의 벨소리를 끄려면 화면의 안내에 따라 벨소리를 끄거나 제품의 버튼을 두 번 누르세요.

-  이 기능은 제품과 모바일 기기의 연결이 해제된 경우 사용할 수 없습니다.
- 이 기능은 휴대전화 또는 태블릿 찾기 기능이 켜져 있는 경우 사용할 수 있습니다.

자동화 기능 사용하기

제품이 모바일 기기와 연결되어 있을 때 제품의 버튼을 짧게 누르거나 길게 눌러 자동화 기능을 실행할 수 있습니다.

- 1 모바일 기기에서 **SmartThings** 앱을 실행하세요.
- 2 기기를 누른 후 제품 카드를 눌러 **자동화**를 선택하세요.
- 3 **동작** 아래의 항목을 선택한 후 **이 루틴의 동작을 추가해 주세요.**를 눌러 화면의 안내에 따라 동작을 추가하세요.

제품의 버튼을 짧게 누르거나 길게 누르면 설정한 자동화 동작이 실행됩니다.

자동화 기능 관리하기

모바일 기기에서 **SmartThings** 앱을 실행하세요. 기기를 누른 후 제품 카드를 눌러 **자동화**를 선택하세요. 추가한 자동화 동작이 나타납니다.

동작을 수정 또는 삭제하려면 수정하거나 삭제할 동작을 선택한 후 **편집** 또는 **삭제**를 누르세요.

위치 추적 방지하기

내가 움직일 때 주변의 알 수 없는 스마트 태그가 함께 움직일 경우 모바일 기기에서 알림을 받도록 설정하여 알 수 없는 누군가가 나의 위치를 추적하는 걸 방지합니다.

- 1 모바일 기기에서 **SmartThings** 앱을 실행하세요.
- 2 **라이프** → **Find** → (⋮) → **설정** → **알 수 없는 태그 감지**를 누르세요.
- 3 **알 수 없는 태그 알림**을 선택해 기능을 켜세요.

주변의 알 수 없는 스마트 태그를 찾아보려면 **주변의 알 수 없는 태그 찾기** → **시작**을 누르세요.

 이 기능은 SmartThings Find와 호환되는 스마트 태그만 감지할 수 있습니다.

제품 설정하기

홈 화면에 추가하기

제품을 자주 사용하는 경우 모바일 기기의 홈 화면에 바로 가기를 추가해 실행할 수 있습니다.

- 1 모바일 기기에서 **SmartThings** 앱을 실행하세요.
- 2 **라이프** → **Find** → (⋮) → **홈 화면에 추가**를 누르세요.
- 3 화면에 나타난 아이콘을 길게 누르거나 **추가**를 누르세요.
모바일 기기의 홈 화면에 바로 가기가 추가됩니다.

지도에 표시할 기기 설정하기

SmartThings Find 지도에 표시할 기기를 선택할 수 있습니다.

- 1 모바일 기기에서 **SmartThings** 앱을 실행하세요.
- 2 **라이프** → **Find** → (☰) 누르세요.
내 제품과 그 외 삼성 계정을 통해 내 디바이스 찾기에 추가한 모든 기기 목록이 나타납니다.
- 3 (⋮) → **즐거찾기 설정**을 누르세요.
- 4 SmartThings Find 지도에 표시할 기기를 선택한 후 **저장**을 누르세요.

제품 일반 설정하기

제품과 관련된 정보를 확인하고 다양한 설정을 변경할 수 있습니다.

- 1 모바일 기기에서 **SmartThings** 앱을 실행하세요.
- 2 기기를 누른 후 제품 카드를 누르세요.

상태

제품과 모바일 기기의 연결 상태 및 제품의 위치 상태를 확인할 수 있습니다.

지도 보기를 눌러 제품의 위치 상세 정보를 확인하세요.

휴대전화 또는 태블릿 찾기

주변에 모바일 기기를 찾을 수 없는 경우 제품을 사용해 모바일 기기를 찾을 수 있습니다.

휴대전화 또는 태블릿 찾기의 스위치를 눌러 기능을 켜세요. 자세한 내용은 [모바일 기기 찾기](#)를 참고하세요.

자동화

제품이 모바일 기기와 연결되어 있을 때 제품의 버튼을 짧게 누르거나 길게 눌러 자동화 기능을 실행할 수 있습니다. 자세한 내용은 [자동화 기능 사용하기](#)를 참고하세요.

음량

제품의 음량을 조절합니다.

음량을 눌러 원하는 옵션을 선택하세요.  눌러 제품에서 알림음을 울릴 수도 있습니다.

벨소리

제품의 위치를 찾을 때 제품에서 울릴 알림음을 변경합니다.

벨소리를 눌러 원하는 알림음을 선택하세요.

절전 모드

절전 기능을 실행해 배터리 사용 시간을 늘릴 수 있습니다.

절전 모드의 스위치를 눌러 기능을 켜세요. 단, 제품의 버튼 또는 소리 관련 기능 등 일부 기능은 지원되지 않을 수 있습니다.

배터리

제품의 배터리 잔량을 확인할 수 있습니다. 배터리를 눌러 배터리 정보를 확인할 수도 있습니다.

편집하기

 → 편집을 누르세요.

제품 아이콘 변경하기

제품 카드 또는 SmartThings Find 지도 등에 표시되는 제품 아이콘을 변경할 수 있습니다.

 눌러 원하는 아이콘을 선택한 후 **저장**을 누르세요.

장소

제품이 위치한 장소를 확인할 수 있습니다.

방

제품이 위치한 방을 확인하고 변경할 수 있습니다.

방을 눌러 원하는 방을 선택한 후 **저장**을 누르세요.

새 방 추가를 눌러 새로운 방을 추가하세요. **직접 설정**을 눌러 방의 이름을 직접 지정할 수도 있습니다.

제품 이름 편집하기

제품의 이름을 변경할 수 있습니다.

제품 이름을 눌러 이름을 변경한 후 **저장**을 누르세요.

SmartThings Find 설정하기

SmartThings Find와 관련된 다양한 설정을 변경할 수 있습니다.

1 모바일 기기에서 **SmartThings** 앱을 실행하세요.

2 **라이프** → **Find** → ⓘ → **설정**을 누르세요.

기기 찾기 허용

SmartThings Find로 찾고 싶은 기기를 확인하고 관련 설정을 변경할 수 있습니다.

오프라인 찾기를 위한 기기 설정

TV 또는 스마트싱스 스테이션과 같이 자리가 고정된 주변 기기를 이용해 제품의 위치 정보를 업데이트할 수 있습니다.

예를 들어, 제품이 TV 근처에 있으면 모바일 기기가 주변에 없어도 TV를 통해 SmartThings Find에서 제품의 위치 정보를 업데이트할 수 있습니다.

목록에서 지원되는 기기를 선택해 화면의 안내에 따라 설정하세요.

오프라인 위치정보 암호화

다른 기기를 통해 내 제품의 오프라인 위치 정보를 내 디바이스 찾기로 보낼 때, 보안 강화를 위해 내 제품의 위치를 암호화할 수 있습니다.

목록에서 위치 정보를 암호화할 기기의 스위치를 누른 후 화면의 안내에 따라 위치 정보를 암호화하세요.

알 수 없는 태그 감지

내가 움직일 때 주변의 알 수 없는 스마트 태그가 함께 움직일 경우 모바일 기기에서 알림을 받도록 설정하여 알 수 없는 누군가가 나의 위치를 추적하는 걸 방지합니다. 자세한 내용은 [위치 추적 방지하기](#)를 참고하세요.

내비게이션 앱

제품이 위치한 장소로 안내받을 때 사용할 기본 내비게이션 앱을 설정하고 다운로드할 수 있습니다.

위치정보 사용 허용

내 위치 정보를 사용하도록 설정합니다.

도움말

제품에 관한 사용 방법 및 정보를 확인할 수 있습니다.

- 1 모바일 기기에서 **SmartThings** 앱을 실행하세요.
- 2 기기를 누른 후 제품 카드를 누르세요.
- 3  → **도움말**을 누르세요.



제품 정보

제품의 소프트웨어 정보를 확인할 수 있습니다.

- 1 모바일 기기에서 **SmartThings** 앱을 실행하세요.
- 2 기기를 누른 후 제품 카드를 누르세요.
- 3  → **정보**를 누르세요.

제품 삭제하기

제품을 삭제하면 제품을 다른 삼성 계정으로 등록할 수 있습니다.

- 1 모바일 기기에서 **SmartThings** 앱을 실행하세요.
- 2 기기 →  → **기기 삭제**를 누르세요.
- 3 삭제할 제품 카드의  누르세요.
제품이 초기화됩니다.



제품 사용 시 알아두기

제품 사용 시 주의 사항

제품 사용 시 반드시 이 사용 설명서를 읽고 제품을 안전하고 올바르게 사용하세요.

- 이 사용 설명서는 제품의 기본 설정 값을 기준으로 설명합니다.
- 사용 설명서의 내용은 제품의 소프트웨어 버전 또는 서비스 제공 사업자 사정, 모델의 사양에 따라 실제와 다를 수 있습니다.
- 이 제품에 사용된 소프트웨어, 음원 등의 저작물 및 콘텐츠는 삼성전자와 해당 저작권자와의 계약에 따라 제한적인 용도로 사용하도록 허락된 저작물입니다. 이를 임의로 추출하여 상업적인 용도 등 다른 용도로 사용하는 것은 저작권자의 저작권을 침해하는 행위로, 이로 인한 모든 책임은 사용자에게 있습니다.
- 이 제품에 기본으로 제공되는 서비스는 부득이한 사정에 의하여 예고없이 변경되거나 중단될 수 있습니다.
- 삼성전자가 제공한 제품 소프트웨어를 임의로 변경하거나, 비공식적인 경로로 입수한 소프트웨어를 제품에 내려받을 경우 제품이 고장 나거나 오류가 발생할 수 있습니다. 이는 삼성전자와 소프트웨어 라이선서의 권리를 침해하는 행위로서 보증 서비스가 적용되지 않습니다.
- 제품을 화기 가까이 있는 고온의 환경에서 사용하지 마세요.
- 배터리를 삼키거나 분해하지 마세요. 화학적 화상의 위험이 있습니다.
- 이 제품에는 동전형, 단추형 배터리가 포함되어 있습니다. 배터리를 삼키지 마세요. 배터리를 삼킬 경우 단 2시간 만에 심각한 내부 화상을 입을 수 있으며 심한 경우 사망에 이를 수 있습니다.
- 배터리는 어린이나 유아의 손이 닿지 않는 곳에 보관하세요. 배터리 덮개가 제대로 닫히지 않으면 제품 사용을 중지하고, 어린이나 유아가 제품을 만지지 못하도록 하세요. 만일 배터리를 삼키거나 신체 일부에 넣은 것으로 보일 경우 의사에게 즉시 치료를 받으세요.
- 본 제품에는 오픈 소스 소프트웨어가 일부 포함되어 있습니다. 사용된 오픈 소스 소프트웨어의 라이선스 정보는 opensource.samsung.com에서 확인할 수 있습니다.
- Ultra-Wideband(UWB)는 항공기, 선박, 위성에서의 사용 및 모형 비행기에의 적용이 금지되어 있으므로 그 경우 제품의 전원을 꺼주시기 바랍니다.

표기된 기호 설명

-  **경고:** 제품 사용 시, 주의하지 않으면 심각한 피해를 입을 수 있는 경고 사항을 표기할 때 사용합니다.
-  **주의:** 제품을 안전하고 올바르게 사용하기 위해 주의해야 할 사항을 표기할 때 사용합니다.
-  **알림:** 제품 사용 시, 알아 두면 좋을 참고 사항이나 추가적인 정보를 제공할 때 사용합니다.

구성품 및 별매품 안내 사항

제품 구입 시 제공되는 구성품은 간단 사용 설명서에서 확인하세요.

- 제품
- 분리 핀
- 간단 사용 설명서



- 제공된 구성품 및 사용 가능한 별매품은 삼성전자의 사정에 따라 변경될 수 있습니다.
- 구성품은 이 제품 전용으로 다른 기기와는 호환되지 않을 수 있습니다.
- 제품의 외관, 규격 등은 성능 개선을 위해 예고 없이 변경될 수 있습니다.
- 삼성전자 대표 사이트에 접속해 별매품을 구입할 수 있습니다. 별매품 구입 시 사용 중인 모델과 호환되는지 먼저 확인하세요.
- 별매품은 삼성전자에서 제공하는 정품을 구입하세요. 정품이 아닌 별매품을 사용하면 제품의 성능 저하나 고장을 유발할 수 있으며 이러한 경우 보증 서비스가 적용되지 않습니다.

제품 방수 기능 주의 사항

이 제품은 방수 기능을 지원합니다.(IP67 조건에서 테스트됨: 15-35 °C, 86-106 kPa, 담수, 1 m, 30분)
정상적인 방수 기능 동작을 위해서 다음 내용을 주의하여 사용하세요.

- 수영장 물이나 바닷물에 제품을 노출하지 마세요.
- 수압이 센 물에 제품을 노출하지 마세요. 급격한 수압 상승으로 삼성전자가 보증하는 방수 성능을 초과할 수 있습니다.
- 제품이 물에 노출되었을 경우 부드럽고 깨끗한 천으로 닦아 완전히 말리세요.
- 제품이 깨끗한 물이 아닌 액체(비눗물, 오일, 향수, 자외선 차단제, 손세정제, 화장품과 같은 화학제품 등)에 노출된 경우 깨끗한 물로 씻은 다음 부드럽고 깨끗한 천으로 닦아 완전히 말린 후 사용해야 방수 성능을 유지할 수 있습니다.
- 제품이 물에 잠겨 있거나 스피커가 젖어 있으면 소리가 선명하게 들리지 않을 수 있습니다.

부록

서비스를 요청하기 전에 확인할 사항

서비스를 요청하기 전에 먼저 사용 설명서를 읽고 다음과 같은 증상에 대해서는 문제를 해결해 보세요. 문제가 해결되지 않으면 1588-3366 (유료)으로 문의하세요.

제품이 켜지지 않습니다.

- 배터리가 완전히 방전된 경우 제품이 켜지지 않습니다. 제품 사용 전 배터리를 확인하세요.
- 배터리가 바르게 삽입되지 않은 경우일 수 있습니다. 배터리를 빼서 다시 삽입해 보세요.
- 단자를 깨끗이 닦은 후 배터리를 다시 삽입해 보세요.

제품 사용 중 버튼 입력이 되지 않거나 제품이 자주 멈추고 오류가 생깁니다.

아래의 방법들을 시도해 보세요. 이렇게 해도 제대로 동작하지 않으면 삼성전자 서비스 센터에 문의하세요.

제품 다시 시작하기

제품이 자주 멈추거나 느려지면 배터리를 빼서 다시 삽입해 보세요.

강제로 제품 초기화하기

제품이 동작하지 않고 아무 반응이 없는 경우에는 제품을 초기화할 수 있습니다.

구성품으로 제공되는 분리 핀 또는 클립으로 배터리 트레이 홈을 누른 후 배터리 트레이를 당겨 완전히 빼내세요.

버튼을 짧게 눌렀다 떼 후, 다시 버튼을 누른 상태로 배터리 트레이를 배터리 트레이 삽입구에 넣으세요.

제품에서 소리가 날 때까지 7초 이상 유지하세요.

배터리가 제대로 인식되지 않으면 배터리를 넣은 후 제품에서 바로 소리가 납니다. 이때는 위 방법으로 다시 시도하세요.

블루투스 기기 검색 시 제품이 검색되지 않습니다.

- 연결하려는 기기가 검색 또는 연결 가능한 상태인지 확인하세요.
- 제품의 위치는 제품과 연결된 기기의 GPS 및 Wi-Fi 측위 결과에 따른 위치로 주변 환경이나 GPS 장애 등으로 일부 오차가 발생할 수 있습니다. 내 제품과 연결하려는 기기가 가까이 있는지 확인하세요.
- 제품을 초기화한 후 다시 검색해 보세요.

위의 방법들을 시도해도 문제가 해결되지 않으면 삼성전자 서비스 센터에 문의하세요.

제품 위치를 찾을 수 없습니다.

실내와 같은 GPS 음영 지역에서는 GPS 신호를 수신할 수 없습니다. 이와 같은 환경에서 제품 위치를 검색하려면 제품과 연결한 모바일 기기가 Wi-Fi 네트워크 또는 모바일 네트워크를 사용하도록 설정하세요.

제품 외관에 틈이 있어요.

- 원활한 기구 동작을 위해 최소한의 유격은 필요합니다. 이 유격으로 인해 미세한 흔들림이 발생할 수 있습니다.
- 오래 사용하면 기구적인 마찰에 의해 유격이 처음 설계 시보다 커질 수 있습니다.

규격 및 특성

제품

외관(mm)	28.8(W)X52.44(L)X8.0(H) mm(최소 두께부 기준)
중량	13.75 g
CPU	ATM3325
동작온도	0 °C~35 °C
상대습도	0 %~95 %



크기와 중량은 제품 구성 및 제조 과정에 따라 다를 수 있습니다.

블루투스(BLE만 지원)

사용 주파수 범위	송수신: 2402~2480 MHz
모듈	ATM3325
버전	5.3
무선 사용 거리	<ul style="list-style-type: none"> • 최대 120 m 이내(BLE 지원) • 사용 환경에 따라 달라질 수 있습니다.
송신 출력	7 mW

UWB

사용 주파수 범위	송수신: 7737~8236.8 MHz
모듈	SR040HN
무선 사용 거리	<ul style="list-style-type: none"> • 최대 15 m 이내 • 사용 환경에 따라 달라질 수 있습니다.
송신 출력	0.000074 mW



제품의 규격 등은 성능 개선을 위해 예고 없이 변경될 수 있습니다.



폐제품 올바른 분리 배출 방법

분리 배출 시 개인 정보가 유출되지 않도록 반드시 초기화하세요. 삼성전자 서비스 센터로 가져오시기 바랍니다. 수거된 폐제품은 재활용되며, 잔재물은 환경에 유해하지 않게 처리합니다.

제품 A/S 관련 문의

A/S 문의 시에는 제품 모델명, 고장 상태, 구매 정보, 연락처를 알려 주세요.

- 삼성전자 서비스 센터: 1588-3366 (유료)
- 고객 불편 상담: 02-541-3000 / 080-022-3000

저작권

Copyright © 2023 삼성전자주식회사

이 사용 설명서는 저작권법에 의해 보호받는 저작물입니다. 사용 설명서의 일부 또는 전체를 복제, 공중 송신, 배포, 번역하거나 전자 매체 또는 기계가 읽을 수 있는 형태로 바꿀 수 없습니다.

등록상표권

- 삼성, SAMSUNG, SAMSUNG 로고는 삼성전자주식회사의 등록상표입니다.
- 블루투스는 Bluetooth SIG, Inc.의 등록상표입니다.
- 기타 모든 상표 및 저작권은 해당 업체의 자산입니다.

기자재 명칭: 특정 소출력 무선기기(무선데이터 통신시스템용 무선기기)

상호명: 삼성전자(주)

제조 업체명/제조 국가: 삼성전자(주)/베트남