

OBH NORDICA

Prestige Juice Extractor

For fresh and nutritious juice



XL

Extra large
feeding tube

**800
WATT**

800 watt

**1.2
LITRES**

1,2 L
juice carafe

2

2 speeds



Stainless steel

Bruksanvisning - svenska	sida	4 - 9
Brugsanvisning - dansk	side	10 - 15
Bruksanvisning - norsk	side	16 - 21
Käyttöohjeet - suomi	sivu	22 - 27
Instruction manual - english.....	page	28 - 33



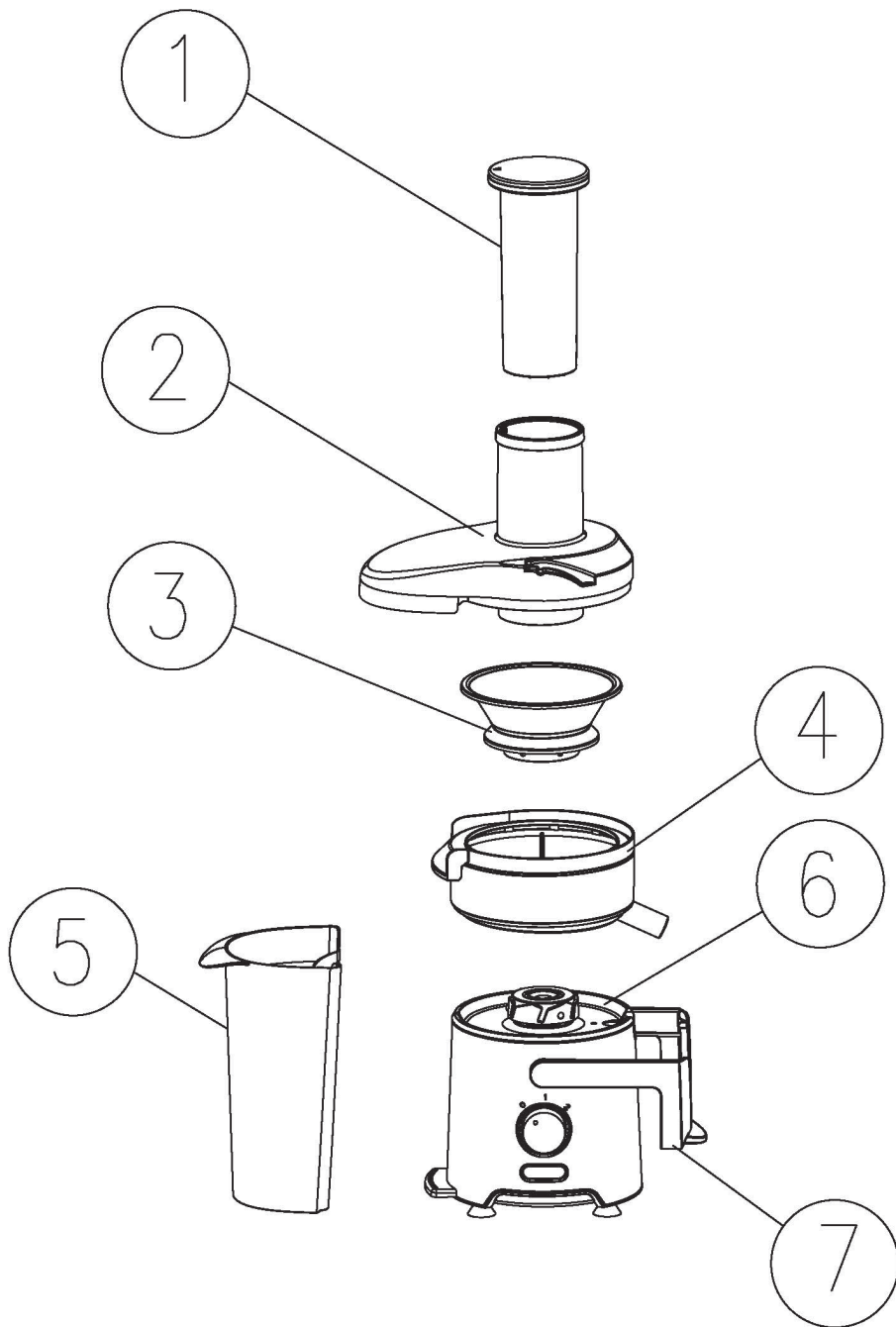

OBH Nordica Prestige Juice Extractor

Säkerhetsanvisningar

1. Läs igenom bruksanvisningen noga innan användning och spar den för framtida bruk.
2. Anslut endast apparaten till 220-240 volt växelström och använd endast apparaten till det den är avsedd för.
3. Dra alltid ur kontakten vid uppehåll i användandet, om problem uppstår, efter användning, när det sätts på eller tas av delar från apparaten samt innan rengöring och underhåll.
4. Apparaten får inte nedsänkas i vatten eller andra vätskor.
5. Apparaten får inte användas av barn. Förvara apparaten och dess sladd utom barns räckhåll.
6. Rengöring och underhåll får inte utföras av barn. Barn ska hållas under uppsyn så att det inte leker med apparaten.
7. Denna apparat kan användas av personer med begränsade fysisk, sensorisk eller mental förmåga eller som har brist på kunskap/erfarenhet av apparaten, om användning sker under övervakning eller efter instruktion hur apparaten används på ett säkert sätt och att de är medvetna om möjliga risker.
8. Se till att sladden inte hänger fritt ned från bänkytan.
9. Sätt aldrig apparaten på eller i närheten av kokplattor, öppen eld eller liknande.
10. Apparaten får endast användas under uppsyn.
11. Apparaten får inte användas kontinuerligt utan paus. Maximal användningstid: 2 minuter. Vänta minst 15 minuter innan apparaten används igen.
12. Apparaten får inte användas om det roterande rivfiltret är skadat.
13. Kontrollera alltid apparat, sladd och kontakt innan användning. Om sladden skadats måste den bytas av tillverkaren, legitimerad serviceverkstad eller en behörig person för att undvika fara.
14. Extra skydd rekommenderas genom installation av jordfelsbrytare med en märkström av 30 mA. Kontakta en auktoriserad elektriker.
15. Apparaten är endast för privat bruk.

16. Om produkten används till annat än den är till för, eller används utan att respektera bruksanvisningen bär användaren själv ansvaret för eventuella följder. Eventuella skador på produkten därav täcks inte av reklamationsrätten.

Besök gärna vår hemsida www.obhnordica.se för inspiration och ytterligare information om våra produkter.

Beskrivning (se bild på sid 3)

1. Påmatare
2. Lock
3. Rivfilter
4. Juicebehållare
5. Fruktköttsbehållare
6. Motorenhet
7. Låsarm
8. Kanna med skumseparator (ej med på bild)
9. Rengöringsborste (ej med på bild)

Montering

1. Råsaftcentrifugen levereras monterad, men bör rengöras innan användning – se avsnittet "Rengöring och underhåll".
2. Se till att apparaten är avstängd och kontakten urdragen innan apparaten monteras.
3. Montera juicebehållaren på motordelen (bild 1) och sätt därefter i rivfiltret i juicebehållaren (bild 2) och tryck fast det så att det sitter fast ordentligt.

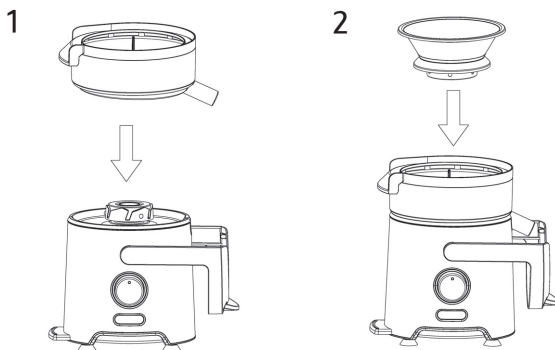

4. Placera locket på juicebehållaren (bild 3) och för upp låsarmen över locket (bild 4) tills det låses på plats med ett klick, detta indikerar att säkerhetsbrytaren aktiverats.

3

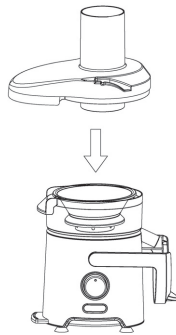

4

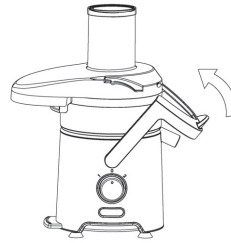

5. Kontrollera alltid filter och plastdelar efter sprickor eller andra skador. För att undvika fara bör ett skadat rivfilter inte användas.
6. Haka fast fruktköttsbehållaren på apparaten enligt bild 5. Fruktköttsbehållaren kan behöva tömmas under processen men se till att stänga av apparaten innan behållaren avlägsnas från apparaten. Sätt alltid tillbaka fruktköttsbehållaren innan apparaten tas i bruk.
7. Placera påmataren i påmatarröret genom att passa in skåran på påmataren med plastpiggen på insidan på matarröret (bild 6).

5

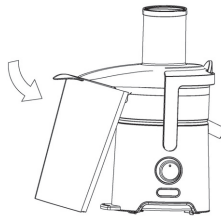

6



8. Placera ett glas eller den medföljande kannan under pipen.

Så används råsaftcentrifugen

- Kontrollera alltid att apparaten är korrekt monterad innan den används.
- Anslut kontakten till ett vägguttag och ställ in önskad hastighet (1 eller 2) med apparatens strömbrytare. Använd nedanstående riktlinjer för att välja vilken hastighet som skall användas för att få ut det maximala av råvarorna:

Hastighet 1: tomater, päron, persikor, jordgubbar, apelsiner, plommon, grapefrukt, citroner, körsbär, vinbär, krusbär, lök, gurkor, vitlök, persilja.

Hastighet 2: morötter, äpplen, paprika, potatis, kål, selleri, spenat, fänkål och andra rotfrukter.

Notera att stärkelse- och fiberrika råvaror som t ex banan, avokado, papaya, fikon och kokos inte bör pressas i råsaftcentrifugen. Vi rekommenderar att du istället använder matberedare eller mixerstav till dessa för bästa resultat.

- Pressa frukt- och/eller grönsaksbitarna långsamt ned genom påmatarröret med hjälp av påmataren. Pressa inte för hårt då hastighet och saftcentrifugering därmed kan påverkas negativt. Apparaten ska alltid startas innan frukt och grönsaker matas ned i öppningen. Juicen rinner nu ned i glaset/behållaren och resterna/fruktköttet slungas ut i den separata fruktköttsbehållaren som kan ta upp till 1,2 liter.
- Vid pressning av hårda råvaror rekommenderas det att maximalt pressa 3 kg under max 2 minuter. Råvaror kan blockera råsaftcentrifugen så att den stannar eller jobbar långsamt. I sådana fall ska apparaten stängas av och kontakten dras ur, rensa sedan filtret.
- Stäng alltid av apparaten efter användning genom att vrida strömbrytaren till "0". Vänta 10-15 sek tills rivfiltret upphört att rotera. Låt de sista dropparna juice rinna ned i glaset/behållaren och dra ur kontakten från vägguttaget.

VIKTIGT: STÄNG ALLTID AV råsaftcentrifugen och vänta 10-15 sekunder tills rivfiltret upphört att rotera innan locket lyfts av.

ANVÄND ALDRIG FINGRARNÄ när frukt- och grönsaksbitarna skall pressas ned i påmatarröret. Använd alltid påmataren.

Förberedelser av frukt och grönt

Använd med fördel kylskåpskalla frukter/grönsaker om du vill ha kall juice. Skölj frukt och grönsaker grundligt. Större kärnor från exempelvis persikor, plommon, och körsbär skall tas bort, äpplen och päron kan köras hela med kärnhus. Frukt och grönt med tjockt skal, t ex melon, gurka samt citrusfrukter ska skalas först, eftersom rivfiltret annars kan förstöras. Skaft och dåliga bitar på frukt och grönsaker skärs bort.

Goda råd

- Pressa alltid färsk frukt och grönsaker eftersom de innehåller mer vätska.
- Pressa de mjuka frukterna och grönsakerna långsamt så utvinns mest juice.
- Det rekommenderas att dricka juicen omedelbart efter pressning eftersom smak och färg förändras snabbt så fort den kommer i kontakt med syre. För att motverka missfärgning, tillsätt några droppar citron till juicen så missfärgas den inte lika snabbt.

- Ju färskare juice, desto mer vitaminer innehåller den.
- Färskpressad juice bör spädas ut till barn (1:1).
- Juice från mörkgröna (broccoli, spenat etc) eller mörkröda (rödbetor, rödkål etc) grönsaker är mycket stark och bör därför alltid spädas ut.
- Äpplen, päron, rödbetor, apelsiner, vindruvor, morötter, meloner, tomater och gurkor lämpar sig särskilt bra att köra i råsaftcentrifugen.
- Blad och skaft från t ex sallad kan också köras i råsaftcentrifugen.

Rengöring och skötsel

- Dra alltid ur kontakten från vägguttaget före rengöring.
- Frigör locket genom att först föra ner låsarmen. Lyft av locket och ta ur påmataren ur röret.
- Lyft försiktigt bort rivfilter och juicebehållaren. Ta därefter bort fruktköttsbehållaren.
- **Varning!** Var försiktig vid hanteringen av rivfiltret.
- Rengör alla delarna i varmt vatten med diskmedel. Till rivfiltret används den medföljande borsten.
- Alla delar förutom rivfiltret kan diskas i diskmaskinens övre korg.
- Vissa grönsaker som t ex morötter och rödbetor kan missfärga plastdelarna. Sådana missfärgningar kan avhjälpas/tas bort med hjälp av lite matolja. Häll matolja på en mjuk, fuktig trasa eller svamp och gnid in på missfärgade ställen. Diska därefter delarna och eftertorka.
- Motordelen kan rengöras med en mjuk trasa fuktad med vatten och lite diskmedel. Undvik att använda repande kemiska medel då dessa kan skada apparatens hölje. Kom ihåg att motordelen aldrig får sköljas under rinnande vatten eller nedsänkas i vatten eller andra vätskor.

OBS! Rengör alltid råsaftcentrifugen direkt efter användning.

Kassering av förbrukad apparatur



Enligt lag ska elektriska och elektroniska apparater insamlas och delar av apparaterna återvinnas. Elektriska och elektroniska apparater märkt med symbolen för avfallshantering ska kasseras på en kommunal återvinningsstation.

Reklamationsrätt

Reklamationsrätt enligt gällande lag. Maskinstämplat kassakvitto skall bifogas vid eventuell reklamation. Vid reklamation skall apparaten lämnas in där den är inköpt.

OBH Nordica AB

Löfströms allé 5

172 55 Sundbyberg

Tel: 08-629 25 00

www.obhnordica.se

Tekniska data

OBH Nordica 6749

220-240V

800 W

Kanna med skumseparator

Rengöringsborste



Rätt till löpande ändringar förbehålles.



OBH Nordica Prestige Juice Extractor

Sikkerhed og el-apparater

1. Læs brugsanvisningen grundigt igennem før brug, og gem den til senere brug.
2. Tilslut kun apparatet til 220-240 volt vekselstrøm, og brug kun apparatet til det formål, det er beregnet til.
3. Tag altid stikket ud af stikkontakten ved forstyrrelser i brugen og efter brug, når der sættes dele på eller tages dele af apparatet samt før rengøring og vedligeholdelse.
4. Apparatet må ikke neddyppes i vand eller andre væsker.
5. Apparatet må ikke anvendes af børn. Sørg for at apparat og ledning er uden for børns rækkevidde.
6. Børn må ikke rengøre og vedligeholde apparatet. Børn bør være under opsyn for at sikre, at de ikke leger med apparatet.
7. Dette apparat kan anvendes af personer med begrænsede fysiske, sensoriske eller mentale evner eller manglende erfaring med eller kendskab til apparatet, såfremt disse er bevidste om mulige risici, er under opsyn eller får instruktion i sikker brug af apparatet af en person, der er ansvarlig for deres sikkerhed.
8. Sørg for, at ledningen ikke hænger frit ned fra bordkanten.
9. Sæt aldrig apparatet på eller i nærheden af kogeplader, åben ild eller lignende.
10. Apparatet bør kun anvendes under opsyn.
11. Apparatet må ikke anvendes kontinuerligt uden pause. Maksimal anvendelsestid: 2 minutter, vent derefter mindst 15 minutter, inden apparatet tages i brug igen.
12. Apparatet må ikke benyttes, hvis den roterende si er beskadiget
13. Efterse altid apparat, ledning og stik for beskadigelse før brug. Hvis tilledningen bliver beskadiget, skal den udskiftes af fabrikanten eller hans serviceværksted eller af en tilsvarende uddannet person, for at undgå, at der opstår fare.
14. For ekstrabeskyttelse anbefales installation af fejlstrømsafbryder (HFI/PFI/HPFI-relæ-brydestrøm) på max. 30 mA. Kontakt en autoriseret el-installatør herom.

15. Apparatet er kun til husholdningsbrug.
16. Benyttes apparatet til andet formål end det egentlige, eller betjenes det ikke i henhold til brugsanvisningen, bærer brugeren selv det fulde ansvar for eventuelle følger. Eventuelle skader på produktet eller andet som følger heraf er derfor ikke dækket af reklamationsretten.

Besøg gerne vor hjemmeside www.obhnordica.dk for at hente inspiration og få nærmere oplysninger om vore produkter.

Beskrivelse (se billede på side 3)

1. Nedstopper
2. Låg
3. Rivefilter
4. Juicebeholder
5. Frugtkødsbeholder
6. Motordel
7. Låsearm
8. Kande med skumseparator (ikke illustreret)
9. Børste til rengøring (ikke illustreret)

Montering

1. Saftcentrifugen leveres samlet, men bør rengøres før brug – læs mere under afsnittet "Rengøring og vedligeholdelse".
2. Kontroller at apparatet er slukket og stikket er taget ud af stikkontakten, inden apparatet samles.
3. Montér juicebeholderen på motordelen (billede 1) og sæt derefter rivefilteret i juicebeholderen (billede 2), hvorefter det trykkes godt ned, så det sidder ordentligt fast.

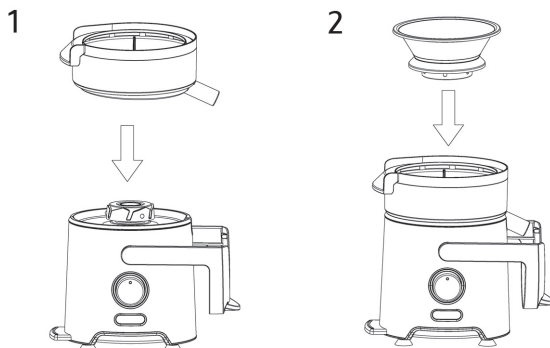

- Placér låget på juicebeholderen (billede 3) og før låsearmen op over låget (billede 4), indtil den låses fast med et klik. Sikkerhedsafbryderen er nu aktiveret.

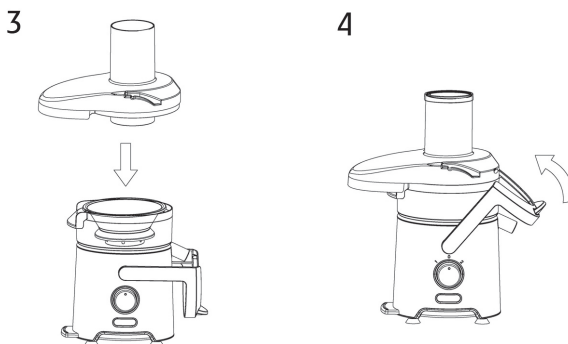

- Kontrollér altid filter og plastikdele for revner og andre skader. For at undgå farlige situationer, bør et beskadiget rivefilter ikke anvendes.
- Sæt frugtkødsbeholderen fast på apparatet i henhold til billede 5. Hvis frugtkødsbeholderen skal tømmes under processen, er det vigtigt at slukke apparatet, inden beholderen fjernes. Sæt altid frugtkødsbeholderen tilbage, før apparatet tages i brug igen.
- Placér nedstopperen i påfyldningsrøret – sørg for at rillen på nedstopperen placeres ud for plastiktappen på indersiden af påfyldningsrøret (billede 6).

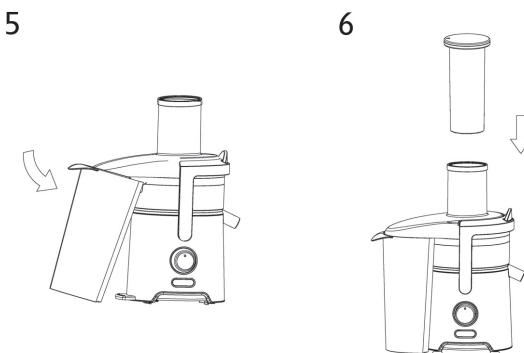

- Sæt et glas eller den medfølgende kande under tuden.

Sådan bruges saftcentrifugen

- Kontroller altid at apparatet er korrekt monteret før brug.
- Sæt stikket i en stikkontakt og indstil den ønskede hastighed (1 eller 2) med apparatets tænd/sluk knap. Anvend nedenstående retningslinjer til at vælge den hastighed, der skal anvendes for at få det maksimale ud af råvarerne.

Hastighed 1: Tomater, pærer, ferskner, jordbær, appelsiner, blommer, grapefrugter, citroner, kirsebær, stikkelsbær, løg, agurker, hvidløg og persille.

Hastighed 2: Gulerødder, æbler, peberfrugter, kartofler, kål, selleri, spinat, fennikel og andre rodfrugter.

Bemærk at stivelses- og fiberrige råvarer som f.eks. banan, avocado, papaya, figner og kokos ikke egner sig til at blive presset i saftcentrifugen. Vi anbefaler, at du i stedet anvender en foodprocessor eller en stavblender for at opnå det bedste resultat.

- Pres frugt- eller grøntsagsstykkerne langsomt ned gennem påfyldningsrøret ved hjælp af nedstopperen. Pres ikke for hårdt, da hastighed og saftudbytte derved kan nedsættes. Apparatet skal altid startes, inden frugt og grøntsager føres ned i åbningen. Væsken løber nu ned i glasset/holderen og resterne/ frugtkødet slynges ud i den separate frugtkødsbeholderen, der kan indeholde op til 1,2 liter.
- Ved presning af hårde råvarer anbefales det maksimalt at presse 3 kg på max. 2 minutter. Hårde råvarer kan blokere saftcentrifugen, så den standser eller arbejder langsomt. Hvis dette sker, apparatet slukkes og stikket tages ud af stikkontakten, hvorefter filteret skal renses.
- Sluk altid apparatet efter brug ved at dreje tænd/sluk knappen hen til "0". Vent 10-15 sekunder til rivefilteret er holdt op med at rotere. Lad de sidste dråber saft løbe ned i glasset/holderen og tag derefter stikket ud af stikkontakten.

VIGTIGT: SLUK ALTID saftcentrifugen og vent 10-15 sekunder til rivefilteret er holdt op med at rotere, før låget løftes af.

BRUG ALDRIG FINGRENE, når frugt- og grøntstykkerne skal føres ned i påfyldningsrøret. Brug altid nedstopperen.

Tilberedning af frugt og grønt

Anvend med fordel køleskabskolde frugter/grøntsager, hvis du ønsker en kold juice. Skyl frugt og grøntsager omhyggeligt. Større frugtsten fra f.eks. ferskner, blommer og kirsebær skal fjernes, æbler og pærer kan presses hele med kernehus. Frugt og grønt med tyk skræl som f.eks. melon, agurk samt citrusfrugter skal skrælles først, da rivefilteret ellers kan blive beskadiget. Pletter og dårlige steder på frugt og grøntsager skæres fra.

Gode råd

- Pres altid friske frugter og grøntsager, da de indeholder mere væske.

- Pres bløde frugter og grøntsager langsomt, derved udvindes mest muligt juice.
- Det anbefales at drikke juicen umiddelbart efter tilberedning, da smag og farve ændres, så snart den kommer i kontakt med luften. For at forhindre misfarvning kan der tilsættes et par dråber citron, hvorved juicen ikke misfarves så hurtigt.
- Jo friskere juicen er, jo flere vitaminer indeholder den.
- Friskpresset juice bør fortyndes til børn (1:1).
- Juice fra mørkegrønne (broccoli, spinat etc.) eller mørkerøde (rødbeder, rødkål etc.) grøntsager er meget stærk og bør derfor altid fortyndes.
- Æbler, pærer, rødbeder, appelsiner, vindruer, gulerødder, meloner, tomater og agurker er særligt velegnede til at køre igennem saftcentrifugen.
- Blade og skaft fra f.eks. salat kan også køres igennem saftcentrifugen.

Rengøring og vedligeholdelse

- Tag altid stikket ud af stikkontakten før rengøring.
- Frigør låget ved først at føre låsearmen nedad. Løft låget af og tag nedstopperen op af påfyldningsrøret.
- Tag forsigtigt rivefilteret og juicebeholderen af. Fjern derefter frugtkødsbeholderen.
- **Advarsel!** Vær forsigtig ved håndtering af rivefilteret.
- Rengør alle dele i varmt vand tilsat opvaskemiddel. Den medfølgende børste anvendes til rengøring af rivefilteret.
- Alle dele undtagen rivefilteret kan vaskes i opvaskemaskine i den øverste kurv.
- Visse grøntsager som f.eks. gulerødder og rødbeder kan misfarve plastdelene. Sådanne misfarvninger kan fjernes med lidt madolie. Kom madolie på en blød, fugtig klud eller svamp og gnid på de misfarvede steder. Vask og tør derefter delene.
- Motordelen kan rengøres med en blød fugtig klud tilsat lidt opvaskemiddel. Undgå brug af slibende, kemiske midler, da disse kan beskadige apparatets overflade. Husk at motordelen aldrig må skylles under rindende vand eller nedsænkes i vand eller andre væsker.

OBS! Rengør altid saftcentrifugen direkte efter brug.

Bortskaffelse af apparatet



Lovgivningen kræver, at elektriske og elektroniske apparater indsamles, og dele af apparaterne genbruges. Elektriske og elektroniske apparater mærket med symbolet for affaldshåndtering skal afleveres på en kommunal genbrugsplads.

Reklamation

Reklameringsret i henhold til gældende lovgivning. Maskinafstemplet kassebon/købskvittering med købsdato skal vedlægges i tilfælde af reklamation. Ved reklamation skal apparatet indleveres, hvor det er købt.

OBH Nordica Denmark A/S

Ole Lippmanns Vej 1
2630 Taastrup
Tlf.: 43 350 350
www.obhnordica.dk

Tekniske data

OBH Nordica 6749
220-240 V
800 W
Kande med skumseparator
Børste til rengøring



Ret til løbende ændringer og forbedringer forbeholdes.



OBH Nordica Prestige Juice Extractor

Sikkerhetsforskrifter

1. Les gjennom bruksanvisningen før bruk og spar den til senere bruk.
2. Tilkoble apparatet kun til 220-240 volt vekselstrøm og bruk apparatet kun til det den er beregnet for.
3. Ta alltid støpslet ut av kontakten når apparatet ikke brukes, hvis det oppstår problemer, når det settes på eller tas av deler fra apparatet og ved rengjøring og vedlikehold.
4. Apparatet må ikke senkes i vann eller andre væsker.
5. Dette apparatet må ikke brukes av barn. Oppbevar apparatet og ledningen utenfor barns rekkevidde.
6. Rengjøring og vedlikehold må ikke utføres av barn under 8 år og som ikke er under tilsyn.
7. Dette apparatet kan brukes av personer med begrensede fysiske, sensoriske eller mentale evner eller mangel på kunnskap/erfaring med apparatet. Hvis bruken skjer under tilsyn eller instruksjon om hvordan apparatet skal brukes på en sikker måte av en person som har ansvaret for deres sikkerhet og at de er klar over mulig fare ved bruken.
8. Pass på at ledningen ikke henger fritt ned fra bordet.
9. Sett aldri apparatet på eller i nærheten av kokeplater, åpen ild eller lignende.
10. Apparatet må kun brukes under tilsyn.
11. Apparatet må ikke brukes kontinuerlig uten pause. Maks. brukstid er 1 minutt og deretter en pause på minst 15 minutter før apparatet brukes igjen.
12. **ADVARSEL!** Vær forsiktig når riveskivene tas ut av apparatet, når den tømmes og under rengjøring.
13. Kontroller alltid apparatet, ledningen og støpslet før bruk. Hvis ledningen er skadet skal den byttes av produsenten, forhandleren eller autorisert serviceverksted for å unngå at det oppstår noen fare.
14. For ekstra beskyttelse bør man installere jordfeilbryter (RCD) som ikke overskrider 30 mA. Kontakt en autorisert elektriker.
15. Apparatet er kun beregnet til privat forbruk.

16. Hvis produktet brukes til annet enn den er beregnet for og ikke brukes i henhold til bruksanvisningen bærer brukeren selv ansvaret for eventuelle følger. Eventuelle skader på produktet eller annet herunder dekkes ikke av reklamasjonsretten.

Besøk gjerne vår hjemmeside www.obhnordica.no for inspirasjon og ytterligere informasjon om våre produkter.

Beskrivelse (se bilde på side 3)

1. Stapper
2. Lokk
3. Rivefilter
4. Juicebeholder
5. Fruktkjøttbeholder
6. Motorenhet
7. Låsarm
8. Kanne med skumseparator (ikke på bildet)
9. Rengjøringsbørste (ikke på bildet)

Montering

1. Råsaftsentrifugen leveres ferdig montert, men bør rengjøres før bruk – se avsnitt "Rengjøring og vedlikehold".
2. Sjekk at apparatet er avslått og støpslet tatt ut av kontakten før apparatet monteres.
3. Monter juicebeholderen på motordelen (bilde 1) og sett deretter rivfilteret i juicebeholderen (bilde 2) og trykk den fast slik at den sitter korrekt.

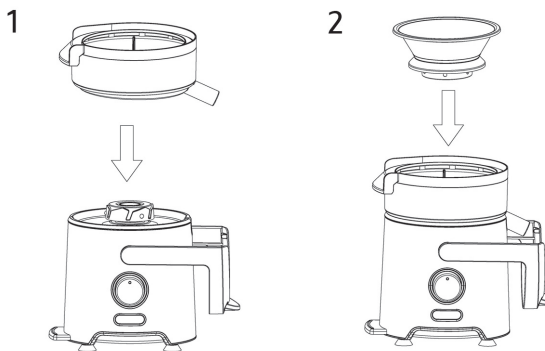

4. Sett lokket på juicebeholderen (bilde 3) og bøy opp låsarmen over lokket (bilde 4) til den låses på plass med et klikk. Dette indikerer at sikkerhetsbryteren aktiveres.

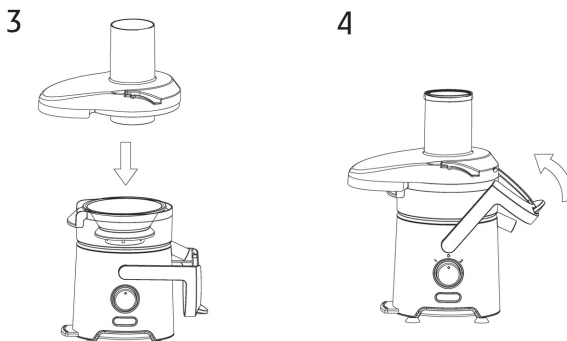

5. Kontroller alltid filter og plastdeler for sprekker eller andre skader. For å unngå fare for at skadet rivfilter brukes.
6. Hekt fast fruktkjøttbeholderen på apparatet (bilde 5). Fruktkjøttbeholderen kan trenge tømmes under prosessen, men husk å slå av apparatet før beholderen tas av apparatet. Sett alltid tilbake fruktkjøttbeholderen før apparatet tas i bruk.
7. Sett stapperen i matingsrøret med å skyve de inni skinnene på stapperen med plastpiggen på innsiden av matingsrøret (bilde 6).

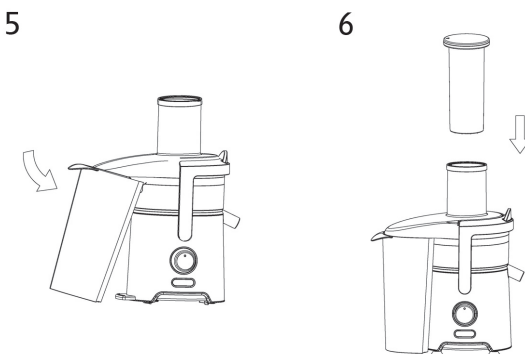

8. Sett et glass eller medfølgende kanne under tuten.

Slik brukes råsaftsentrifugen

Kontroller alltid at apparatet er korrekt montert før den brukes. Sett støpslet i kontakten og still inn til ønsket hastighet (1 eller 2) med strømbryteren på apparatet. Bruk retningslinjene under for å velge hvilken hastighet som skal brukes for å få det maksimale ut av råvarene:

Hastighet 1:

Tomater, pærer, fersken, jordbær, appelsiner, plommer, grapefrukt, sitroner, kirsebær, rips, stikkelsbær, løk, agurker, hvitløk, persille.

Hastighet 2:

Gulrøtter, epler, peperfrukter, poteter, ananas, kål, selleri, spinat, fennikel og andre rotfrukter.

Husk at stivelse og fiberrike råvarer som f.eks bananer, avocado, papaya, fiken og kokos ikke bør presses i råsaftsentrifugen. Vi anbefaler at du istedfor bruker en foodprosessor eller stavmikser for det beste resultatet.

Press frukt og grønnsakene langsomt ned gjennom påfyllingsrøret ved hjelp av stapperen. Press ikke for hardt da hastighet og råsaftsentrifugering kan påvirkes negativt. Apparatet skal alltid startes før frukt og grønnsaker mates ned i åpningen. Juicen renner nå ned i glasset/holderen og restene/fruktkjøttet havner i den separate fruktkjøttbeholderen som rommer opptil 1,2 liter. Ved pressing av harde råvarer anbefales det å maksimalt presse 3 kg i løpet av 2 minutter. Harde råvarer kan blokkere råsaftsentrifugen slik at den stopper eller jobber langsomt. I slike tilfeller skal man slå av apparatet og ta støpslet ut av kontakten og rense filteret. Slå alltid av apparatet etter bruk med å vri strømbryteren til "0". Vent i 10-15 sekunder til rivfilteret har sluttet å rotere. La de siste juicedråpene renne ned i glasset/holderen og ta støpslet ut av kontakten.

VIKTIG: SLÅ ALLTID AV råsaftsentrifugen og vent 10-15 sekunder til rivfilteret har stoppet å rotere før løkkes tas av.

BRUK ALDRI FINGRENE når frukt og grønnsaker skal presses ned i påfyllingsrøret. Bruk alltid stapperen.

Forberedelse av frukt og grønt

Bruk med fordel kjøleskaps kalde frukter/grønnsaker hvis du ønsker kald juice. Rengjør frukt og grønnsaker godt. Større fruktsteiner fra f.eks. fersken, plommer, kirsebær og aprikos skal fjernes, epler og pærer kan presses hele med kjernehus. Frukt og grønt med tykk skall (bl.a. meloner, ananas, agurker samt sitrusfrukter) skrelles da rivjernet ellers kan bli ødelagt. Videre bør stygge flekker på frukt og grønnsaker skjæres bort.

Gode råd

- Press alltid friske frukter og grønnsaker ettersom de inneholder mest væske.
- Press de bløte fruktene og grønnsakene langsomt – da får man mest juice.

- Det anbefales å drikke juicen umiddelbart etter tilberedning da det forringes veldig fort så snart den kommer i kontakt med luften. For å ikke få missfarging kan man tilsette noen dråper sitron i juicen, slik at den ikke missfarges så fort.
- Jo raskere juicen drikkes jo flere vitaminer inneholder den.
- Friskpresset juice bør tynnes ut til barn (1:1).
- Juice fra mørkegrønne (broccoli, spinat etc.) eller mørkerøde (rødbeter, rødkål etc.) grønnsaker er veldig sterk og bør derfor alltid tynnes ut.
- Frukter som er rike på stivelse som f.eks. papaya, avocado, banan og fiken egner seg ikke til å presses. Vi anbefaler her at du i stedet bruker en food processor eller en stavmikser for å få et godt resultat.
- Epler, pærer, rødbeter, ananas, appelsiner, vindruer, gulrøtter, meloner, tomater og agurker er derimot riktig fine å bruke i saftsentrifugen.
- Stilk og blader fra f.eks. salat kan også brukes i saftsentrifugen.

Rengjøring og vedlikehold

- Ta alltid støpslet ut av kontakten før rengjøring.
- Frigjør lokket ved å trekke ut låsehåndtakene og løft dem opp. Løft av lokket og ta nedstapperen opp fra røret.
- Ta rivfilter og juicebeholder forsiktig av. Ta deretter bort fruktkjøttbeholderen.
- **Forsiktig!** Vær forsiktig med håndtering og rengjøring av rivfilteret.
- Rengjør alle delene i varmt vann tilsatt oppvaskmiddel. Til rivfilteret brukes børsten som følger med.
- Alle delene utenom rivfilteret kan vaskes i øverste hylle i oppvaskmaskin.
- Noen grønnsaker slik som f.eks. gulrøtter og rødbeter kan smitte av på plastdelene. Slike misfarginger kan avhjelpes / fjernes ved hjelp av litt matolje. Hell matolje på en myk, fuktig klut eller svamp og gni på de missfargede stedene. Vask deretter delene og tørk de.
- Motordelen kan rengjøres med en myk klut fuktet i zalovann. Unngå å bruke skurepulver eller andre sterke rengjøringsmidler som kan ripe apparatets overflate. Husk at motordelen aldri må skylles under rennende vann eller dyppes i vann eller andre væsker.

OBS! Rengjør alltid råsaftsentrifugen rett etter bruk.

Avlevering av apparatet



Loven krever at elektriske og elektroniske apparater innsamles og deler av de gjenvinnes. Elektriske og elektroniske apparater merket med symbolet  for avfallshåndtering skal avleveres på en kommunal gjenvinningsplass.

Reklamasjon

Reklamasjonsrett i henhold til Forbrukerkjøpsloven. Stemplet kasse/kjøpskvittering med kjøpsdato skal vedlegges i tilfelle reklamasjon. Ved reklamasjon skal apparatet innleveres der hvor det er kjøpt.

OBH Nordica Norway AS

Postboks 5334, Majorstuen

0304 Oslo

Tlf: 22 96 39 30

www.obhnordica.no

Tekniske data

OBH Nordica 6749

220-240V

800W

Kanne med skumseparator

Rengjøringsbørste



Rett til løpende endringer forbeholdes.

OBH Nordica Prestige Juice Extractor

Turvallisuusohjeet

1. Lue käyttöohje huolellisesti ennen laitteen käyttöönottoa ja säilytä se myöhempää tarvetta varten.
2. Liitä laite ainoastaan 220–240 V:n verkkovirtaan ja käytä laitetta vain sen alkuperäiseen käyttötarkoitukseen.
3. Irrota pistotulppa pistorasiasta aina laitteen käytön jälkeen, toimintahäiriöiden yhteydessä, osia kiinnitettäessä ja irrotettaessa sekä ennen puhdistusta ja hoitoa.
4. Laitetta ei saa upottaa veteen tai muihin nesteisiin.
5. Lapset eivät saa käyttää tätä laitetta. Pidä laite ja sen liitosjohto lasten ulottumattomissa.
6. Lapset eivät saa puhdistaa tai huoltaa laitetta. Valvo, etteivät lapset leiki laitteella.
7. Laitetta voivat käyttää henkilöt, jotka ovat fyysisesti, henkisesti tai aisteiltaan rajoitteisia tai joilla ei ole riittävästi tietoa tai kokemusta laitteen käytöstä, mikäli käyttö tapahtuu valvotusti tai heitä on opetettu käyttämään laitetta turvallisella tavalla ja he tiedostavat käyttöön mahdollisesti liittyvät riskit.
8. Varmista, ettei liitosjohto riipu pöydän reunan yli.
9. Älä koskaan sijoita laitetta keittolevyille tai keittolevyn, avotulen tai muun lämmönlähteen läheisyyteen.
10. Laitteen käyttöä on aina valvottava.
11. Laitetta ei saa käyttää yhtäjaksoisesti ilman taukoa. Laitetta saa käyttää yhtäjaksoisesti enintään 2 minuutin ajan, minkä jälkeen on pidettävä vähintään 15 minuutin tauko.
12. Laitetta ei saa käyttää, jos pyörivä mehusiivilä on vioittunut.
13. Tarkista ennen jokaista käyttökertaa, että laite, liitosjohto ja pistotulppa eivät ole vaurioituneet. Mikäli liitosjohto on vaurioitunut, se on vaihdettava vaaratilanteiden välttämiseksi. Vaihdon saa suorittaa ainoastaan valmistaja, valtuutettu huoltoliike tai muu pätevä henkilö.
14. Pistorasiaan on suositeltavaa asentaa lisäsuojaksi vikavirtasuojakytkin, jonka laukaisuvirta on enintään 30 mA. Ota tarvittaessa yhteys valtuutettuun sähköasennusliikkeeseen.

15. Laite on tarkoitettu ainoastaan kotitalouskäyttöön.
16. Jos laitetta käytetään muuhun kuin sen alkuperäiseen käyttötarkoitukseen tai käyttöohjeen vastaisesti, laitteen käyttäjä kantaa täyden vastuun mahdollisista seurauksista. Tällöin takuu ei kata laitteelle tai muulle kohteelle mahdollisesti aiheutuneita vaurioita.

Suosittelemme tutustumista kotisivuihimme www.obhnordica.fi, joilta saat hyviä vinkkejä ja tuotteitamme koskevia lisätietoja.

Laitteen osat (katso sivulla 3 oleva kuva)

1. Syöttöpainin
2. Kansi
3. Mehusiivilä
4. Mehusäiliö
5. Hedelmälihasäiliö
6. Moottoriosi
7. Lukitussalpa
8. Kannu, jossa vaahdonerotin (ei näy kuvassa)
9. Puhdistusharja (ei näy kuvassa)

Mehulingon kokoaminen

1. Mehulinko toimitetaan koottuna, mutta se on puhdistettava ennen käyttöönottoa. Katso kohta Puhdistus ja hoito.
2. Tarkista ennen laitteen kokoamista, että laite on kytketty pois päältä ja pistotulppa irrotettu pistorasiasta.
3. Kiinnitä mehusäiliö moottoriosaan (kuva 1). Aseta sen jälkeen mehusiivilä mehusäiliöön (kuva 2) ja paina sitä, kunnes se kiinnittyy tukevasti paikoilleen.

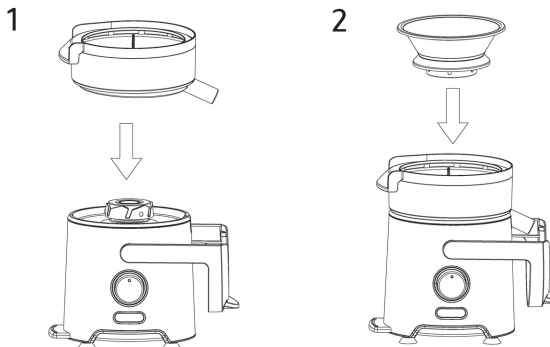

4. Aseta mehusäiliön kansi paikoilleen (kuva 3) ja vie lukitussalpa kannen yli (kuva 4), kunnes se lukittuu paikoilleen ja naksahdaa turvakytkimen aktivoitumisen merkiksi.

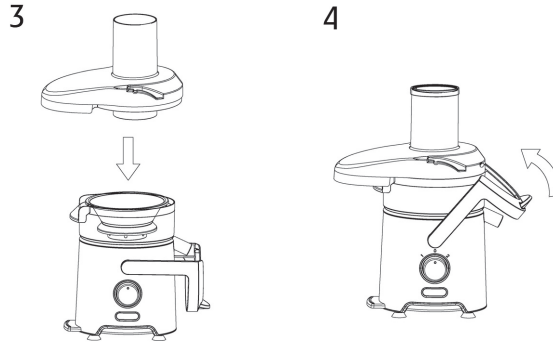

5. Varmista aina, että mehusiivilä ja muoviosat ovat eheitä ja vaurioitumattomia. Vaurioitunutta mehusiivilää ei saa käyttää vaaratilanteiden välttämiseksi.
6. Kiinnitä hedelmälihasäiliö laitteeseen kuvan 5 mukaisesti. Hedelmälihasäiliö voi olla tarpeellista tyhjentää aineiden käsittelyn aikana. Muista kytkeä laite pois päältä ennen säiliön irrottamista laitteesta. Aseta hedelmälihasäiliö aina takaisin paikoilleen ennen laitteen käyttöönottoa.
7. Aseta syöttöpainin syöttösuppiloon sovittamalla syöttöpainimen lovi syöttösuppilon sisäpuolella olevaan muovipiikkiin (kuva 6).

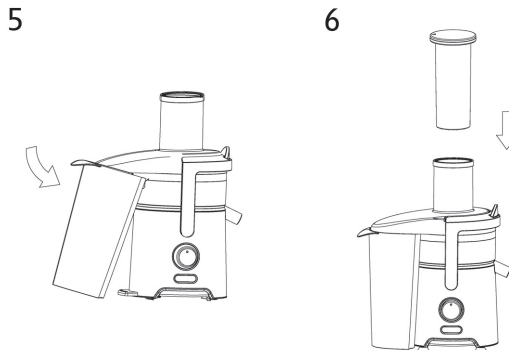

8. Aseta lasi tai laitteen mukana tuleva kannu nokan alle.

Mehulingon käyttö

- Varmista aina ennen laitteen käyttöä, että laite on koottu asianmukaisella tavalla.
- Liitä pistotulppa pistorasiaan ja säädä toivottu nopeus (1 tai 2) laitteen virtakytkimellä. Noudata alla olevia suosituksia valitaksesi juuri sen nopeuden, jolla saat raaka-aineista täyden hyödyn:

Nopeus 1: tomaatit, päärynät, persikat, mansikat, appelsiinit, luumut, greipit, sitruunat, kirsikat, viinimarjat, karviaismarjat, sipulit, kurkut, valkosipuli ja persilja.

Nopeus 2: porkkanat, omenat, paprikat, perunat, kaali, selleri, pinaatti, fenkoli ja muut juurekset.

Huomaa, että mehulingolla ei saa puristaa runsaasti tärkkelystä ja kuitua sisältäviä raaka-aineita kuten banaaneja, avokadoa, papaijaa, viikunoita ja kookosta. Niiden käsittelyyn on suositeltavaa käyttää monitoimikonetta tai sauvasekoitinta.

- Paina hedelmä- ja/tai vihannespalasia syöttöpainimella hitaasti alaspäin syöttösuppilon läpi. Älä paina aineksia liian kovaa, koska se hidastaa laitteen toimintaa ja pienentää aineksista linkoutuvan mehun määrää. Laitteen moottorin on aina oltava käynnissä, ennen kuin hedelmiä ja vihanneksia syötetään suppiloon. Puristettu mehu valuu lasiin tai kannuun, ja jäämät sekä hedelmäliha linkoutuvat erilliseen 1,2 litran vetoiseen hedelmälihasäiliöön.
- Kovia raaka-aineita puristettaessa suositeltava enimmäismäärä on 3 kg ja käyttöaika enintään 2 minuuttia. Kovat raaka-aineet voivat tukkia mehulingon niin, että se pysähtyy tai alkaa toimia hitaasti. Jos näin käy, laite tulee kytkeä pois päältä, pistotulppa irrottaa pistorasiasta ja mehusiivilä puhdistaa.
- Sammuta laite aina käytön jälkeen kiertämällä virtakytkin 0-asentoon. Odota 10 - 15 sekuntia, kunnes mehusiivilä on lakannut pyörimästä. Anna viimeisten mehupisaroiden valua lasiin tai kannuun ja irrota lopuksi pistotulppa pistorasiasta.

TÄRKEÄÄ: KYTKE MEHULINKO AINA POIS PÄÄLTÄ ja odota 10 - 15 sekuntia, kunnes mehusiivilä on lakannut pyörimästä, ennen kuin nostat kannen pois paikoiltaan.

ÄLÄ KOSKAAN KÄYTÄ SORMIA työntäessäsi hedelmä- ja vihannespaloja syöttösuppiloon vaan käytä aina syöttöpaininta.

Esivalmistelut

Voit mainiosti käyttää jääkaappikylmiä hedelmiä ja vihanneksia, jos haluat kylmää mehua. Huuho hedelmät ja vihannekset huolellisesti. Melko kookkaat hedelmien kivet kuten persikan, luumun ja kirsikan kivet on poistettava, kun taas omenat ja päärynät voidaan lingota kokonaisina siemenkotineen. Paksukuoriset hedelmät ja vihannekset kuten meloni ja kurkku sekä sitrushedelmät on kuorittava ennen linkoamista, sillä mehusiivilä voi muussa tapauksessa vaurioitua. Hedelmissä ja vihanneksissa olevat varret ja huonot tai pilaantuneet osat leikataan pois.

Hyviä neuvoja

- Purista aina tuoreita hedelmiä ja vihanneksia, sillä ne ovat mehukkaimpia.
- Paina pehmeitä hedelmiä ja vihanneksia hitaasti, jolloin niistä irtoaa enemmän mehua.
- Nauti mehu mahdollisimman pian valmistuksen jälkeen, koska sen maku ja väri muuttuvat nopeasti mehun jouduttua kosketuksiin hapen kanssa. Voit estää ja hidastaa mehun värin muuttumista lisäämällä siihen muutama tippa sitruunamehua.
- Mitä tuoreempaa juoma nautitaan, sitä enemmän siinä on vitamiineja tallella.
- Lapsille tarkoitettu mehu tulee laimentaa 1:1.
- Tummanvihreiden (esim. parsakaali ja pinaatti) tai tummanpunaisten (esim. punajuuri ja punakaali) vihannesten mehu on hyvin voimakasta ja on siksi aina laimennettava.
- Omenat, päärynät, punajuuret, appelsiinit, viinirypäleet, porkkanat, melonit, tomaatit ja kurkut soveltuvat erityisen hyvin mehulingolla puristettaviksi.
- Myös esimerkiksi salaatinlehdet ja salaatin varret voidaan käsitellä mehulingolla.

Puhdistus ja hoito

- Irrota aina pistotulppa pistorasiasta ennen puhdistusta.
- Vapauta kansi viemällä lukitussalpa alas. Nosta kansi paikoiltaan ja irrota syöttöpainin syöttösuppilosta.
- Nosta mehusiivilä ja mehusäiliö varovasti pois paikoiltaan. Irrota sen jälkeen hedelmälihasäiliö.
- **Varoitus!** Käsittele mehusiivilää varoen.
- Puhdista kaikki osat lämpimässä astianpesuainevedessä. Puhdista mehusiivilä mukana olevalla harjalla.
- Kaikki muut osat paitsi mehusiivilä voidaan pestä astianpesukoneen yläkorissa.
- Tietyt vihannekset kuten porkkanat ja punajuuret voivat värjätä muoviosia. Värjäytyimiä voidaan ehkäistä ja ne voidaan poistaa ruokaöljyllä. Hankaa värjäytyneitä kohtia ruokaöljyyn kostutetulla pehmeällä nihkeällä liinalla tai sienellä. Pese ja kuivaa osat.
- Moottoriosan voi puhdistaa laimeaan astianpesuveteen kostutetulla pehmeällä liinalla. Älä käytä laitteen pintaa vahingoittavia hankaavia kemiallisia puhdistusaineita. Älä koskaan huuhtelee moottoriosaa juoksevassa vedessä tai upota sitä veteen tai muuhun nesteeseen.

HUOM! Puhdista mehulinko aina heti käytön jälkeen.

Käytetyn laitteen hävittäminen



Lainsäädäntö edellyttää, että kaikki sähköiset ja elektroniset laitteet kerätään uusiokäyttöön ja kierrätykseen. Sähköiset ja elektroniset laitteet, jotka on varustettu kierrätystä osoittavalla merkillä, on kerättävä erikseen ja toimitettava kunnalliseen kierrätyspisteeseen.

Takuu

Laitteella on voimassa olevan lain mukainen raaka-aine- ja valmistusvirhetakuu. Liitä päivätty ostokuitti mahdollisen tuotevalituksen yhteyteen. Toimita laite tällöin liikkeeseen, josta se on ostettu.

OBH Nordica Finland Oy

Äyritie 12 C
01510 Vantaa
Puh. (09) 894 6150
www.obhnordica.fi

Tekniset tiedot

OBH Nordica 6749
220–240 V
800 W
Kannu, jossa vaahdonerotin
Puhdistusharja



Oikeus muutoksiin pidätetään.

OBH Nordica Prestige Juice Extractor

Safety instructions

1. Read the instruction manual carefully before use and save it for future use.
2. Plug the appliance to a household outlet of 220-240 V only and use the appliance only for the intended use.
3. Always unplug the appliance from the mains supply in case of a problem, after use, when parts are mounted or removed from the appliance and before cleaning and maintenance.
4. Never immerse the appliance in water or any other liquid.
5. Do not let children use the appliance. Keep the appliance and the cord out of the reach of children.
6. Do not let children carry out cleaning and maintenance. Children should always be supervised in order that they do not play with the appliance.
7. This appliance can be used by persons with reduced physical, sensory or mental capabilities or lack of experience with/knowledge about the appliance, if they have been given supervision or instructions concerning the use of the appliance by a person responsible for their safety and when they are aware of possible risks.
8. Check that the cord is not hanging free from the edge of the table.
9. Do not place the appliance on or near hotplates, open fire or the like.
10. The appliance should only be used under supervision.
11. Do not use the appliance continuously without a break. Maximum time of use: 2 minutes. Wait for 15 minutes before you switch on the appliance again.
12. Do not use the appliance if the rotary grater has been damaged.
13. Always check the appliance, the cord and the switch before use. If the cord is damaged, it must be replaced by the manufacturer, an authorized service agent or a similarly qualified person in order to avoid a hazard.
14. Extra protection can be obtained by installation of a residual current device of 30mA. Check with your installer.

15. The appliance is for domestic use only.
16. If the appliance is used for other purposes than intended, or is it not handled in accordance with the instruction manual, the full responsibility for any consequences will rest with the user. Any damages as a consequence of the above to the product are not covered by the warranty.

You are welcome to visit our website www.obhnordica.se for inspiration and further information about our products.

Description (see figure on page 3)

1. Food pusher
2. Lid
3. Grater
4. Juice container
5. Pulp bowl
6. Motor unit
7. Locking lever
8. Jug with froth separator (not illustrated)
9. Cleaning brush (not illustrated)

Mounting

1. The centrifugal juice extractor is mounted when delivered, but should be cleaned before use – see the section “Cleaning and maintenance”.
2. Make sure that the appliance is switched off and not connected when mounting.
3. Mount the juice container on the motor part (fig. 1) and mount the grater in the juice container (fig. 2) and press to ensure proper fitting.

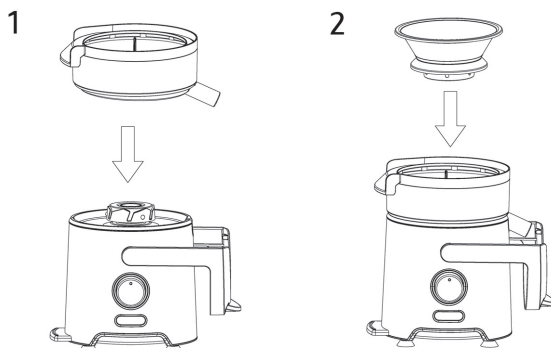

- Put the lid on the juice container (fig. 3) and position the locking lever above the lid (fig. 4) until it engages with a click, which indicates that the safety switch is activated.

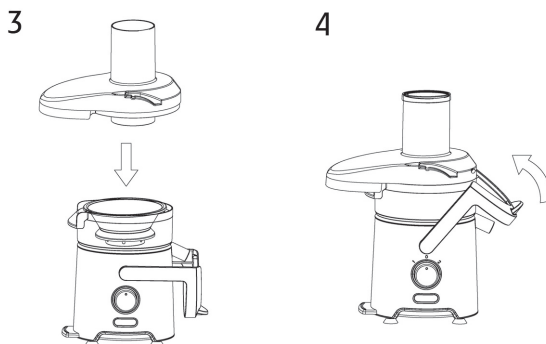

- Always check filter and plastic parts for cracks or other damages. In order to avoid a hazard, a damaged grater should not be used.
- Mount the fruit pulp container on the appliance as shown in fig. 5. It may be necessary to empty the fruit pulp container during the process, and in such case, be sure to switch off the appliance before removing the container from the appliance. Always mount the fruit pulp container again before using the appliance.
- Position the pusher in the chute by inserting the grooves on the pusher with the plastic pin into the inner side of the chute (fig. 6).

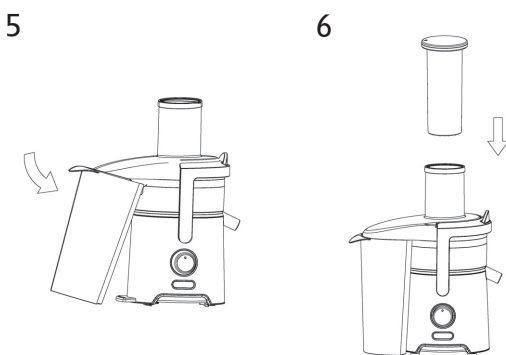

- Position a glass or the delivered jug under the chute.

How to use the juice extractor

Always check that the appliance has been correctly mounted before use. Connect the plug to a socket and set the required speed (1 or 2) by positioning the switch of the appliance. Consult the following guide to see what speed level to use in order to obtain the optimum of the raw materials:

Level 1: Tomatoes, pears, peaches, strawberries, oranges, plums, grapefruit, lemons, cherries, blackcurrants, gooseberries, onion, cucumbers, garlic, parsley.

Level 2: Carrots, apples, peppers, potatoes, cabbage, celery, spinach, fennel and other root vegetables.

Please note that fruits that are rich on starch such as bananas, avocado, papaya, figs and coconut are not suitable for the juice extractor. We recommend the use of a food processor or a stick mixer to get a good result with such ingredients.

Press the fruit and/or vegetable pieces slowly down the feed chute by means of the pusher. Never press too hard, as this may reduce the speed and the extraction. Always switch on the appliance before feeding with fruit and vegetables down the opening. The juice will run down into the jug/the container and the remains/the fruit pulp will be ejected into the separate pulp container that holds up to 1.2 litres.

When pressing hard raw materials we recommend not to press more than 3 kg for more than maximum 2 minutes. Hard raw materials may block the extractor and make it stop or run slowly. In such case, switch off the appliance and unplug and clean the filter.

Always switch off the appliance after use by turning the on/off switch to "0". Wait for 10-15 seconds until the grater stops rotating. Let the last drops of juice run off into the jug/the container and unplug the appliance from the wall outlet.

IMPORTANT: ALWAYS SWITCH OFF the centrifugal juice extractor and wait 10 to 15 seconds for the grater to stop rotating before removing the lid!

NEVER USE YOUR FINGERS to press fruit and vegetables down the chute. Always use the pusher.

Preparation of fruit and vegetables

You can preferably use fruits/vegetables direct from the refrigerator if you want to make cold juice. Clean fruit and vegetables thoroughly. Remove big seeds from e.g. peaches, plums, and cherries, whereas apples and pears can be prepared without removing the core. Fruits and vegetables with a thick peel, e.g. melons, cucumbers and citrus fruits must be peeled in order not to damage the grater. Spots and bruises should also be removed before preparation.

Some good advice

- Always use fresh fruits and vegetables, as they contain more liquid.

- Press soft fruits and vegetables at low speed to get the best extraction result.
- We recommend that you drink the juice just after preparation, as juice deteriorates fast when exposed to acid and this may change the taste and the colour of the juice. Add a few drops of lemon to the juice to avoid discolouring of the juice.
- The sooner you drink the juice, the more vitamins you get.
- Fresh juice shall be diluted when served for children (1:1).
- Juice made of dark green vegetables (broccoli, spinach etc.) or dark red ones (beetroot, red cabbage etc.) are very strong and should always be diluted.
- Apples, pears, beetroot, oranges, grapes, carrots, melons, tomatoes and cucumbers are extremely well suited for the centrifugal juice extractor.
- Leaves and stems from e.g. lettuce can also be prepared in the appliance.

Cleaning and maintenance

Always unplug from the wall socket before cleaning.

- Release the lid by pressing the locking handle. Remove the lid and remove the food pusher from the chute.
- Remove the grater and grater holder carefully. Remove the pulp container.
- **Warning!** Be careful when handling the grater.
- Clean all parts in warm water and washing-up liquid. Use the delivered brush for the grater.
- All parts, apart from the grater, are dishwasherproof, if put in the upper basket.
- Some vegetables, e.g. carrots and beetroot might discolour the plastic parts. Discolouring can be remedied/removed by using some cooking oil. Add the cooking oil on a soft, damp cloth or sponge and rub the discoloured parts. Wipe off and dry the parts.
- The motor part can be cleaned with a damp, soft cloth with a little washing-up liquid. Never use scratching chemicals, as such products may damage the housing of the appliance. Remember never to rinse the motor part under running water or to immerse it in water or other liquids.

NOTE! Always clean the centrifugal extractor right after use.

Disposal of the appliance



Legislation requires that all electrical and electronic equipment shall be collected for reuse and recycling. Electrical and electronic equipment marked with the symbol indicating separate collection of such equipment must be returned to a municipal waste collection point.

Warranty

Warranty according to current law. Any claim shall be accompanied by the cash receipt with purchase date. When raising a claim the appliance must be returned to the store of purchase.

OBH Nordica AB

Löfströms allé 5
SE-172 55 Sundbyberg
Tel.: +46 08-629 25 00
www.obhnordica.se

Technical data

OBH Nordica 6749
220-240V
800 W
Jug with froth separator
Cleaning brush



These instructions are subject to alterations or improvements.







OBH NORDICA

Prestige Juice Extractor

