

ELVITA



Bruksanvisning

Tørreskabe

Käyttöohje

Kuivauskaappi

Bruksanvisning

Tørkeskap

Bruksanvisning

Torkskåp

User manual

Drying cabinet

CTS6190V

DK	Tørreskabe	Brugsanvisning	5
FI	Kuivauskaappi	Käyttöohje.....	21
NO	Tørkeskap	Bruksanvisning.....	37
SV	Torkskåp	Bruksanvisning.....	53
EN	Drying cabinet	Instructions for use	69

DK

FI

NO

SE

EN

INDHOLDSFORTEGNELSE

1. OPLYSNINGER OM SIKKERHED	6
2. SIKKERHEDSANVISNINGER	7
3. PRODUKTBESKRIVELSE	9
4. INSTALLATION	9
5. BETJENINGSPANEL	14
6. TØRREPROGRAMMER	15
7. DAGLIG BRUG	15
8. RÅD OG TIPS	16
9. VEDLIGEHOLDELSE OG RENGØRING	17
10. TEKNISKE DATA	18
11. FEJLFINDING	18

KUNDEPLEJE OG SERVICE

Brug altid originale reservedele.

Sørg for at have følgende data tilgængelig, når du kontakter vores autoriserede servicecenter: Model, PNC, serienummer.

Du finder oplysningerne på maskinens typeskilt.

 Advarsel/Forsigtig-Sikkerhedsanvisninger

 Generelle oplysninger og gode råd

 Miljøoplysninger

Ret til ændringer uden varsel forbeholdes.



1. OPLYSNINGER OM SIKKERHED

Læs brugsanvisningen grundigt, før du påbegynder installationen og ibrugtagningen af dette apparat.

Producenten påtager sig intet ansvar for eventuelle skader, der er resultatet af forkert installation eller brug. Opbevar altid brugsanvisningen på et sikkert og tilgængeligt sted til senere opslag.

- Læs de medfølgende anvisninger.

1.1 Sikkerhed for børn og andre udsatte personer

 ADVARSEL!

Risiko for kvælning, personskade eller permanent invaliditet.

- Apparatet kan bruges af børn fra 8 år og opefter samt af personer med nedsat fysisk, sensorisk eller psykisk funktionsevne, eller som mangler den nødvendige erfaring eller viden, hvis de er under opsyn eller er blevet instrueret i at bruge apparatet på en sikker måde samt forstår de medfølgende farer.
- Børn må ikke lege med apparatet.
- Børn på under 3 år skal holdes på afstand, med mindre de overvåges konstant.
- Opbevar al emballage utilgængeligt for børn.
- Lad ikke børn og husdyr komme tæt på apparatet, mens lugen er åben.
- Hvis apparatet har en børnesikring, anbefales det, at du aktiverer den.
- Rengøring og vedligeholdelse må ikke udføres af børn uden overvågning.

1.2 Generelt om sikkerhed

 ADVARSEL!

Dette apparat er kun beregnet til at tørre stoffer vasket i vand.

 FORSIGTIG!

Med henblik på at undgå farer pga. utilsigtet nulstilling af den termiske afbryder må dette apparat ikke forsynes gennem en ekstern koblingsenhed, som f.eks. en timer, eller være sluttet til et kredsløb, der regelmæssigt tændes og slukkes af forsyningsværket.

- Brug ikke andre metoder til afrimning eller rengøring end dem, der anbefales af producenten. Produktet bør ikke opbevares i et rum, hvor der er konstant anvendte antændelseskilder (f.eks. åben ild, gasvarmere eller elektriske varmeapparater). Kølekredsløbet må ikke punkteres eller udsættes for åben ild. Kølemidlet kan være lugtfrit.
- Apparatets specifikationer må ikke ændres.
- Sæt først netstikket i stikkontakten ved installationens afslutning. Sørg for, at der er adgang til elstikket efter installationen.

- Sørg for god ventilation i rummet, så der ikke kan dannes gasser i rummet fra andre apparater, der bruger gas eller andre brændstoffer, herunder åbne ildsteder.
- Hvis strømforsyningskablet er beskadiget, skal det af sikkerhedsmæssige grunde udskiftes af producenten, et autoriseret servicecenter eller en tekniker for at undgå elektrisk stød.
- Undlad at overskride det maksimale 4 kg tøj, der kan ilægges (se kapitlet "Teknisk information").
- Brug ikke apparatet, hvis tøj har været tilsmudset med industrikemikalier.
- Hvis tøjet er tilsmudset med substanser som for eksempel madolie, acetone, alkohol, benzin, petroleum, pletfjerner, terpentiner, voks og voks fjerner, skal det vaskes i varmt vand tilsat ekstra vaskemiddel, før det tørres i tørreskabet.
- Genstande som skumgummi (latexgummi), badehætter, vandtætte tekstiler, ting med gummibagside og tøj eller puder forsynet med skumgummiindlæg må ikke tørres i tørreskabet.
- Skyllemidler eller lignende produkter må kun bruges som angivet i vejledningen fra produktets producent.
- Fjern alle genstande fra tøjet, som kunne være en kilde til antændelse, f.eks. lightere eller tændstikker.
- Sluk for apparatet, og tag netstikket ud af kontakten inden nogen som helst form for vedligeholdelse.

2. SIKKERHEDSANVISNINGER

2.1 Installation

- Fjern al emballagen.
- Undlad at installere eller bruge et beskadiget apparat.
- Følg installationsvejledningen, der følger med apparatet.
- Undlad at installere eller bruge apparatet på områder, hvor der er risiko for frost, eller hvor det udsættes for vejrforhold (direkte sollys eller fugtige eller støvede steder).
- Rummet eller området, hvor apparatet skal installeres, skal være godt udluftet.
- Når apparatet står i den endelige position, kontrolleres det, at det er i vater. Skru benene op og ned i overensstemmelse hermed.
- Vær altid forsigtig, når du flytter apparatet, da det er tungt. Brug altid sikkerhedshandsker.
- Når du flytter apparatet, skal du løfte op i forkanten, så gulvet ikke bliver ridset.
- Vent mindst 1 time, før du slutter apparatet til stikkontakten, når det har ligget ned.

2.2 Tilslutning, el



ADVARSEL!

Risiko for brand og elektrisk stød.

- Sæt først netstikket i stikkontakten ved installationens afslutning. Sørg for, at der

er adgang til netstikket efter installationen.

- Apparatet skal tilsluttes strøm m/jord, jvf. Stærkstrømsreglementet.
- Sørg for, at de elektriske data på typeskiltet svarer til strømforsyningen. Hvis det ikke er tilfældet, skal du kontakte en elektriker.
- Brug altid en korrekt monteret lovlig stikkontakt.
- Brug ikke multistik-adaptere og forlængerledninger.
- Undgå at slukke for apparatet ved at trække i netledningen. Tag altid selve netstikket ud af kontakten.
- Undgå at berøre netledningen eller netstikket, hvis du har våde hænder.
- Kun Storbritannien og Irland. Dette apparat er forsynet med et 13 A- netstik. Hvis sikringen i netstikket skal udskiftes, skal du bruge en sikring på 13 A ASTA (BS 1362).
- Dette apparat opfylder gældende EØF-direktiver.

2.3 Brug



ADVARSEL!

Risiko for personskade, elektrisk stød, brand, forbrændinger eller skade på apparatet.

- Dette apparat er kun til husholdningsbrug.
- Tør ikke dryppende vådt tøj i tørreskabet.
- Iagttag varsomhed for intet skadeprodukters kylkrets. Produktet indeholder R290 (propan). Köldmediet er brandfarligt. Om kylkretsen skadas tillse at åben låga eller andre tændkilder, der findes i rummet. Vädra utrymmet. Placera intet brändbara ämnen eller föremål dränkta i brändbara ämnen i, i nærheden af eller på produktet.

2.4 Vedligeholdelse og rengøring



ADVARSEL!

Risiko for skader på mennesker eller apparat.

- Undlad at bruge højtryksrensere eller damp til at rengøre apparatet.
- Rengør apparatet med en fugtig, blød klud. Brug kun et neutralt rengøringsmiddel. Brug ikke slibende midler, skuresvampe, opløsningsmidler eller metalgenstande.
- Pas på, når du rengør apparatet, for at forhindre beskadigelse af afkølingssystemet.

2.5 Bortskaffelse



ADVARSEL!

Risiko for personskade eller kvælning.

- Tag stikket ud af kontakten.
- Klip netledningen af tæt ved apparatet og bortskaf den.
- Fjern lågelåsen (hvis relevant) for at forhindre, at børn eller kæledyr bliver fanget i tørreskabet.
- Bortskaf apparatet i overensstemmelse med lokale krav til bortskaffelse af affald af elektrisk og elektronisk udstyr (WEEE).

3. PRODUKTBEKRIVELSE

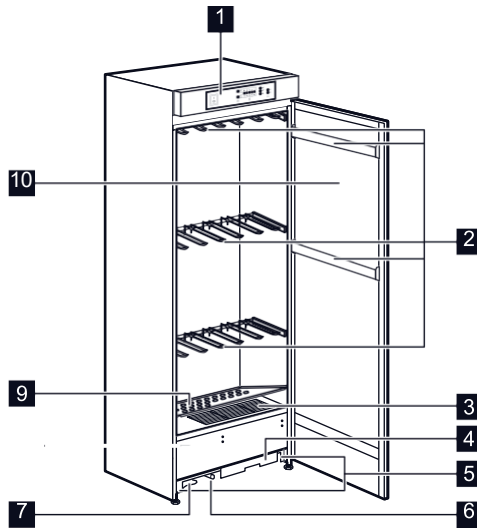

- | | |
|--------------------------|--------------------------|
| 1. Kontrolpanel | 5. Justerbare ben |
| 2. Bøjler | 6. Afløbsslange |
| 3. Fnugfilter | 7. Netledning |
| 4. Kondensvandbeholder | 8. Luftindgangsfilter |
| 9. Beskyttelsesplade | 9. Beskyttelsesplade |
| 10. Apparåtdør (vendbar) | 10. Apparåtdør (vendbar) |

4. INSTALLATION

Vi anbefaler, at tørreskabet placeres på en "afstrømnings"-måtte, hvis det ikke står på et badeværelse eller i et vaskerum. Dette gør det lettere at detektere mulig lækage.

4.1 Placering

Ved opstillingen skal det sikres, at tørreskabet er i vater. Vip tørreskabet en smule for at løsne fødderne nogle få omdrejninger. Juster fødderne med en nøgle (17 mm).

Fastgørelse på væggen

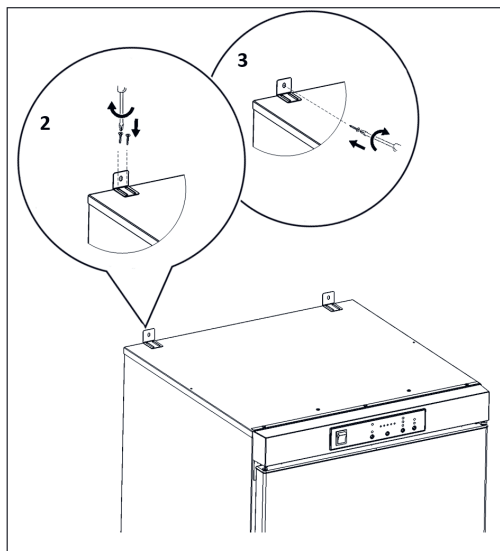

Skabet skal fastgøres til en væg for at forhindre, at det vælter.

Monter de to vinkelbeslag på produktet som følger:

1. Sørg for, at tørreskabet er i vater, hvor det er installeret.
2. Skru beslagene fast på toppen af produktet. Beslagene har riller, så de passer til væggen.
3. Fastgør produktet til væggen. Brug skruer og plastpropper, der passer til din vægtype.

4.2 Installation af tørreskabsbøjler

Placer tørreskabsbøjlerne i deres holdere. Bøjlerne kan sænkes efter behov ved at løfte dem lige op og ud af deres holdere og folde dem ned mod bagvæggen.

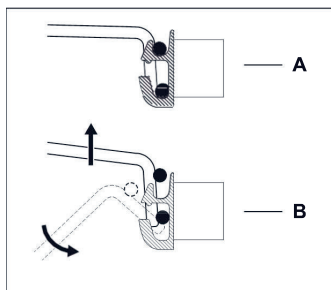

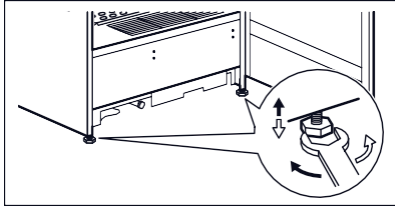

Justering af dør afhænger af korrekt nivellering.

4.3 Afløbsslange

For at undgå at tømme kondensvandtanken kan apparatet sluttes til spildevandssystemet.

Hvis afstanden mellem apparatet og kloakledningen overskrider 0,2 meter skal der anvendes et afløbssæt. Dette kan bestilles fra Distriparts.

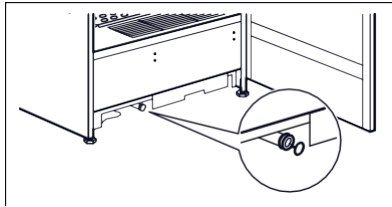

DK

4.4 Vending af døren

ADVARSEL!

Inden der udføres nogen form for arbejde på apparatet, skal stikket altid tages ud af kontakten.

Det anbefales, at man er to personer om at vende døren.

4. Øvre pakning
5. Nedre hængsel
6. Nedre hængsel
7. Nedre pakning

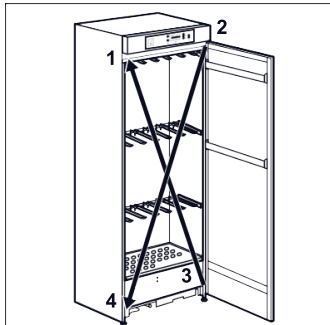

1. Løsn det nedre hængsel, og drej det til venstre, og fjern det. Fjern lugen.

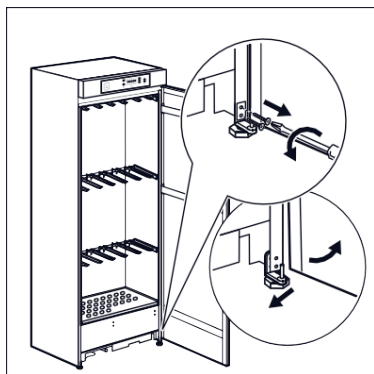

2. Løsn det nedre hængselbeslag og installer den gevindskårne pakning på den modsatte side

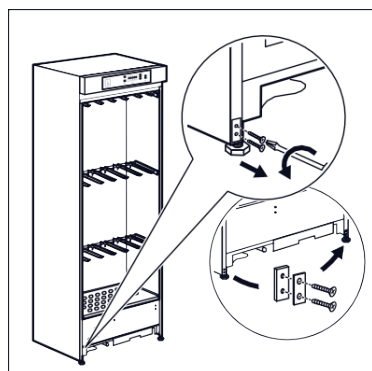

3. Skru det øverste hængsel af.

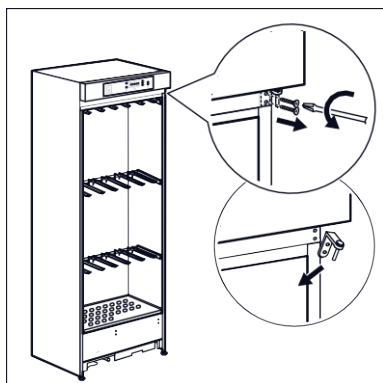

4. Løsn det øverste hængselbeslag (del af frontpanel) og installer den gevindskårne pakning på den modsatte side.



5. Montér det nedre hængsel i den modsatte øvre side.

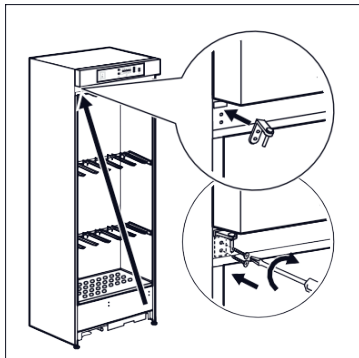

6. Montér lugen på det øvre hængsel

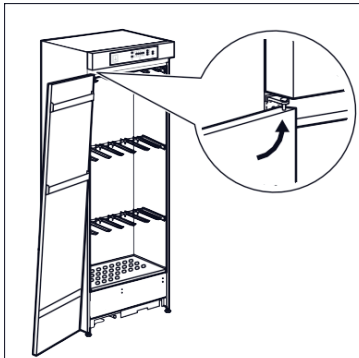

7. Montér det øvre hængsel i den modsatte nedre side

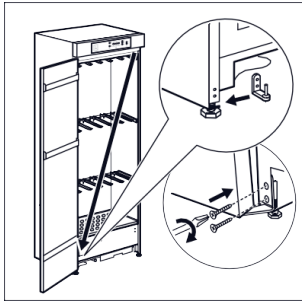

8. Skru håndtaget af. Fjern blindpropperne over hullerne i den modsatte side med en 3 mm dorn eller et bor. Montér håndtaget. Sæt blindpropperne i. De ligger i posen med tilbehør.

i Foretag en sidste kontrol for at sikre, at:

- Alle skruer er strammet.
- Den magnetiske pakning slutter tæt til kabinettet.
- Døren åbner og lukker rigtigt.

Hvis du ikke ønsker at udføre ovennævnte handlinger, bør du kontakte den nærmeste autoriserede servicespecialist for at vende dørene om på egen regning.

5. BETJENINGSPANEL

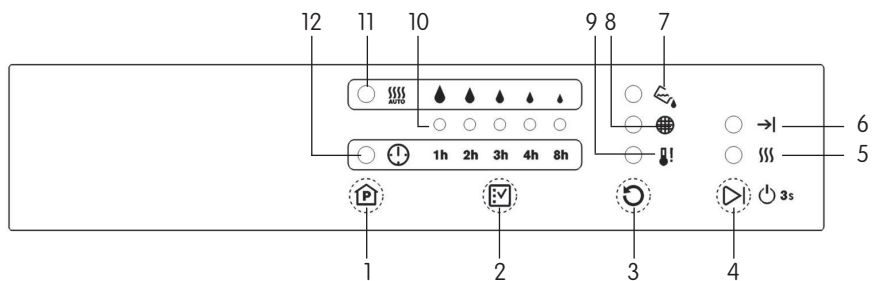

1. Programknap

2. Programindstillingsknap

3. Nulstil alarm-knap

4. Tænd/sluk-knap og start/stop-knap

5. Lampe for tørreprogram/åben luge

6. Lampe for tørreprogram slut

7. Lampe for kondensvandtank fuld

8. Lampe for rengør filtre

9. Lampe for beskyttelse mod overophedning

10. Indstillingslampe

11. Lampe for automatisk tilstand

12. Lampe for timertilstand

6. TØRREPROGRAMMER

TILSTANDEN AUTO	Tørreprocessen slås automatisk fra, når den valgte tørhedsgrad er nået.
TIMERTILSTAND	Tørreprocessen slås fra, når den valgte tid er nået.

- ❶ Lugen skal lukkes, inden tørreprogrammet kan startes
Det er ikke muligt at ændre tørreprogramsindstillingen under et igangværende tørreprogram. For at gøre dette skal der trykkes på ▷| Start/ Stop-knappen, og en anden programindstilling kan vælges

7. DAGLIG BRUG







7.1 Tænd for tørreprogram:

Senest anvendte tørreprogram:







1. Håll av-/på-knappen intrykt i 3 sekunder
2. Tryk på ▷| Start/Stop-knappen.

Vælg et andet tørreprogram:

Automatisk tilstand:

1. Tryk på  programknappen, indtil lampen for automatisk tilstand  vises.
2. Tryk på  programindstillingsknappen for at vælge tørhedsgrad.
3. Tryk på ▷| Start/Stop-knappen. Lampen for tørreprogram  tændes.
Når tørreprogrammet er afsluttet, slukkes lampen  for tørreprogram, og lampen  for tørreprogram slut bliver tændt.

Timertilstand:

1. Tryk på  programknappen, indtil timerlampen  vises.
2. Tryk på  programindstillingsknappen for at vælge tørretid.
3. Tryk på ▷| Start/Stop-knappen. Lampen for tørreprogram  tændes.
Når tørreprogrammet er afsluttet, slukkes lampen  for tørreprogram, og lampen  for tørreprogram slut bliver tændt.

7.2 Sluk tørreprogram

Tryk på ▷| Start/Stop-knappen for at afbryde et igangværende tørreprogram manuelt.

Tryk igen på ▷| Start/stop-knappen for at genstarte tørreprogrammet.

7.3 Lampe for kondensvandtank fuld

Lampen for kondensvandtank fuld , tændes, når tanken er fuld. Hvis denne lampe tændes under et igangværende program, stopper programmet, indtil vandtanken er tom og korrekt geninstalleret. Se "Vedligeholdelse og rengøring". Når vandtanken er blevet geninstalleret, genoptages programmet efter en kort forsinkelse.

7.4 Lampe for rengør filtre

Lampen for rengøring af filtre ☉ tændes, når filtrene skal rengøres. Se "Vedligeholdelse og rengøring". Tryk på knappen til nulstilling af alarm ☹, efter du har rengjort filtre.

7.5 Lampe for åben luge

Hvis lugen åbnes under tørreprogrammet, blinker lampen for åben luge ☺ . Hvis lugen står åben i mere end 30 minutter, sættes programmet på pause. Når lugen er lukket, holder lampen op med at blinke, og programmet genoptages.

7.6 Lampe for beskyttelse mod overophedning

Lampen for beskyttelse mod overophedning ☼ tændes, hvis systemet er overophedet. Se "Fejlfinding". Det tager noget tid for systemet at køle ned, inden alarmerne kan nulstilles ved at trykke på knappen til nulstilling af alarm ☹.

Tryk på ▷ Start/stop-knappen for at genstarte efter nulstilling.

8. RÅD OG TIPS

- Alle typer vasketøj, vådt tøj, sko og udstyr kan tørres lige så mildt som ønsket i et tørreskab.
- Vasketøjet skal hænges til tørre på en måde, hvor luften kan cirkulere effektivt. Vasketøjet bør fordeles jævnt i hele tørreskabet.

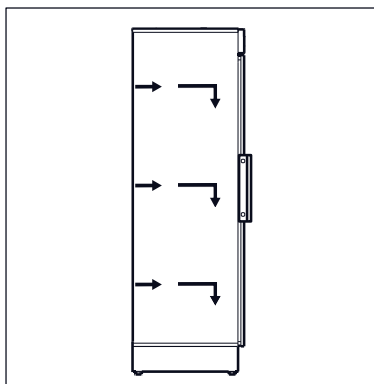

- Fyld ikke for meget på bøjlerne. Brug mere end én arm på bøjlerne til at understøtte tungt vasketøj.
Hvis du bruger dette tørreskab, kan du ikke blot kontrollere tørretiden, men også tørhedsgraden. Til dette formål har tørreskabet en fugtighedssensor, der giver optimale tørresultater, uanset typen af stof eller tøj, der skal tørres. Undgå at åbne lugen under tørring for at opnå den højeste effektivitet.

9. VEDLIGEHOLDELSE OG RENGØRING

⚠ ADVARSEL!

Inden der udføres nogen form for arbejde på apparatet, skal stikket altid tages ud af kontakten.

Brug kun vand og en sæbeopløsning til rengøring af tørreskabet.

⚠ FORSIGTIG!

Brug aldrig flygtige opløsningsmidler

Hvis der ophobes vand i bunden af tørreskabet, skal det fjernes med en svamp eller klud. Beskyttelsespladen og tørreskabets bund bør altid holdes så ren som muligt. Den er generelt tør og kan i så fald rengøres med en støvsuger.

9.1 Rengøring af filtre

Filtrene opfanger alt det fnuller, der samler sig under tørringen. For at sikre en perfekt drift af tørreskabet skal luftfilteret og fnugfilteret rengøres som minimum, når det angives af apparatet.

- Der er adgang til fnugfilteret ved at løfte beskyttelsespladen.

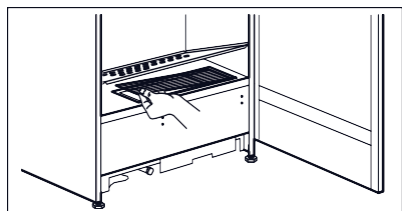

- Rens filteret med en fugtig klud.

-Der er adgang til luftfilteret ved at trække rammehjørnerne udad.

-Skyl filteret under rindende vand.

9.2 Tømme kondensvandtanken

i Det anbefales at tømme kondensvandtanken efter hver tørring.
ADVARSEL!

⚠ Kondensvandet er ikke egnet til at drikke eller til madlavning.

- Fjern tanken ved at trække den udad.

- Tøm tanken gennem det åbne låg (A)

- Installer tanken ved at trykke den hårdt indad.

Tanken er i den korrekte position, når den er på niveau med frontpanelet ovenover.

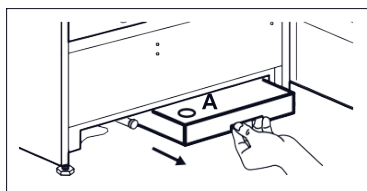

FORSIGTIG!

Brug aldrig tørreskabet uden fnugfilter eller med beskadigede eller tilstoppet filter.

10. TEKNISKE DATA

Højde	1945 mm
Bredde	597 mm
Dybde	615 mm
Strømforsyning	230 V
Sikring	10A
IP-klassificering	IP24
Styring af fuktighed	5 niveauer
Timerknap	8 timer
Maks. samlet effekt	900 W
Samlet længde tørreplads	16m
Maskinkapacitet	4 kg (tørvægt)

11. FEJLFINDING

Fejl	Mulige årsager	Løsning
Apparatet virker ikke.	Sørg for, at netstikket er sat rigtigt i stikkontakten.	Sæt stikket helt ind i stikkontakten.
	Kontrollér, at ingen sikringer er sprunget	Kontroller sikringerne. Udskift, hvis det er nødvendigt.
	Se efter, at hovedafbryderen er tændt.	Tænd for hovedafbryderen.
Tørringen er utilfredsstillende.	Forkert tørretid eller -niveau valgt.	Vælg korrekt program.
	Blokeret luftstrøm omkring filteret.	Fjern blokerende genstand.
	For meget vasketøj.	Den maksimale kapacitet må ikke overskrides.
	Vasketøj fordelt ujævnt.	Fordel vasketøj mere jævnt.
	Kondensvandtank fuld.	Tøm tank.
Program genoptages ikke efter tømning af tank.	Filtrene er tilstoppet.	Rens filtre.
	System overophedet.	Kontrollér filtre og genstart.
	Tank er ikke korrekt installeret.	Installer tank korrekt.

Alarm for kondensvand-tank udløses, selv når apparatet er sluttet til gulvafløb.	Afløbsslangen er enten til- stoppet eller forkert installeret.	Rens afløbsslangen og kontrollér installation.
Tre indstillingslamper blinker.	Problem med temperaturføler.	Kontakt det nærmeste autoriserede servicecenter.
Pæren lyser ikke	Pæren er i standby.	Luk lågen, og åbn den.
	Pæren er defekt.	Kontakt det nærmeste autoriserede servicecenter.

-  Pæren må kun skiftes af et godkendt servicecenter. Kontakt dit autoriserede servicecenter.

Hvis rådet ikke fører til det ønskede resultat, skal du ringe til det nærmeste autoriserede servicecenter.

11.1 Udskiftning af pæren.

Apparatet er forsynet med en indvendig LED-pære med lang holdbarhed.

12. MILJØHENSYN

Genbrug materialer med symbolet . Anbring emballagematerialet i passende beholdere til genbrug. Hjælp med at beskytte miljøet og menneskelig sundhed samt at genbruge affald af elektriske og elektroniske apparater.

Kasser ikke apparater, der er mærket med symbolet , sammen med husholdningsaffaldet. Lever produktet tilbage til din lokale genbrugsplads eller kontakt din kommune.

SISÄLTÖ



1. TURVALLISUUSTIEDOT	22
2. TURVALLISUUSOHJEET	23
3. LAITTEEN KUVAUS.	25
4. ASENNUS	25
5. KÄYTTÖPANEELI.	30
6. KUIVAUSOHJELMAT.	31
7. PÄIVITTÄINEN KÄYTTÖ	31
8. VIHJEITÄ JA NEUVOJA	32
9. HOITO JA PUHDISTUS	33
10. TEKNISET TIEDOT	34
11. VIANMÄÄRITYS.	34

ASIAKASPALVELU JA HUOLTO

Suosittellemme alkuperäisten varaosien käyttöä.

Pidä seuraavat tiedot saatavilla ottaessasi yhteyttä valtuutettuun huoltoliikkeeseemme. Malli, tuotenumero, sarjanumero.

Kyseiset tiedot löytyvät laitteen arvokilvestä.

-  Varoitukset/huomautukset ja turvallisuusohjeet
-  Yleisohjeet ja vinkit
-  Ympäristönsuojelu

Oikeus muutoksiin pidätetään.



1. TURVALLISUUSTIEDOT

Lue laitteen mukana toimitetut ohjeet ennen tämän laitteen asennuksen ja käytön aloittamista. Valmistaja ei ota vastuuta henkilövahingoista tai vahingoista, jotka aiheutuvat virheellisestä asennuksesta tai käytöstä.

Säilytä ohjeita aina varmassa ja helppopääsysisessä paikassa tulevia käyttökerroja varten.

- Lue toimitetut ohjeet.

1.1. Lasten ja taitamattomien henkilöiden turvallisuus

 VAROITUS!

Tukehtumis-, henkilövamma- tai pysyvän vammautumisen vaara.

- Vähintään 8 vuotta täyttäneet lapset ja sellaiset henkilöt, joiden fyysiset, sensoriset tai henkiset kyvyt eivät ole tähän riittäviä tai joilla ei ole laitteen tuntemusta tai kokemusta sen käytöstä, saavat käyttää tätä laitetta ainoastaan silloin, kun heidän turvallisuudestaan vastaava henkilö valvoo ja ohjaa heitä käyttämään laitetta turvallisesti ja ymmärtämään sen käyttöön liittyvät vaarat.
- Älä anna lasten leikkiä laitteella.
- Alle 3-vuotiaat lapset tulee pitää kaukana laitteesta, ellei heitä valvota jatkuvasti.
- Pidä kaikki pakkausmateriaalit lasten ulottumattomissa.
- Pidä lapset ja kotieläimet poissa laitteen luukun luota silloin, kun se on auki.
- Jos laitteessa on lapsilukko, suosittelemme sen käyttämistä.
- Lapset eivät saa suorittaa puhdistusta tai huoltoa ilman valvontaa.

1.2. Yleiset turvallisuusohjeet

 VAROITUS!

Tämä laite on tarkoitettu vain vedessä pestyjen tekstiilien kuivaamiseen.

 HUOMIO!

Termostaattilämpökatkaisun tahattoman toiminnan aiheuttamien vaaratilanteiden välttämiseksi laitteeseen ei saa liittää ulkoista kytkintä, kuten ajastinta, eikä sitä saa liittää virtapiiriin, jonka sähkölaitos säännöllisin väliajoin kytkee päälle/pois päältä.

- Älä käytä muita kuin valmistajan suosittelemia sulatus- tai puhdistusmenetelmiä. Tuotetta ei saa säilyttää huoneessa, jossa on jatkuvasti käytettyjä sytytyslähteitä (esim. avotuli, kaasulämmittimet tai sähkölämmittimet). Jäähdytyspiiriä ei saa puhkaista tai altistaa avotullelle. Kylmäaine voi olla hajuton.
- Älä muuta laitteen teknisiä ominaisuuksia.
- Kytke pistoke pistorasiaan vasta asennuksen jälkeen. Varmista, että laitteen verkkovirtakytkentä on hyvin ulottuvilla laitteen asennuksen jälkeen.

- Varmista, että huoneen ilmanvaihto on hyvä. Muiden kaasulla tai polttoaineilla toimivien laitteiden tai avotulien kehittämät höyryt tai savu eivät saa päästä tilaan ilmastointikanavien kautta.
- Jos virtajohto vaurioituu, sen saa sähkövaaran välttämiseksi vaihtaa vain valmistaja, valtuutettu huoltoliike tai vastaava ammattitaitoinen henkilö.
- Maksimitäyttömäärää 4 kg ei saa ylittää (ks. luku "Tekniset tiedot").
- Jos tekstiileissä on teollisten kemikaalien tahroja, niitä ei saa pestä laitteessa.
- Tekstiilit, joissa on ruokaöljyä, asetonia, alkoholia, petroliä, kerosiinia, tahrainpoistoainetta, tärpättiä, vahoja ja vahanpoistoaineita on pestävä kuumassa vedessä käyttäen runsaasti pesuainetta, ennen kuin ne voidaan kuivata kuivauskaapissa.
- Kuivauskaapissa ei saa kuivata vahtokumista valmistettuja tuotteita (lakteksivaahto), suihkumyrsyjä, vettähylyviä tekstiilejä, kumitettuja esineitä tai vaatteita eikä vahtokumilla täytettyjä tynnyjä.
- Noudata huuhteluaineiden ja vastaavien tuotteiden käytössä aina tuotteen valmistajan ohjeita.
- Poista pyykeistä kaikki mahdolliset sytytyslähteet, kuten savukkeensytyttimet ja tulitikut.
- Kytke laite pois toiminnasta ja irrota pistoke pistorasiasta ennen ylläpitotoimien aloittamista.

2. TURVALLISUUSOHJEET

2.1.Asennus

- Poista kaikki pakkausmateriaalit.
- Vaurioitunutta laitetta ei saa asentaa tai käyttää.
- Noudata koneen mukana toimitettuja ohjeita.
- Älä asenna tai käytä laitetta, kun olemassa on jäätymisvaara tai se altistuu sääolosuhteille (suora auringonvalo, liian kostea ja pölyinen ympäristö).
- Laitteen asennustilan tai -alueen ilmanvaihdon tulee olla riittävä.
- Kun laite on asetettu lopulliseen asennuspaikkaan, tarkista, että se on täysin tasapainossa vesivaakaa käyttäen. Säädä tarvittaessa laitteen säätöjalkoja.
- Siirrä laitetta aina varoen, sillä se on raskas. Käytä aina suojakäsineitä.
- Kun siirät laitetta, nosta sitä etureunasta, jotta naarmuta lattiaa.
- Odota vähintään yhden tunnin ajan ennen laitteen liittämistä sähköverkkoon, kun se on ollut vaakasuunnassa.

2.2.Sähköliitäntä



VAROITUS!

Tulipalo- ja sähköiskuvaara.

- Kytke pistoke pistorasiaan vasta asennuksen jälkeen. Varmista, että laitteen verkkovirtakytkentä on ulottuvilla laitteen asennuksen jälkeen.
- Laite on kytkettävä maadoitettuun pistorasiaan.
- Varmista, että arvokilven sähkö tiedot vastaavat kotitalouden sähköverkon arvo-

ja. Ota muussa tapauksessa yhteyttä sähköasentajaan.

- Kytke pistoke maadoitettuun pistorasiaan.
- Älä käytä jakorasioita tai jatkojohtoja.
- Älä vedä virtajohtosta pistoketta irrottaessasi. Vedä aina pistokkeesta.
- Älä koske virtajohtoon tai pistokkeeseen märillä käsillä.
- Koskee vain Isoa-Britanniaa ja Irlantia. Laitteessa on 13 A pistoke. Jos pistokkeen sulakkeen vaihto on tarpeen, käytä vain 13 A ASTA (BS 1362) sulaketta.
- Tämä kodinkone vastaa Euroopan yhteisön direktiivejä.

2.3.Käyttö

 **VAROITUS!**
Virheellinen käyttö voi aiheuttaa henkilövahinkoja, sähköiskuja, tulipaloja, palovammoja tai laitteen vaurioitumisen.

- Tämä laite on tarkoitettu ainoastaan kotitalouskäyttöön.
- Älä kuivaa kuivauskaapissa täysin märkiä vaatteita.
- Varo vahingoittamasta tuotteen jäähdytyspiiriä. Tuote sisältää R290 (propania). Kylmäaine on syttyvää.

Jos jäähdytyspiiri on vaurioitunut, varmista, ettei huoneessa ole avotulta tai muita sytytyslähteitä. Tuuleta tilaa. Älä aseta syttyviä aineita tai syttyviin aineisiin kasteltuja esineitä tuotteeseen, sen lähelle tai päälle.

2.4.Hoito ja puhdistus

 **VAROITUS!**
Virheellinen käyttö voi aiheuttaa henkilövahinkoja tai laitteen vaurioitumisen.

- Älä suihkuta vettä tai käytä höyryä laitteen puhdistamiseen.
- Puhdista laite kostealla pehmeällä liinalla. Käytä vain mietoja puhdistusaineita. Älä käytä hankausainetta, hankaavia pesulappuja, liuottimia tai metalliesineitä.
- Puhdista laite varoen, jotta jäähdytysjärjestelmä ei vaurioituisi.

2.5.Hävittäminen

 **VAROITUS!**
Henkilövahinko- tai tukehtumisvaara.

- Irrota pistoke pistorasiasta.
- Leikkaa virtajohto laitteen läheltä ja hävitä se.
- Poista luukun lukitus (jos varusteena), jotta lapset ja eläimet eivät voisi jäädä jumiin kuivauskaapin sisälle.
- Hävitä laite paikallisten kotitalouksien sähkö- ja elektroniikkalaiteromua (WEEE) koskevien määräyksien mukaisesti.

3. LAITTEEN KUVAUS

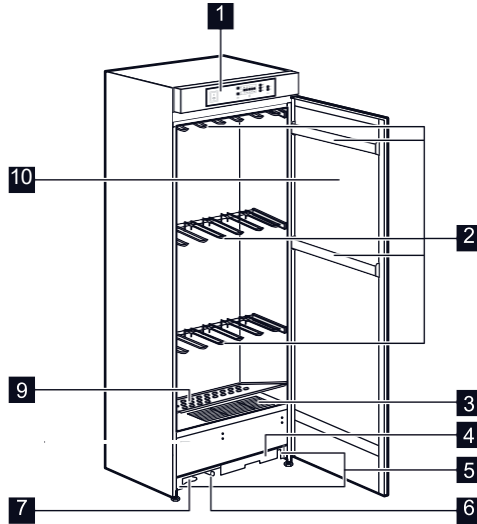

1 Käyttöpaneeli

2 Ripustimet

3 Nukkasihtti

4 Lauhdeveesisäiliö

5 Säädetävät jalat

6 Tyhjennysletku

7 Virtajohto

8 Ilmansyötön sihti

9 Suojalevy

10 Laitteen ovi (avautumis-
suunta vaihdettavissa)

4. ASENNUS

Suosittellemme asettamaan vaakatasossa olevan kuivauskaapin turvakaukalon päälle, jos se ei ole kylpy- tai kodinhoitohuoneessa. Tämä helpottaa mahdollisten vuotojen tunnistamista.

4.1 Sijoittaminen

Kun sijoitat kuivauskaapin paikalleen, tarkista, että se on vaakatasossa. Kallista kuivauskaappia hiukan, jotta jalkoja voidaan löysätä muutaman kierroksen verran. Säädä jalkoja ruuviavaimella (17 mm).

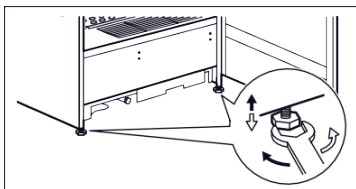

Oven oikean kohdistuksen edellytyksenä on laitteen kunnollinen tasapainottaminen

Kiinnitys seinään



Kaappi on kiinnitettävä seinään kaatumisen estämiseksi. Asenna kaksi kulma kiinnikettä tuotteeseen seuraavasti:

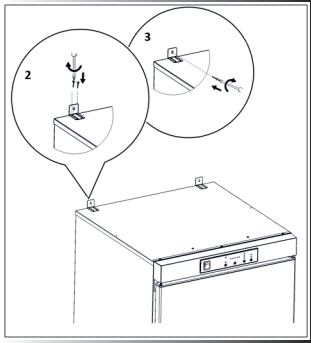

1. Varmista, että kuivauskaappi on tasaisella paikalla, johon se asennetaan.
2. Ruuvaa kiinnikkeet tuotteen yläosaan. Kannattimissa on urat seinään kohdistamista varten.
3. Kiinnitä tuote seinään. Käytä seinätyypillesi sopivia ruuveja ja muovitulppia.



Suosittellemme asettamaan kuivauskaapin turvakaukalon päälle, jos se ei ole kylpy- tai kodinhoituhuoneessa. Tämä helpottaa mahdollisten vuotojen tunnistamista.

4.2 Kuivauskaapin vaateripustimien asennus

Aseta kuivauskaapin vaateripustimet vastaaviin pidikkeisiin. Vaateripustimia voidaan tarvittaessa laskea nostamalla niitä suoraan ylöspäin irti vastaavista pidikkeistä ja taittamalla niitä alaspäin takaseinää vasten.

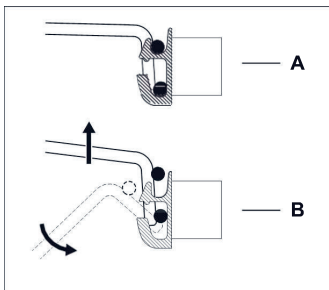

4.3 Sijoittaminen

Kun sijoitat kuivauskaapin paikalleen, tarkista, että se on vaakatasossa. Kallista kuivauskaappia hiukan, jotta jalkoja voidaan löysätä muutaman kierroksen verran. Säädä jalkoja ruuviavaimella (17 mm).

-  Oven oikean kohdistuksen edellytyksenä on laitteen kunnollinen tasapainottaminen.

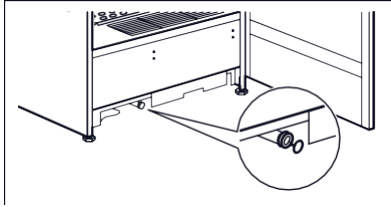

4.4 Tyhjennysletku

Laitte voidaan liittää viemärijärjestelmään lauhdeveesisäiliön tyhjentämisen välttämiseksi.

Jos laitteen ja viemäriin välinen etäisyys on yli 0,2 metriä, tyhjennysputkisarjaa on käytettävä. Se voidaan tilata Distripartilta.

4.5 Oven kätsisyyden vaihtaminen

-  **VAROITUS!**
Irrota virtajohto pistorasiasta ennen kuin aloitat mitään toimenpiteitä.

-  Oven kätsisyyden vaihtaminen on suositeltavaa antaa kahden henkilön suorittavaksi.

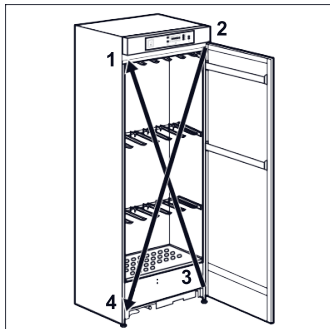

1. Ylempi aluslevy
2. Yläsarana
3. Alasarana
4. Alempi aluslevy

1. Irrota alasarana ja kierrä sitä vasemmalle sen irrottamiseksi. Irrota ovi.

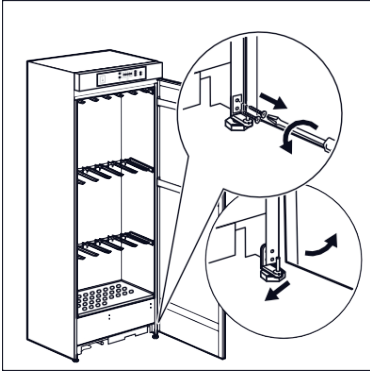

2. Irrota alasarana ja kiinnitä kierteinen aluslevy vastakkaiselle puolelle.

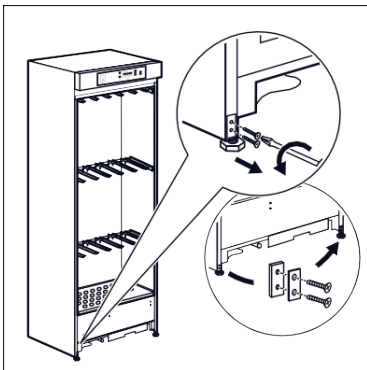

3. Ruuvaa irti yläsarana.

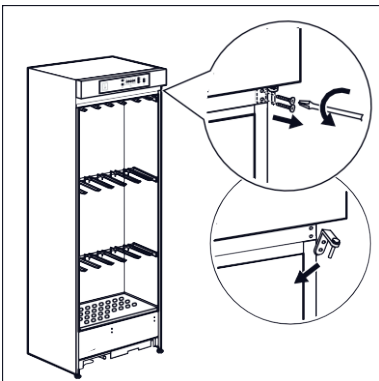

4. Irrota yläsarana (kuuluu etupaneeliin) ja kiinnitä kierteinen aluslevy vastakkaiselle puolelle.



5. Asenna alasarana kiinni yläosaan vastakkaiselle puolelle.

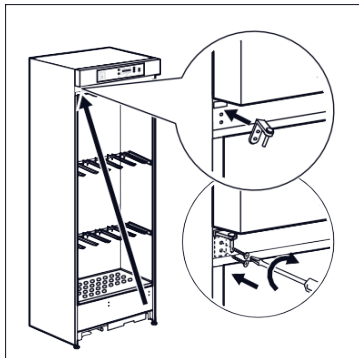

6. Asenna ovi yläsaranaan.

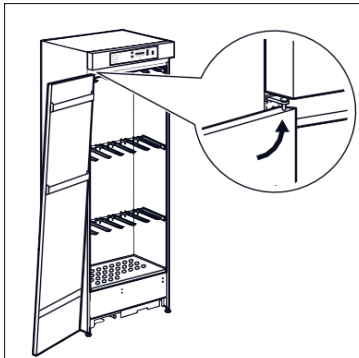

7. Asenna yläsarana kiinni alaosaan vastakkaiselle puolelle.

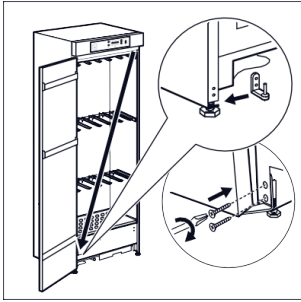

8. Ruuvaa kahva irti. Poista toiselta puolelta reikien tulpat 3 mm:n lävistimellä tai poralla. Asenna kahva. Laita paikoilleen varustepussista löytyvät ruuvien reikien tulpat.

i Tarkista lopuksi seuraavat seikat:

- Kaikki ruuvit on kiristetty.
- Magneettitivistite on tarttunut tiukasti kaappiin.
- Ovi avautuu ja sulkeutuu kunnolla.

Jos et haluat suorittaa yllä mainittuja toimenpiteitä itse, ota yhteyttä lähimpään valtuutettuun huoltoliikkeeseen, joka vaihtaa ovien kätisyyden maksua vastaan.

5. KÄYTTÖPANEELI

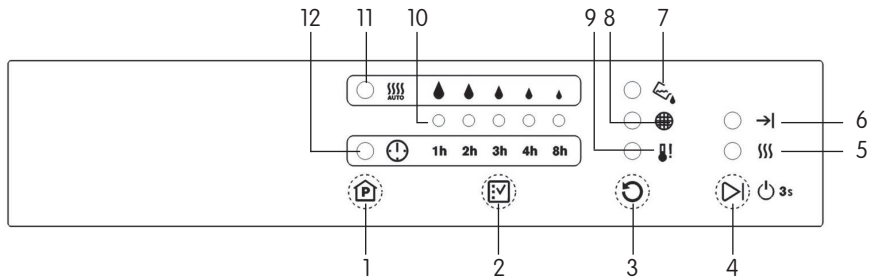

🏠 1. Ohjelmanvalintapainike

☑️ 2. Ohjelman asetuspainike

🔄 3. Hälytyksen kuittauspainike

▶️ 4. On/off-painike
ja käynnistys/pysäytyspainike

🌊 5. Kuivausohjelman / Ovi auki - merkkivalo

➡️ 6. Kuivausohjelman loppu - merkkivalo

🚰 7. Lauhdevesisäiliö täysi - merkkivalo

🌐 8. Sihtien puhdistus -merkkivalo

🌡️ 9. Ylikuumenemissuojan merkkivalo

••••• 10. Asetuksen merkkivalo

🌊 11. Automaattitoiminnon merkkivalo

🕒 12. Ajustointoiminnon merkkivalo

6. KUIVAUSOHJELMAT

AUTO-TILA	Kuivaustoiminto sammuu automaattisesti, kun valittu kuivuustaso on saavutettu.
AJASTIN-TILA	Kuivaustoiminto sammuu, kun valittu aika on saavutettu.

 Ovi on suljettava ennen kuin kuivausohjelma voidaan käynnistää

Kuivausohjelman asetusta ei voida muuttaa kuivausohjelman ollessa käynnissä. Voit muuttaa asetusta painamalla ▷| Käynnistä/Tauko-painiketta ja valitsemalla toisen ohjelman asetuksen

7. PÄIVITTÄINEN KÄYTTÖ





7.1 Kytke kuivausohjelma päälle:

Viimeksi käytetty kuivausohjelma:





1. Paina virtapainiketta 3 sekunnin ajan.
2. Paina ▷| Käynnistä/Tauko-painiketta.

Valitse toinen kuivausohjelma:

Automaattitila:

1. Paina  Ohjelma-painiketta, kunnes automaattitoiminnon  merkkivalo syttyy.
2. Paina  ohjelman asetuspainiketta kuivuustason valitsemiseksi.
3. Paina ▷| Käynnistä/Tauko-painiketta. Kuivausohjelman  merkkivalo syttyy. Kun kuivausohjelma on suoritettu, kuivausohjelman  merkkivalo sammuu ja Kuivausohjelman loppu →| merkkivalo syttyy.

Ajastin-tila:

1. Paina  Ohjelma-painiketta, kunnes ajastimen  merkkivalo syttyy.
2. Valitse kuivausaika painamalla  ohjelman asetuspainiketta.
3. Paina ▷| Käynnistä/Tauko-painiketta. Kuivausohjelman  merkkivalo syttyy. Kun kuivausohjelma on suoritettu, kuivausohjelman  merkkivalo sammuu ja Kuivausohjelman loppu →| merkkivalo syttyy.

7.2 Kytke kuivausohjelma pois päältä

Voit keskeyttää käynnissä olevan kuivausohjelman manuaalisesti painamalla ▷| Käynnistys/Tauko-painiketta.

Voit käynnistää kuivausohjelman uudelleen painamalla ▷| Käynnistys/ Tauko-painiketta uudelleen.

7.3 Lauhdeveisesäiliö täysi - merkkivalo

Lauhdeveisesäiliö täysi  merkkivalo syttyy, kun säiliö on täysi. Jos merkki-

valo syttyy käynnissä olevan ohjelman aikana, ohjelma pysähtyy, kunnes vesisäiliö tyhjennetään ja asennetaan takaisin oikein paikoilleen. Lue ohjeet kohdasta "Hoito ja puhdistus". Kun vesisäiliö on asennettu uudelleen, ohjelma jatkuu lyhyen viiveen jälkeen.

7.4 Sihtien puhdistus - merkkivalo



Sihtien puhdistus  merkkivalo syttyy, kun sihtien puhdistus on tarpeen. Lue ohjeet kohdasta "Hoito ja puhdistus".

Paina hälytyksen kuittauspainiketta  sihtien puhdistamisen jälkeen.

7.5 Ovi auki -merkkivalo

Jos ovi avataan kuivausohjelman aikana, Ovi auki  merkkivalo vilkkuu. Jos ovi jätetään auki yli 30 minuutin ajaksi, ohjelma keskeytyy. Kun ovi suljetaan, merkkivalon vilkkuminen loppuu ja ohjelma jatkuu.

7.6 Ylikuumentamissuoja- merkkivalo

Ylikuumentamissuoja  merkkivalo syttyy, jos järjestelmä on ylikuumentunut. Katso osio "Vianmääritys". Järjestelmän jäähtyminen vie aikaa ennen kuin hälytys voidaan nollata painamalla hälytyksen kuittauspainiketta . Paina kuittauksen jälkeen  Käynnistys/Tauko-painiketta laitteen käynnistämiseksi uudelleen.

8. VIHJEITÄ JA NEUVOJA

- Kuivauskaapissa voidaan kuivata hellävaraisesti kaikenlaisia pyykejä, märkiä vaatteita, kenkiä ja varusteita.
- Kuivattavat vaatteet ja varusteet tulee ripustaa niin, että ilma kiertää niiden ympärillä tehokkaasti. Vaatteet ja varusteet tulee jakaa tasaisesti.
- Älä ylikuormita ripustimia. Tue raskaita vaatteita ja varusteita käyttämällä useampaa kuin yhtä ripustimen vartta.

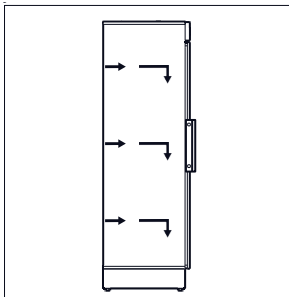

Kuivauskaapin kuivausajan lisäksi voit hallita kuivaustasoa. Tätä varten kuivauskaapissa on kosteusanturi optimaalisia kuivaustuloksia varten tekstiilin tyyppistä tai kuivattavasta vaatteesta riippumatta.

Vältä oven avaamista kuivauksen aikana parasta tehokkuutta varten.

9. HOITO JA PUHDISTUS

 VAROITUS!

Irrota virtajohto pistorasiasta ennen kuin aloitat mitään toimenpiteitä. Puhdista kuivauskaappi ainoastaan vedellä ja saippualliuoksella.

 HUOMIO!

Älä koskaan käytä haihtuvia liuottimia Jos kuivauskaapin alaosaan kertyy vettä, se tulee poistaa sienien tai pyyhkeen avulla. Kuivauskaapin suojalevy ja alaosa tulee pitää aina mahdollisimman puhtaana. Se on yleensä kuiva, jolloin se voidaan puhdistaa imurilla.

9.1 Sihtien puhdistaminen

Sihtit keräävät kaiken kuivauksen aikana irtoavan nukan. Kuivauskaapin virheettömän toiminnan takaamiseksi ilmansuodatin ja nukkasihhti tulee puhdistaa vähintään laitteen ilmoittaessa siitä.

- Nukkasihhtiin päästään nostamalla suojalevyä.
- Puhdista sihti kostealla liinalla.
- Ilmansuodattimeen päästään vetämällä kehyksen nurkista ulospäin.
- Huuhtelee suodatin juoksevan veden alla.

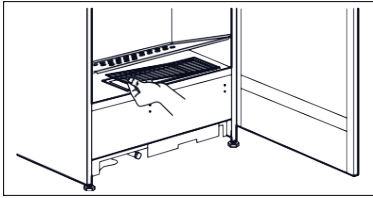

 HUOMIO!

Älä koskaan käytä kuivauskaappia ilman ilmansuodatinta ja nukkasihhtiä tai niiden ollessa vaurioituneita tai tukossa.

9.2 Lauhdevesisäiliön tyhjentäminen

 Lauhdevesisäiliö on suositeltavaa tyhjentää jokaisen kuivausohjelman jälkeen.

 VAROITUS!

Lauhdevesi ei sovellu juotavaksi eikä ruoanvalmistukseen.

- Poista säiliö vetämällä sitä ulospäin.
- Tyhjennä säiliö avauskannen (A) kautta.
- Asenna säiliö paikoilleen painamalla se laitteen sisään.

Säiliö on asennettu oikein, kun se on kohdistunut yllä olevaan etupaneeliin.

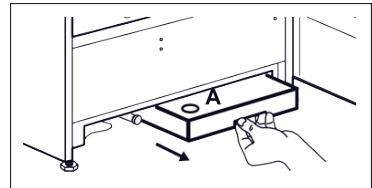

10. TEKNISET TIEDOT

Korkeus	1945 mm
Leveys	597 mm
Syvyys	615 mm
Verkköjännite ja taajuus	230 V
Sulake	10A
IP-luokitus	IP24
Kosteuden säätö	5 tasoa
Ajastimen säädin	8 tuntia
Kokonaisottoteho maks.	900 W
Kuivaustilan kokonaispituus	16m
Tilavuus	4 kg (kuiva paino)

11. VIANMÄÄRITYS

Ongelma	Mahdollinen syy	Korjaustoimenpide
Laitte ei toimi lainkaan.	Varmista, että pistoke on kiinnitetty pistorasiaan.	Kiinnitä pistoke oikein pistorasiaan.
	Tarkista, ettei mikään sulake ole palanut	Tarkista sulakkeet. Vaihda tarvittaessa.
	Varmista, että pääkatkaisin on kytketty toimintaan.	Kytke pääkatkaisin toimintaan.
Kuivaustulos ei ole hyvä.	Virheellinen valittu kuivausaika tai taso.	Valitse oikea ohjelma.
	Ei vapaata ilmankiertoa suodattimen ympärillä.	Poista este.
	Liian paljon pyykkiä.	Älä ylitä maksimitasoa.
	Pyykki on jakautunut epätasaisesti.	Jaa pyykki tasaisesti koneeseen.
Ohjelma päättynyt hälytykseen.	Lauhdevesisäiliö täysi.	Tyhjennä säiliö.
	Sihdit ovat tukossa.	Puhdista sihdit.
	Järjestelmä on ylikuumentunut.	Tarkista sihdit ja käynnistä uudelleen.
Ohjelma ei jatku säiliön tyhjentämisen jälkeen.	Säiliö on asennettu virheellisesti.	Asenna säiliö oikeaoppisesti.

Lauhdevesisäiliö täysi -hälytys aktivoituu, kun laite on liitetty lattiaviemäriin.	Tyhjennysletku on joko tu- kossa tai se on asennettu virheellisesti.	Puhdista tyhjennysletku ja tarkista asennus.
Kolme asetuksen merkki- valoa vilkkuu.	Lämpötila-anturin häiriö.	Ota yhteyttä valtuutettuun huoltoliikkeeseen.
Valo ei syty.	Lamppu on valmiustilassa. Lamppu on palanut.	Sulje ja avaa ovi. Ota yhteyttä valtuutettuun huoltoliikkeeseen.

- i** Jos ongelmaa ei ratkaista ohjeiden avulla, ota yhteyttä puhelimitse paikalliseen valtuutettuun huoltoliikkeeseen.
Vain huoltoliike saa vaihtaa lampun.
Ota yhteys valtuutettuun huoltoliikkeeseen.

11.1 Lampun vaihtaminen.

Laitteessa on pitkäikäinen LED-sisävalo.

12. YMPÄRISTÖNSUOJELU

Kierrätä materiaalit, jotka on merkitty merkillä ♻️. Kierrätä pakkaus laitta- malla se asianmukaiseen kierrätysastiaan.

Suojele ympäristöä ja ihmisten terveyttä kierrättämällä sähkö- ja elektro- niikkaromut. Älä hävitä merkillä 🗑️ merkittyjä kodinkoneita kotitalousjätteen mukana. Palauta tuote paikalliseen kierrätyskeskukseen tai ota yhteyttä paikalliseen viranomaiseen.

INNHOOLD

1. SIKKERHETSINFORMASJON	38
2. SIKKERHETSANVISNINGER	39
3. PRODUKTBESKRIVELSE	41
4. MONTERING	41
5. BETJENINGSPANEL	46
6. TØRKEPROGRAMMER	46
7. DAGLIG BRUK	47
8. RÅD OG TIPS	48
9. STELL OG RENGJØRING	48
10. TEKNISKE DATA	50
11. FEILSØKING	50

KUNDESTØTTE OG SERVICE

Bruk alltid originale reservedeler.

Når du kontakter vår autoriserte serviceavdeling, må du sørge for å ha følgende data for hånden: Modell, PNC (produktnummer), serienummer.

Informasjonen finner du på typeskiltet.

 Advarsel/Forsiktig – Sikkerhetsinformasjon

 Generell informasjon og tips

 Miljøinformasjon

Med forbehold om endringer.



1. SIKKERHETSINFORMASJON

Les instruksjonene nøye før montering og bruk av produktet. Produsenten er ikke ansvarlig for personskader eller andre skaper som følge av feilaktig installasjon eller bruk. Ta alltid vare på instruksjonene på et tilgjengelig sted for fremtidig referanse.

– Les medfølgende instruksjoner.

1.1 Sikkerhet for barn og utsatte personer

 **ADVARSEL!**

Fare for kvelning, skade og permanent uførhet.

- Dette produktet kan brukes av barn fra åtte år og oppover og personer med reduserte fysiske, sensoriske eller mentale evner eller manglende erfaring og kunnskap hvis de har tilsyn eller får instruksjon i sikker bruk av produktet og forstår hvilke farer som kan inntreffe.
- Ikke la barn leke med produktet.
- Barn under 3 år, som ikke er under oppsyn, bør holdes unna produktet.
- Oppbevar all emballasje utilgjengelig for barn.
- Hold barn og kjæledyr borte fra produktet når døren er åpen.
- Hvis produktet har en barnesikring, anbefaler vi at du aktiverer den.
- Rengjøring og vedlikehold skal ikke gjøres av barn med mindre de har tilsyn.

1.2 Generelt om sikkerhet

 **ADVARSEL!**

Dette produktet er kun ment til tørking av tekstiler som er vasket i vann.

 **FORSIKTIG!**

For å unngå farlige situasjoner som følge av utilsiktet nullstilling av utkoplingsfunksjonen for overoppheting, må ikke dette produktet tilføres strøm gjennom en ekstern bryterenhet, for eksempel en tidsbryter, eller koples til en krets som regelmessig slås av og på av elektrisitetsverket.

- Ikke bruk andre metoder for tining eller rengjøring enn de som er anbefalt av produsenten. Produktet bør ikke oppbevares i et rom hvor det er kontinuerlig brukte antenneskilder (for eksempel åpen ild, gassvarmer eller elektriske varmeovner). Kjølekretsen må ikke punkteres eller utsettes for åpen flamme. Kjølemediet kan være luktfritt.
- Produktets spesifikasjoner må ikke endres.
- Ikke sett støpselet i stikkontakten før monteringen er fullført. Kontroller at støpselet er tilgjengelig etter monteringen.
- Påse at det er god luftventilasjon der produktet står for å unngå at uønskede

gasser fra eventuelle produkter som drives med brennbart drivstoff, deriblant åpen ild, ikke blir blandet med luften i produktet.

- Om stikkontakten er skadet må den erstattes av produsenten, et autorisert servicecenter eller likt kvalifiserte personer for å unngå elektriske farer.
- Ikke overskrid maksimalt lastevolum på 4 kg (se kapittelet "Tekniske spesifikasjoner").
- Ikke bruk produktet hvis plaggene har blitt sølt til med industrikjemikalier.
- Artikler som har blitt tilsølt med stoff som matolje, aceton, alkohol, bensin, parafin, flekkfjernere, terpentin, voks og voksfjerner bør vaskes i varmt vann med en ekstra mengde vaskemiddel før de tørkes i tørkeskapet.
- Artikler som skumgummi (latexskum), dusjhetter, vanntette tekstiler, gummiforede gjenstander og plagg eller puter med skumgummiputer bør ikke tørkes i tørkeskapet.
- Tøymykner og lignende produkter skal kun brukes som spesifisert i produsentens instruksjoner på produktet.
- Fjern alle gjenstander fra ting som kan antennes, slik som lightere eller fyrstikker.
- Slå av produktet og trekk støpselet ut av stikkontakten før det utføres noe vedlikehold.

2. SIKKERHETSANVISNINGER

2.1 Montering

- Fjern all emballasje.
- Ikke monter eller bruk et skadet produkt.
- Følg monteringsanvisningene som følger med produktet.
- Ikke monter eller bruk produktet der det er fare for frost, eller der det er utsatt for vær og vind (direkte til sollys, overdreven fuktighet eller støv).
- Rommet der produktet skal installeres må være tilstrekkelig ventilert.
- Når produktet settes på plass må det kontrolleres at det står i vater. Gjør det ikke det, justeres føttene til det er i vater.
- Vær alltid forsiktig når du flytter produktet, fordi det er tungt. Bruk alltid vernehansker.
- Når du skal flytte produktet, løft den i fremkant for ikke å skrape opp gulvet.
- Dersom produktet har vært liggende, må du vente minst én time før du kobler til strømforsyningen.

2.2 Elektrisk tilkøpling



ADVARSEL!

Fare for brann og elektrisk støt.

- Ikke sett støpselet i stikkontakten før monteringen er fullført. Kontroller at det er tilgang til stikkontakten etter monteringen.
- Produktet må være jordet.
- Kontroller at det er samsvar mellom den elektriske informasjonen på typeskiltet

og strømforsyningen i huset. Hvis det ikke er det, må du kontakt en elektriker.

- Bruk alltid en korrekt montert, jordet stikkontakt.
- Ikke bruk doble stikkontakter eller skjøteledninger.
- Ikke trekk i kablen for å koble fra produktet. Trekk alltid i selve støpselet.
- Ikke berør strømkablen eller støpselet med våte hender.
- Bare Storbritannia og Irland. Dette produktet er utstyrt med en 13 A- stikkontakt. Skulle det bli nødvendig å skifte sikringen i stikkontakten, bruk en 13 A ASTA (BS 1362) sikring.
- Dette produktet er i overensstemmelse med EØS- direktivene.

2.3 Bruk



ADVARSEL!

Risiko for personskade, elektrisk støt, brannskader, eller skade på produktet.

- Dette produktet er kun for husholdningsbruk.
- Ikke tørk plagg som er dryppende våte i tørkeskapet.
- Pass på at du ikke skader produktets kjølekrets. Produktet inneholder R290 (propan). Kjølemediet er brannfarlig. Hvis kjølekretsen er skadet, sørg for at det ikke er åpen ild eller andre antenneskilder i rommet. Luft plassen. Ikke plasser brennbare stoffer eller gjenstander fuktet med brennbare stoffer i, i nærheten av eller på produktet.

2.4 Stell og rengjøring



ADVARSEL!

Fare for personskade eller skade på produktet.

- Ikke bruk spylevann eller damp til å rengjøre produktet.
- Rengjør produktet med en fuktig, myk klut. Bruk kun nøytrale rengjøringsmidler. Du må aldri bruke skurende oppvaskmidler, skuresvamper, løsemidler eller metallgjenstander.
- Vær forsiktig når du rengjør produktet, slik at du ikke skader kjølesystemet.

2.5 Avfallsbehandling



ADVARSEL!

Fare for skade og kvelning.

- Koble produktet fra strømmen.
- Kutt av strømkablen, lukk produktet og kast den.
- Fjern dørlåsen (dersom det er relevant) for å forhindre at barn eller dyr blir stengt inne i tørkeskapet.
- Produkt skal avhendes i henhold til lokale krav for avhending av avfall fra elektrisk og

3. PRODUKTBEKRIVELSE

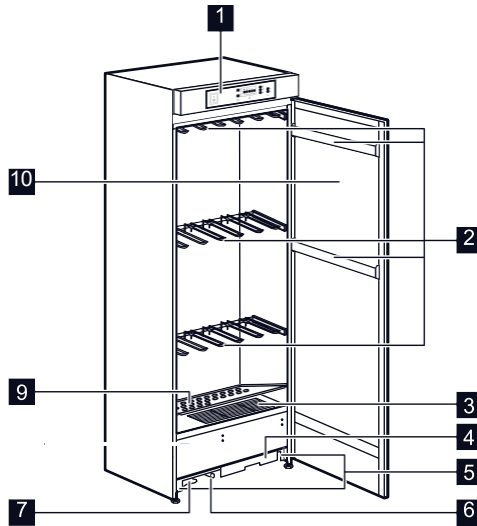

1 Betjeningspanel

2 Hengere

3 Lofilter

4 Kondensvanntanken

5 Justerbare føtter

6 Avløpsslange

7 Strømkabel

8 Luftinntaksfilter

9 Beskyttelsesplate

10 Produktdør (kan hengles om)

4. MONTERING

Vi anbefaler at tørkekabinettet blir plassert på en lekkasjematte dersom det ikke står i et bad eller vaskerom. Dette gjør det enklere å oppdage eventuelle lekkasjer.

4.1 Plassering

Pass på at tørkekabinettet står i vater. Bikk tørkekabinettet for å skru ut føttene noen runder. Juster føttene med en skiffenøkkel (17 mm).

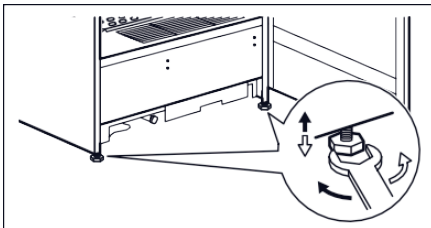

Festes til veggen

⚠ Skapet må festes til veggen for å hindre at det velter. Monter de to hjørnebrakettene på produktet på følgende måte:

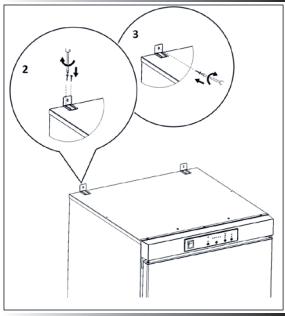

1. Sørg for at tørkeskapet er i vater i forhold til underlaget der det skal monteres.
2. Skru fast brakettene på toppen av produktet. Brakettene har spor for innretting mot veggen.
3. Fest produktet til veggen. Bruk skruer og plastpluggen som passer til din veggtype.

4.2 Installasjon av henger i tørkekabinettet

Posisjoner hengerne til tørkekabinettet i festene. Hengerne kan, om nødvendig, senkes ved å løfte dem rett opp og ut av festene og deretter vippe dem ned mot bakveggen.

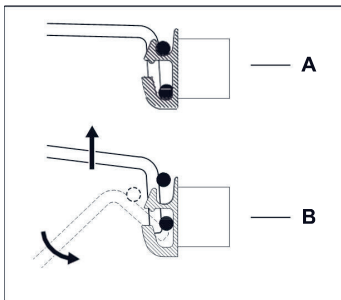

4.3 Avløpsslange

Produktet kan kobles til avløpssystemet for å unngå å måtte tømme kondensvanntanken.

Dersom avstanden mellom produktet og avløpet overskrider 0,2 meter, må du bruke et utslippsett. Dette kan bestilles fra Distriparts.

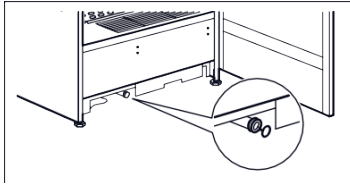

i Tilpasning av døren avhenger av om produktet står i vater.

4.4 Omhengsling av døren



ADVARSEL!

Før du begynner ethvert arbeid må du trekke støpselet ut av stikkontakten.



Det er anbefalt å være to ved omhengsling av døren.

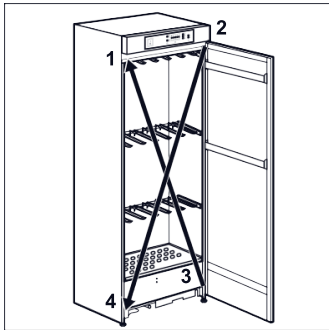

1. Øvre pakning
2. Øvre hengsel
3. Nedre hengsel
4. Nedre pakning

1. Skru løs den nedre hengselen, vri den til venstre og fjern den. Ta av døren.

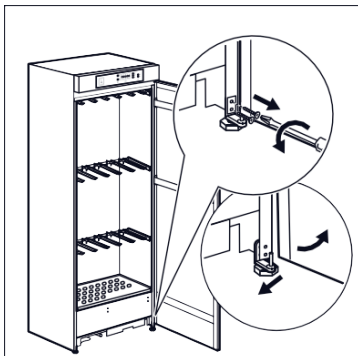

2. Skru løs det nedre hengselfestet og installer den gjengede pakningen på motsatt side.

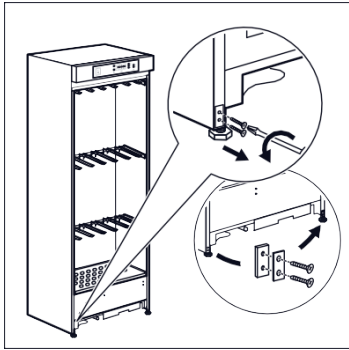

3. Skru løs den øvre hengselen.

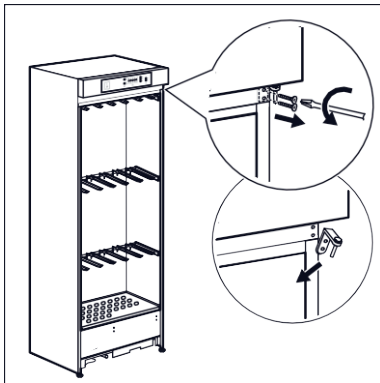

4. Skru løs det øvre hengselfestet (en del av frontpanelet) og installer den gjengede pakningen på motsatt side.

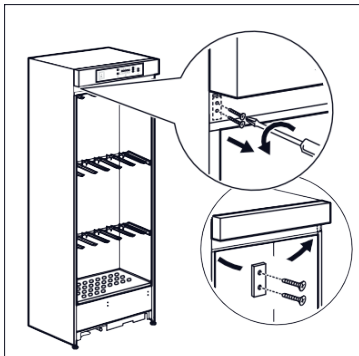

5. Installer den nedre hengselen på motsatt, øvre side.

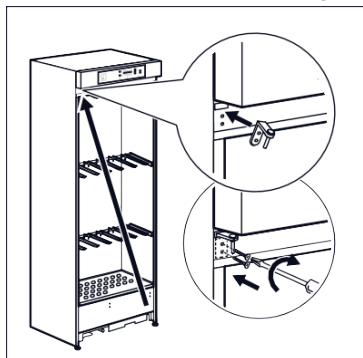

6. Installer døren igjen på den øvre hengselen.



7. Installer den øvre hengselen på motsatt, nedre side

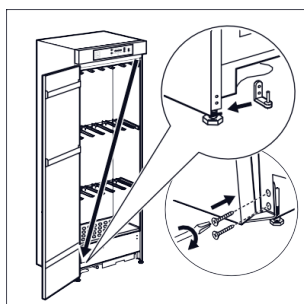

8. Skru av håndtaket. Fjern hulldekslene på motsatt side ved å presse en 3 mm dor eller drill inn i dem. Monter håndtaket. Monter hulldekslene som ligger i posen med tilbehør som følger med.

- i** Foreta en endelig kontroll for å være sikker på at:
- Alle skruene er strammet.
 - Den magnetiske pakningen sitter godt inntil kabinettet.
 - Døren åpnes og lukkes korrekt.

Hvis du ikke vil utføre ovennevnte operasjoner selv, kan du kontakte nærmeste autoriserte servicesenter. Spesialistene ved servicesenteret kan hengsle om døren for din regning.

5. BETJENINGSPANEL

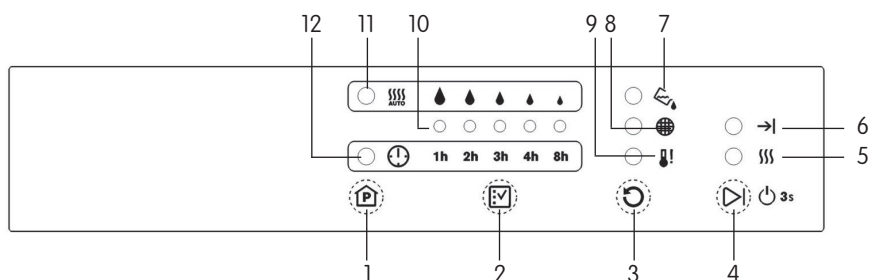

- 1. Programknapp
- 2. Programvalgknapp
- 3. Knapp for tilbakestilling av alarm
- 4. På/av-knapp og start/stopp-knapp
- 5. Tørkesyklus/Åpen dør-indikator
- 6. Indikator for programslutt
- 7. Indikator for full kondensvanntank
- 8. Indikator for rengjøring av filtre
- 9. Indikator for beskyttelse mot overoppheting
- 10. Innstillingsindikator
- 11. Indikator for automodus
- 12. Indikator for timermodus

6. TØRKEPROGRAMMER

AUTOMATISK MODUS

Tørkeprosessen blir slått av automatisk når ønsket tørrhetsgrad er oppnådd.

TIMER-MODUS

Tørkeprosessen blir slått av automatisk når ønsket varighet er oppnådd.

- i** Døren må være lukket før tørkeprogrammet kan bli startet
- i** Det er ikke mulig å endre tørkeprograminnstilling når en tørkesyklus kjører. For å gjøre dette, trykk på ▶ Start/ Stopp-knappen og velg en annen programinnstilling

7. DAGLIG BRUK





7.1 Slå på tørkeprogram:

Sist brukte tørkeprogram:





1. På/av-knapp og start/stopp-knapp.
2. Trykk på ▷| Start/Stopp-knappen.

Velg et annet tørkeprogram:

Automatisk modus:

1. Trykk på programknappen  til indikatoren for automodus  dukker opp.
2. Trykk på  Programinnstillingknappen for å velge tørrhetsgrad.
3. Trykk på ▷| Start/Stopp-knappen. Tørkesyklusindikatoren  blir tent.
Når tørkeprogrammet er ferdig, vil  tørkesyklusindikatoren slukke og sluttindikatorene →| blir tent.

Timer-modus:

1. Trykk på programknappen  til timerindikatoren  dukker opp.
2. Trykk på  knappen for programalternativer for å velge tørketid.
3. Trykk på ▷| Start/Stopp-knappen. Tørkesyklus-indikatoren  blir tent.
Når tørkeprogrammet er ferdig, vil  tørkesyklusindikatoren slukke og sluttindikatorene →| blir tent.

7.2 Slå av tørkeprogram



For å avbryte en tørkesyklus som er i gang, trykk på ▷| Start/Stopp-knappen.

For å starte tørkesyklusen på nytt, trykk på ▷| Start/Stopp-knappen igjen.

7.3 Indikator for full kondensvanntank

Indikator for full kondensvanntank  blir tent når tanken er full. Dersom denne indikatoren dukker opp i løpet av et program, stanser programmet til vanntanken er tømt og installert korrekt. Se kapittelet "Stell og rengjøring". Når vanntanken har blitt installert igjen, vil programmet gjenopptas etter kort tid.

7.4 Indikator for rengjøring av filtre

Indikator for rengjøring av filtre  blir tent når filtrene behøver rengjøring. Se kapittelet "Stell og rengjøring". Trykk på  Knapp for tilbakestilling av alarm etter at filtrene er rengjorte.

7.5 Dør åpen-indikator

Dersom døren blir åpnet i løpet av tørkesyklusen, vil Dør åpen-indikatoren  blinke. Dersom døren blir stående åpen i mer enn 30 minutter, vil programmet bli satt på pause. Indikatoren slutter å blinke og programmet gjenopptas når døren blir lukket.

7.6 Indikator for beskyttelse mot overoppheting

Indikator for beskyttelse mot overoppheting  blir tent dersom systemet blir overopphetet. Se "Feilsøking". Systemet behøver litt tid til å kjøle seg ned før

alarmen kan bli tilbakestilt ved å trykke på  Tilbakestill alarm-knappen. Trykk på  "Start/ Stopp"-knappen for å starte på nytt.

8. RÅD OG TIPS

- Alle typer tøy, våte klær, sko og tilbehør kan tørkes så varsomt som nødvendig i et tørkekabinett.
- Tøyet bør henges opp til tørk på en slik måte at luften kan sirkulere på en effektiv måte. Plaggene bør fordeles jevnt i hele tørkekabinettet.

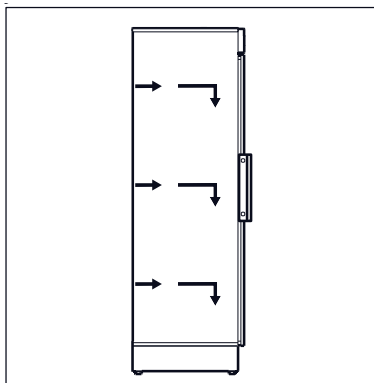

- Ikke overfyll hengerne. Bruk mer enn én arm på hengerne til tunge artikler. Med dette tørkekabinettet kan du kontrollere, ikke bare tørketiden, men også tørrhetsgraden. Tørkekabinettet har en fuktighetssensor til dette formålet, som gir optimale tørkeresultater, uansett hvilken stoff- eller plaggtype som skal tørkes. Unngå å åpne døren i løpet av tørkingen for å oppnå best mulig ytelse.

9. STELL OG RENGJØRING



ADVARSEL!

Før du begynner ethvert arbeid må du trekke støpselet ut av stikkontakten. Bruk utelukkende såpevann for å rengjøre tørkekabinettet.



FORSIKTIG!

Bruk aldri flyktige løsemidler

Dersom det samler seg vann i bunnen av tørkeskapet, bør det fjernes med hjelp av en svamp eller en klut. Beskyttelsesplaten og bunnen i tørkeskapet bør holdes så rent som mulig til enhver tid. Den vil som regel være tørr, noe som innebærer at den kan rengjøres ved hjelp av en støvsuger.

9.1 Rengjøre filtrene

Filtrene samler opp all lo som dannes under tørkeprosessen. For å sikre

at tørkeskapet fungerer som det skal, må luffilteret og lofilteret bli rengjort minst hver gang produktet indikerer det.

- Du får tilgang til lofilteret ved å løfte opp beskyttelsesplaten.
- Rengjør filteret med en fuktig klut.

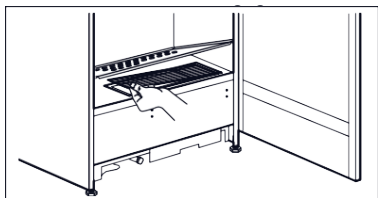

- Du får tilgang til luffilteret ved å trekke ut rammehjørnene.
- Rengjør filteret under rennende vann.

⚠ FORSIKTIG!

Du må aldri bruke tørkeskapet uten luft- og lofilter eller hvis filtrene er defekte eller tilstoppet.

9.2 Tømme kondensvannbeholderen

i Det er anbefalt å tømme kondensvannbeholderen etter hvert tørkeprogram.

⚠ ADVARSEL!

Kondensvannet må ikke drikkes eller brukes ved tilberedning av mat.

- Ta ut tanken ved å trekke den mot deg.
- Tøm tanken via det åpne lokket (A)
- Installer tanken igjen ved å trykke den inn.

Tanken er i korrekt posisjon når den er på linje med frontpanelet ovenfor.

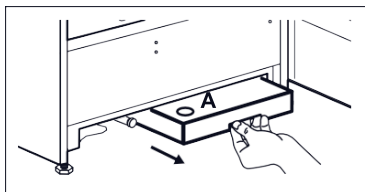

10. TEKNISKE DATA

Høyde	1945 mm
Bredde	597 mm
Dybde	615 mm
Strømforsyning	230 V
Sikring	10A
IP-klassifisering	IP24
Fuktighetskontroll	5 nivåer
Tidsbryter	8 timer
Maks. totalt energiforbruk	900 W
Total lengde tørkestativ	16 m
Lastekapasitet	4 kg (tørrvekt)

11. FEILSØKING

Feil	Mulig årsak	Løsning
Produktet fungerer ikke.	Sørg for at støpselet er satt helt inn i veggkontakten.	Sett støpselet ordentlig inn i stikkkontakten.
	Sørg for at ingen sikringer er gått	Kontroller sikringene. Skift ut om nødvendig.
	Sørg for at hovedbryteren er på.	Slå på hovedbryteren.
Tørkeresultatet er ikke godt nok.	Feil valg av tørketid eller tørkenivå.	Velg korrekt program.
	Blokkert luftstrøm rundt filteret.	Fjern blokkerende gjenstander.
	For mye klesvask.	Ikke overskrid den maksimale kapasiteten.
	Klesvasken er ujevnt fordelt.	Fordel klesvasken jevner.
Programmet ble avbrutt av	Kondensvanntanken er full.	Tøm tanken.
	Filtrene er tilstoppet.	Rengjør filtrene.
	Systemet er overopphetet.	Kontroller filtre og start på nytt.



Programmet starter ikke igjen etter tanktømming.	Tanken er ikke installert riktig.	Installer tanken riktig.
Alarm for full kondensvanntank går av selv når produktet er koblet til avløpet i gulvet.	Avløpsslangen er enten tett eller feilmontert.	Rengjør avløpsslangen og kontroller monteringen.
Tre innstillingsindikatorer blinker.	Temperatursensor-problem.	Kontakt nærmeste autoriserte serviceverksted.
Lampen fungerer ikke	Lampen er i standby-modus. Pæren er defekt.	Lukk døren og åpne den igjen. Kontakt nærmeste autoriserte serviceverksted.

-  Dersom rådet ikke gir det ønskede resultatet, ta kontakt med nærmeste autoriserte serviceverksted.
Lyset kan bare skiftes av en servicetekniker.
Kontakt ditt autoriserte servicesenter.

11.1 Skifte lyspære.

Produktet er utstyrt med et ekstra holdbart LED-taklys.

12. BESKYTTELSE AV MILJØET

Resirkuler materialer som er merket med symbolet . Legg emballasjen i riktige beholdere for å resirkulere det. Bidrar til å beskytte miljøet, menneskers helse og for å resirkulere avfall av elektriske og elektroniske produkter. Ikke kast produkter som er merket med symbolet  sammen med husholdningsavfallet.

Produktet kan leveres der hvor tilsvarende produkt selges eller på miljøstasjonen i kommunen. Kontakt kommunen for nærmere opplysninger.

INNEHÅLL

1. SÄKERHETSINFORMATION.....	54
2. SÄKERHETSINSTRUKTIONER	55
3. PRODUKTBESKRIVNING	57
4. INSTALLATION	57
5. KONTROLLPANEL.....	62
6. TORKPROGRAM	62
7. DAGLIG ANVÄNDNING	63
8. TIPS.....	64
9. UNDERHÅLL OCH RENGÖRING.....	64
10. TEKNISKA DATA.....	66
11. FELSÖKNING	66

KUNDTJÄNST OCH SERVICE

Vi rekommenderar att originalreservdelar används.

Ha följande uppgifter till hands när du kontaktar serviceavdelningen: Modell, PNC, serienummer.

 Informationen står på typskylten.

 Varnings-/viktig säkerhetsinformation Allmän information och tips

 Miljöinformation

Med reservation för ändringar.



1. SÄKERHETSINFORMATION

Läs noga de bifogade instruktionerna före installation och användning av maskinen. Tillverkaren är inte ansvarig för eventuella personskador eller andra skador som uppkommit som ett resultat av felaktig installation eller användning. Förvara alltid bruksanvisningen på en säker och tillgänglig plats för framtida bruk.

- Läs igenom säkerhetsanvisningarna.

1.1 Säkerhet för barn och handikappade

 VARNING!

Risk för kvävning, skador eller permanent invaliditet.

- Denna produkt kan användas av barn från 8 års ålder och uppåt, och av personer med nedsatt fysisk, sensorisk eller mental förmåga, samt personer med bristande erfarenhet och kunskap, om de övervakas eller instrueras beträffande hur produkten används på ett säkert sätt och förstår de risker som är förknippade med användningen.
- Låt inte barn leka med produkten.
- Barn under 3 år ska inte vistas i närheten utan ständig uppsikt.
- Håll allt förpackningsmaterial utom räckhåll för barn.
- Håll barn och husdjur borta från produkten när luckan är öppen.
- Om produkten har ett barnlås rekommenderar vi att du aktiverar det.
- Rengöring och användarunderhåll ska inte utföras av barn utan tillsyn.

1.2 Allmän säkerhet

 VARNING!

Produkten är endast avsedd för att torka textilier som tvättats i vatten.

 FÖRSIKTIGHET!

För att undvika fara på grund av oavsiktlig återställning om en säkring har gått, får denna produkt inte användas med en extern kopplingsanordning som en timer, eller anslutas till en krets som regelbundet slås på och av.

- Använd ej andra metoder för avfrostning eller rengöring än de som rekommenderas av tillverkaren. Produkten ska inte förvaras i ett rum där kontinuerligt använda tändkällor finns (till exempel; öppen eld, gasvärmare eller elektriska värmare). Kylkretsen får ej punkteras eller utsättas för öppen låga. Köldmediet kan vara luktlöst.
- Ändra inte produktens specifikationer.
- Anslut stickkontakten till eluttaget endast i slutet av installationen. Se till att stick-

kontakten är åtkomlig när produkten har installerats.

- Se till att du har god ventilation i rummet för att undvika att gaser sugts tillbaka in i rummet från produkter som använder gas eller andra bränslen, exempelvis öppna spisar.
- Om nätsladden är skadad måste den bytas av tillverkaren, tillverkarens auktoriserade servicecenter eller personer med motsvarande utbildning, för att undvika elektrisk fara.
- Överskrid inte den angivna maximala tvättmängden på 4 kg (se avsnittet "Teknisk data").
- Använd inte produkten om objekt har blivit nedsmutsade med kemikalier.
- Plagg som har fläckar av matolja, aceton, alkohol, bensin, fotogen, fläckborttagningsmedel, terpentin, vax och vaxborttagningsmedel skall tvättas i varmt vatten med extra mycket tvättmedel innan de torkas i torkskåpet.
- Torka inte tvätt som innehåller skumgummi (latex), duschmössor, vattentäta textilier, plagg med gummiinlägg och kläder eller kuddar med skumgummifyllning i torkskåpet.
- Sköljmedel och liknande produkter skall användas enligt tillverkarens anvisningar.
- Ta bort alla föremål från produkten som kan fatta eld, såsom tändare eller tändstickor.
- Stäng av produkten och koppla bort den från eluttaget före underhåll.

2. SÄKERHETSINSTRUKTIONER

2.1 Installation

- Avlägsna allt förpackningsmaterial.
- Installera
- Följ installationsinstruktionerna som följer med produkten.
- Installera eller använd inte apparaten där det finns risk för frost eller där den utsätts för värme (t.ex. direkt solljus, fukt och dammiga platser).
- Rummet eller platsen där den ska installeras måste vara väl ventilerat.
- Använd ett vattenpass för att kontrollera att produkten står helt vågrätt när den står på platsen där den skall användas. Om den inte gör det kan du justera fötterna tills den gör det.
- Produkten är tung, så var alltid försiktig när du flyttar den. Använd alltid skyddshandskar.
- När du flyttar produkten, lyft upp den i framkanten för att inte repa golvet.
- Vänta minst en timme innan du ansluter produkten till vägguttaget när den har legat ner.

2.2 Elektrisk anslutning



WARNING!

Risk för brand och elektriska stötar.

- Anslut stickkontakten till eluttaget först vid slutet av installationen. Kontrollera att

stickkontakten är åtkomlig efter installationen.

- Produkten måste jordas.
- Kontrollera att produktens märkdata överensstämmer med din strömkälla. I annat fall, kontakta en elektriker.
- Använd alltid ett korrekt installerat, stötsäkert och jordat eluttag.
- Använd inte grenuttag eller förlängningsladdar.
- Dra inte i anslutningsladden för att koppla bort produkten från eluttaget. Ta alltid tag i stickkontakten.
- Ta inte i anslutningsladden eller stickkontakten med våta händer.
- Endast Storbritannien och Irland. Denna produkt är utrustad med en 13 A nätkontakt. Om säkringen i stickkontakten måste bytas ut ska en 13 A ASTA (BS 1362) säkring användas.
- Denna produkt uppfyller kraven enligt EU:s direktiv.

2.3 Användning



! VARNING!

Det finns risk för personskador, elstöt, brand eller skador på produkten.

- Denna produkt är endast avsedd för hushållsbruk.
- Torka inte genomblöta plagg i torkskåpet.
- Iakttag försiktighet för att inte skada produktens kylkrets. Produkten innehåller R290 (propan). Köldmediet är brandfarligt. Om kylkretsen skadas tillse att öppen låga eller andra tändkällor inte finns i rummet. Vädra utrymmet. Placera inte brännbara ämnen eller föremål dränkta i brännbara ämnen i, i närheten av eller på produkten

2.4 Underhåll och rengöring



! VARNING!

Risk för personskador och skador på produkten föreligger.

- Spruta inte vatten eller ånga på produkten för att rengöra den.
- Rengör produkten med en fuktig, mjuk trasa. Använd bara neutrala rengöringsmedel. Använd inte produkter med slip-effekt, skursvampar, lösningsmedel eller metallföremål.
- För att förhindra skador på kylsystemet ska du vara försiktig när du rengör produkten.

2.5 Avyttring



! VARNING!

Risk för kvävning eller skador.

- Koppla loss produkten från eluttaget.
- Klipp av elkabeln nära produkten och kassera den.
- Ta bort luckspärren (om den finns) för att förhindra att barn eller husdjur blir instängda i torkskåpet.
- Kassera produkten i enlighet med lokala föreskrifter för avyttring från WEEE (Waste Electrical and Electronic Equipment).

3. PRODUKTBESKRIVNING

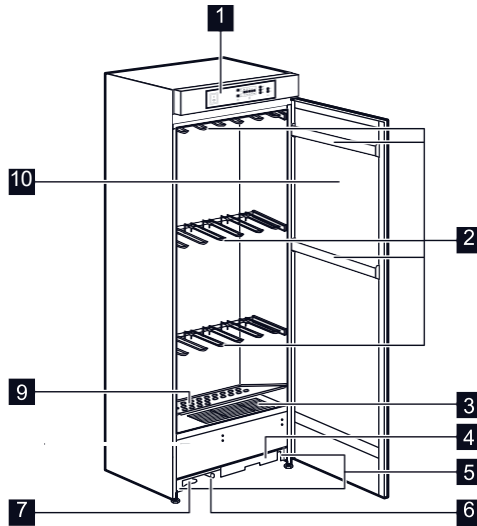

1 Kontrollpanel

2 Hängare

3 Luddfilter

4 Kondensvattentank

5 Justerbar fot

6 Tömningsslang

7 Nätkabel

8 Luftinloppsfilter

9 Skyddsplatta

10 Dörr (omhängningsbar)

4. INSTALLATION

Vi rekommenderar att torkskåpet är placerat på en avrinningsplatta om det inte står i ett badrum eller i en tvättstuga. Då är det enklare att upptäcka ett eventuellt läckage.

4.1 Placering

Se till att torkskåpet står i våg där det installeras. Luta torkskåpet lite för att skruva upp fötterna några centimeter. Justera fötterna med en 17 mm skiftnyckel.

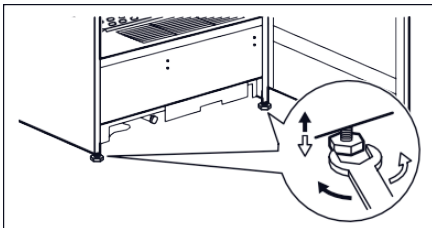

i Dörrjusteringen är beroende av att produkten står i våg.

Infästning mot vägg



Skåpet ska fästas i vägg för att förhindra tippning.

Montera de två vinkelkonsolerna på produkten enligt följande:

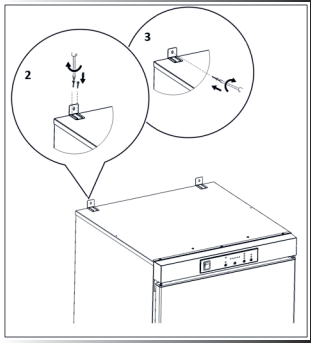

1. Se till att torkskåpet står i våg där det installeras.
2. Skruva fast konsolerna på produktens överdel. Konsolerna har spår för anpassning till väggen.
3. Montera fast produkten i väggen. Använd skruv och plastplugg som lämpar sig för din typ av vägg.

4.2 Installation av torkskåpets hängare

Placera torkskåpets hängare i sina hållare. Hängarna kan vid behov sänkas genom att lyfta dem rakt upp från sina hållare och vika dem neråt mot den bakre väggen.

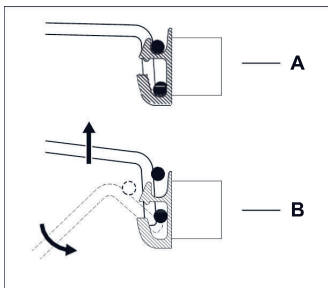

4.3 Tömnings slang

För att undvika att tömma kondensvattentanken kan apparaten anslutas till avloppssystemet.

Om avståndet mellan apparaten och avloppet överstiger 0,2 meter, måste ett avloppskit användas. Det kan beställas från Distriparts

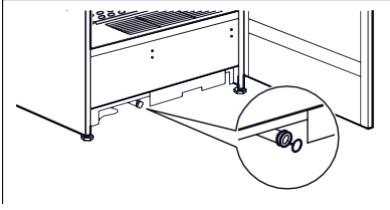

4.4 Omhängning av dörren



VARNING!

Dra ur stickkontakten från eluttaget innan du påbörjar arbetet.



Det rekommenderas att två personer utför dörromhängningen.

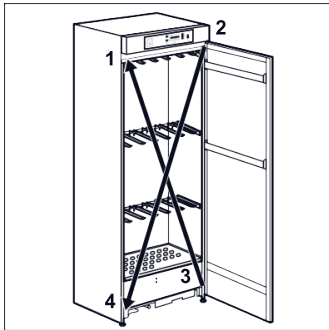

1. Övre bricka
2. Övre gångjärn
3. Nedre gångjärn
4. Nedre bricka

1. Skruva loss nedre gångjärnet och vrid det åt vänster och ta bort det. Ta bort dörren.

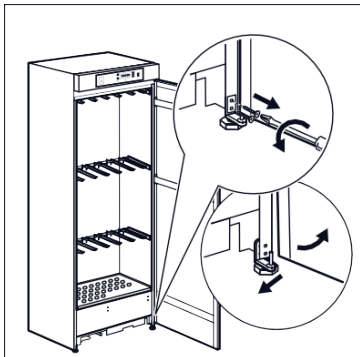

2. Skruva loss det nedre gångjärnsfästet och installera den gängade brickan på motsatt sida.

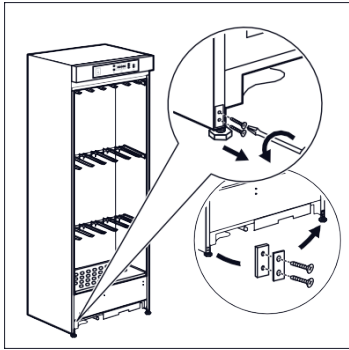

3. Skruva loss det övre gångjärnet.

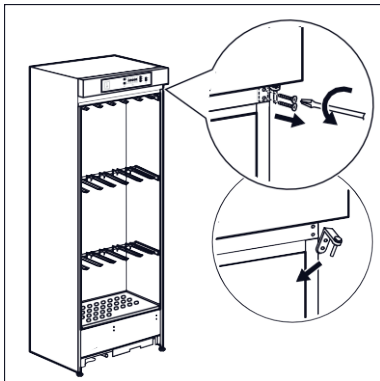

4. Skruva loss det övre gångjärnsfästet (del av frontpanelen) och installera den gängade brickan på motsatt sida.

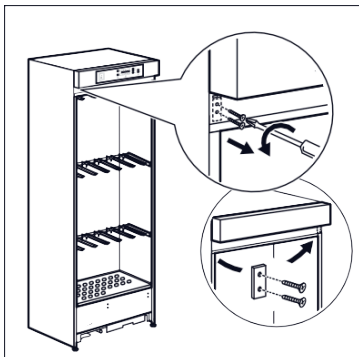

5. Montera det nedre gångjärnet på motsatta övre sidan.

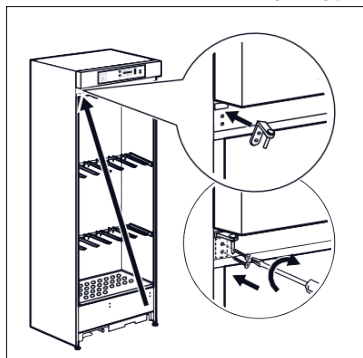

6. Sätt tillbaka dörren på det övre gångjärnet.

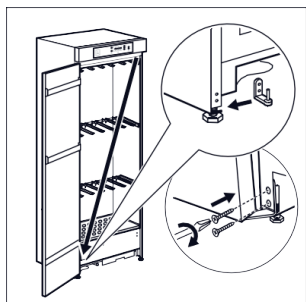
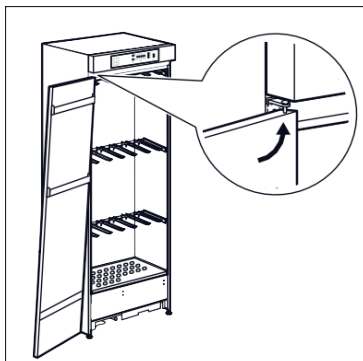

7. Montera det övre gångjärnet på motsatta nedre sidan

8. Skruva loss handtaget. Avlägsna täckpluggarna på motsatta sidan genom att använda ett 3 mm dorn eller borra i dem. Montera handtaget. Sätt fast täckpluggarna som finns i tillbehörspåsen.



Kontrollera slutligen följande:

- Att alla skruvar är åtdragna.
- Magnetätningen suger fast ordentligt mot skåpet.
- Dörrarna öppnar och stänger ordentligt.

Om du inte vill utföra ovanstående åtgärder kan du kontakta närmaste auktoriserade serviceverkstad.

Service teknikern vänder dörren mot en kostnad.

5. KONTROLLPANEL

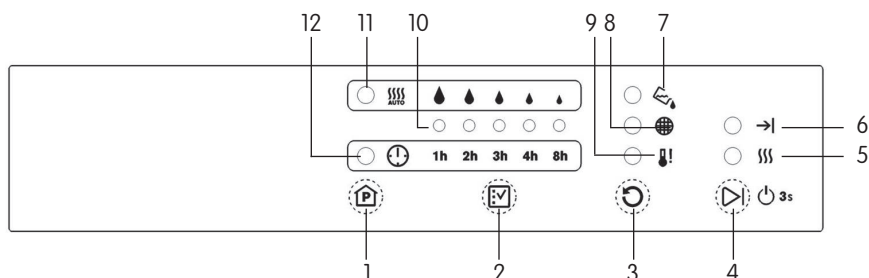

🏠 1. Programknapp

☑️ 2. Programvalsknapp

🕒 3. Larmåterställningsknapp

▶️ 4. Av-/på-knapp och start-/stopp-knapp

🌊 5. Indikator för torkprogram/dörr öppen

➔ 6. Indikator för torkprogram klart

💧 7. Indikator för kondensvattentanken är full

🌐 8. Indikator för rengöring av filtren

🌡️ 9. Indikator för Överhettningsskydd

○ ○ ○ ○ ○ 10. Inställningsindikator

🌊 11. Auto Mode-indikator

🕒 12. Timer-indikator

6. TORKPROGRAM

AUTO-LÄGE

Torkningen stängs av automatiskt när den valda nivån av torrhet har nåtts.

TIMER-LÄGE

Torkningen stängs av när vald tid har nåtts.



Dörren måste stängas innan torkprogrammet kan starta



Ändring av torkprogram när ett torkprogram har startat går inte. För att ändra torkprogram måste ▶️ Start/ Stopp-knappen tryckas in och ett annat programval göras

7. DAGLIG ANVÄNDNING





7.1 Stänga av torkprogrammet:

Senaste använda torkprogrammet:





1. Håll av-/på-knappen intryckt i 3 sekunder.
2. Tryck på ▷| Start/Stopp-knappen.

Välja ett annat torkprogram:

Automatiskt läge:

1. Tryck på  programknappen tills Auto Mode  indikatorn visas.
2. Tryck på  programinställningsknappen för att välja torknivå.
3. Tryck på ▷| Start/Stopp-knappen. Torkprogrammets  indikator tänds. När torkprogrammet är klart släcks torkprogrammets  indikator och →| indikatorn för att torkprogrammet är klart tänds.

Timer-läge:

1. Tryck på  programknappen tills Timer  indikatorn visas.
2. Tryck på  programinställningsknappen för att välja torktid.
3. Tryck på ▷| Start/Stopp-knappen. Torkprogrammets  indikator tänds. När torkprogrammet är klart släcks torkprogrammets  indikator och →| indikatorn för att torkprogrammet är klart tänds.

7.2 Stänga av torkprogrammet



För att manuellt avbryta torkprogrammet, tryck på ▷| Start/Stopp-knappen.

För att återstarta torkprogrammet, tryck på ▷| Start/stopp-knappen igen.

7.3 Indikatorn för kondensvattentanken är full

Indikatorn  för kondensvattentanken är full tänds när tanken är full. Om denna indikator fortsätter när ett program är igång, stoppar programmet tills vattentanken töms och installeras korrekt. Se "Underhåll och rengöring". När vattentanken har satts tillbaka återupptas programmet efter ett kort uppehåll.

7.4 Indikatorn för rengöring av filtren

Indikatorn  för rengöring av filtren tänds när filtren måste rengöras. Se "Underhåll och rengöring". Efter rengöring av filtren, tryck på  larmåterställningsknappen.

7.5 Indikator för öppen dörr

Om dörren öppnas under ett torkprogram, blinkar  indikatorn. Om dörren lämnas öppen längre än 30 minuter sätts programmet på paus. När dörren stängs slutar indikatorn att blinka och programmet återupptas.

7.6 Indikator för överhettning

Överhettningsskyddet  tänds om systemet är överhettat, se "Felsökning". Systemet kräver en viss tid för att svalna innan larmet kan återställas genom

att trycka på  larmåterställningsknappen.

Efter återställning, tryck på  Start/stop- knappen för att starta igen.

8. TIPS

- Alla typer av tvätt, våta kläder, skor och utrustning kan torkas i ett torkskåp.
- Tvätten ska hängas upp på tork på ett sätt som gör att luften kan cirkulera effektivt. Tvätten ska fördelas jämnt över hela torkskåpet.

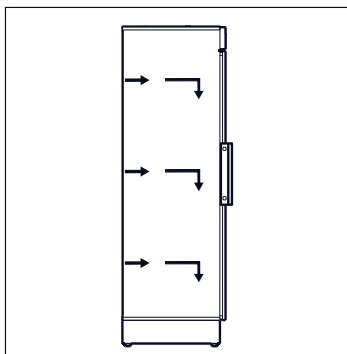

- Fyll inte hängarna med för mycket tvätt. Använd mer än en hängare för tyngre plagg.

Med detta torkskåp kan du styra inte bara temperaturen, utan också nivån på torrheten. Därför har torkskåpet en fuktgivare för att ge optimala torkresultat, oavsett vilken typ av tyg eller plagg som ska torkas.

För högsta effektivitet ska man undvika att öppna dörren under torkning.

9. UNDERHÅLL OCH RENGÖRING



VARNING!

Dra ur stickkontakten från eluttaget innan du påbörjar arbetet.

Använd endast vatten och något mildt rengöringsmedel för att rengöra i torkskåpet.



FÖRSIKTIGHET!

Använd aldrig flyktiga lösningsmedel

Om vatten ansamlas på torkskåpets botten, det ska tas bort med en svamp eller trasa. Torkskåpets skyddsplatta och botten ska hållas så rena som möjligt hela tiden. Vanligtvis är det torrt och kan rengöras med en dammsugare.

9.1 Rengöra filtren

Filtren samlar in allt ludd som samlas under torkningen. För att säkerställa att torkskåpet fungerar perfekt, måste lufffiltret och luddfiltret rengöras åtminstone när det indikeras av produkten.

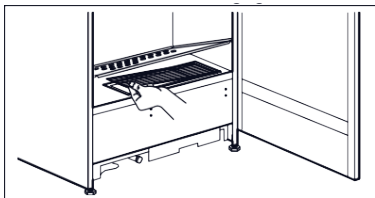

- Luddfiltret kommer man åt genom att lyfta på skyddsplatta.
- Rengör filtret med en fuktig trasa.
- Lufffiltret kommer man åt genom att dra ramens hörn utåt.
- Skölj filtret under rinnande vatten.



FÖRSIKTIGHET!

Använd aldrig torkskåpet utan luddfilter eller med skadat eller blockerat filter.

9.2 Tömning av kondensvattentanken



Det rekommenderas att tömma kondensvattentanken efter varje torkning.



VARNING!

Kondensvattnet är inte lämpligt som dricksvatten eller till matlagning.

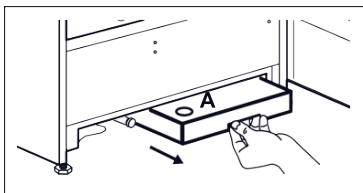

- Ta loss tanken genom att dra den utåt.
- Töm tanken genom det öppna locket (A)
- Installera tanken genom att trycka in den.

Tanken är korrekt installerad när den är jämn med frontpanelen ovan.

10. TEKNISKA DATA

Höjd	1945 mm
Bredd	597 mm
Djup	615 mm
Nätspänning	230 V
Säkring	10 A
IP-klassificering	IP 24
Fuktkontroll	5 nivåer
Timerkontroll	8 timmar
Maximal total effekt	900 W
Total hänglängd	16 m
Kapacitet	4 kg (torr vikt)

11. FELSÖKNING

Problem	Möjlig orsak	Åtgärd
Produkten fungerar inte.	Se till att stickkontakten sitter ordentligt i eluttaget.	Sätt i stickkontakten ordentligt i eluttaget.
	Kontrollera att säkringarna är hela	Kontrollera säkringarna. Byt om så behövs.
	Kontrollera att huvudströmbrytaren är påslagen.	Slå på huvudströmbrytaren.
Otillfredsställande	Fel torktid eller torknivå har valts.	Välj rätt program.
	Luffflödet runt filtret är blockerat.	FTA bort objektet som står i vägen.
	För stor tvättmängd.	Överskrid inte maximal kapacitet.
	Tvätten är ojämnt fördelad.	Distribuera tvätten jämnare.
Programmet har avslutats	Kondensvattentanken är full.	Töm tanken.
	Filtren är tilltäppta.	Rengör filtren.
	Systemet är överhettat.	Kontrollera filtren och starta om.



Programmet återupptas inte efter tömning av tanken.	Tanken är inte korrekt ditsatt.	Sätt tillbaka tanken rätt.
Larmet för kondensvattentanken är full går på även om produkten är ansluten till golvbrunnens utlopp.	Tömningsslangen är antingen igensatt eller inte korrekt installerad.	Rengör tömningsslangen och kontrollera installationen.
Tre inställningsindikatorer blinkar.	Problem med temperatursensor.	Kontakta närmaste auktoriserade serviceverkstad.
Belysningen fungerar inte	Lampan är i standby-läge. Lampan är trasig.	Stäng och öppna dörren. Kontakta närmaste auktoriserade serviceverkstad.

 Kontakta närmaste auktoriserade serviceverkstad om dessa råd inte löser problemet.

11.1 Byte av glödlampan.

Produkten har en innerbelysning bestående av en LED-lampa med lång livslängd. Endast servicepersonal får byta ut lampan. Kontakta ett auktoriserat servicecenter.

12. MILJÖSKYDD

Återvinn material med symbolen . Återvinn förpackningen genom att placera den i lämpligt kärl. Bidra till att skydda vår miljö och vår hälsa genom att återvinna avfall från elektriska och elektroniska produkter. Släng inte produkter märkta med symbolen  med hushållsavfallet. Lämna in produkten på närmaste återvinningsstation eller kontakta kommunkontoret



CONTENT

1. SAFETY INFORMATION	70
2. SAFETY INSTRUCTIONS.....	71
3. PRODUCT DESCRIPTION	73
4. INSTALLATION	73
5. CONTROL PANEL	78
6. DRYING PROGRAMME.....	78
7. DAILY USE.....	79
8. TIPS.....	80
9. MAINTENANCE AND CLEANING	80
10. TECHNICAL DATA.....	82
11. TROUBLESHOOTING	82

CUSTOMER CARE AND SERVICE

We recommend using original spare parts.

Have the following information available when contacting the service department: Model, PNC, serial number.

-  This information is on the nameplate.
-  Warning/important safety information General information and tips.
-  Environmental information

Subject to change without notice.



1. SAFETY INFORMATION

Carefully read the enclosed instructions before installing and using the machine. The manufacturer is not responsible for any personal injury or other damage resulting from improper installation or use. Always keep the manual in a safe and accessible place for future reference.

- Read through the safety instructions.

1.1 Safety for children and disabled people

 **WARNING!**
Risk of suffocation, injury or permanent disability.

- This product can be used by children from 8 years of age and above, and by persons with reduced physical, sensory or mental capabilities, as well as persons with limited experience and knowledge, if they are supervised or instructed on how to use the product safely and understand the risks associated with its use.
- Do not allow children to play with the product.
- Children under 3 years of age should not be in the vicinity without constant supervision.
- Keep all packaging materials out of the reach of children.
- Keep children and pets away from the product when the door is open.
- If the product has a child lock, we recommend that you activate it.
- Cleaning and user maintenance should not be carried out by unsupervised children.

1.2 Public safety

 **WARNING!**
The product is designed to dry only water-washed textiles.

 **CAUTION!**
To avoid danger due to inadvertent resetting if a fuse has blown, this product must not be used with an external switching device such as a timer, or connected to a circuit that is regularly switched on and off. on and off.

- Do not use methods for defrosting or cleaning other than those recommended by the manufacturer. The product should not be stored in a room where there are continuously used sources of ignition (for example; open flames, gas heaters or electric heaters). The cooling circuit must not be punctured or exposed to an open flame. The refrigerant may be odorless.

- Do not change the specifications of the product.
- Connect the plug to the power socket only at the end of the installation. Make sure that the plug is accessible after the product has been installed.
- Make sure you have good ventilation in the room to avoid gases being sucked back into the room from products using gas or other fuels, such as fireplaces.
- If the power cord is damaged, it must be replaced by the manufacturer, the manufacturer's authorised service centre or suitably trained persons in order to avoid electrical hazards.
- Do not exceed the indicated maximum wash load of 4kg ("Technical data")
- Do not use the product if items have been soiled with chemicals.
- Garments stained by cooking oil, acetone, alcohol, petrol, kerosene, stain removers, turpentine, wax and wax removers should be washed in hot water with extra detergent before being dried in the drying
- Do not dry laundry containing foam rubber (latex), shower caps, waterproof textiles, garments with rubber inserts and clothes or pillows with foam rubber filling in the drying cabinet.
- Fabric softeners and similar products should be used according to the manufacturer's instructions.
- Remove all objects from the product that can catch fire, such as lighters or matches.
- Switch off the product and disconnect it from the mains before maintenance.

2. SAFETY INSTRUCTIONS

2.1 Installation

- Remove all packing materials.
- Installation
- Follow the installation instructions provided with the product.
- Do not install or use the appliance where there is a risk of frost or where it is exposed to heat (e.g. direct sunlight, moisture and dusty places).
- The room or place where it will be installed must be well ventilated.
- Use a spirit level to check that the product is completely horizontal when it is in the place where it will be used. If it is not, you can adjust your feet until it is.
- The product is heavy, so always be careful when moving it. Always wear protective gloves.
- When moving the product, lift it by the front edge so as not to scratch the floor.
- Wait at least one hour before plugging the product into the wall socket when it is lying down.

2.2 Electrical connection



WARNING!

Risk of fire and electric shock.

- Connect the plug to the power socket only at the end of the installation. Make sure the plug is accessible after installation.

- The product must be grounded.
- Check that the product's ratings match your power source. If not, consult an electrician.
- Always use a properly installed, shockproof and grounded electrical outlet.
- Do not use power strips or extension cords.
- Do not pull the power cord to disconnect the product from the electrical outlet. Always grasp the plug.
- Do not touch the power cord or plug with wet hands.
- United Kingdom and Ireland only. This product is equipped with a 13 A mains plug. If the fuse in the plug needs replacing, a 13 A ASTA (BS 1362) fuse should be used.
- This product fulfils the requirements of the EU Directive.

2.3 Usage



WARNING!

There is a risk of personal injury, electric shock, fire or damage to the product.

- This product is for domestic use only.
- Do not dry soaked garments in the tumble dryer.
- Take care not to damage the product's cooling circuit. The product contains R290 (propane). The refrigerant is flammable. If the cooling circuit is damaged, ensure that there are no open flames or other sources of ignition in the room. Air the space. Do not place flammable substances or objects soaked in flammable substances in, near or on the product.

2.4 Maintenance and cleaning



WARNING!

There is a risk of personal injury, electric shock, fire or damage to the product.

- Do not spray water or steam on the product to clean it.
- Clean the product with a damp, soft cloth. Use only neutral detergents. Do not use abrasive products, scouring pads, solvents or metal objects.
- To prevent damage to the cooling system, be careful when cleaning the product.

2.5 Divestment

WARNING!



Risk of suffocation or injury.

- Unplug the product from the electrical outlet.
- Cut the power cord near the product and discard it.
- Remove the door latch (if present) to prevent children or pets from being trapped in the drying cabinet.
- Dispose of the product in accordance with local regulations for WEEE (Waste Electrical and Electronic Equipment) disposal.

3. PRODUCT DESCRIPTION

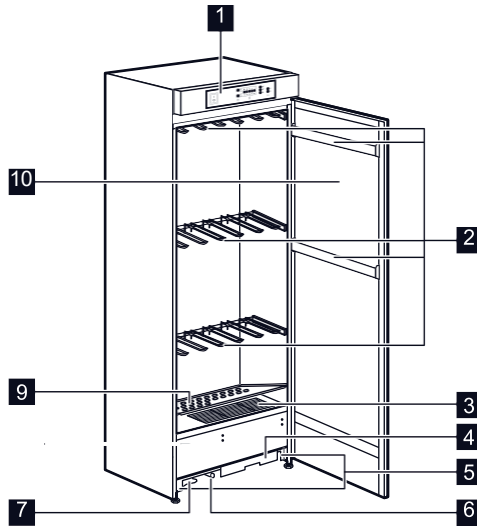

- | | |
|---------------------------|----------------------|
| 1 Control panel | 6 Drain hose |
| 2 Hangers | 7 Mains cable |
| 3 Lint filter | 8 Air inlet filter |
| 4 Condensation water tank | 9 Protective plate |
| 5 Adjustable foot | 10 Door (reversible) |

4. INSTALLATION

It is recommended that the drying cabinet is placed on a drainage plate unless it is located in a bathroom or laundry room. This makes it easier to detect a possible leak.

4.1 Placement

Ensure that the drying cabinet is level where it is installed. Tilt the drying cabinet slightly to raise the feet a few centimetres. Adjust the feet with a 17 mm spanner.

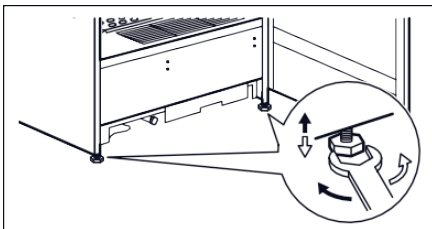

The door adjustment is dependent on the product being level.

Fixing to the wall

- ! The cabinet should be fixed to a wall to prevent tipping.
Install the two angle brackets on the product as follows:

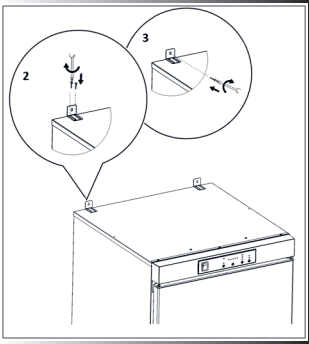

1. Ensure that the drying cabinet is level where it is installed.
2. Screw the brackets to the top of the product. The brackets have grooves for adapting to the wall.
3. Attach the product to the wall.

4.2 Installing the drying cabinet hangers

Place the drying cabinet hangers in their holders. If necessary, the hangers can be lowered by lifting them straight up from their holders and folding them down towards the rear wall.

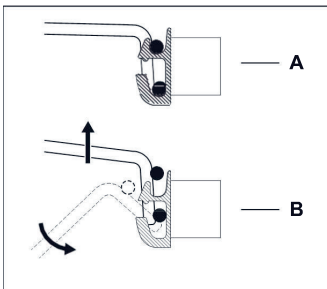

4.3 Drainage hose

To avoid emptying the condensate tank, the appliance can be connected to the sewerage system.

If the distance between the appliance and the drain exceeds 0.2 metres, a drain kit must be used. It can be ordered from Distriparts

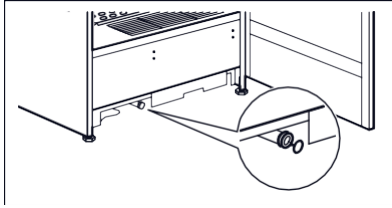

4.4 Re-hanging the door



WARNING!

Disconnect the plug from the power socket before starting the work.



It is recommended that two people perform the door hanging.

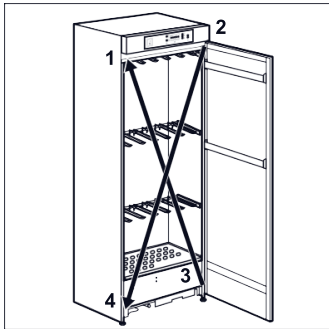

1. upper tray
2. upper hinge
3. Lower hinge
4. Lower tray

1. Unscrew the lower hinge and turn it to the left and remove it. Remove the door.

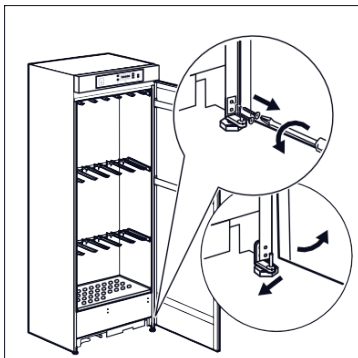

2. Unscrew the lower hinge bracket and install the threaded washer on the opposite side.

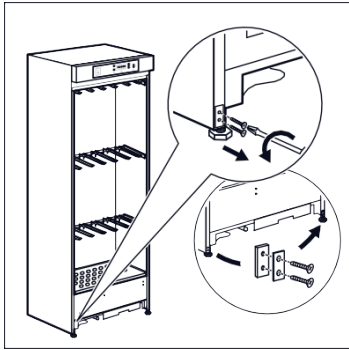

3. Unscrew the upper hinge.

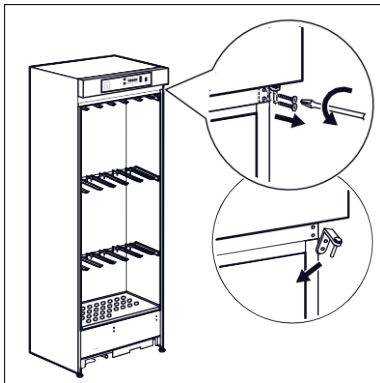

4. Unscrew the upper hinge bracket (part of the front panel) and install the threaded washer on the opposite side.

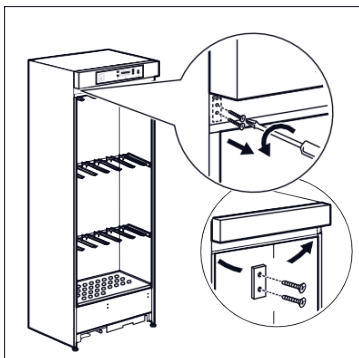

5. Install the lower hinge on the opposite upper side.



6. Replace the door on the top hinge.

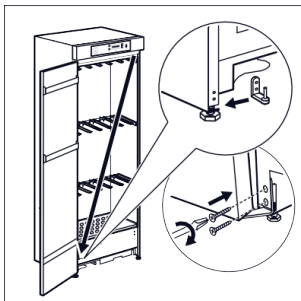
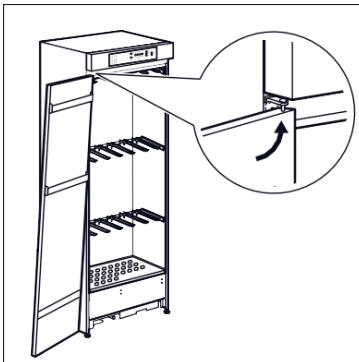

7. Install the upper hinge on the opposite lower side.

8. Unscrew the handle. Remove the cover plugs on the opposite side by using a 3 mm mandrel or drilling into them. Install the handle. Attach the cover plugs found in the accessory bag.

- i** Finally, check the following:
- That all screws are tightened.
 - The magnetic seal sucks firmly against the cabinet.
 - The doors open and close properly.
- If you do not wish to carry out the above measures, you can contact your nearest authorised service workshop.

The service technician will turn the door for a fee.

5. CONTROL PANEL

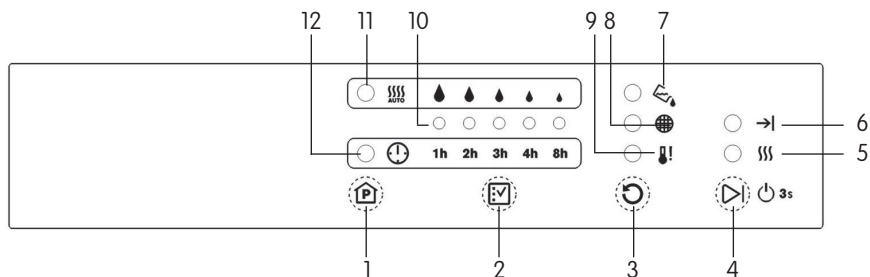

- 1. programme button
- 2. programme selection button
- 3. alarm reset button
- 4. On/off button and start/stop button
- 5. drying programme/door open indicator
- 6. drying programme ready indicator
- 7. The indicator for the condensate tank is full
- 8. indicator for cleaning the filters
- 9. overheat protection indicator
- 10. setting indicator
- 11. auto mode indicator
- 12. timer indicator

6. DRYING PROGRAMME

AUTO MODE	Drying is switched off automatically when the selected level of dryness is reached..
TIMER MODE	Drying is switched off when the selected time is reached.

- i** The door must be closed before the drying programme can start.
- i** Changing the drying programme once a drying programme has started is not possible. To change the drying programme, the ▶ Start/Stop button must be pressed. and another programme selection must be made

7. DAILY USE







7.1 Turn off the drying programme:

Last used drying programme:







1. Press and hold the power button for 3 seconds.
2. Press the ▷| Start/Stop button.

Select another drying programme:

Automatic mode:

1. Press the  programme button until the Auto Mode  indicator appears.
2. Press the  programme setting button to select the drying level.
3. Press the ▷| Start/Stop button. The drying programme  indicator lights up..
When the drying programme is finished, the drying programme  indicator turns off and the drying programme completion  indicator turns on.

Timer mode:

1. Press the  programme button until  the Timer indicator appears.
2. Press the  programme setting button to select the drying time.
3. Press the ▷| Start/Stop button. The drying programme  indicator lights up.
When the drying programme is completed, the drying programme  indicator goes out and the drying programme completion  indicator lights up.

7.2 Switching off the drying programme

To manually interrupt the drying programme, press the ▷| Start/Stop button.

To restart the drying programme, press the ▷| Start/Stop button again.

7.3 The indicator for the condensation tank is full

The condensation water tank full  indicator lights up when the tank is full.

If this  indicator continues while a programme is running, the programme will stop until the water tank is emptied and installed correctly. See "Maintenance and cleaning".

Once the water tank has been replaced, the programme will resume after a short delay.

7.4 The indicator for cleaning the filters



The filter cleaning  indicator lights up when the filters need to be cleaned.

See "Maintenance and cleaning". After cleaning the filters, press the  alarm reset button.

7.5 Open door indicator

If the door is opened during a drying programme, the  indicator flashes. If the door is left open for more than 30 minutes, the programme is paused. When the door is closed, the indicator stops flashing and the programme resumes.

7.6 Overheating indicator

The overheat protection will  ight up if the system is overheated, see “Troubleshooting”. The system requires some time to cool down before the alarm can be reset by pressing  the alarm reset button. After reset, press the  Start/Stop button to start again.

8. TIPS

- All types of laundry, wet clothes, shoes and equipment can be dried in a drying cabinet.

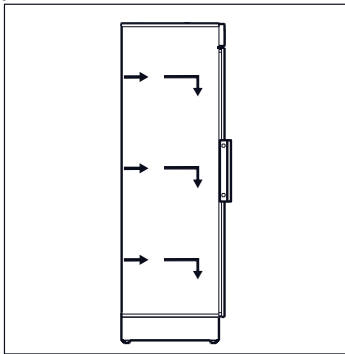

- Laundry shall be hung up to dry in a way that allows air to circulate effectively. The laundry should be evenly distributed throughout the drying cabinet.
- Do not fill the hangers with too much laundry. Use more than one hanger for heavier garments. With this drying cabinet, you can control not only the temperature, but also the level of dryness. Therefore, the drying cabinet has a moisture sensor to provide optimal drying results, regardless of the type of fabric or garment to be dried.

For maximum efficiency, avoid opening the door during drying.

9. MAINTENANCE AND CLEANING



WARNING!

Disconnect the plug from the socket before starting work.

Use only water and a mild detergent to clean the drying cabinet.



CAUTION!!

Never use volatile solvents

If water accumulates on the bottom of the drying cabinet, it should be removed with a sponge or cloth. The protective plate and bottom of the drying cabinet should be kept as clean as possible at all times. Usually it is dry and can be cleaned with a vacuum cleaner.

9.1 Cleaning the filters

The filters collect all the lint that accumulates during drying. To ensure that the drying cabinet works perfectly, the air filter and lint filter must be cleaned at least when indicated by the product.

- The lint filter can be accessed by lifting the cover plate.
- Clean the filter with a damp cloth.
- The air filter is accessed by pulling the corners of the frame outwards.
- Rinse the filter under running water.

 **CAUTION!**
Never use the drying cabinet without a lint filter or with a damaged or blocked filter.

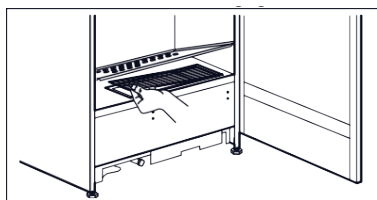

9.2 Emptying the condensation tank

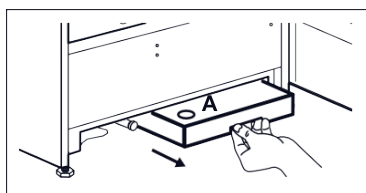

 It is recommended to empty the condensation water tank after each drying operation.

 **WARNING!**
The condensation water is not suitable for drinking or cooking.

- Remove the tank by pulling it outwards.
- Empty the tank through the open lid (A).
- Install the tank by pushing it in.

The tank is correctly installed when it is flush with the front panel above.

10. TECHNICAL DATA

Height	1945 mm
Width	597 mm
Depth	615 mm
Mains voltage	230 V
Fuse	10 A
IP classification	IP 24
Moisture control	5 levels
Timerkontroll	8 hours
Maximum total power	900 W
Total hanging length	16 m
Capacity	4 kg (dry weight)

11. TROUBLESHOOTING

Problem	Possible cause	Action
The product does not work	Make sure the plug is firmly inserted into the socket.	Insert the plug firmly into the power socket.
	Check that the fuses are intact	Check the fuses. Replace if necessary.
	Check that the main switch is switched on.	Switch on the main power switch.
Unsatisfactory drying result.	The wrong drying time or level has been selected.	Select the correct programme.
	Airflow around the filter is blocked.	Remove the object that is in the way.
	Excessive amount of laundry.	Do not exceed the maximum capacity.
	The laundry is unevenly distributed.	Distribute the laundry more evenly.
The programme has ended with an alarm.	The condensation water tank is full.	Empty the tank.
	The filters are clogged.	Clean the filters.
	The system is overheated.	Check the filters and restart.

The programme does not resume after emptying the tank.	The tank is not correctly sized.	Replace the tank correctly.
The programme does not resume after emptying the tank.	The drain hose is either clogged or not correctly installed.	Clean the drain hose and check the installation.
Three setting indicators are flashing.	Problem with temperature sensor.	Contact your nearest authorised service centre.
The lighting does not work.	The lamp is in standby mode.	Close and open the door.
	The lamp is broken.	Contact the nearest authorised service centre.

 Contact your nearest authorised service centre if this advice does not solve the problem.



11.1 Replacing the bulb.

The product has an interior light consisting of a long life LED lamp.

Only service personnel may replace the bulb.

Contact an authorised service centre.

12. ENVIRONMENTAL PROTECTION

Recycle materials with the symbol . Recycle the packaging by placing it in a suitable container. Help protect our environment and our health by recycling waste electrical and electronic products. Do not throw away products labelled with the symbol  with household waste. Return the product to the nearest recycling centre or contact the local authority office.

ELVITA

elonGROUP

Elvita products are distributed and marketed by Elon Group AB

Elon Group AB Bäcklundavägen 1 | 702 03 Örebro
Sweden

ELON GROUP | +46(0)10-220 40 00 | ELONGROUP.SE
Support and service: ELVITA.SE

1001939-01