



Dører som kan
hengsles om



Enkelt å bruke



Super freeze



LED-lys

CKF5201V Kombiskap

- Høyde 2024 mm
- Bredde 605 mm
- 249 liter kjøleskapkapasitet
- 106 liter fryserkapasitet
- Energieffektivitetsklasse D

Det funksjonelle kombiskapet med god plass

Dette kombiskapet har romslig kapasitet og flere oppbevaringsalternativer. Dette kombiskapet har funksjonell design, enkel tilgang og dør som kan hengsles om, og det passer dermed perfekt i ethvert kjøkken.

Praktiske betjeningselementer

Innstillingene justeres enkelt via berøringskontrollpanelet på fronten til døren på kombiskapet. Juster temperaturen for hvert av rommene, eller aktiver funksjoner som f.eks. Super Freeze-modus, som kjøler fryseren raskt for å holde matvarene dine ferske lenger.

Varierte og justerbare oppbevaringsalternativer

Dette kombiskapet har oppbevaringsalternativer for alle typer matvarer. Dette produktet har firestjerners oppbevaringsrom og håndterer alt fra å holde frukt og grønnsaker friske til å bevare næringsinnholdet og smaken i frossen mat i lang tid. Både kjøleskapet og fryseren har rikelig med plass, og glasshyllene kan tas ut for tilpassing til alle behov.

Bruker- og miljøvennlig

La kombiskapet gjøre jobben. Den automatiske avrimingen fjerner rim. Produktet er stillegående og energieffektivt, av hensyn til både deg og miljøet.

Døralarm

Du trenger ikke å være redd for at døren skal bli stående åpen lenge hvis noen i familien glemmer å lukke den. Hvis døren blir stående åpen i mer enn 2 minutter, utløses en alarm for å minne deg på å lukke døren. Med døralarmen sparer du energi og unngår at mat blir ødelagt.



Produktegenskaper

Farge	Hvit
Installering	Frittstående
Automatisk avriming	Ja
Display	Ja
Super freeze	Ja
Døralarm	Ja
LED-lamper	Ja
Dørhengsler	Vendbar
Kjøleskapvolum	249 l
Fryservolum	106 l
Flaskestativ	Nei
Stillbare føtter	Ja

Tekniske spesifikasjoner

Nettovekt	76 kg
Bruttovekt	83 kg
Høyde	2024 mm
Bredde	605 mm
Dybde	723 mm
Ved strømbrudd er maten trygg i	11 timer
Antall kompressorer	1
Totalt volum	355 l
Strømforbruk	205 kWh/år
Strømtilførsel	220~240 V / 50 Hz
Ledningens lengde	2 m
Nominell strøm	0,6 A
Akustisk støyutslipp, luft	36 dBA
Akustisk støyutslippsklasse, luft	C
Klimaklasse	SN, N, ST, T
Energieffektivitetsklasse	D
Modellidentifikasjon	CKF5201V

Du finner mer informasjon om produktets energieffektivitet på <https://eprel.ec.europa.eu/>. Bruk modellidentifikasjonen til å finne informasjon.

Mål

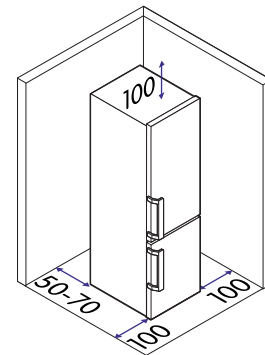
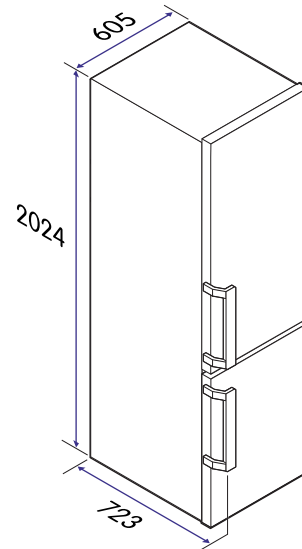

(mm)

Informasjonen kan endres. Det kan forekomme utslittede tell i informasjonen.

Energimerking

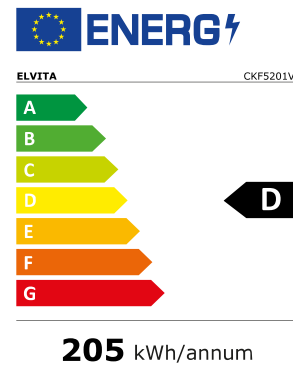

91212102