

CUI4705V - 2026-01-07

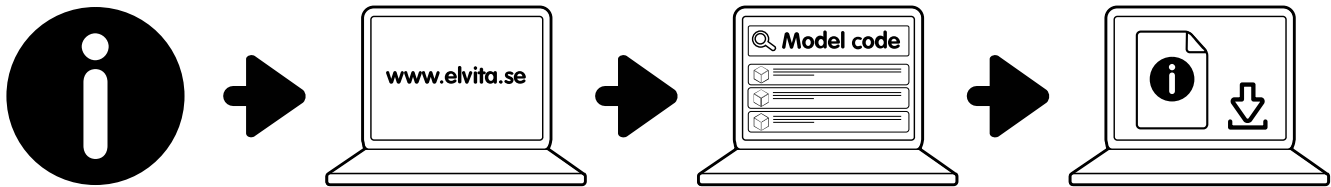

You can find the latest updated manual online. Please go to elvita.se and use the search function and the product's model code to find the manual.

CONTENTS/INHALT/INNEHÅLL/INNHOLD/INDHOLD/SISÄLLYSLUETTELO/ EFNISYFIRLIT

ENGLISH	2
DEUTSCH	25
SVENSKA	48
NORSK	71
DANSK	94
SUOMI	117
ÍSLENSKA	140

Contents

SAFETY	4
Admonitions	4
Intended use	4
Safety for children and people with disabilities.....	4
General safety.....	5
Safety during installation	5
Safety during operation	5
Safety during maintenance	6
Disposal.....	6
QUICK START	7
Quick start	7
GETTING STARTED	9
Getting to know your oven	9
Control panel	9
Use the child lock	9
Accessories.....	9
Cooling fan	9
Before first use	10
Set the time	10
Heat up the oven for the first time.....	10
COOKING	11
Wire guides	11
Insert the oven grid	11
Start cooking	11
Adjust cooking time.....	12
Adjust temperature	12
Pause cooking.....	12
Stop cooking	12
Oven functions	12
Oven lamp	12
Defrost.....	13
Bottom heater.....	13
Conventional cooking.....	13
WaterClean	13
Conventional cooking with fan	13
Radiant grilling.....	13
Double grilling	13
Double grilling with fan	13
ECO function	14
Convection	14
Use the reservation function	14

Set a reminder	14
Use the energy saving function	15
CLEANING	16
Clean the oven	16
Use the WaterClean programme	16
TROUBLESHOOTING	17
Replace the light bulb	17
Remove and install the oven door	18
Replace the oven glass panes	19
INSTALLATION	21
Oven placement	21
Install the oven	21
APPENDIX	23
Specifications	23
Dimensions	23
EU directives and standards	24
Recommendations for the eco function	24

SAFETY

Read the instructions carefully before you install and use the product. Save the instructions and keep them near the product for future reference. Failure to follow these instructions will render all warranties invalid.

Admonitions

**DANGER!**

Used when there is a risk for personal injury or death.

**WARNING!**

Used when there is a risk for personal injury.

**CAUTION!**

Used when there is a risk for damage to the product.

**NOTE!**

General information that you should be aware of.



Helpful tips that you may find useful.

Intended use

This product is intended

- to be used in a household setting,
- to be installed as a built-in unit and
- for heating and cooking various foodstuff.

This product is not intended

- to be used in locations where special conditions prevail, such as the presence of a corrosive or explosive atmosphere (dust, vapour or gas),
- for outdoor use or
- for room heating or similar purposes.

Safety for children and people with disabilities

**WARNING!**

- Do not allow children to go near the product when it is in operation, particularly when the grill is on.

**WARNING!**

- Keep packing materials such as plastic bags, polystyrene, or nails out of the reach of children as these items can be dangerous to them.

**WARNING!**

Only let the following groups use the product if they are supervised or if instructions are provided to them about how to use the product in a safe way. They must understand the hazards involved.

- Children 8 years and older. (Children younger than 8 years must be continuously supervised, or be kept away from the product.)
- People with reduced physical, sensory or mental capabilities.
- People with a lack of experience and knowledge.

**WARNING!**

- Do not let children play with the product.
- Do not let children clean the product without supervision.

General safety

**WARNING!**

- Some parts of the product may retain heat for a long time. Wait for the parts that are directly exposed to heat to cool down before touching them.
- If the surface is cracked, switch off the product to avoid the risk of electric shock.

**CAUTION!**

Do not place anything on the door of the product when open. Do not place anything on the drawer of the product when open. You may unbalance your product or break the door or the drawer.

**NOTE!**

If you are not going to use the product for some time, it is advisable to disconnect it from the mains socket.

Safety during installation

**WARNING!**

- Only a qualified electrician who takes the local laws and regulations into account may replace or repair the power connection of this oven.
- Make sure the connection parameters of the oven (fuse rating, voltage and frequency) match the mains power supply. If in any doubt, consult a qualified electrician.
- The power cord of the oven must be connected to an earthed socket.
- Electrical parts must be completely insulated.
- Do not kink the power cord.
- All guards must be firmly fixed into place so that it is impossible to remove them without using special tools.

**CAUTION!**

Do not hold or carry the oven by the door handle. The door handle cannot hold the weight of the oven and may break off.

Safety during operation

**WARNING!**

Make sure all packaging remnants have been removed from the cooking compartment.

**WARNING!**

- Position the oven grid correctly between the wire guides to ensure that the oven operates safely.
- Insert the oven grid in the correct direction. This will ensure that hot food items do not slide out during careful removal of the grid or tray.
- The door of the product should be opened as little as possible during cooking.
- The product becomes very hot during use. Do not touch the heating elements inside the product.
- Use the product in an open environment.

Safety during maintenance



WARNING!

- If the power cord is damaged, it must be replaced by the manufacturer, the manufacturer's service agent or similarly qualified person in order to avoid hazards.
- Wait for the oven to cool down or use protection when removing an old light bulb to avoid burning yourself.
- Ensure that the oven is switched off before replacing the oven lamp to avoid the possibility of electric shock.
- When removing or installing the oven door the hinge springs may loosen, causing personal injury.



CAUTION!

- Do not use steam cleaners.
- Do not use harsh abrasive cleaners or sharp metal scrapers to clean the oven door glass as they can scratch the surface, potentially resulting in the glass shattering.
- Do not forcibly pull out the door. The glass may break.
- Do not lift or carry the oven door by the door handle.

Disposal



Dispose of packaging in an environmentally-friendly manner. Recycling packaging, while observing national and local regulations, can reduce the consumption of raw materials and the amount of waste in landfill sites.

This product is marked in compliance with European Directive 2012/19/EU, Waste Electrical and Electronic Equipment (WEEE). The symbol on the product or on its packaging indicates that this product should not be treated as household waste. Instead it shall be handed over to the applicable collection point for the recycling of electrical and electronic equipment.

By ensuring this product is disposed of correctly, you will help prevent potential negative consequences for the environment and human health, which could otherwise be caused by inappropriate waste handling of this product. For more detailed information about recycling of this product, please contact the relevant municipal body in charge of waste management, your household waste disposal service or the store where you purchased the product.

QUICK START

Quick start

Using the oven

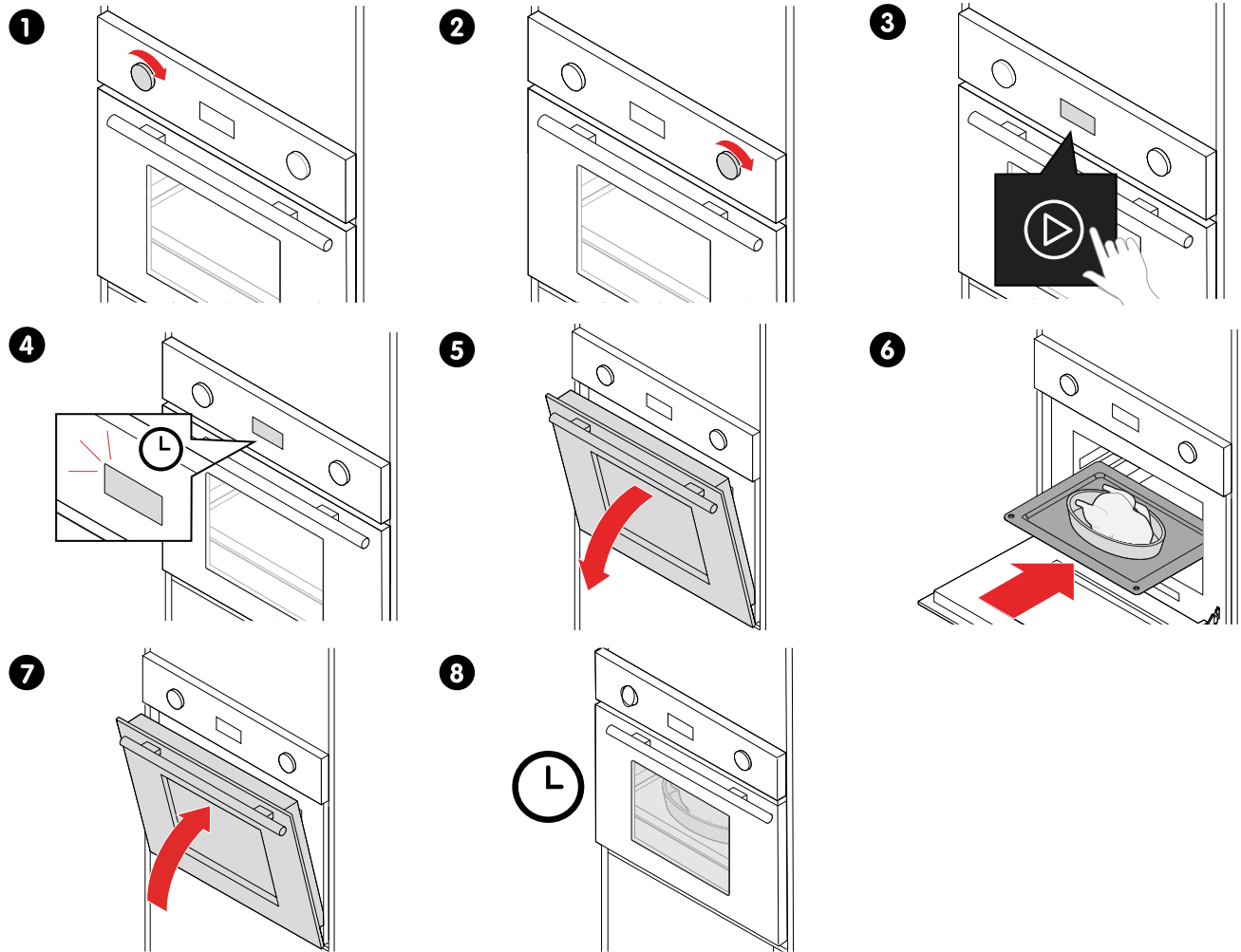

After using the oven

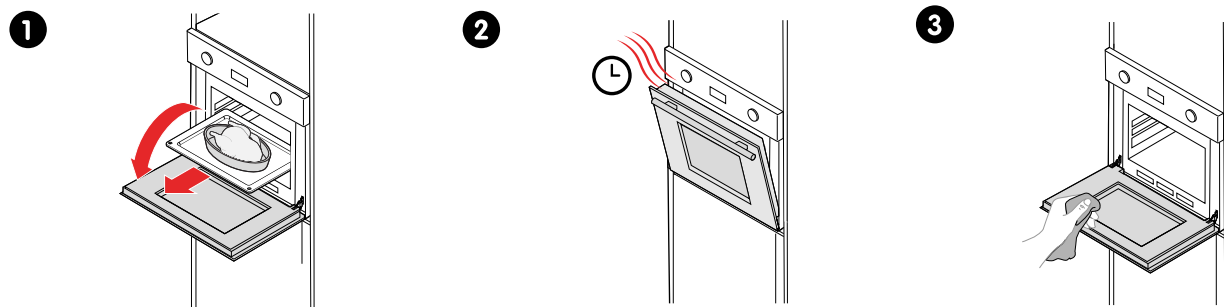

4

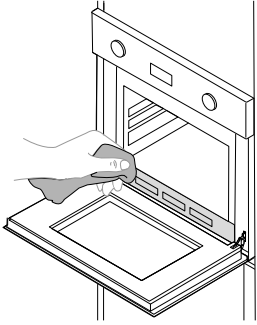

5

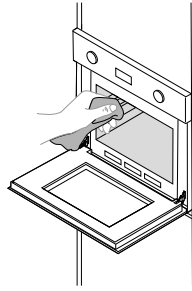

GETTING STARTED

Getting to know your oven

Control panel

Use the controller knobs and the touch symbols to control the oven.

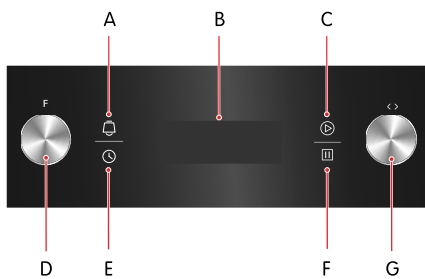

- A. Reminder
- B. Display
- C. Start
- D. Function selector
- E. Time
- F. Stop
- G. Setting selector

Use the child lock

Use the child lock to prevent accidental operation of the oven.

1. To turn on the child lock, touch [start] [stop] and hold for 3 seconds. The child lock is turned on and [child lock] is displayed.
2. To turn off the child lock, touch [start] [stop] and hold for 3 seconds. The child lock is turned off and [child lock] disappears.



To stop cooking when the child lock is turned on, you only need to touch [stop] once.

Accessories

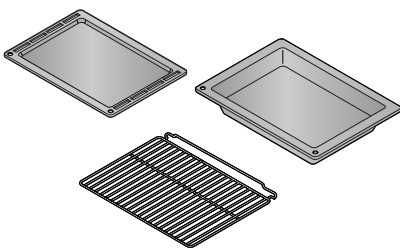

Shallow trays

For baking pastries or as a drip tray.

Deep tray

For roasting large amounts of vegetables and meat or preserving food.

Oven grid

For grilling or roasting food, either placed directly on the grid, or in a baking dish. The oven grid has a raised rear edge to ensure that food items do not slide off when you remove the grid from the oven.





Cooling fan

Your oven has a cooling fan. The cooling fan switches on during operation. The hot air escapes above the door. The cooling fan continues to run for a certain time after operation.

Before first use

Set the time

When you first connect the oven to a power source, you will be prompted to set the time.

1. Touch  [time].
The hour digits start to flash.
2. Turn  [setting selector] to the current hour.
3. Touch  [time].
The minute digits start to flash.
4. Turn  [setting selector] to the current minute.
5. Touch  [time] again.
The time is now set.







Heat up the oven for the first time

Heat up the oven without food in it to get rid of the new oven smell.



WARNING!

Make sure all packaging remnants have been removed from the cooking compartment.

1. Turn  [function selector] to  [conventional cooking].
2. Turn  [setting selector] to 250 °C.
3. Touch  [start] to start the oven.
The selected temperature starts to flash.
4. Turn  [function selector] to 90 minutes and touch  [start] within 3 seconds to confirm.
When the oven reaches the desired temperature, the selected temperature stops flashing and an acoustic signal sounds.

The oven begins to heat up and turns off after 90 minutes.

During initial use, it is completely normal that there will be a small amount of smoke and odour. If this does occur, you simply have to wait for the smell to clear before putting food into the oven.

COOKING

Wire guides

Wire guides allow you to choose between 5 different levels when you insert a grid, tray or other accessory into the oven. The levels are counted from the bottom and up.

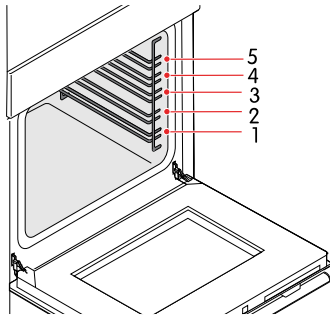

The oven is safe to use both with and without the guides.

Insert the oven grid



WARNING!

- Position the oven grid correctly between the wire guides to ensure that the oven operates safely.
- Insert the oven grid in the correct direction. This will ensure that hot food items do not slide out during careful removal of the grid or tray

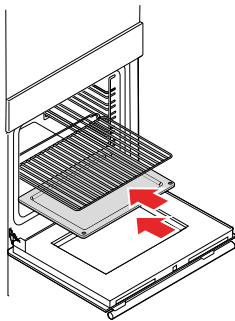

Start cooking

1. Turn **F** [function selector] to the desired oven function.
2. To change from the default temperature, turn **⊞** [setting selector] to the desired temperature.
3. Touch **▶** [start] to start cooking.

NOTE!

- If the door is opened during cooking, the cooking is paused. To resume cooking, close the door and press **▶** [start].
- If the door is open and **▶** [start] is pressed, door is displayed.

The selected temperature starts to flash.

When the oven reaches the desired temperature, the selected temperature stops flashing and an acoustic signal sounds.

The default cooking time is 9 hours.

- To change the default cooking time, turn **F** [function selector] to the desired cooking time and touch **▶** [start] within 3 seconds to confirm.
The cooking time starts to count down. The buzzer will sound 5 times when the countdown has finished.
To view the current time during the cooking countdown, touch **⌚** [time].

If you have set the oven function but not touched **▶** [start] within 5 minutes, the oven returns to standby.

Adjust cooking time

- Turn **F** [function selector] to the desired cooking time.
- Touch **▶** [start] within 3 seconds to confirm.

Adjust temperature

- Turn **⊞** [setting selector] to the desired temperature.
- Touch **▶** [start] within 3 seconds to confirm.

Pause cooking

- To pause cooking when the cooking time is set, touch **⏸** [stop] once.
The heat is turned off and the cooking time countdown is paused.
- Touch **▶** [start] to resume.

Stop cooking

- To stop cooking, touch **⏸** [stop] twice.
- After the oven has cooled down, dry water from the water collector.

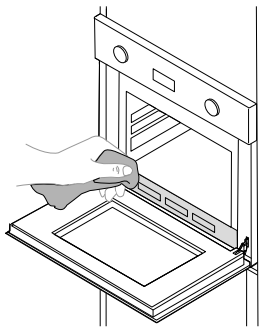

Oven functions

Oven lamp



Enables you to observe cooking progress without opening the door. The oven lamp comes on automatically for all oven functions, except the ECO function.

Defrost



Circulation of air at room temperature enables quicker thawing of frozen food (without use of any heat). It is a gentle but fast way to speed up defrosting time and thawing of, for example, ready-made dishes and produce filled with cream.

Bottom heater



A concealed element in the bottom of the oven provides heat. It is mainly used for keeping food warm. The temperature can be set within the range of 60-120 °C. The default temperature is 60 °C.

Conventional cooking



Top heater and bottom heater work together to provide conventional cooking. The temperature can be set within the range of 50-250 °C. The default temperature is 220 °C.

WaterClean



Use this oven mode to remove stains and food residue from the oven. The programme takes 30 minutes. Recommended temperature: 100 °C.

Conventional cooking with fan



Combination of the fan and both heating elements provides more even heat penetration, providing an energy saving of up to 30-40 %. Dishes are lightly browned on the outside and still moist on the inside. This function is suitable for grilling or roasting large pieces of meat at a higher temperature. The temperature can be set within the range of 50-250 °C. The default temperature is 220 °C.

Radiant grilling



The inner grill element switches on and off to maintain temperature. The temperature can be set within the range of 150-240 °C. The default temperature is 210 °C.

Double grilling



The inner radiant element and the top element are both on. The temperature can be set within the range of 150-240 °C. The default temperature is 210 °C.

Double grilling with fan



The inner radiant element and the top element are on in conjunction with the fan. The temperature can be set within the range of 150-240 °C. The default temperature is 210 °C.

ECO function



For energy-saving cooking. Cooks the selected ingredients in a gentle manner, with the heat coming from the top and the bottom.

Convection



An element around the convection fan provides an additional source of heat for convection style cooking. When using the convection function, the fan automatically comes on to improve air circulation inside the oven and creates an even heat for cooking. The temperature can be set within the range of 50-240 °C. The default temperature is 180 °C.

Use the reservation function

Use the reservation function to let the oven start cooking automatically. Set a time when the cooking should start, an oven function, a cooking time and a temperature.

The clock must be set in advance.

1. Set the starting time:
 - a. Touch [time] and turn [setting selector] to the hour of the starting time.
 - b. Touch [time] again and turn [setting selector] to the minute of the starting time.
NOTE! Do not touch [time] again.
2. Turn [function selector] to the desired oven function.
You can select all oven functions except [defrost], [meat probe] and [oven lamp].
3. Touch [start] to confirm starting time and oven function.
4. Turn [function selector] to the desired cooking time.
5. Turn [setting selector] to the desired temperature.
6. Touch [start] to confirm cooking time and temperature.
The reservation is now set and the display shows the current time and [hourglass].
7. Before the starting time is reached you can do any of the following:
 - To view the set starting time, touch [time].
 - To view the set cooking time and temperature, touch [stop].
Touch [start] to return to the reservation state.
 - To cancel the reservation, touch [stop] twice.

At the set starting time, cooking starts automatically. This is indicated by a buzzing sound and [hourglass] disappears. The oven operates as normal during cooking.



NOTE!

You cannot use the reminder function and the reservation function at the same time.

Set a reminder

Set a reminder to count down the time or help you remember to do something. You can only set the reminder in standby mode.

1. Touch [reminder] and turn [setting selector] to the number of hours (0-9 hours).
2. Touch [reminder] again and turn [setting selector] to the number of minutes (0-59 minutes).
3. Touch [start] to confirm.
The time starts to count down. When it reaches 0 an acoustic signal sounds 10 times.
To view the current time during the reminder countdown, touch [time].

You can cancel the reminder during setting by touching  [stop]. After the reminder has been set, you can cancel it by touching  [stop] twice.

The countdown of the reminder remains unaffected by opening the door.

Use the energy saving function

Use the energy saving function to turn off the display immediately.



NOTE!

The display is automatically turned off after 10 minutes of inactivity during standby mode or when a reminder is active.

1. To activate the energy saving function right away, touch and hold  [start] for 3 seconds. The display turns off immediately and enters energy saving mode.
2. To turn off the energy-saving function, touch any symbol or turn any control knob. The display lights up.

CLEANING

Make sure to clean your oven regularly to make it last longer and keep a good appearance.



CAUTION!

Do not use the following items to clean the oven as they can cause surface damage.

- Harsh abrasive cleaners
- Hard scouring pads
- Cleaning sponges
- High pressure cleaners
- Steam cleaners

Clean the oven

Clean the oven cavity regularly. The modern design of this oven keeps maintenance to a minimum.

- Disconnect the power before performing any maintenance and cleaning.
- Set all controls in the off position.
- Wait until the inside of the oven cavity is not hot but only slightly warm.
- Clean the surface of the oven cavity with a damp cloth, soft brush or fine sponge and then wipe dry.
- If there is heavy soiling, use hot water with a non-abrasive cleaning product.
- Never leave acidic substances (lemon juice, vinegar) on stainless steel parts.
- Clean the baking pans using a mild detergent.
- Clean the wire guides using a conventional detergent.



Use the WaterClean programme

Use the WaterClean programme to easily remove stains and food residue from your oven.



CAUTION!

Make sure the oven has cooled down before you start the WaterClean programme.

1. Turn  [function selector] to  [WaterClean].
2. Turn  [setting selector] to 100 °C.
3. Pour 0.6 l water into a baking tray and place it in the lower guide.
4. Let the programme run for 30 minutes. The food residues will soften.
5. Clean the oven enamel walls with a damp cloth.

TROUBLESHOOTING

Learn how to remove and install the light bulb, the oven door, and the oven glass panes.

Replace the light bulb

You can easily replace a broken light bulb yourself.

**WARNING!**

Wait for the oven to cool down or use protection when you remove the old light bulb to avoid burning yourself.

1. Disconnect power from the mains outlet or switch off the circuit breaker of the unit's mains outlet.
WARNING! Ensure that the oven is switched off before replacing the oven lamp to avoid the possibility of electric shock.

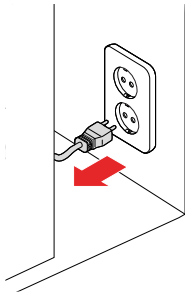

2. Unscrew the glass lamp cover by turning it anti-clockwise.

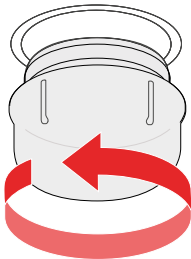

3. Replace the bulb with a new one of the same type.
NOTE! Only use 25-40 W/220 V - 240 V, T300 °C halogen bulbs.

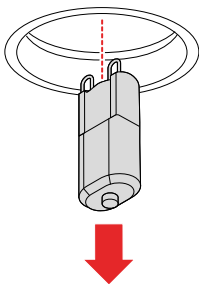

4. Screw the glass lamp cover back in place.

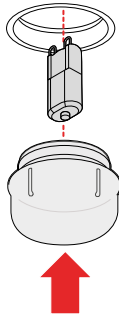

Remove and install the oven door

Remove the oven door to replace it with a new door, or to be able to remove the oven glass panes (see section "Replace the oven glass panes", [page 19](#)).

1. Open the door fully.

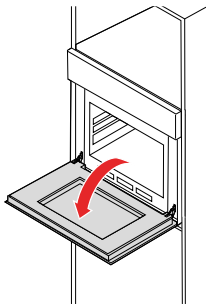

2. Pull the buckle at the door hinge upwards and then towards the door. Repeat for the other door hinge.
WARNING! The hinge springs may loosen, causing personal injury.

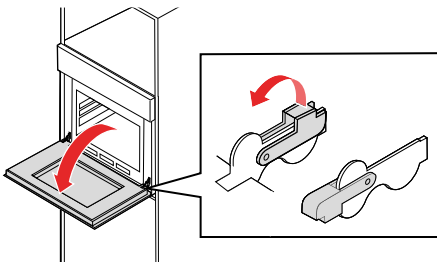

3. Close the door to an angle of about 30°.

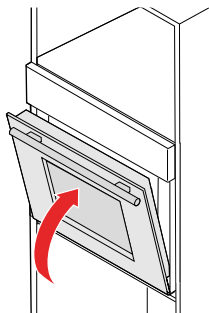

4. Hold the door with one hand on each side. Lift it upwards and slowly pull the door out from the oven.
CAUTION! Do not forcibly pull out the door. The glass may break.
CAUTION! Do not lift or carry the oven door by the door handle.

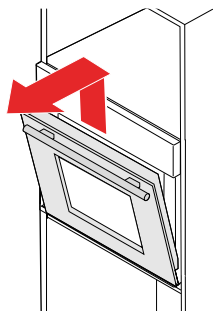

Install in the reverse order.

Replace the oven glass panes

Remove the oven glass panes to clean them or to replace broken panes.

1. Remove the door from the oven (section "Remove and install the oven door", [page 18](#)).

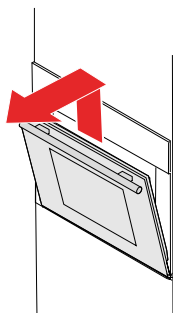

2. Open the door rotation bracket assembly.

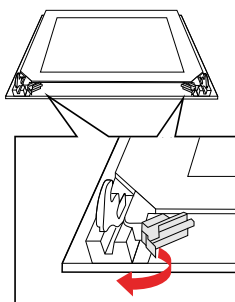

3. Lift up the door's outer glass and pull it out.

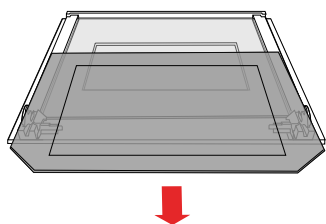

4. Lift up the door's middle glass and pull it out.

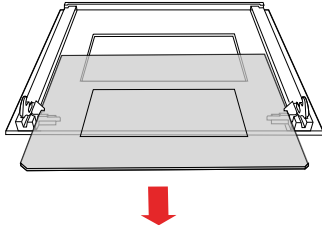

Install in the reverse order.

INSTALLATION

Follow the instructions in this section to install your oven.

- This oven is only intended to be fully fitted in a kitchen. The oven can either be fitted under a worktop or into a tall cupboard.
- This oven is not designed to be used as a tabletop oven or installed behind a decorative door.
- The kitchen unit must not have a back wall behind the oven.
- A gap of at least 45 mm must be maintained between the wall and the base or back panel of the unit above.
- Ventilation slots and intakes must not be covered.
- The safe operation of this oven can only be guaranteed if it has been installed in accordance with these installation instructions.
- The fitter is liable for any damage resulting from incorrect installation.
- The units into which the oven is fitted must be heat-resistant up to 120 °C.

Oven placement

Make sure to place the oven considering the measurements and other factors described in this section. Proper placement allows proper ventilation.

(mm)

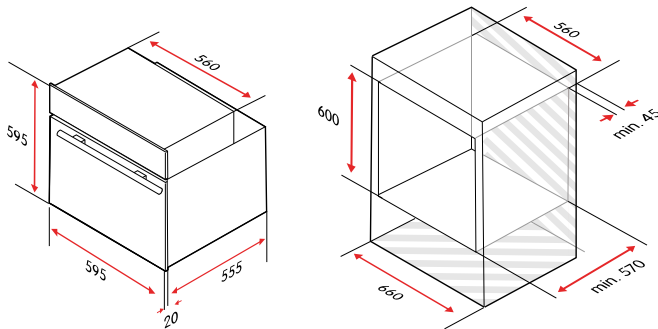

NOTE!

The dimensions do not include room for a power switch or socket.

Install the oven

Make sure to follow the instructions in this section when you install your oven.



NOTE!

The oven must be installed and put into use by an authorised technician and according to local laws and regulations. The manufacturer and the retailer are not responsible for any damage that might be caused by defective positioning and installation by unauthorised personnel.

1. Install the power cord and connect to power mains.

WARNING!

- Make sure the connection parameters of the oven (fuse rating, voltage and frequency) match the mains power supply. If in any doubt, consult a qualified electrician.
- The power cord of the oven must be connected to an earthed socket.
- Electrical parts must be completely insulated.

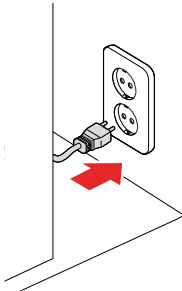

2. Carefully push the oven into the kitchen unit.

WARNING! Do not kink the power cord.

CAUTION! Do not hold or carry the oven by the door handle. The door handle cannot hold the weight of the oven and may break off.

Make sure it is centred.

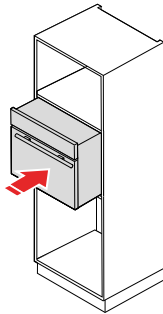

3. Open the oven door and fasten the oven with the supplied distance holders and screws.

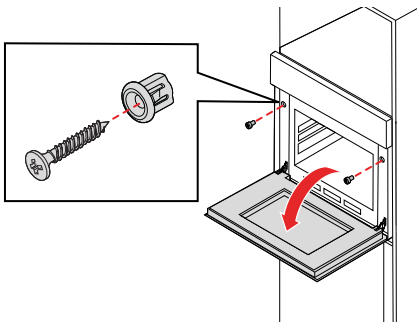

WARNING!

- All guards must be firmly fixed into place so that it is impossible to remove them without using special tools.
- Only a qualified electrician who takes the local laws and regulations into account may replace or repair the power connection of this oven.



NOTE!

The oven is not intended to be operated in conjunction with an external timer or separate remote control system.

APPENDIX

Specifications

Product code	CUI4705V
Height	595 mm
Width	595 mm
Depth (without handle)	575 mm
Weight	32.1 kg
Oven cavity volume	71 l
Power supply	220-240 V, 50-60 Hz
Electrical connection rating	3000 W

Energy efficiency

Energy efficiency index (EEI)	100
Energy efficiency class	A+
Energy consumption per cycle for conventional heating function	0.85 kWh per cycle
Energy consumption per cycle for forced air convection heating function	0.60 kWh per cycle

Dimensions

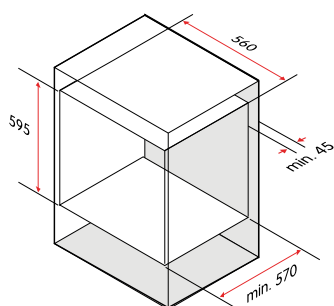
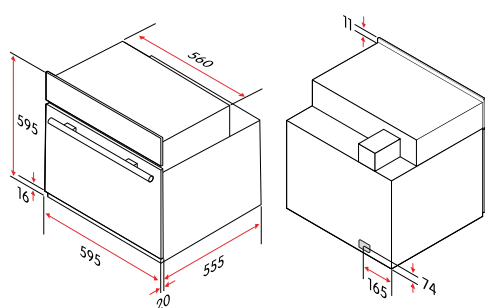

(mm)

EU directives and standards

This product fulfils the applicable EU directives and regulations and carries the CE mark. If not included with the product, a copy of the EU Declaration of Conformity is available on request.

The performance of the product has been tested in compliance with EN 60350-1.

Recommendations for the eco function

Food	Temperature (°C)	Level	Time (min)	Pre-heat
Potato cheese gratin	180	1	90-100	No
Cheese cake	160	1	100-150	No
Meatloaf	190	1	110-130	No

Inhalt

SICHERHEIT	27
Mahnungen.....	27
Verwendungszweck.....	27
Sicherheit für Kinder und Menschen mit Behinderungen.....	27
Allgemeine Sicherheit	28
Sicherheit beim Einbau	28
Sicherheit während des Betriebs	28
Sicherheit bei der Wartung	29
Entsorgung	29
SCHNELLSTART	30
Schnellstart.....	30
ERSTE SCHRITTE	32
Lernen Sie Ihren Ofen kennen	32
Bedienfeld	32
Verwenden Sie die Kindersicherung	32
Zubehör	32
Lüfter	33
Vor der ersten Benutzung	33
Einstellen der Uhrzeit.....	33
Heizen Sie den Backofen zum ersten Mal auf.....	33
KOCHEN	34
Kabelführungen	34
Backofenrost einsetzen	34
Garen starten	34
Garzeit einstellen	35
Temperatur einstellen.....	35
Garen unterbrechen.....	35
Garen beenden	35
Backofenfunktionen	35
Backofenlampe	35
Abtauen	36
Unteres Heizelement.....	36
Konventionelles Kochen.....	36
WaterClean	36
Konventionelles Kochen mit Lüfter	36
Strahlungsgrillen.....	36
Doppelgrillen	36
Doppelgrill mit Lüfter	36
ECO-Funktion	37
Umluft	37
Verwenden Sie die Einstellfunktion	37

Eine Erinnerung einstellen	37
Verwenden Sie die Energiesparfunktion	38
REINIGEN	39
Den Backofen reinigen.....	39
Verwenden Sie das WaterClean-Programm.....	39
FEHLERSUCHE	40
Auswechseln der Glühbirne.....	40
Ausbau und Einbau der Backofentür	41
Auswechseln der Backofenglasscheiben.....	42
INSTALLATION	44
Platzierung des Backofens.....	44
Einbau des Backofens	44
ANHANG	46
Spezifikationen.....	46
Abmessungen	46
EU-Richtlinien und Normen.....	47
Empfehlungen für die Eco-Funktion	47

SICHERHEIT

Lesen Sie die Anweisungen sorgfältig durch, bevor Sie das Gerät installieren und verwenden. Bewahren Sie die Anleitung auf und bewahren Sie sie in der Nähe des Geräts auf. Die Nichtbeachtung dieser Anweisungen führt zum Erlöschen aller Garantien.

Mahnungen

**GEFAHR!**

Wird verwendet, wenn die Gefahr von Personenschäden oder Tod besteht.

**WARNUNG!**

Wird verwendet, wenn die Gefahr von Personenschäden besteht.

**VORSICHT!**

Wird verwendet, wenn die Gefahr einer Beschädigung des Produkts besteht.

**HINWEIS!**

Allgemeine Informationen, die Sie beachten sollten.



Hilfreiche Tipps, die Sie vielleicht nützlich finden.

Verwendungszweck

Dieses Produkt ist bestimmt

- für den Einsatz im Haushalt,
- zur Installation als Einbaugerät und
- zum Erhitzen und Garen verschiedener Lebensmittel.

Dieses Produkt ist nicht bestimmt

- zur Verwendung an Orten, an denen besondere Bedingungen herrschen, wie z. B. das Vorhandensein einer ätzenden oder explosiven Atmosphäre (Staub, Dampf oder Gas),
- für die Verwendung im Freien oder
- für eine Raumheizung oder ähnliche Zwecke.

Sicherheit für Kinder und Menschen mit Behinderungen

**WARNUNG!**

- Lassen Sie Kinder nicht in die Nähe des Geräts kommen, wenn es in Betrieb ist, insbesondere wenn die Grillfunktion eingeschaltet ist.

**WARNUNG!**

- Bewahren Sie Verpackungsmaterial wie Plastiktüten, Styropor oder Nägel außerhalb der Reichweite von Kindern auf, da diese Gegenstände für Kinder gefährlich sein können.

**WARNUNG!**

Lassen Sie die folgenden Personengruppen das Produkt nur verwenden, wenn sie beaufsichtigt werden oder wenn ihnen Anweisungen zur sicheren Verwendung des Produkts gegeben werden. Sie müssen die damit verbundenen Gefahren verstehen.

- Kinder ab 8 Jahren und älter. (Kinder unter 8 Jahren müssen ständig beaufsichtigt werden oder vom Gerät ferngehalten werden).
- Personen mit eingeschränkten körperlichen, sensorischen oder geistigen Fähigkeiten.
- Personen mit mangelnden Erfahrungen und Kenntnissen.

**WARNUNG!**

- Lassen Sie Kinder nicht mit dem Produkt spielen.
- Lassen Sie Kinder das Produkt nicht unbeaufsichtigt reinigen.

Allgemeine Sicherheit

**WARNUNG!**

- Einige Teile des Produkts können die Wärme lange Zeit speichern. Warten Sie, bis die Teile, die direkt der Hitze ausgesetzt sind, abgekühlt sind, bevor Sie sie berühren.
- Wenn die Oberfläche rissig ist, schalten Sie das Gerät aus, um die Gefahr eines Stromschlags zu vermeiden.

**VORSICHT!**

Stellen Sie keine Gegenstände auf die geöffnete Tür des Geräts. Stellen Sie keine Gegenstände auf die geöffnete Schublade des Geräts. Sie könnten Ihr Produkt aus dem Gleichgewicht bringen oder die Tür oder die Schublade beschädigen.

**HINWEIS!**

Wenn Sie das Gerät eine Zeit lang nicht benutzen, sollten Sie es vom Stromnetz abtrennen.

Sicherheit beim Einbau

**WARNUNG!**

- Nur ein qualifizierter Elektriker, der die örtlichen Gesetze und Vorschriften beachtet, darf den Stromanschluss dieses Backofens ersetzen oder reparieren.
- Vergewissern Sie sich, dass die Anschlussparameter des Backofens (Absicherung, Spannung und Frequenz) mit dem Stromnetz übereinstimmen. Wenden Sie sich im Zweifelsfall an eine Elektrofachkraft.
- Das Netzkabel des Backofens muss an eine geerdete Steckdose angeschlossen werden.
- Elektrische Teile müssen vollständig isoliert sein.
- Knicken Sie das Netzkabel nicht ab
- Alle Schutzvorrichtungen müssen fest angebracht sein, so dass sie nicht ohne Spezialwerkzeug entfernt werden können.

**VORSICHT!**

Halten oder tragen Sie den Backofen nicht am Türgriff. Der Türgriff kann das Gewicht des Backofens nicht tragen und kann abreißen.

Sicherheit während des Betriebs

**WARNUNG!**

Vergewissern Sie sich, dass alle Verpackungsreste aus dem Garraum entfernt worden sind.

**WARNUNG!**

- Positionieren Sie den Backofenrost korrekt zwischen den Drahtführungen, um einen sicheren Betrieb des Ofens zu gewährleisten.
- Setzen Sie den Backofenrost in der richtigen Richtung ein. So wird sichergestellt, dass heiße Speisen beim vorsichtigen Herausnehmen des Rosts oder Blechs nicht herausrutschen.
- Die Tür des Geräts sollte während des Garvorgangs so wenig wie möglich geöffnet werden.
- Das Produkt wird während des Gebrauchs sehr heiß. Berühren Sie nicht die Heizelemente im Inneren des Geräts.
- Verwenden Sie das Produkt in einer offenen Umgebung.

Sicherheit bei der Wartung

**WARNUNG!**

- Wenn das Netzkabel beschädigt ist, muss es durch den Hersteller, den Kundendienst des Herstellers oder eine ähnlich qualifizierte Person ersetzt werden, um Gefahren zu vermeiden.
- Warten Sie, bis der Ofen abgekühlt ist, oder schützen Sie sich beim Herausnehmen einer alten Glühbirne, um sich nicht zu verbrennen.
- Vergewissern Sie sich, dass der Backofen ausgeschaltet ist, bevor Sie die Backofenlampe austauschen, um die Gefahr eines Stromschlags zu vermeiden.
- Beim Aus- und Einbau der Backofentür können sich die Scharnierfedern lösen und Verletzungen verursachen.

**VORSICHT!**

- Verwenden Sie keine Dampfreiniger.
- Verwenden Sie keine starken Scheuermittel oder Metallschaber, um das Glas der Backofentür zu reinigen, da diese die Oberfläche zerkratzen und das Glas zerspringen könnte.
- Ziehen Sie die Tür nicht gewaltsam heraus. Das Glas kann zerbrechen.
- Heben Sie die Backofentür nicht am Türgriff an und tragen Sie sie nicht.

Entsorgung



Entsorgen Sie die Verpackung auf umweltfreundliche Weise. Die Wiederverwertung von Verpackungen unter Beachtung der nationalen und lokalen Vorschriften kann den Verbrauch von Rohstoffen und die Abfallmenge auf den Deponien verringern.

Dieses Produkt ist in Übereinstimmung mit der Europäischen Richtlinie 2012/19/EU, Elektro- und Elektronik-Altgeräte (WEEE), gekennzeichnet. Das Symbol auf dem Produkt oder auf der Verpackung weist darauf hin, dass dieses Produkt nicht als Haushaltsabfall behandelt werden darf. Stattdessen sind sie bei der zuständigen Sammelstelle für das Recycling von Elektro- und Elektronikgeräten abzugeben.

Indem Sie sicherstellen, dass dieses Produkt ordnungsgemäß entsorgt wird, tragen Sie dazu bei, mögliche negative Folgen für die Umwelt und die menschliche Gesundheit zu vermeiden, die andernfalls durch eine unsachgemäße Abfallentsorgung dieses Produkts verursacht werden könnten. Nähere Informationen über das Recycling dieses Produkts erhalten Sie bei der zuständigen kommunalen Behörde für Abfallwirtschaft, bei Ihrem Hausmüllentsorgungsdienst oder in dem Geschäft, in dem Sie das Produkt gekauft haben.

SCHNELLSTART

Schnellstart

Verwendung des Backofens

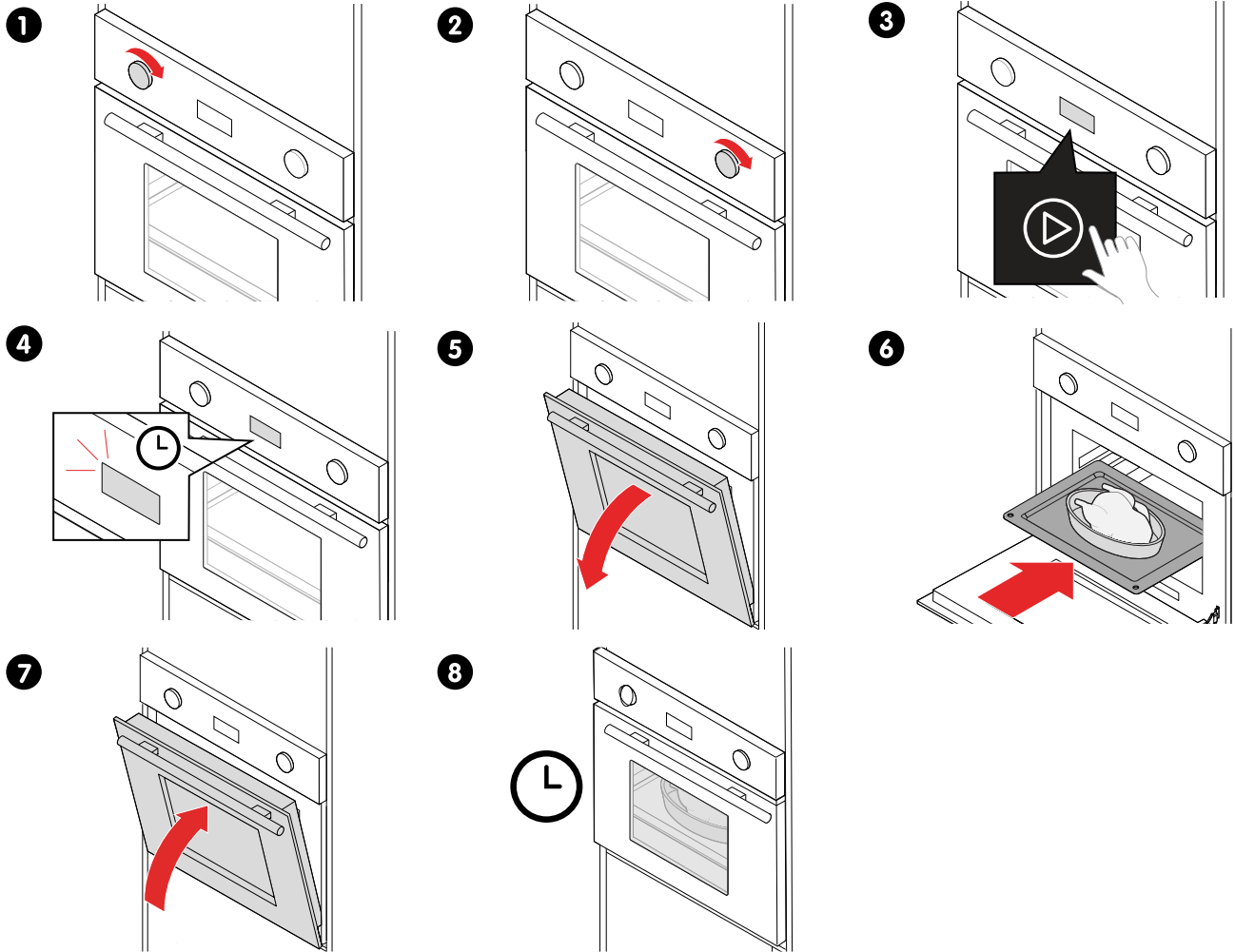

Nach der Benutzung des Backofens

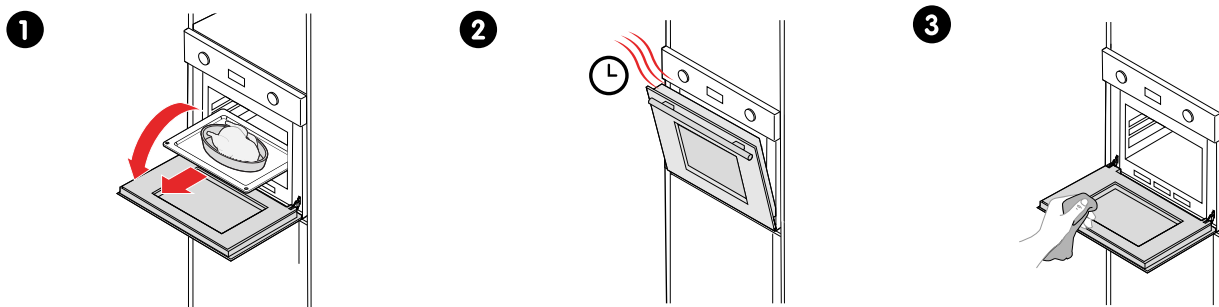

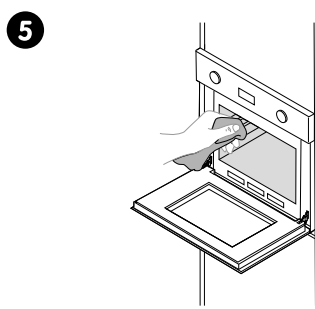
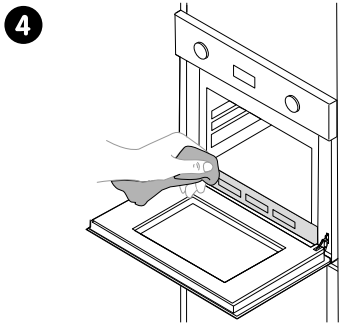

ERSTE SCHRITTE

Lernen Sie Ihren Ofen kennen

Bedienfeld

Verwenden Sie die Drehschalter und die Berührungssymbole, um den Ofen zu steuern.

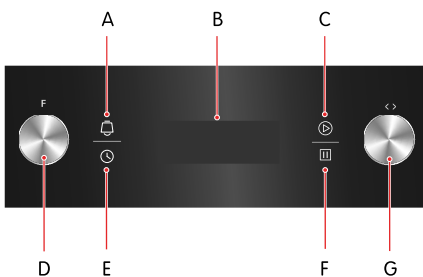

- A. Erinnerung
- B. Display
- C. Start
- D. Funktionswahlschalter
- E. Zeit
- F. Beenden
- G. Funktionswahlschalter

Verwenden Sie die Kindersicherung

Verwenden Sie die Kindersicherung, um eine versehentliche Bedienung des Backofens zu verhindern.

1. Um die Kindersicherung zu aktivieren, drücken Sie bitte [Start] [Stopp] und halten Sie die Taste 3 Sekunden lang gedrückt.
Die Kindersicherung ist aktiviert und [Kindersicherung] wird angezeigt.
2. Um die Kindersicherung zu deaktivieren, drücken Sie bitte [Start] [Stopp] und halten Sie die Taste 3 Sekunden lang gedrückt.
Die Kindersicherung ist deaktiviert und [Kindersicherung] verschwindet.



Um den Kochvorgang zu beenden, wenn die Kindersicherung aktiviert ist, müssen Sie lediglich einmal auf [Stopp] drücken.

Zubehör

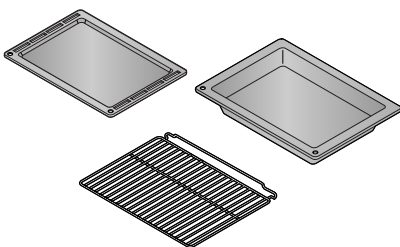

Flache Bleche

Zum Backen von Gebäck oder als Abtropfschale.

Tiefes Blech

Zum Braten großer Mengen von Gemüse und Fleisch oder zum Einmachen von Lebensmitteln.

Backofenrost

Zum Grillen oder Braten von Speisen, entweder direkt auf dem Rost oder in einer Auflaufform. Der Backofenrost hat einen erhöhten hinteren Rand, damit die Speisen nicht abrutschen, wenn Sie den Rost aus dem Backofen nehmen.





Lüfter

Ihr Backofen ist mit einem Lüfter ausgestattet. Der Lüfter schaltet sich während des Betriebs ein. Die heiße Luft entweicht oberhalb der Tür. Der Lüfter läuft nach dem Betrieb noch eine gewisse Zeit weiter.

Vor der ersten Benutzung

Einstellen der Uhrzeit

Wenn Sie den Backofen zum ersten Mal an eine Stromquelle anschließen, werden Sie aufgefordert, die Uhrzeit einzustellen.

1. Tippen Sie auf  [Zeit].
Die Stundenziffern beginnen zu blinken.
2. Drehen Sie  [den Funktionswahlschalter] auf die aktuelle Stunde.
3. Tippen Sie auf  [Zeit].
Die Minutenziffern beginnen zu blinken.
4. Drehen Sie  [den Einstellknopf] auf die aktuelle Minute.
5. Tippen Sie noch einmal auf  [Zeit].
Der Zeitpunkt ist nun festgelegt.







Heizen Sie den Backofen zum ersten Mal auf

Heizen Sie den Backofen ohne Lebensmittel auf, um den Geruch des neuen Backofens loszuwerden.



WARNUNG!

Vergewissern Sie sich, dass alle Verpackungsreste aus dem Garraum entfernt worden sind.

1. Drehen Sie  [den Funktionswahlschalter von] auf  [konventionelles Garen].
2. Drehen Sie  [Funktionswahlschalter] auf 250 °C.
3. Tippen Sie auf  [Start], um den Backofen zu starten.
Die gewählte Temperatur blinkt.
4. Drehen Sie den  [Funktionswahlschalter] auf 90 Minuten und drücken Sie innerhalb von 3 Sekunden auf  [Start], um die Einstellung zu bestätigen.
Wenn der Backofen die gewünschte Temperatur erreicht hat, hört die gewählte Temperatur auf zu blinken und ein akustisches Signal ertönt.

Der Backofen beginnt zu heizen und schaltet sich nach 90 Minuten ab.

Bei der ersten Benutzung ist es völlig normal, dass eine geringe Rauch- und Geruchsentwicklung auftritt. In diesem Fall müssen Sie einfach warten, bis der Geruch verflogen ist, bevor Sie die Speisen in den Backofen geben.

KOCHEN

Kabelführungen

Mit den Kabelführungen können Sie zwischen 5 verschiedenen Ebenen wählen, wenn Sie einen Rost, ein Tablett oder anderes Zubehör in den Backofen einschieben. Die Ebenen werden von unten nach oben gezählt.

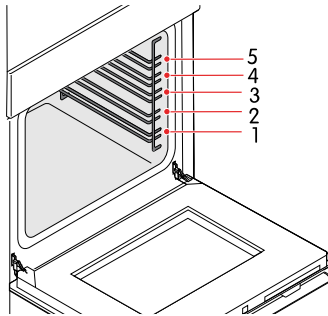

Der Backofen kann sowohl mit als auch ohne die Führungen sicher verwendet werden.

Backofenrost einsetzen





WARNUNG!

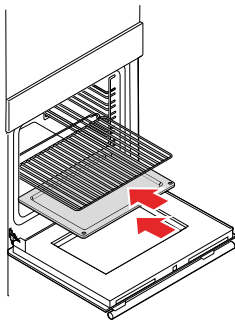

- Positionieren Sie den Backofenrost korrekt zwischen den Drahtführungen, um einen sicheren Betrieb des Ofens zu gewährleisten.
- Setzen Sie den Backofenrost in der richtigen Richtung ein. So wird sichergestellt, dass heiße Speisen beim vorsichtigen Herausnehmen des Rosts oder Blechs nicht herausrutschen



Garen starten

1. Drehen Sie den  [Funktionswahlschalter] auf die gewünschte Ofenfunktion.
2. Um die Standardeinstellung zu ändern, stellen Sie  [den Funktionswahlschalter] auf die gewünschte Temperatur.
3. Tippen Sie auf  [Start], um mit dem Garen zu beginnen.



HINWEIS!

- Wenn die Tür während des Garvorgangs geöffnet wird, wird der Garvorgang unterbrochen. Um den Garvorgang fortzusetzen, schließen Sie die Tür und drücken Sie  [Start].
- Wenn die Tür geöffnet ist und  [Start] gedrückt wird, wird Tür angezeigt.

Die gewählte Temperatur blinkt.



Wenn der Backofen die gewünschte Temperatur erreicht hat, hört die gewählte Temperatur auf zu blinken und ein akustisches Signal ertönt.

Die Standardgarzeit beträgt 9 Stunden.



- Um die voreingestellte Garzeit zu ändern, drehen Sie  [den Funktionswahlschalter] auf die gewünschte Garzeit und drücken Sie innerhalb von 3 Sekunden auf  [Start], um die Einstellung zu bestätigen.
Die Garzeit beginnt herunterzuzählen. Der Summer ertönt 5 Mal, wenn der Countdown abgelaufen ist.
Um die aktuelle Zeit während des Koch-Countdowns anzuzeigen, tippen Sie auf .

Wenn Sie die Ofenfunktion eingestellt haben, jedoch innerhalb von 5 Minuten nicht auf  [Start] gedrückt haben, kehrt der Ofen in den Standby-Modus zurück.



Garzeit einstellen

- Drehen Sie den  [Funktionswahlschalter] auf die gewünschte Garfunktion.
- Tippen Sie innerhalb von 3 Sekunden auf  [Start], um zu bestätigen.

Temperatur einstellen

- Drehen Sie  [den Funktionswahlschalter] auf die gewünschte Temperatur.
- Tippen Sie innerhalb von 3 Sekunden auf  [Start], um zu bestätigen.

Garen unterbrechen

- Um den Garvorgang nach Ablauf der eingestellten Garzeit anzuhalten, drücken Sie einmal auf  [Stopp].
Die Heizung wird ausgeschaltet und der Countdown der Garzeit wird angehalten.
- Tippen Sie auf  [Start], um fortzufahren.

Garen beenden

- Um den Garvorgang zu beenden, tippen Sie zweimal auf  [Stopp].
- Nachdem der Backofen abgekühlt ist, entleeren Sie den Wasserauffangbehälter.

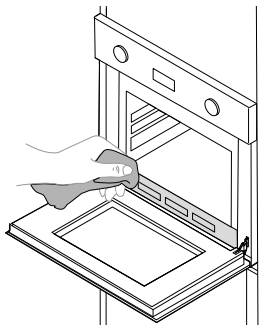

Backofenfunktionen

Backofenlampe



Ermöglicht die Beobachtung des Garvorgangs, ohne die Tür zu öffnen. Die Backofenlampe schaltet sich automatisch bei allen Backofenfunktionen ein, außer bei der ECO-Funktion.

Abtauen



Die Luftzirkulation bei Raumtemperatur ermöglicht ein schnelleres Auftauen von Tiefkühlkost (ohne Wärmezufuhr). Dies ist eine schonende, aber schnelle Methode, um die Auftauzeit und das Auftauen von z. B. Fertiggerichten und mit Sahne gefüllten Produkten zu beschleunigen.

Unteres Heizelement



Ein verdecktes Element im Boden des Ofens sorgt für Hitze. Es wird hauptsächlich zum Warmhalten von Speisen verwendet. Die Temperatur kann in einem Bereich von 60-120 °C eingestellt werden. Die Standardtemperatur beträgt 60 °C.

Konventionelles Kochen



Ober- und Unterhitze arbeiten zusammen, um konventionelles Kochen zu ermöglichen. Die Temperatur kann in einem Bereich von 50-250 °C eingestellt werden. Die Standardtemperatur beträgt 220 °C.

WaterClean



Verwenden Sie diesen Backofenmodus, um Flecken und Speisereste aus dem Backofen zu entfernen. Das Programm dauert 30 Minuten. Empfohlene Temperatur: 100 °C.

Konventionelles Kochen mit Lüfter



Die Kombination von Lüfter und beiden Heizelementen sorgt für eine gleichmäßigere Wärmeabgabe und ermöglicht eine Energieeinsparung von bis zu 30-40 %. Die Gerichte sind außen leicht gebräunt und innen noch feucht. Diese Funktion eignet sich zum Grillen oder Braten von großen Fleischstücken bei höherer Temperatur. Die Temperatur kann in einem Bereich von 50-250 °C eingestellt werden. Die Standardtemperatur beträgt 220 °C.

Strahlungsgrillen



Das innere Grillelement schaltet sich ein und aus, um die Temperatur zu halten. Die Temperatur kann in einem Bereich von 150-240 °C eingestellt werden. Die Standardtemperatur beträgt 210 °C.

Doppelgrillen



Das innere Strahlungselement und das obere Element sind beide eingeschaltet. Die Temperatur kann in einem Bereich von 150-240 °C eingestellt werden. Die Standardtemperatur beträgt 210 °C.

Doppelgrill mit Lüfter



Das innere Strahlungselement und das obere Element sind in Verbindung mit dem Lüfter eingeschaltet. Die Temperatur kann in einem Bereich von 150-240 °C eingestellt werden. Die Standardtemperatur beträgt 210 °C.

ECO-Funktion



Für energiesparendes Kochen. Gart die ausgewählten Zutaten auf schonende Weise, wobei die Hitze von oben und unten kommt.

Umluft



Ein Element um das Umluftgebläse herum bietet eine zusätzliche Wärmequelle für das Garen nach dem Umluftprinzip. Bei Verwendung der Umluffunktion schaltet sich das Gebläse automatisch ein, um die Luftzirkulation im Backofen zu verbessern und eine gleichmäßige Hitze beim Garen zu erzeugen. Die Temperatur kann in einem Bereich von 50-240 °C eingestellt werden. Die Standardtemperatur beträgt 180 °C.

Verwenden Sie die Einstellfunktion

Verwenden Sie die Einstellfunktion, um den Backofen automatisch starten zu lassen. Stellen Sie eine Uhrzeit für den Beginn des Garvorgangs, eine Backofenfunktion, eine Garzeit und eine Temperatur ein.

Die Uhr muss im Voraus eingestellt werden.

1. Einstellen der Startzeit:
 - a. Tippen Sie auf [Zeit] und drehen Sie den [Funktionswahlschalter] auf die Stunde der Startzeit.
 - b. Tippen Sie erneut auf [Zeit] und drehen Sie den [Funktionswahlschalter] auf die Minute der Startzeit.
HINWEIS! Tippen Sie nicht erneut auf [Zeit].
2. Drehen Sie den [Funktionswahlschalter] auf die gewünschte Ofenfunktion.
Sie können alle Backofenfunktionen auswählen, mit Ausnahme von [Auftauen], [Fleischthermometer] und [Ofenlampe].
3. Tippen Sie auf [Start], um die Startzeit und die Ofenfunktion zu bestätigen.
4. Drehen Sie den [Funktionswahlschalter] auf die gewünschte Garfunktion.
5. Drehen Sie [den Funktionswahlschalter] auf die gewünschte Temperatur.
6. Tippen Sie auf [Start], um die Garzeit und Temperatur zu bestätigen.
Die Einstellung ist nun abgeschlossen und das Display zeigt die aktuelle Uhrzeit sowie [Sanduhr] an.
7. Bevor die Startzeit erreicht ist, können Sie eine der folgenden Aktionen durchführen:
 - Um die eingestellte Startzeit anzuzeigen, tippen Sie auf [Zeit].
 - Um die eingestellte Garzeit und Temperatur anzuzeigen, tippen Sie auf [Stopp].
Tippen Sie auf [Start], um zum Einstellungsstatus zurückzukehren.
 - Um die Einstellung zu verwerfen, tippen Sie zweimal auf [Stopp].

Zur eingestellten Startzeit beginnt der Garvorgang automatisch. Das wird durch ein Summen angezeigt und [Sanduhr] verschwindet. Der Backofen funktioniert während des Garvorgangs wie gewohnt.







HINWEIS!



Sie können die Erinnerungsfunktion und die Einstellfunktion nicht gleichzeitig verwenden.

Eine Erinnerung einstellen

Stellen Sie eine Erinnerung ein, die die Zeit herunterzählt oder Ihnen hilft, sich an eine Aufgabe zu erinnern. Sie können die Erinnerung nur im Standby-Modus einstellen.

1. Tippen Sie auf [Erinnerung] und drehen Sie den [Funktionswahlschalter] auf die Anzahl der Stunden (0–9 Stunden).

2. Tippen Sie erneut auf  [Erinnerung] und drehen Sie den  [Funktionswahlschalter] auf die gewünschte Anzahl von Minuten (0–59 Minuten).
3. Tippen Sie auf  [Start], um zu bestätigen.
Die Zeit beginnt herunterzuzählen. Bei Erreichen des Wertes 0 ertönt 10 Mal ein akustisches Signal.
Um die aktuelle Uhrzeit während des Countdowns der Erinnerung anzuzeigen, tippen Sie auf  [Uhrzeit].

Sie können die Erinnerung während der Einstellung abbrechen, indem Sie  [Stopp] antippen. Nachdem die Erinnerung eingestellt wurde, können Sie sie abbrechen, indem Sie zweimal auf  [Stopp] tippen.

Der Countdown der Erinnerung wird durch das Öffnen der Tür nicht beeinträchtigt.

Verwenden Sie die Energiesparfunktion

Verwenden Sie die Energiesparfunktion, um das Display sofort auszuschalten.



HINWEIS!

Das Display schaltet sich automatisch nach 10 Minuten Inaktivität im Standby-Modus oder wenn eine Erinnerung aktiv ist, aus.

1. Um die Energiesparfunktion sofort zu aktivieren, halten Sie  [Start] 3 Sekunden lang gedrückt.
Das Display schaltet sich sofort aus und geht in den Energiesparmodus über.
2. Um die Energiesparfunktion auszuschalten, berühren Sie ein beliebiges Symbol oder drehen Sie einen beliebigen Bedienschalter. Das Display leuchtet auf.

REINIGEN

Achten Sie darauf, Ihren Backofen regelmäßig zu reinigen, damit er länger hält und ein gutes Aussehen behält.



VORSICHT!

Verwenden Sie zur Reinigung des Backofens nicht die folgenden Gegenstände, da sie die Oberfläche beschädigen können.

- Starke Scheuermittel
- Harte Scheuerschwämme
- Reinigungsschwämme
- Hochdruckreiniger
- Dampfreiniger

Den Backofen reinigen

Reinigen Sie den Garraum regelmäßig. Das moderne Design dieses Backofens reduziert den Wartungsaufwand auf ein Minimum.

- Trennen Sie das Gerät von der Stromversorgung, bevor Sie Wartungs- und Reinigungsarbeiten durchführen.
- Stellen Sie alle Bedienelemente in die Aus-Stellung.
- Warten Sie, bis das Innere des Garraums nicht mehr heiß, sondern nur noch leicht warm ist.
- Reinigen Sie die Oberfläche des Garraums mit einem feuchten Tuch, einer weichen Bürste oder einem feinen Schwamm und wischen Sie anschließend trocken.
- Bei starker Verschmutzung verwenden Sie heißes Wasser mit einem nicht scheuernden Reinigungsmittel.
- Lassen Sie niemals säurehaltige Substanzen (Zitronensaft, Essig) auf Edelstahlteilen.
- Reinigen Sie die Backformen mit einem milden Reinigungsmittel.
- Reinigen Sie die Kabelführungen mit einem herkömmlichen Reinigungsmittel.



Verwenden Sie das WaterClean-Programm

Mit dem WaterClean-Programm können Sie Flecken und Speisereste ganz einfach aus Ihrem Backofen entfernen.



VORSICHT!

Stellen Sie sicher, dass der Backofen abgekühlt ist, bevor Sie das WaterClean-Programm starten.

1. Drehen Sie den  [Funktionsschalter] auf  [WaterClean].
2. Drehen Sie  [Funktionswahlschalter] auf 100 °C.
3. Gießen Sie 0,6 l Wasser in ein Backblech und stellen Sie es in die untere Führung.
4. Lassen Sie das Programm 30 Minuten lang laufen. Die Speisereste werden aufgeweicht.
5. Reinigen Sie die emaillierten Wände des Ofens mit einem feuchten Tuch.

FEHLERSUCHE

Erfahren Sie, wie Sie die Glühbirne, die Backofentür und die Backfenscheiben aus- und einbauen.

Auswechseln der Glühbirne

Eine kaputte Glühbirne können Sie leicht selbst ersetzen.

**WARNUNG!**

Warten Sie, bis der Ofen abgekühlt ist, oder schützen Sie sich beim Herausnehmen einer alten Glühbirne, um sich nicht zu verbrennen.

1. Ziehen Sie den Netzstecker aus der Steckdose oder schalten Sie den Schutzschalter der Netzsteckdose des Geräts aus.

WARNUNG! Vergewissern Sie sich, dass der Backofen ausgeschaltet ist, bevor Sie die Backofenlampe austauschen, um die Gefahr eines Stromschlags zu vermeiden.

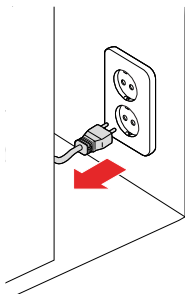

2. Schrauben Sie die Glasabdeckung der Lampe ab, indem Sie sie gegen den Uhrzeigersinn drehen.

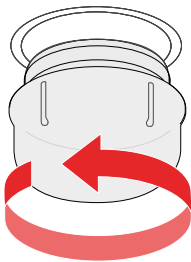

3. Ersetzen Sie die Glühbirne durch eine neue Glühbirne desselben Typs.

HINWEIS! Verwenden Sie ausschließlich 25-40 W/220 V - 240 V, T300 °C Halogenlampen.

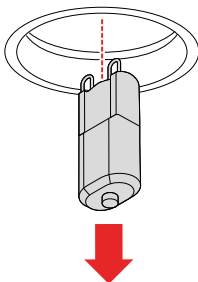

- Schrauben Sie die Glasabdeckung der Lampe wieder an.

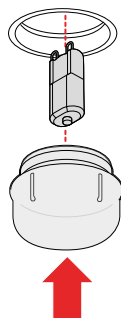

Ausbau und Einbau der Backofentür

Entfernen Sie die Backofentür, um sie durch eine neue Tür zu ersetzen oder um die Glasscheiben des Backofens herausnehmen zu können (siehe Abschnitt "Auswechseln der Backofenglasscheiben", [Seite 42](#)).

- Öffnen Sie die Tür vollständig.

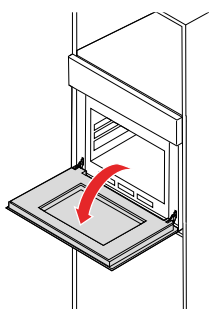

- Ziehen Sie die Schnalle am Türscharnier nach oben und dann zur Tür hin. Wiederholen Sie den Vorgang für das andere Türscharnier.

WARNUNG! Die Scharnierfedern können sich lösen und zu Verletzungen führen.

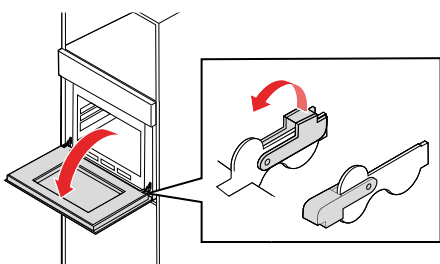

- Schließen Sie die Tür in einem Winkel von etwa 30°.

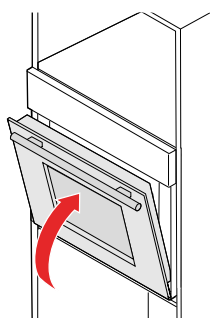

4. Halten Sie die Tür auf jeder Seite mit einer Hand fest. Heben Sie sie nach oben und ziehen Sie die Tür langsam aus dem Backofen heraus.
VORSICHT! Ziehen Sie die Tür nicht gewaltsam heraus. Das Glas kann zerbrechen.
VORSICHT! Heben Sie die Backofentür nicht am Türgriff an und tragen Sie sie nicht.

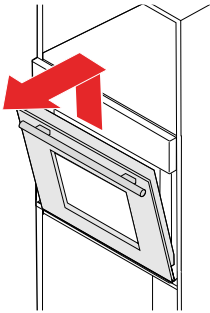

Der Einbau erfolgt in umgekehrter Reihenfolge.

Auswechseln der Backofenglasscheiben

Nehmen Sie die Backofenscheiben heraus, um sie zu reinigen oder um zerbrochene Scheiben zu ersetzen.

1. Nehmen Sie die Tür aus dem Backofen (Abschnitt "Ausbau und Einbau der Backofentür", [Seite 41](#)).

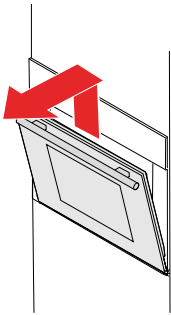

2. Öffnen Sie die Türedrehhalterung.

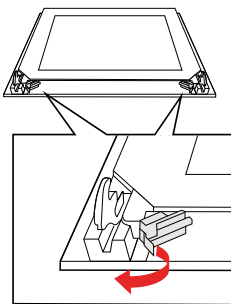

3. Heben Sie das äußere Glas der Tür an und ziehen Sie es heraus.

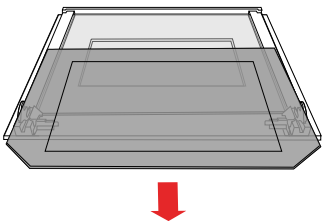

4. Heben Sie das mittlere Glas der Tür an und ziehen Sie es heraus.

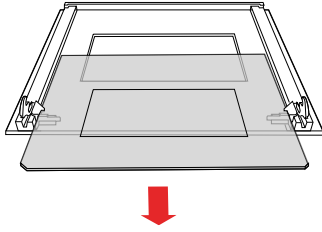

Der Einbau erfolgt in umgekehrter Reihenfolge.

INSTALLATION

Befolgen Sie die Anweisungen in diesem Abschnitt, um Ihren Backofen zu installieren.

- Dieser Backofen ist nur für den vollständigen Einbau in eine Küche bestimmt. Der Backofen kann entweder unter einer Arbeitsplatte oder in einem Hochschrank eingebaut werden.
- Dieser Backofen ist nicht für die Verwendung als Armatur-Backofen oder für den Einbau hinter einer Ziertür vorgesehen.
- Die Küchenzeile darf keine Rückwand hinter dem Backofen haben.
- Zwischen der Wand und dem Boden oder der Rückwand des darüber befindlichen Geräts muss ein Abstand von mindestens 45 mm eingehalten werden.
- Lüftungsschlitze und -öffnungen dürfen nicht verdeckt werden.
- Der sichere Betrieb dieses Backofens kann nur gewährleistet werden, wenn er gemäß dieser Einbauanleitung installiert wurde.
- Der Installateur haftet für Schäden, die durch unsachgemäßen Einbau entstehen.
- Die Schränke, in die der Backofen eingebaut wird, müssen bis zu 120 °C hitzebeständig sein.

Platzierung des Backofens

Achten Sie darauf, dass Sie den Backofen unter Berücksichtigung der in diesem Abschnitt beschriebenen Maße und anderen Faktoren aufstellen. Die korrekte Platzierung ermöglicht eine gute Belüftung.

(mm)

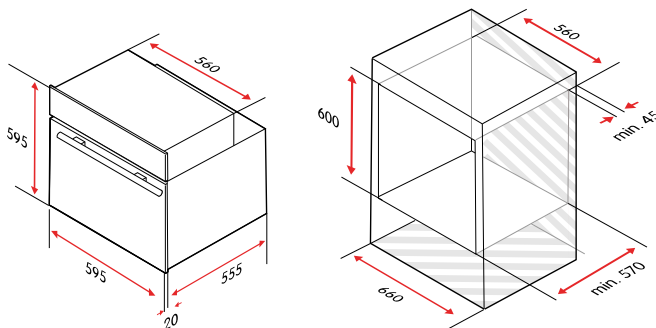

HINWEIS!

In den Abmessungen ist kein Platz für einen Netzschalter oder eine Steckdose vorgesehen.

Einbau des Backofens

Beachten Sie bei der Installation Ihres Backofens unbedingt die Anweisungen in diesem Abschnitt.



HINWEIS!

Der Backofen muss von einem autorisierten Techniker installiert und in Betrieb genommen werden und den örtlichen Gesetzen und Vorschriften entsprechen. Der Hersteller und der Händler haften nicht für Schäden, die durch fehlerhafte Aufstellung und Installation durch nicht autorisiertes Personal verursacht werden.

1. Installieren Sie das Netzkabel und schließen Sie es an das Stromnetz an.

WARNUNG!

- **Vergewissern Sie sich, dass die Anschlussparameter des Backofens (Absicherung, Spannung und Frequenz) mit dem Stromnetz übereinstimmen. Wenden Sie sich im Zweifelsfall an eine Elektrofachkraft.**
- **Das Netzkabel des Backofens muss an eine geerdete Steckdose angeschlossen werden.**
- **Elektrische Teile müssen vollständig isoliert sein.**

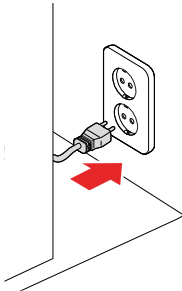

2. Schieben Sie den Backofen vorsichtig in die Küchenzeile.

WARNUNG! Knicken Sie das Netzkabel nicht ab

VORSICHT! Halten oder tragen Sie den Backofen nicht am Türgriff. Der Türgriff kann das Gewicht des Backofens nicht tragen und kann abreißen.

Achten Sie darauf, dass sie zentriert ist.

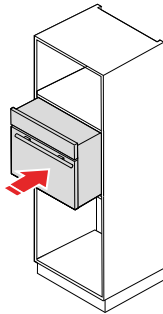

3. Öffnen Sie die Backofentür und befestigen Sie den Backofen mit den mitgelieferten Distanzhaltern und Schrauben.

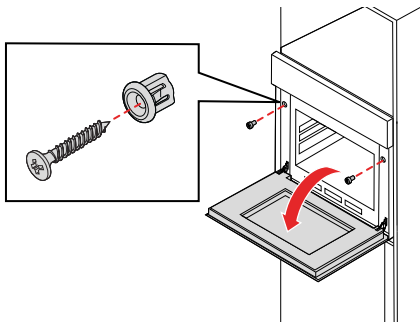

WARNUNG!

- Alle Schutzvorrichtungen müssen fest angebracht sein, so dass sie nicht ohne Spezialwerkzeug entfernt werden können.
- Nur ein qualifizierter Elektriker, der die örtlichen Gesetze und Vorschriften beachtet, darf den Stromanschluss dieses Backofens ersetzen oder reparieren.



HINWEIS!

Der Backofen ist nicht für den Betrieb mit einer externen Zeitschaltuhr oder einem separaten Fernbedienungssystem vorgesehen.

ANHANG

Spezifikationen

Produktcode	CUI4705V
Höhe	595 mm
Breite	595 mm
Tiefe (ohne Griff)	575 mm
Gewicht	32,1 kg
Backofeninnenraumvolumen	71 l
Stromnetz	220-240 V, 50-60 Hz
Elektrische Anschlussleistung	3000 W

Energie-Effizienz

Energie-Effizienz-Index (EEI)	100
Energie-Effizienzklasse	A+
Stromverbrauch pro Zyklus bei konventioneller Heizfunktion	0,85 kWh pro Zyklus
Stromverbrauch pro Zyklus für die Heizfunktion mit erzwungener Umluftum	0,60 kWh pro Zyklus

Abmessungen

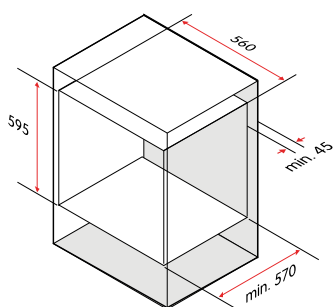
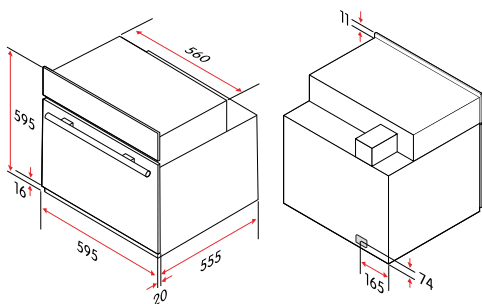

(mm)

EU-Richtlinien und Normen

Dieses Produkt erfüllt die geltenden EU-Richtlinien und Vorschriften und trägt das CE-Zeichen. Falls sie dem Produkt nicht beiliegt, ist eine Kopie der EU-Konformitätserklärung auf Anfrage erhältlich.

Die Leistung des Produkts wurde in Übereinstimmung mit EN 60350-1 getestet.

Empfehlungen für die Eco-Funktion

Lebensmittel	Temperatur (°C)	Ebene	Zeit (Min.)	Vorheizen
Kartoffel-Käse-Gratin	180	1	90-100	Nein
Käsekuchen	160	1	100-150	Nein
Hackbraten	190	1	110-130	Nein

Innehåll

SÄKERHET	50
Varningar.....	50
Avsedd användning	50
Säkerhet för barn och personer med funktionsnedsättningar	50
Allmän säkerhet	51
Säkerhet under installation	51
Säkerhet under användning	51
Säkerhet under underhåll	52
Avfallshantering	52
SNABBSTART	53
Snabbstart.....	53
KOMMA IGÅNG	55
Lär känna ugnen	55
Kontrollpanel	55
Använd barnlåset.....	55
Tillbehör.....	55
Kylfläkt.....	55
Innan första användning.....	56
Ställ in tiden	56
Värm upp ugnen för första gången	56
TILLAGNING	57
Trådskenor.....	57
Sätt i ugnsgallret	57
Starta tillagning.....	57
Ändra tillagningstiden.....	58
Justera temperaturen.....	58
Pausa tillagningen	58
Avbryt tillagningen	58
Ugnsfunktioner.....	58
Ugnslampa	58
Upptining	59
Undervärme	59
Konventionell tillagning	59
WaterClean	59
Konventionell tillagning med fläkt	59
Strålningsgrillning.....	59
Dubbelgrillning	59
Dubbelgrillning med fläkt.....	59
ECO-funktion	60
Varmluft.....	60
Använd reservationsfunktionen	60

Ställ in en påminnelse.....	60
Använd energisparfunktionen	61
RENGÖRING	62
Rengör ugnen.....	62
Använda WaterClean-programmet	62
FELSÖKNING	63
Byt glödlampan.....	63
Ta bort och installera ugnsluckan	64
Byt ut ugnens glasrutor	65
INSTALLATION	67
Ugnens placering	67
Installera ugnen	67
BILAGA	69
Specifikationer.....	69
Mått	69
EU-direktiv och standarder	70
Rekommendationer för eco-funktionen	70

SÄKERHET

Läs instruktionerna noga innan du installerar och använder produkten. Spara instruktionerna och förvara dem nära produkten för framtida bruk. Om dessa instruktioner inte följs upphör alla garantier att gälla.

Varningar

**FARA!**

Används när det finns risk för personskador eller dödsfall.

**VARNING!**

Används när det finns risk för personskador.

**FÖRSIKTIGHET!**

Används när det finns risk för skada på produkten.

**OBS!**

Allmän information som du bör känna till.



Hjälpsamma tips som du kan ha nytta av.

Avsedd användning

Denna produkt är avsedd

- att användas i hushållsmiljö,
- att installeras som en inbyggnadsenhet och
- för att värma och tillaga olika livsmedel.

Denna produkt är inte avsedd

- att användas på platser med särskilda villkor som frätande eller explosiva atmosfärer (damm, ånga eller gas),
- för användning utomhus eller
- för rumsuppvärmning eller liknande syften.

Säkerhet för barn och personer med funktionsnedsättningar

**VARNING!**

- Låt inte barn komma nära produkten när den används (särskilt inte när grillen används).

**VARNING!**

- Skaderisk! Försäkra dig om att barn inte kan komma i kontakt med förpackningsmaterial som plastpåsar, polystyren eller spikar.

**VARNING!**

Låt endast följande grupper använda produkten under övervakning eller om de har instruerats om hur man använder produkten på ett säkert sätt. De måste förstå de faror som är förknippade med användningen.

- Barn från 8 år och äldre. (Barn som är yngre än 8 år måste övervakas hela tiden, eller hållas borta från produkten.)
- Personer med nedsatt fysisk, sensorisk eller mental förmåga.
- Personer som saknar erfarenhet eller kunskap.

**VARNING!**

- Barn får inte leka med produkten.
- Barn får inte rengöra produkten utan tillsyn.

Allmän säkerhet

**VARNING!**

- Vissa delar av produkten kan behålla värme länge. Vänta tills de delar som varit direktexponerade för värme svalnar innan du vidrör dem.
- Stäng av produkten omedelbart om hällens yta har sprickor (risk för elstöt).

**FÖRSIKTIGHET!**

Lägg inget på produktens lucka när den är öppen. Lägg inget på produktens låda när den är öppen. Du kan göra produkten obalanserad eller ha sönder luckan eller lådan.

**OBS!**

Om du inte ska använda produkten på ett tag rekommenderar vi att du kopplar ur den från eluttaget.

Säkerhet under installation

**VARNING!**

- Endast kvalificerade elektriker som följer lokala lagar och bestämmelser får byta eller reparera ugnens nätanslutning.
- Se till att ugnens anslutningsparametrar (säkringsström, spänning och frekvens) stämmer med elnätets specifikationer. Fråga en kvalificerad elektriker om du är osäker.
- Ugnens strömsladd ska anslutas till ett jordat uttag.
- Elektriska delar ska vara helt isolerade.
- Böj inte strömsladden.
- Allas skydd måste sitta ordentligt på plats så att de inte kan tas bort utan specialverktyg.

**FÖRSIKTIGHET!**

Håll och bär inte ugnen i luckans handtag. Luckans handtag kan inte bära upp ugnens vikt och kan brytas loss.

Säkerhet under användning

**VARNING!**

Kontrollera att alla förpackningsrester har avlägsnats från tillagningsutrymmet.

**VARNING!**

- Placera ugnsgallret korrekt mellan trådskenorna för att se till att ugnen fungerar som den ska.
- Sätt i ugnsgallret i rätt riktning. Detta säkerställer att varma livsmedel inte glider ut under försiktig borttagning av gallret eller plåten.
- Produktens lucka ska öppnas så lite som möjligt under tillagningen.
- Produkten blir mycket varm under användning. Vidrör inte värmeelementen i produkten.
- Använd produkten i en öppen miljö.

Säkerhet under underhåll



VARNING!

- Om strömsladden är skadad ska den bytas av tillverkaren, tillverkarens servicerepresentant eller en person med samma behörighet (skadad strömsladd utgör faror).
- Vänta tills ugnen svalnat eller använd skydd när du tar ur en trasig glödlampa för att undvika att bränna dig.
- Försäkra dig om att ugnen är avstängd innan du byter ugnslampan (risk för elstöt).
- När du tar bort eller installerar ugnsluckan kan gångjärnets fjädrar lossna, vilket kan orsaka personskada.



FÖRSIKTIGHET!

- Använd inte ångrengöringsmaskiner.
- Använd inte vassa metallskrapor eller rengöringsmedel/rengöringsprodukter som innehåller slipmedel för att rengöra glaset på ugnsluckan (det kan repas och splittras).
- Dra inte ut luckan med våld. Glaset kan spricka.
- Lyft och bär inte ugnsluckan i handtaget.

Avfallshantering



Avfallshandtera förpackningen på ett miljövänligt sätt. Återvinn förpackningen i enlighet med lokala lagar och föreskrifter, för att reducera förbrukningen av råmaterial och mark som används för deponering av avfall.

Denna maskin är märkt i enlighet med WEEE-direktivet 2012/19/EU för avfall som utgörs av eller innehåller elektriska eller elektroniska produkter. Symbolen på produkten eller dess förpackning anger att produkten inte ska hanteras som vanligt hushållsavfall. Istället ska den lämnas till ett lämpligt insamlingsställe för återvinning av elektrisk och elektronisk utrustning.

Genom att avfallshandtera maskinen på ett korrekt sätt förhindrar du att den inverkar negativt på miljön och människors hälsa, vilket kan vara fallet om den avfallshandteras på ett felaktigt sätt. Kontakta lokala myndigheter som ansvarar för avfallshantering eller butiken där du köpte produkten, för mer information om hur du återvinner maskinen.

SNABBSTART

Snabbstart

Använda ugnen

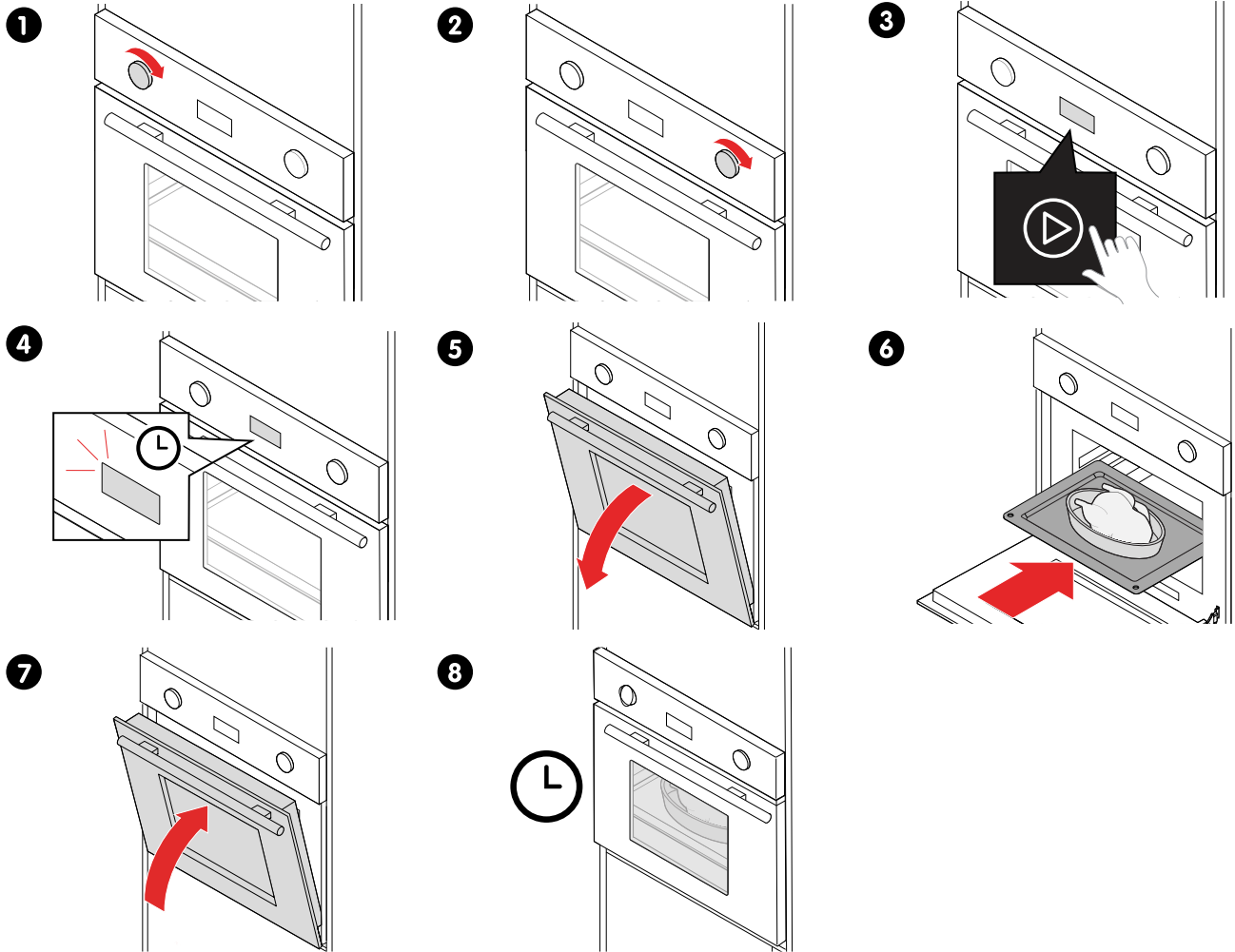

Efter att du har använt ugnen

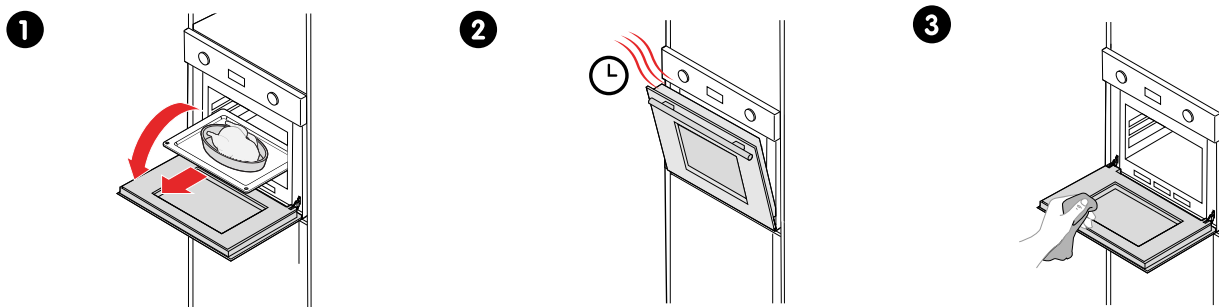

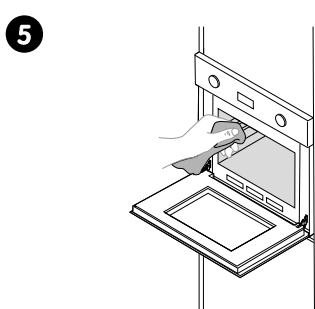
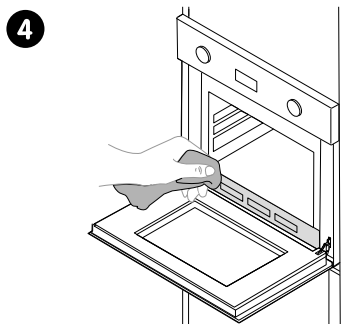

KOMMA IGÅNG

Lär känna ugnen

Kontrollpanel

Använd styrvreden och peksymbolerna för att styra ugnen.

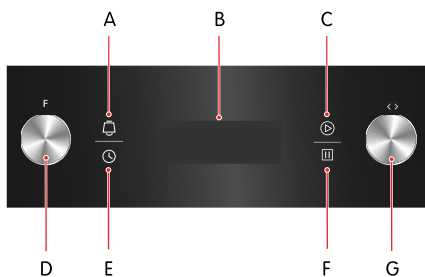

- A. Påminnelse
- B. Display
- C. Start
- D. Funktionsväljare
- E. Tid
- F. Stopp
- G. Inställningsväljare

Använd barnlåset

Använd barnlåset för att förhindra att ugnen används av misstag.

- Slå på barnlåset genom att hålla [start] [stopp] intryckt i 3 sekunder. Barnlåset slås på och [barnlås] visas.
- Stäng av barnlåset genom att hålla [start] [stopp] intryckt i 3 sekunder. Barnlåset stängs av och [barnlås] försvinner.



Om du vill sluta tillagningen när barnlåset slås på behöver du bara trycka en gång på [stopp].

Tillbehör

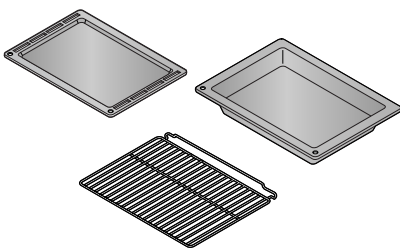

Bakplåtar

För gräddning av bakverk eller som droppbricka.

Långpanna

För stekning av stora mängder grönsaker och kött eller konservering av mat.

Ugnsgaller

För grillning och ugnstekning, antingen direkt på gallret eller i en ugnform. Ugnsgallret har en upphöjd bakkant för att hindra livsmedel från att glida av när du tar ut gallret ur ugnen.





Kylfläkt

Ugnen har en kylfläkt. Kylfläkten slås på under drift. Het luft slipper ut över luckan. Kylfläkten fortsätter att arbeta ett tag efter att enheten har stängts av.

Innan första användning

Ställ in tiden

När du först ansluter ugnen till en strömkälla ombeds du ställa in tiden.







1. Tryck på  [tid].
Timsiffrorna börjar blinka.
2. Vrid  [inställningsväljaren] till aktuell timme.
3. Tryck på  [tid].
Minutsiffrorna börjar blinka.
4. Vrid  [inställningsväljaren] till aktuell minut.
5. Tryck på  [tid] igen.
Tiden är nu inställd.

Värm upp ugnen för första gången

Värm upp ugnen utan livsmedel i den för att bli av med lukten av ny ugn.

**WARNING!**

Kontrollera att alla förpackningsrester har avlägsnats från tillagningsutrymmet.

1. Vrid  [funktionsväljaren] till  [konventionell tillagning].
2. Vrid  [inställningsväljaren] till 250 °C.
3. Tryck på  [start] för att starta ugnen.
Den valda temperaturen börjar blinka.
4. Vrid  [funktionsväljaren] till 90 minuter och tryck på  [start] inom 3 sekunder för att bekräfta.
När ugnen uppnår den önskade temperaturen slutar den valda temperaturen att blinka och en ljudsignal hörs.

Ugnen börjar värmas upp och stängs av efter 90 minuter.

Det är normalt att ugnen avger lite rök och dålig lukt den första gången som den används. Om det händer väntar du bara tills lukten driver bort innan du placerar livsmedel i ugnen.

TILLAGNING

Trådskenor

Trådskenorna gör att du kan välja mellan 5 olika nivåer när du sätter in ett galler, en plåt eller andra tillbehör i ugnen. Nivåerna räknas från botten och uppåt.

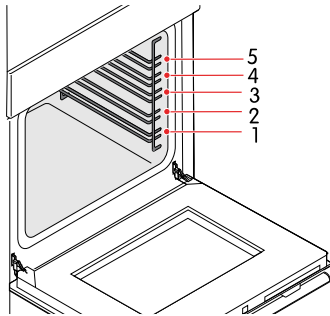

Ugnen är säker att använda både med och utan skenorna.

Sätt i ugnsgallret





VARNING!

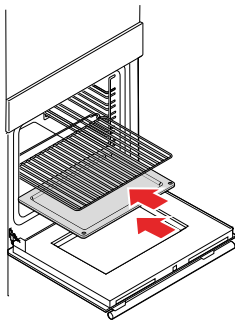

- Placera ugnsgallret korrekt mellan trådskenorna för att se till att ugnen fungerar som den ska.
- Sätt i ugnsgallret i rätt riktning. Detta säkerställer att varma livsmedel inte glider ut under försiktig borttagning av gallret eller plåten



Starta tillagning

1. Vrid  [funktionsväljaren] till önskad ugnsfunktion.
2. Vrid  [inställningsväljaren] till önskad temperatur för att ändra den förvalda temperaturen.
3. Tryck på  [start] för att starta tillagning.



OBS!

- **Tillagningen pausas om luckan öppnas under tillagningen. Stäng luckan och tryck på  [start] för att återuppta tillagningen.**
- **lucka visas om  [start] trycks in när luckan är öppen.**

Den valda temperaturen börjar blinka.



När ugnen uppnår den önskade temperaturen slutar den valda temperaturen att blinka och en ljudsignal hörs.

Den förvalda tillagningstiden är 9 timmar.



4. Ändra den förvalda tillagningstiden genom att vrida  [funktionsväljaren] till önskad tillagningstid och tryck på  [start] inom 3 sekunder för att bekräfta.
Tillagningstiden börjar räknas ner. Summern ljuder 5 gånger när nedräkningen är slut.
Tryck på  [tid] för att visa aktuell tid under tillagningsnedräkningen.

Om du har ställt in ugnsfunktionen, men inte trycker på  [start] inom 5 minuter återgår ugnen till standbyläge.



Ändra tillagningstiden

1. Vrid  [funktionsväljaren] till önskad tillagningstid.
2. Bekräfta med  [start] inom 3 sekunder.

Justera temperaturen

1. Vrid  [inställningsväljaren] till önskad temperatur.
2. Bekräfta med  [start] inom 3 sekunder.

Pausa tillagningen

1. För att pausa tillagningen när tillagningstiden har ställts in trycker du på  [stopp] en gång.
Uppvärmningen stängs av och nedräkningen av tillagningstiden pausas.
2. Tryck på  [start] för att återuppta.

Avbryt tillagningen

1. Tryck två gånger på  [stopp] för att avsluta tillagningen.
2. När ugnen har svalnat torkar du bort vattnet från vattenuppsamlaren.

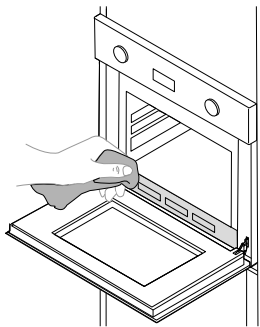

Ugnsfunktioner

Ugnslampa



Gör att du kan följa tillagningen utan att öppna luckan. Ugnslampan tänds automatiskt vid samtliga ugnsfunktioner förutom ECO-läget.

Upptining



Cirkulering av luft med rumstemperatur ger snabbare tining av fryst mat (utan behov av tillsatt värme). Detta är en skonsam men snabb metod för att tina exempelvis färdigrätter och produkter fyllda med grädde.

Undervärme



Ett dolt element i botten av ugnen ger värme. Det används i huvudsak för varmhållning av mat. Temperaturen kan ställas in inom intervallet 60–120 °C. Förvald temperatur är 60 °C.

Konventionell tillagning



Övervärme och undervärme samverkar vid konventionell tillagning. Temperaturen kan ställas in inom intervallet 50–250 °C. Förvald temperatur är 220 °C.

WaterClean



Använd det här ugnsläget för att ta bort fläckar och matrester från ugnen. Programmet tar 30 minuter. Rekommenderad temperatur: 100 °C.

Konventionell tillagning med fläkt



Kombinationen av fläkt och båda värmeelementen ger jämnare värmepenetration, vilket ger en energibesparing på upp till 30–40 %. Rätterna blir lätt brynta på utsidan men är fortfarande saftiga på insidan. Funktionen är lämplig för grillning eller ugnstekning av större köttstycken vid hög temperatur. Temperaturen kan ställas in inom intervallet 50–250 °C. Förvald temperatur är 220 °C.

Strålningsgrillning



Det inre grillelementet slås på och stängs av för att hålla temperaturen. Temperaturen kan ställas in inom intervallet 150–240 °C. Förvald temperatur är 210 °C.

Dubbelgrillning



Det inre strålningselementet och det övre elementet är båda på. Temperaturen kan ställas in inom intervallet 150–240 °C. Förvald temperatur är 210 °C.

Dubbelgrillning med fläkt



Det inre strålningselementet och det övre elementet är båda på i kombination med fläkten. Temperaturen kan ställas in inom intervallet 150–240 °C. Förvald temperatur är 210 °C.

ECO-funktion



För tillagning med låg energiförbrukning. Tillagar de valda ingredienserna varsamt med värme uppifrån och nedifrån.

Varmluft



Ett element runt varmluftsfläkten ger en extra värmekälla för tillagning med varmluft. När varmluftsfunktionen används startas fläkten automatiskt för att förbättra luftcirkulationen i ugnsutrymmet och säkerställa jämn värme för tillagning. Temperaturen kan ställas in inom intervallet 50–240 °C. Förvald temperatur är 180 °C.

Använd reservationsfunktionen

Använd reservationsfunktionen för att låta ugnen starta tillagningen automatiskt. Ställ in en tid när tillagningen ska starta, en ugnsfunktion, en tillagningstid och en temperatur.

Klockan måste ställas i förväg.

1. Ställa in starttiden:
 - a. Tryck på [tid] och vrid [inställningsväljaren] till timmen för starttiden.
 - b. Tryck på [tid] igen och vrid [inställningsväljaren] till minuten för starttiden.
OBS! Tryck inte på [tid] igen.
2. Vrid [funktionsväljaren] till önskad ugnsfunktion.
Du kan välja alla ugnsfunktioner utom [upptining], [stektermometer] och [ugnslampa].
3. Tryck på [start] för att bekräfta starttiden och ugnsfunktionen.
4. Vrid [funktionsväljaren] till önskad tillagningstid.
5. Vrid [inställningsväljaren] till önskad temperatur.
6. Tryck på [start] för att bekräfta tillagningstiden och temperaturen.
Reservationen är nu inställd och displayen visar aktuell tid och [timglas].
7. Innan starttiden infaller kan du göra följande:
 - Om du vill visa den inställda starttiden, tryck på [tid].
 - För att visa den inställda tillagningstiden och temperaturen, tryck på [stopp].
Tryck på [start] för att återgå till reservationsläget.
 - Avbryt reservationen genom att trycka på [stopp] två gånger.

När starttiden infaller börjar tillagningen automatiskt. Detta indikeras med ett summerljud och [timglas] försvinner. Ugnen fungerar som vanligt under tillagningen.





OBS!

Du kan inte använda påminnefunktionen och reservationsfunktionen samtidigt.

Ställ in en påminnelse

Ställ in en påminnelse för att räkna ner tiden eller för att hjälpa dig att komma ihåg att göra något. Du kan endast ställa in en påminnelse i standby-läge.

1. Tryck på [påminnelse] och vrid [inställningsväljaren] till antalet timmar (0–9 timmar).
2. Tryck på [påminnelse] igen och vrid [inställningsväljaren] till antalet minuter (0–59 minuter).
3. Tryck på [start] för att bekräfta.
Tiden börjar räknas ner. När den når 0 hörs en ljudsignal 10 gånger.
Tryck på [tid] för att visa aktuell tid under påminnelseändringen.

Du kan avbryta påminnelsen under inställningen genom att trycka på  [stopp]. Tryck på  [stopp] två gånger om du vill avbryta påminnelsen när den är inställd.

Nedräkningen för påminnelsen påverkas inte av att luckan öppnas.

Använd energisparfunktionen

Använd energisparfunktionen för att stänga av displayen omedelbart.

**OBS!**

Displayen stängs av automatiskt efter 10 minuters inaktivitet under standby-läge eller när en påminnelse är aktiv.

1. Du kan aktivera energisparfunktionen direkt genom att hålla in  [start] i 3 sekunder. Displayen stängs av omedelbart och går till energisparläge.
2. Stäng av energisparfunktionen genom att trycka på symbolen eller vrida på ett manövervred. Displayen tänds.

RENGÖRING

Rengör ugnen regelbundet för att se till att den varar länge och behåller sitt utseende.



FÖRSIKTIGHET!

Använd inte följande objekt för att rengöra ugnen eftersom de kan orsaka ytskador.

- Skarpt slipande rengöringsmedel
- Hårda skursvampar
- Rengöringssvampar
- Högtryckstvätt
- Ångrengöringsmaskiner

Rengör ugnen

Rengör ugnsutrymmet regelbundet. Ugnens moderna design håller underhållet till ett minimum.

- Koppla bort enheten från nätspänningen innan du utför underhåll och rengöring.
- Ställ in alla reglage i avstängt läge.
- Vänta tills insidan av ugnsutrymmet är lätt varmt, men inte hett.
- Rengör ugnsutrymmets yta med en fuktig duk, en mjuk borste eller fin svamp och torka sedan torrt.
- Om ugnen är kraftigt nedsmutsad, använd hett vatten med en icke-slipande rengöringsprodukt.
- Lämna aldrig sura ämnen (citronjuice, vinäger) på delar av rostfritt stål.
- Rengör ugnsplåtar med mildt rengöringsmedel.
- Rengör trådskenorna med konventionellt rengöringsmedel.



Använda WaterClean-programmet

Med hjälp av WaterClean-programmet kan du enkelt ta bort fläckar och matrester från ugnen.



FÖRSIKTIGHET!

Kontrollera att ugnen har svalnat innan du startar WaterClean-programmet.

1. Vrid  [funktionsväljaren] till  [WaterClean].
2. Vrid  [inställningsväljaren] till 100 °C.
3. Häll 0,6 l vatten i en djup bakplåt och placera den på den nedre skenan.
4. Låt programmet köra i 30 minuter. Matresterna mjukas upp.
5. Rengör ugnens emaljväggar med en fuktig trasa.

FELSÖKNING

Lär dig hur du tar bort och installerar glödlampan, ugnsdörren och ugnens glasrutor.

Byt glödlampan

Du kan enkelt byta en trasig glödlampa själv.

**WARNING!**

Vänta tills ugnen svalnat eller använd skydd när du tar bort den trasiga glödlampan för att undvika att bränna dig.

1. Koppla bort ugnen från eluttaget eller slå av kretsbrytaren på enhetens eluttag.
WARNING! Försäkra dig om att ugnen är avstängd innan du byter ugnslampan (risk för elstöt).

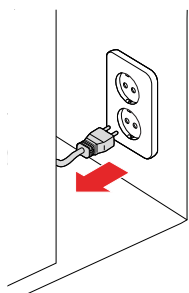

2. Skruva loss glaskåpan genom att vrida den moturs.

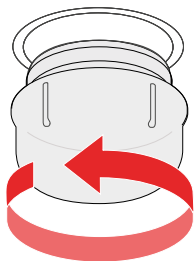

3. Byt ut glödlampan mot en ny av samma typ.
OBS! Använd endast halogenlampa avsedd för 300 °C (25–40 W/220 V - 240 V).

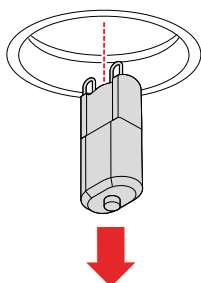

4. Skruva tillbaka glaskåpan på plats.

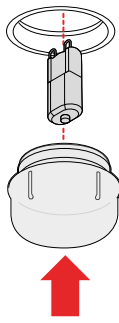

Ta bort och installera ugnsluckan

Ta bort ugnsluckan för att ersätta den med en ny lucka eller för att kunna ta bort ugnens glasrutor (se avsnitt "Byt ut ugnens glasrutor", [sida 65](#)).

1. Öppna luckan helt.

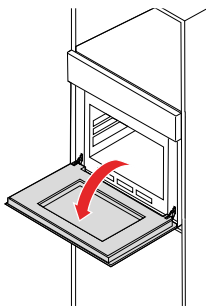

2. Dra spännet vid luckans gångjärn uppåt och sedan mot luckan. Upprepa för det andra gångjärnet.
VARNING! Gångjärnsfjädrarna kan lossna och orsaka personskada.

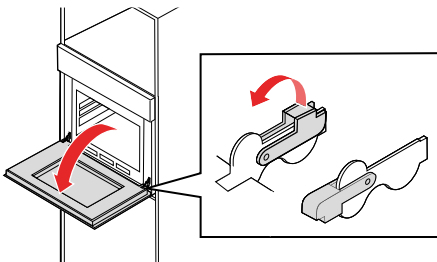

3. Stäng luckan till en vinkel på cirka 30°.

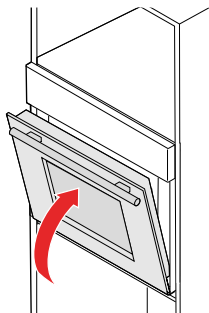

4. Håll i luckan med en hand på varje sida. Lyft den uppåt och dra långsamt ut luckan från ugnen.
FÖRSIKTIGHET! Dra inte ut luckan med våld. Glaset kan spricka.
FÖRSIKTIGHET! Lyft och bär inte ugnsluckan i handtaget.

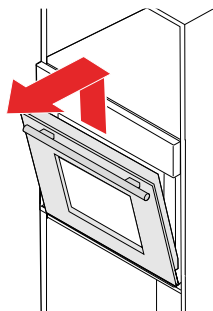

Installera i omvänd ordning.

Byt ut ugnens glasrutor

Ta bort ugnens glasrutor för att rengöra dem eller ersätta trasiga rutor.

1. Ta bort luckan från ugnen (avsnitt "Ta bort och installera ugnsluckan", [sida 64](#)).

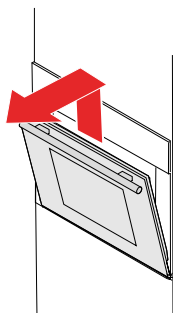

2. Öppna luckans rotationsmekanism.

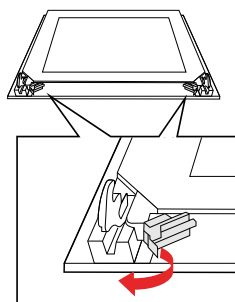

3. Lyft upp luckans ytterglas och dra ut det.

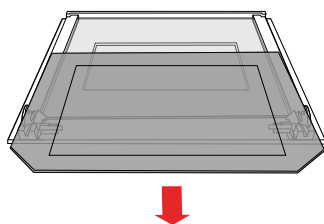

4. Lyft upp luckans mittglas och dra ut det.

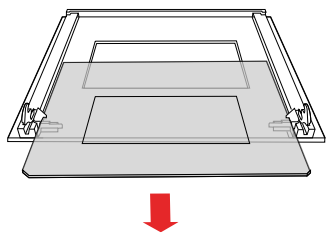

Installera i omvänd ordning.

INSTALLATION

Installera ugnen enligt instruktionerna i detta avsnitt.

- Ugnen är endast avsedd för fast installation i kök. Ugnen kan antingen monteras under en arbetsyta eller i ett skåp.
- Ugnen är inte utformad för att användas som bänkuvn eller för att installeras bakom en dekorlucka.
- Köksskåpet där ugnen monteras får inte ha en bakre vägg.
- Försäkra dig om att avståndet mellan väggen och enhetens stomme eller bakre plåt är minst 45 mm.
- Ventilationsspringor och insug får inte vara täckta.
- Säker drift för ugnen kan endast säkerställas om den installeras enligt dessa installationsanvisningar.
- Installatören ansvarar för eventuell skada som uppstår på grund av felaktig installation.
- De ytor där ugnen installeras måste vara värmebeständiga (de måste klara temperaturer upp till 120 °C).

Ugnens placering

Placera ugnen enligt måtten och andra faktorer som beskrivs i det här avsnittet. Korrekt placering möjliggör korrekt ventilation.

(mm)

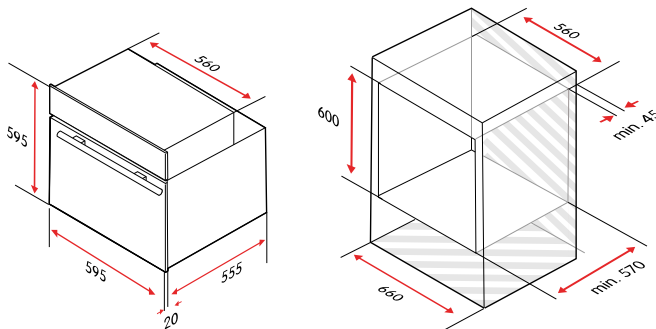

OBS!

Måtten inkluderar inte rum för en strömbrytare eller ett uttag.

Installera ugnen

Följ anvisningarna i det här avsnittet när du installerar ugnen.



OBS!

Ugnen måste installeras och driftsättas av en behörig tekniker och i enlighet med lokala lagar och bestämmelser. Tillverkaren och återförsäljaren ansvarar inte för eventuella skador som kan orsakas av felaktig placering och installation av obehörig personal.

1. Installera strömsladden och anslut till elnätet.

VARNING!

- Se till att ugnens anslutningsparametrar (säkringsström, spänning och frekvens) stämmer med elnätets specifikationer. Fråga en kvalificerad elektriker om du är osäker.
- Ugnens strömsladd ska anslutas till ett jordat uttag.
- Elektriska delar ska vara helt isolerade.

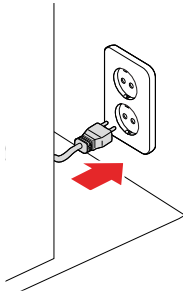

2. Skjut försiktigt i ugnen i köksskåpet.

VARNING! Böj inte strömsladden.

FÖRSIKTIGHET! Håll och bär inte ugnen i luckans handtag. Luckans handtag kan inte bära upp ugnens vikt och kan brytas loss.

Se till att den är centrerad.

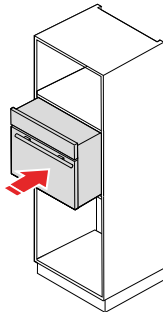

3. Öppna ugnsluckan och fäst ugnen med de medföljande distanshållarna och skruvarna.

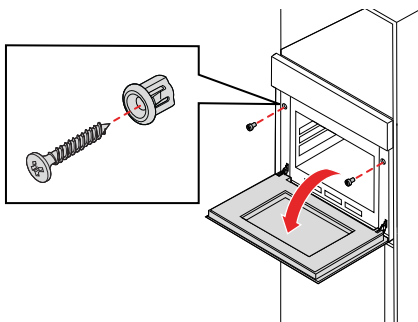
**VARNING!**

- Allas skydd måste sitta ordentligt på plats så att de inte kan tas bort utan specialverktyg.
- Endast kvalificerade elektriker som följer lokala lagar och bestämmelser får byta eller reparera ugnens nätanslutning.

**OBS!**

Ugnen är inte avsedd för användning tillsammans med extern timer eller en separat fjärrkontroll.

BILAGA

Specifikationer

Produktkod	CUI4705V
Höjd	595 mm
Bredd	595 mm
Djup (utan handtag)	575 mm
Vikt	32,1 kg
Ugnsvolym	71 l
Strömförsörjning	220–240 V, 50–60 Hz
Märkeffekt för elanslutning	3000 W

Energieffektivitet

Energieffektivitetsindex (EEI)	100
Energieffektivitetsklass	A+
Energiförbrukning per program för konventionell uppvärmningsfunktion	0,85 kWh per program
Energiförbrukning per program för den snabba varmluftsfunktionen	0,60 kWh per program

Mått

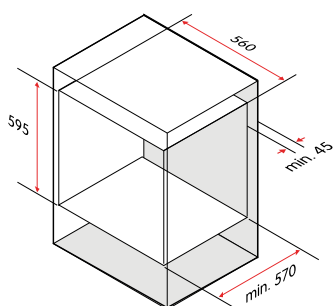
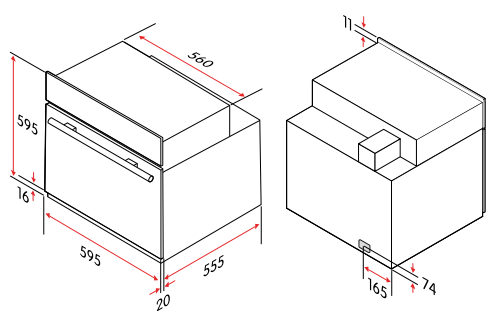

(mm)

EU-direktiv och standarder

Denna produkt uppfyller kraven i tillämpliga EU-direktiv och EU-förordningar och är CE-märkt. EU-försäkran om överensstämmelse är tillgänglig på begäran om den inte medföljer produkten.

Produktens prestanda har testats i enlighet med standarden EN 60350-1.

Rekommendationer för eco-funktionen

Livsmedel	Temperatur (°C)	Nivå	Tid (minuter)	Förvärmning
Potatisgratäng med ost	180	1	90-100	Nej
Cheesecake	160	1	100-150	Nej
Köttfärslimpa	190	1	110-130	Nej

Innhold

SIKKERHET	73
Advarsler	73
Bruksområde	73
Sikkerhet for barn og personer med nedsatt funksjonsevne	73
Generell sikkerhet	74
Sikkerhet under montering	74
Sikkerhet under bruk	74
Sikkerhet under vedlikehold	75
Kassering	75
HURTIGSTART	76
Hurtigstart	76
KOMME I GANG	78
Bli kjent med ovnen	78
Kontrollpanel	78
Bruke barnesikringen	78
Tilbehør	78
Kjølevifte	78
Før første gangs bruk	79
Stille inn tid	79
Varme opp ovnen for første gang	79
TILBEREDNING	80
Skinner	80
Sette inn ovnsristen	80
Starte tilberedningen	80
Justere tilberedningstiden	81
Justere temperaturen	81
Sette tilberedningen på pause	81
Stoppe tilberedningen	81
Ovnfunksjoner	81
Ovnslampe	81
Opptining	82
Undervarme	82
Vanlig steking	82
WaterClean	82
Vanlig steking med vifte	82
Strålegrilling	82
Dobbel grilling	82
Dobbel grilling med vifte	82
ØKO-funksjon	83
Konveksjon	83
Bruke timerfunksjonen	83

Stille inn en påminnelse	83
Bruke strømsparefunksjonen	84
RENGJØRING	85
Rengjøre stekeovnen.....	85
Bruke WaterClean-programmet	85
FEILSØKING	86
Skifte lyspæren.....	86
Fjerne og montere glassruten	87
Skifte glassrutene i ovnsdøren	88
INSTALLERING	90
Plassering av ovnen	90
Montere ovnen	90
TILLEGG	92
Spesifikasjoner	92
Mål	92
EU-direktiver og standarder	93
Anbefalinger for øko-funksjonen	93

SIKKERHET

Les anvisningene nøye før du installerer produktet og tar det i bruk. Ta vare på anvisningene og oppbevar dem i nærheten av produktet for fremtidig bruk. Hvis disse anvisningene ikke følges, blir alle garantier ugyldige.

Advarsler

**FARE!**

Bruk hvis det er risiko for personskade eller død.

**ADVARSEL!**

Bruk hvis det er risiko for personskade.

**OBS!**

Bruk hvis det er risiko for skade på produktet.

**NB:**

Generell informasjon som du må være oppmerksom på.



Nyttige tips som kan være til hjelp.

Bruksområde

Dette produktet er ment

- for bruk i husholdninger,
- for montering som innebygd enhet og
- for oppvarming og tilberedning av ulike matvarer.

Dette produktet er ikke ment

- for bruk i miljøer der spesielle betingelser forekommer, for eksempel i korroderende eller eksplosjonsfarlige miljøer (støv, damp eller gass),
- for bruk utendørs eller
- for oppvarming av rom eller lignende formål.

Sikkerhet for barn og personer med nedsatt funksjonsevne.

**ADVARSEL!**

- Ikke la barn oppholde seg nær produktet mens det er i bruk, spesielt når grillen er på.

**ADVARSEL!**

- Hold emballasjemateriell som plastposer, polystyren og spiker utenfor rekkevidde for barn. Disse gjenstandene kan være farlige for dem.

**ADVARSEL!**

Følgende grupper skal kun bruke produktet hvis de er under tilsyn eller har fått anvisninger om hvordan produktet brukes på en trygg måte. De må forstå farene som er involvert.

- Barn fra 8 år og oppover. (Barn under 8 år må hele tiden være under tilsyn eller holdes unna produktet.)
- Personer med nedsatte fysisk, sansemessig eller mental kapasitet.
- Personer med manglende erfaring og kunnskap.

**ADVARSEL!**

- Ikke la barn leke med produktet.
- Ikke la barn rengjøre produktet uten tilsyn.

Generell sikkerhet

**ADVARSEL!**

- Noen deler av produktet kan holde på varme i lang tid. Deler som er direkte eksponert for varme, må ikke berøres før de er avkjølt.
- Hvis overflaten er sprukket, må produktet slås av for å unngå risiko for elektrisk støt.

**OBS!**

Ikke sett noe på døren til produktet mens den er åpen. Ikke sett noe på skuffen til produktet mens den er åpen. Det kan føre til at produktet kommer i ubalanse eller at døren eller skuffen blir ødelagt.

**NB:**

Hvis du ikke skal bruke produktet på lang tid, anbefales det å trekke ut støpselet.

Sikkerhet under montering

**ADVARSEL!**

- Reparasjon eller utskifting av ovnens strømtilkobling skal kun utføres av en kvalifisert elektriker som tar hensyn til gjeldende lover og bestemmelser.
- Kontroller at ovnens spesifikasjoner (sikringsstørrelse, spenning og frekvens) samsvarer med strømtilførselen. Rådfør deg med en kvalifisert elektriker hvis du er i tvil.
- Strømledningen til ovnen skal kobles til en jordet stikkontakt.
- Elektriske deler skal være helt isolert.
- Unngå knekk på strømledningen.
- Alle beskyttelsesinnretninger skal sitte fast på plass, slik at det ikke er mulig å fjerne dem uten spesialverktøy.

**OBS!**

Ikke løft eller hold ovnen etter dørhåndtaket. Dørhåndtaket tåler ikke ovnens vekt, og kan brette.

Sikkerhet under bruk

**ADVARSEL!**

Forsikre deg om at all emballasje er fjernet fra stekeovnen.

**ADVARSEL!**

- Plasser ovnsristen riktig mellom skinnene, for å sikre at ovnen er trygg i bruk.
- Sett inn ovnsristen i riktig retning. Dette sikrer at varme matvarer ikke glir ut når risten eller stekebrettet tas ut.
- Døren på produktet skal åpnes så lite som mulig under tilberedning.
- Produktet blir svært varmt under bruk. Ikke berør varmeelementene inne i produktet.
- Bruk produktet i et åpent miljø.

Sikkerhet under vedlikehold



ADVARSEL!

- Hvis ledningen blir skadet, må den skiftes av fabrikanten, fabrikantens servicerepresentant eller en tilsvarende kvalifisert person for å unngå fare.
- Vent til ovnen er avkjølt eller bruk beskyttelse for å unngå å brenne deg hvis du skal skifte lyspæren.
- Forsikre deg om at ovnen er slått av før lyspæren i ovnen skiftes, for å unngå fare for elektrisk støt.
- Hengselfjærene kan løsne og forårsake personskade når ovnsdøren monteres eller demonteres.



OBS!

- Ikke bruk dampvasker.
- Ikke bruk skurende rengjøringsmidler eller skarpe metallskraper til rengjøring av glasset i ovnsdøren, da det kan ripe opp overflaten slik at glasset kan bryte.
- Ikke trekk ut døren med makt. Glasset kan bryte.
- Ikke bær ovnsdøren etter dørhåndtaket.

Kassering



Kast emballasjen på en miljøvennlig måte. Gjenvinning av emballasje i henhold til gjeldende bestemmelser kan redusere forbruket av råmaterialer og avfallsmengden.

Dette produktet er merket i samsvar med EU-direktiv 2012/19/EU om kassering av elektriske og elektroniske produkter (WEEE). Symbolet på produktet eller på emballasjen angir at produktet ikke skal behandles som husholdningsavfall. Det skal i stedet leveres til et egnet returpunkt for resirkulering av elektrisk og elektronisk utstyr.

Ved å sørge for at produktet kasseres som det skal, bidrar du til hindre eventuell skade på miljø og mennesker, noe som kan skje hvis du kasserer det på annen måte. Kontakt lokale myndigheter med ansvar for avfallshåndtering, renovasjonsselskapet eller butikken der du kjøpte produktet hvis du ønsker mer informasjon om resirkulering av dette produktet.

HURTIGSTART

Hurtigstart

Bruke ovnen

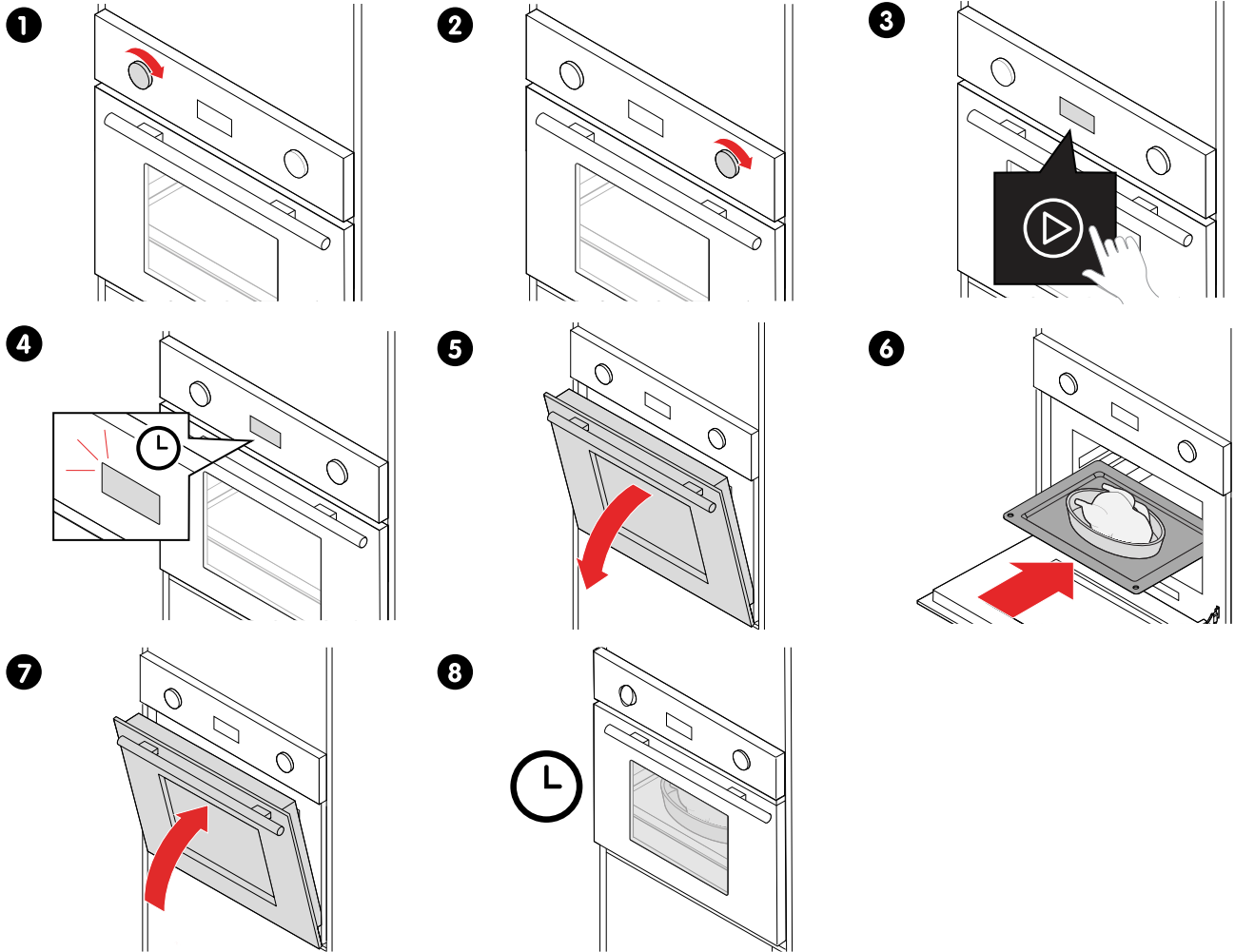

Etter bruk av ovnen

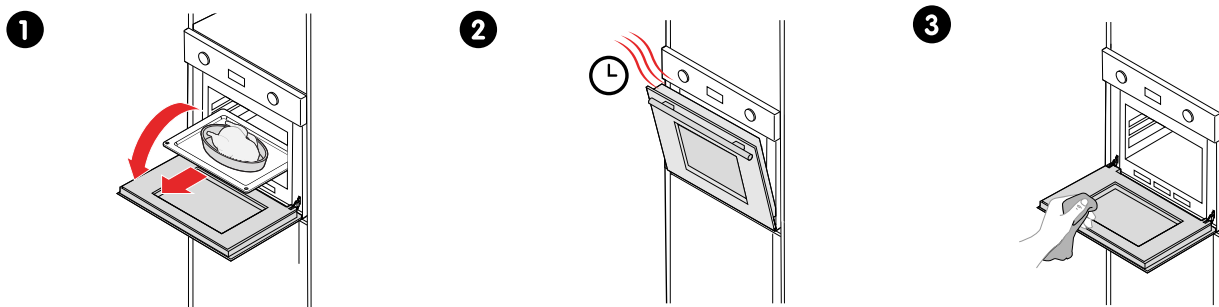

4

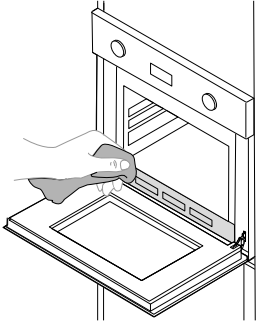

5

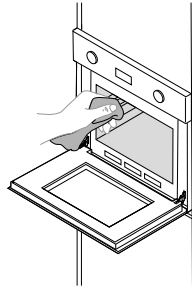

KOMME I GANG

Bli kjent med ovnen

Kontrollpanel

Bruk betjeningsknottene og berøringsymbolene til å betjene ovnen.

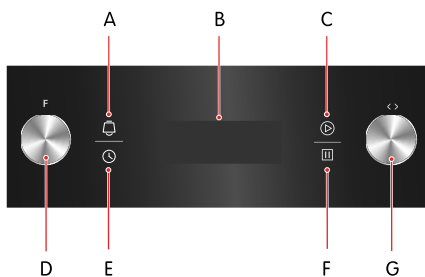

- A. Påminnelse
- B. Display
- C. Start
- D. Funksjonsvelger
- E. Tid
- F. Stopp
- G. Innstillingsvelger

Bruke barnesikringen

Bruk barnesikringen for å hindre at ovnen betjenes ved et uhell.

1. Trykk på [start] [stopp] i tre sekunder for å slå på barnesikringen. Barnesikringen slås på, og [barnesikring] vises.
2. Trykk på [start] [stopp] i tre sekunder for å slå av barnesikringen. Barnesikringen slås av, og [barnesikring] forsvinner.



Du trenger bare å trykke én gang på [stopp] for å stoppe tilberedningen når barnesikringen er slått på.

Tilbehør

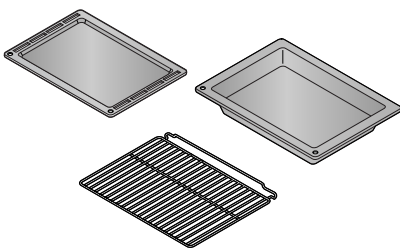

Lave stekeplater

Til baking av kaker eller som dryppbrett.

Dypt brett

Til steking av store mengder grønnsaker og kjøtt eller konservering av mat.

Ovnsrist

Til grilling eller steking av mat, enten direkte på risten eller i en bakeform. Ovnsristen har en løftet kant for å sikre at maten ikke glir av risten når du tar den ut av ovnen.





Kjølevifte

Ovnen er utstyrt med en kjølevifte. Kjøleviften slås på under bruk. Den varme luften slippes ut over døren. Kjøleviften fortsetter å gå en stund etter bruk.

Før første gangs bruk

Stille inn tid

Første gang du kobler ovnen til en strømkilde, blir du bedt om å stille klokken.

1. Trykk på  [tid].
Timetallet begynner å blinke.
2. Drei  [innstillingsvelgeren] til gjeldende time.
3. Trykk på  [tid].
Minuttallet begynner å blinke.
4. Drei  [innstillingsvelgeren] til gjeldende minutt.
5. Trykk på  [tid] igjen.
Klokken er nå stilt.







Varme opp ovnen for første gang

Varm opp ovnen uten matvarer for å fjerne lukten av ny ovn.



ADVARSEL!

Forsikre deg om at all emballasje er fjernet fra stekeovnen.

1. Drei  [funksjonsvelgeren] til  [vanlig steking].
2. Drei  [innstillingsvelgeren] til 250 °C.
3. Trykk på  [start] for å starte ovnen.
Den valgte temperaturen begynner å blinke.
4. Drei  [funksjonsvelgeren] til 90 minutter og trykk på  [start] innen tre sekunder for å bekrefte.
Når ovnen har nådd den ønskede temperaturen, slutter den valgte temperaturen å blinke og en varsellyd høres.

Ovnen begynner å varmes opp, og slås av etter 90 minutter.

Det er vanlig at det oppstår litt røyk og lukt første gang ovnen brukes. Hvis dette skjer, trenger du bare å vente til lukten forsvinner før du setter mat i ovnen.

TILBEREDNING

Skinner

Skinnene gjør det mulig å velge mellom 5 ulike nivåer når du setter en rist, en stekeplate eller annet tilbehør inn i ovnen. Høydene telles nedenfra og opp.

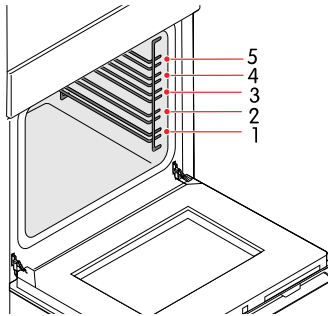

Ovnen kan brukes trygt både med og uten skinnene.

Sette inn ovnsristen





ADVARSEL!

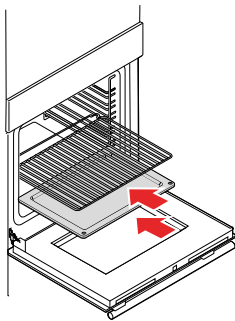

- Plasser ovnsristen riktig mellom skinnene, for å sikre at ovnen er trygg i bruk.
- Sett inn ovnsristen i riktig retning. Dette sikrer at varme matvarer ikke glir ut når risten eller stekebrettet tas ut



Starte tilberedningen

1. Dreie  [funksjonsvelgeren] til ønsket ovnsfunksjon.
2. Dreie  [innstillingsvelgeren] til ønsket temperatur for å endre fra standardtemperaturen.
3. Trykk på  [start] for å starte steking.



NB:

- Hvis døren åpnes under tilberedning, stopper tilberedningen midlertidig. Lukk døren og trykk på  [start] for å fortsette tilberedningen.
- Hvis døren er åpen og  [start] trykkes, vises dør.

Den valgte temperaturen begynner å blinke.



Når ovnen har nådd den ønskede temperaturen, slutter den valgte temperaturen å blinke og en varsellyd høres.

Standard tilberedningstid er 9 timer.



4. For å endre standard tilberedningstid dreier du  [funksjonsvelgeren] til ønsket tilberedningstid og trykker på  [start] innen tre sekunder for å bekrefte.
Tilberedningstiden begynner å telle ned. Summeren høres 5 ganger når nedtellingen er ferdig.
Trykk på  [tid] for å se gjeldende tid mens stekenedtelling pågår.

Hvis du har stilt inn ovnsfunksjonen, men ikke trykker på  [start] innen fem minutter, går ovnen tilbake til beredskapsmodus



Justere tilberedningstiden

1. Drei  [funksjonsvelgeren] til ønsket tilberedningstid.
2. Trykk på  [start] innen tre sekunder for å bekrefte.

Justere temperaturen

1. Drei  [innstillingsvelgeren] til ønsket temperatur.
2. Trykk på  [start] innen tre sekunder for å bekrefte.

Sette tilberedningen på pause

1. For å sette steking på pause når tilberedningstiden er stilt inn trykker du én gang på  [stopp].
Varmen slås av, og nedtellingen av tilberedningstid settes på pause.
2. Trykk på  [start] for å fortsette.

Stoppe tilberedningen

1. Trykk to ganger på  [stopp] for å stoppe tilberedningen.
2. Tørk bort vannet fra vannsamleren etter at ovnen er avkjølt.

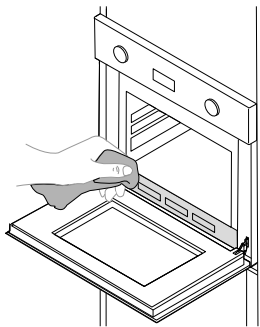

Ovnsfunksjoner

Ovnslampe



Gjør det mulig å følge med på tilberedningen uten å åpne døren. Ovnslampen tennes automatisk for alle ovnsfunksjoner unntatt øko-funksjonen.

Opptining



Sirkulering av luft med romtemperatur bidrar til raskere opptining av frossen mat (uten varme). Det er en skånsom, men rask måte å fremskynde opptiningen på, for eksempel for ferdigretter og kremfylte matvarer.

Undervarme



Et skjult element i bunnen av ovnen avgir varme. Det brukes hovedsakelig til å holde maten varm. Temperaturen kan stilles inn i området 60-120 °C. Standardtemperaturen er 60 °C.

Vanlig steking



Overvarmen og undervarmen brukes samtidig til vanlig steking. Temperaturen kan stilles inn i området 50-250 °C. Standardtemperaturen er 220 °C.

WaterClean



Bruk denne ovnsmodusen for å fjerne flekker og matrester fra ovnen. Programmet tar 30 minutter. Anbefalt temperatur: 100 °C.

Vanlig steking med vifte



Kombinasjonen av viften og begge varmeelementene gir jevnere varmeinntrengning, og gir en strømbesparelse på opptil 30-40 %. Rettene blir lett brunet på utsiden, og er fortsatt saftige på innsiden. Denne funksjonen er egnet til grilling eller steking av store kjøttstykker ved høyere temperatur. Temperaturen kan stilles inn i området 50-250 °C. Standardtemperaturen er 220 °C.

Strålegrilling



Det indre grillelementet slås på og av for å opprettholde temperaturen. Temperaturen kan stilles inn i området 150-240 °C. Standardtemperaturen er 210 °C.

Dobbel grilling



Både det indre stråleelementet og topelementet er på. Temperaturen kan stilles inn i området 150-240 °C. Standardtemperaturen er 210 °C.

Dobbel grilling med vifte



Det indre stråleelementet og topelementet er på, sammen med viften. Temperaturen kan stilles inn i området 150-240 °C. Standardtemperaturen er 210 °C.

ØKO-funksjon



For energibesparende matlaging. Tilbereder de valgte ingrediensene på en skånsom måte med både over- og undervarme.

Konveksjon



Et element rundt konveksjonsviften utgjør en ekstra varmekilde ved vanlig steking. Når konveksjonsfunksjonen brukes, slås viften automatisk på for å forbedre luftsirkulasjonen i ovnen og gi jevn stekevarme. Temperaturen kan stilles inn i området 50-240 °C. Standardtemperaturen er 180 °C.

Bruke timerfunksjonen

Timerfunksjonen kan brukes til å starte tilberedningen automatisk. Still inn et klokkeslett der tilberedningen skal starte, en ovnsfunksjon, en tilberedningstid og en temperatur.

Klokken må være stilt på forhånd.

1. Angi starttidspunkt:
 - a. Trykk på [tid], og dreii [innstillingsvelgeren] til timen i starttidspunktet.
 - b. Trykk på [tid] igjen, og dreii [innstillingsvelgeren] til minuttet i starttidspunktet.
NB: Ikke trykk på [tid] igjen.
2. Dreii [funksjonsvelgeren] til ønsket ovnsfunksjon.
Du kan velge alle ovnsfunksjoner unntatt [opptining], [steketermometer] og [stekeovnslampe].
3. Trykk på [start] for å bekrefte starttidspunktet og ovnsfunksjonen.
4. Dreii [funksjonsvelgeren] til ønsket tilberedningstid.
5. Dreii [innstillingsvelgeren] til ønsket temperatur.
6. Trykk på [start] for å bekrefte tilberedningstiden og temperaturen.
Timeren er nå stilt inn, og displayet viser gjeldende klokkeslett og et [timeglass].
7. Du kan gjøre følgende før starttidspunktet nås:
 - Trykk på [tid] for å se innstilt starttidspunkt.
 - Trykk på [stopp] for å se innstilt tilberedningstid og temperatur.
Trykk på [start] for å gå tilbake til timerstatus.
 - Trykk to ganger på [stopp] for å avbryte timeren.

Når starttidspunktet er innstilt, starter tilberedningen automatisk. Dette angis av en summerlyd, og [timeglasset] forsvinner. Ovnen fungerer som normalt under tilberedning.



NB:

Du kan ikke bruke påminnelesfunksjonen og timerfunksjonen samtidig.

Stille inn en påminnelse

Still inn en påminnelse for å telle ned tiden eller hjelpe deg å huske noe. Du kan bare stille inn en påminnelse i standby-modus.

1. Trykk på [påminnelse], og dreii [innstillingsvelgeren] til antall timer (0–9 timer).
2. Trykk på [påminnelse] igjen, og dreii [innstillingsvelgeren] til antall minutter (0–59 minutter).
3. Trykk på [start] for å bekrefte.
Tiden begynner å telle ned. Når den når 0, høres et lydssignal 10 ganger.
Trykk på [tid] for å se gjeldende tid mens nedtellingspåminnelse pågår.

Du kan avbryte påminnelsen ved å trykke på [stopp] under innstillingen. Når påminnelsen er stilt inn, kan du avbryte den ved å trykke to ganger på [stopp].

Nedtellingen til påminnelsen påvirkes ikke av at døren åpnes.

Bruke strømsparefunksjonen

Bruk strømsparefunksjonen til å slå av displayet umiddelbart.

**NB:**

Displayet slås av automatisk etter 10 minutter uten aktivitet i standby-modus eller når en påminnelse er aktiv.

1. Du kan aktivere strømsparefunksjonen umiddelbart ved å trykke på  [start] i tre sekunder. Displayet slås av umiddelbart, og går til strømsparemodus.
2. Strømsparefunksjonen kan slås av ved å trykke et hvilket som helst symbol eller dreie på en betjeningsknapp. Displayet tennes.

RENGJØRING

Rengjør ovnen regelmessig slik at det varer lenger og beholder utseendet.

**OBS!**

Bruk ikke gjenstandene som er oppført nedenfor til å rengjøre ovnen, ettersom de kan skade overflatene.

- Slipende rengjøringsmidler
- Harde skuresvamper
- Rengjøringsssvamper
- Høytrykksvaskere
- Dampvaskere

Rengjøre stekeovnen

Rengjør ovnsrommet regelmessig. Ovnen har et moderne design som krever minimalt med vedlikehold.



- Koble fra strømmen før vedlikehold eller rengjøring utføres.
- Sett alle betjeningsselementer i av-stilling.
- Vent til ovnsrommet ikke er varmt innvendig, bare lunkent.
- Rengjør overflaten i ovnsrommet med en fuktig klut, en myk børste eller en fin svamp, og tørk av.
- Bruk varmt vann med et ikke-slipende rengjøringsprodukt til å fjerne vanskelig smuss.
- Etterlat aldri syreholdige stoffer (sitronsaft, eddik) på deler av rustfritt stål.
- Rengjør stekebrettene med et mildt vaskemiddel.
- Rengjør ristene med et vanlig vaskemiddel.

Bruke WaterClean-programmet

Bruk WaterClean-programmet for å fjerne flekker og matrester fra ovnen på en enkel måte.

**OBS!**

Forsikre deg om at ovnen er avkjølt før du starter WaterClean-programmet.

1. Drei  [funksjonsvelgeren] til  [WaterClean].
2. Drei  [innstillingsvelgeren] til 100 °C.
3. Hell 0,6 l vann i en langpanne og sett den på den nederste skinnen.
4. La programmet gå i 30 minutter. Dette gjør matrestene mykere.
5. Rengjør emaljen på ovnsveggene med en fuktig klut.

FEILSØKING

Finn ut hvordan du fjerner og monterer lyspæren, ovnsdøren og glassrutene i ovnsdøren.

Skifte lyspæren

Du kan enkelt skifte en defekt lyspære selv.

**ADVARSEL!**

Vent til ovnen er avkjølt eller bruk beskyttelse for å unngå å brenne deg når du fjerner den gamle lyspæren.

1. Trekk støpselet ut av kontakten eller slå av sikringen til vegguttaket.

ADVARSEL! Forsikre deg om at ovnen er slått av før lyspæren i ovnen skiftes, for å unngå fare for elektrisk støt.

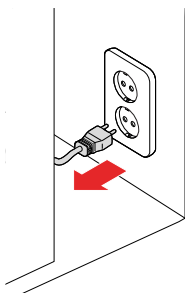

2. Skru løs lampedekselet i glass ved å dreie det mot klokken.

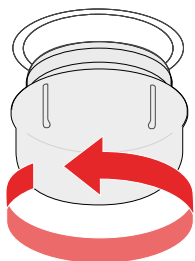

3. Skift pæren med en ny pære av samme type.

NB: Bruk bare 25-40 W/220 V - 240 V, T300 °C halogenpærer.

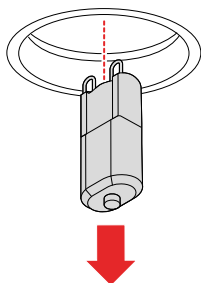

4. Skru lampedekselet i glass på igjen.

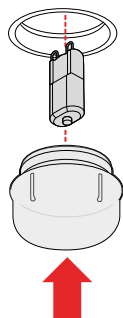

Fjerne og montere glassruten

Fjern ovnsdøren for å erstatte den med en ny dør eller for å fjerne glassrutene i ovnsdøren (se del "Skifte glassrutene i ovnsdøren", [side 88](#)).

1. Åpne døren helt.

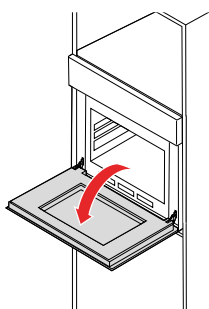

2. Trekk spennen på dørhengslet oppover og deretter mot døren. Gjenta på det andre dørhengslet.
ADVARSEL! Hengselfjærene kan løsne og forårsake personskade.

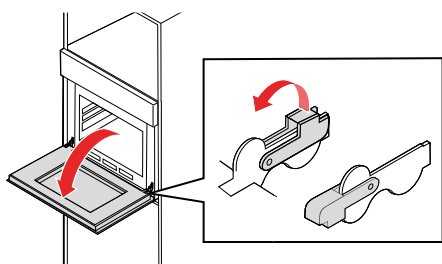

3. Lukk døren til en vinkel på ca. 30°.

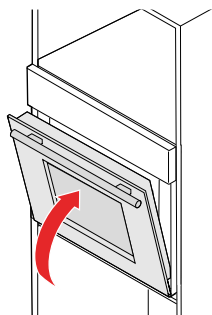

4. Hold døren med én hånd på hver side. Løft den opp og trekk døren langsomt ut fra ovnen.
OBS! Ikke trekk ut døren med makt. Glasset kan bryte.
OBS! Ikke bær ovnsdøren etter dørhåndtaket.

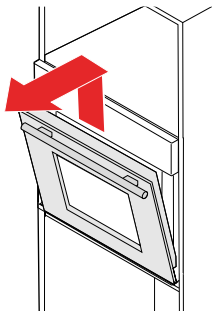

Monter i motsatt rekkefølge.

Skifte glassrutene i ovnsdøren

Fjern ovnsglassrutene for å rengjøre dem eller skifte ødelagte ruter.

1. Fjern døren fra ovnen (del "Fjerne og montere glassruten", [side 87](#)).

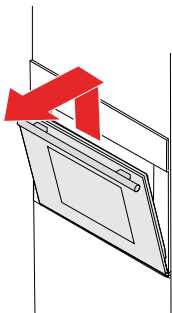

2. Åpne dørens roteringsbrakettehet.

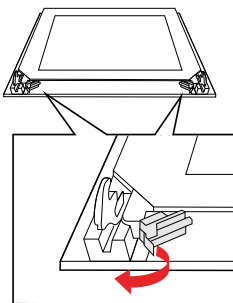

3. Løft opp det ytre dørglasset og trekk det ut.

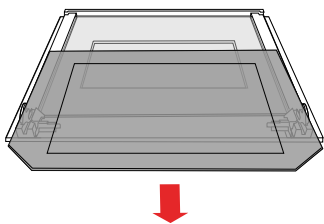

4. Løft opp det midtre dørglasset og trekk det ut.

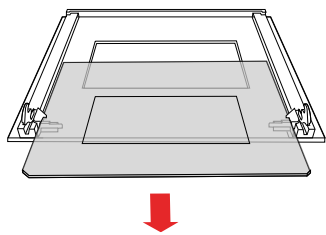

Monter i motsatt rekkefølge.

INSTALLERING

Følg instruksjonene i denne delen for å installere ovnen.

- Ovnen er ment for innebygd montering i et kjøkken. Ovnen kan monteres enten under en benkeplate eller i et høyskap.
- Denne ovnen er ikke designet for å brukes som benkekomfyr eller monteres bak en dekorfront.
- Monteringsskapet skal ikke ha bakvegg bak ovnen.
- Det skal være minst 45 mm avstand mellom veggen og bunnen eller bakpanelet på enheten over.
- Ventilasjonsspaltene og -inntakene må ikke tildekkes.
- Sikker bruk av denne ovnen kan bare garanteres hvis den er montert i samsvar med disse monteringsanvisningene.
- Montøren er ansvarlig for eventuell skade som følge av feil montering.
- Enhetene som ovnen monteres i, må tåle varme på opptil 120 °C.

Plassering av ovnen

Pass på at ovnen plasseres i henhold til målene og de andre faktorene som er beskrevet i denne delen. Riktig plassering sikrer tilstrekkelig ventilasjon.

(mm)

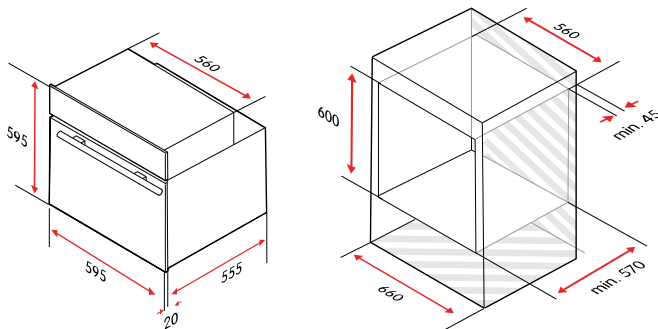

NB:

Målene inkluderer ikke plass til en strømbryter eller en stikkontakt.

Montere ovnen

Anvisningene i denne delen må følges når ovnen monteres.



NB:

Ovnen må monteres og settes i drift av en autorisert tekniker og i samsvar med gjeldende lover og bestemmelser. Produsenten og forhandleren er ikke ansvarlig for skade som kan skyldes feil plassering eller montering utført av uautorisert personell.

1. Monter strømledningen og koble den til et strømuttak.

ADVARSEL!

- **Kontroller at ovnens spesifikasjoner (sikringsstørrelse, spenning og frekvens) samsvarer med strømtilførselen. Rådfør deg med en kvalifisert elektriker hvis du er i tvil.**
- **Strømledningen til ovnen skal kobles til en jordet stikkontakt.**
- **Elektriske deler skal være helt isolert.**

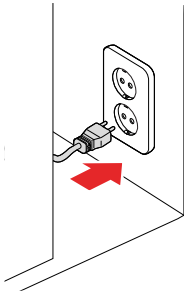

2. Skyv ovnen forsiktig inn i kjøkkenskapet.

ADVARSEL! Unngå knekk på strømledningen.

OBS! Ikke løft eller hold ovnen etter dørhåndtaket. Dørhåndtaket tåler ikke ovnens vekt, og kan brenne.

Pass på at den er midtstilt.

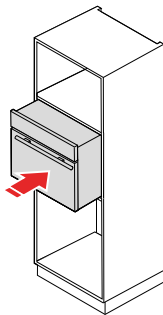

3. Åpne ovnsdøren og fest ovnen med de medfølgende avstandsholderne og skruene.

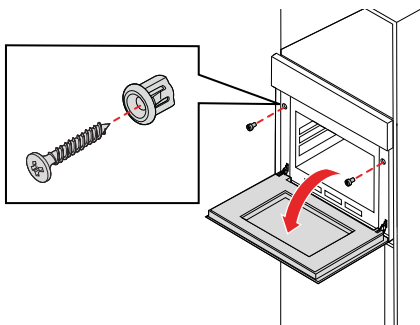

ADVARSEL!

- Alle beskyttelsesinnretninger skal sitte fast på plass, slik at det ikke er mulig å fjerne dem uten spesialverktøy.
- Reparasjon eller utskifting av ovnens strømtilkobling skal kun utføres av en kvalifisert elektriker som tar hensyn til gjeldende lover og bestemmelser.



NB:

Ovnen skal ikke brukes sammen med et eksternt tidsur eller separat fjernkontroll.

TILLEGG

Spesifikasjoner

Produktkode	CUI4705V
Høyde	595 mm
Bredde	595 mm
Dybde (uten håndtak)	575 mm
Vekt	32,1 kg
Ovnsrommets volum	71 l
Strømtilførsel	220-240 V, 50-60 Hz
Elektrisk tilkobling	3000 W

Energieffektivitet

Energieffektivitetsindeks (EEI)	100
Energieffektivitetsklasse	A+
Strømforbruk per syklus med vanlig varmefunksjon	0,85 kWh per syklus
Strømforbruk per syklus for varmefunksjon med tvungen luftkonveksjon	0,60 kWh per syklus

Mål

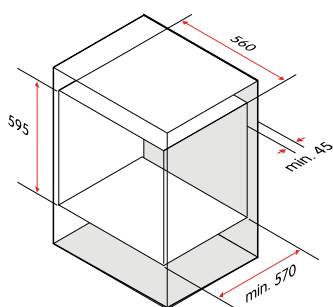
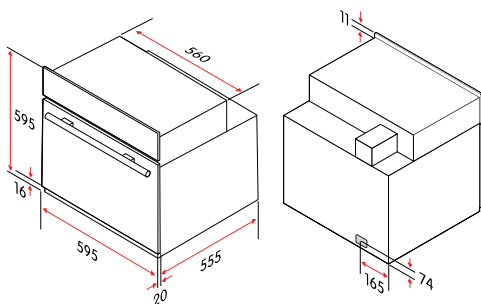

(mm)

EU-direktiver og standarder

Dette produktet oppfyller gjeldende EU-direktiver og reguleringer, og er utstyrt med CE-merke. En kopi av EU-samsvarserklæringen er tilgjengelig på forespørsel hvis den ikke følger med produktet.

Produktets ytelse er testet i samsvar med standarden NEK-EN 60350-1.

Anbefalinger for øko-funksjonen

Mat	Temperatur (°C)	Høyde	Tid (min)	Forvarming
Potet- og ostegrateng	180	1	90-100	Nei
Ostekake	160	1	100-150	Nei
Kjøttpudding	190	1	110-130	Nei

Indhold

SIKKERHED	96
Formaninger	96
Tilsluttet anvendelse	96
Sikkerhed for børn og handicappede	96
Generel sikkerhed	97
Sikkerhed ved installation	97
Sikkerhed ved brug	97
Sikkerhed ved vedligeholdelse	98
Bortskaffelse	98
HURTIG START	99
Hurtig start	99
KOM I GANG	101
Lær din ovn at kende	101
Betjeningspanel	101
Brug børnesikringen	101
Tilbehør	101
Køleblæser	101
Inden første anvendelse	102
Indstil tiden	102
Varm ovnen op for første gang	102
TILBEREDNING	103
Riller	103
Sæt ovnrysten ind	103
Start tilberedning	103
Justering af tilberedningstiden	104
Juster temperatur	104
Sæt tilberedning på pause	104
Stop tilberedning	104
Ovnfunktioner	104
Ovnlampe	104
Optøning	105
Undervarme	105
Konventionel tilberedning	105
WaterClean	105
Konventionel tilberedning med ventilator	105
Strålegrilning	105
Dobbelt grilning	105
Dobbelt grilning med ventilator	105
Øko-funktion	106
Konvektion	106
Brug af funktion til indstilling af starttid	106

Indstil en påmindelse	106
Brug energisparefunktionen	107
RENGØRING	108
Rengøring af ovnen.....	108
Brug af WaterClean-programmet.....	108
FEJLFINDING	109
Udskiftning af pæren	109
Afmontering og montering af ovnlågen	110
Udskiftning af ovnglasruderne.....	111
INSTALLATION	113
Placering af ovn	113
Installer ovnen.....	113
TILLÆG	115
Specifikationer.....	115
Mål	115
EU-direktiver og standarder	116
Anbefalinger for øko-funktionen	116

SIKKERHED

Læs vejledningen nøje inden installation og brug af produktet. Gem vejledningen, og opbevar den i nærheden af maskinen for nemt at kunne slå op i den. Hvis denne vejledning ikke følges, bortfalder alle garantier.

Formaninger



FARE!

Anvendes, når der er risiko for personskader eller dødsfald.



ADVARSEL!

Anvendes, når der er risiko for personskader.



FORSIGTIG!

Anvendes, når der er risiko for skader på produktet.



BEMÆRK!

Generelle oplysninger, som du skal være opmærksom på.



Nyttige tips, som du kan have gavn af.

Tilslået anvendelse

Dette produkt er beregnet

- til husholdningsbrug,
- til indbygning og
- til opvarmning og tilberedning af forskellige fødevarer.

Dette produkt er ikke beregnet

- til brug på steder, hvor der hersker særlige forhold, f.eks. tilstedeværelse af ætsende eller eksplosiv luft (støv, damp eller gas),
- til udendørsbrug eller
- til rumopvarmning eller lignende.

Sikkerhed for børn og handicappede



ADVARSEL!

- Lad ikke børn komme tæt på produktet, når det er i brug, især når grillen er tændt.



ADVARSEL!

- Emballage som f.eks. plastikposer, polystyren eller søm skal holdes uden for børns rækkevidde, da disse ting kan være farlige for dem.



ADVARSEL!

Lad kun følgende grupper benytte apparatet, hvis de er under opsyn eller har fået anvisning i brug af produktet på sikker vis. De bør forstå de involverede risici.

- Børn, der er 8 år og ældre. (Børn under 8 år skal overvåges konstant eller holdes på afstand af maskinen).
- Personer med nedsatte fysiske, sensoriske eller mentale evner.
- Personer med manglende erfaring og kendskab.

**ADVARSEL!**

- Lad aldrig børn lege med apparatet.
- Rengøring må ikke udføres af børn uden opsyn.

Generel sikkerhed

**ADVARSEL!**

- Nogle dele af produktet kan holde på varmen i lang tid. Lad de dele, der er direkte udsat for varme, køle ned, før du fører ved dem.
- Hvis overfladen er revnet, skal du slukket for produktet for at undgå risiko for elektrisk stød.

**FORSIGTIG!**

Placer ikke noget på lågen af produktet, når den står åben. Placer ikke noget på skuffen i produktet, når den står åben. Du kan bringe produktet i ubalance eller ødelægge lågen eller skuffen.

**BEMÆRK!**

Hvis du ikke skal bruge produktet i noget tid, anbefales det at trække stikket ud af stikkontakten.

Sikkerhed ved installation

**ADVARSEL!**

- Ovnens strømforbindelse må kun udskiftes eller repareres af en kvalificeret elektriker, der overholder lokale regler og bestemmelser.
- Sørg for, at ovns tilslutningsparametre (sikringsstørrelse, spænding og frekvens) stemmer overens med lysnettet. Ved tvivl skal du kontakte en kvalificeret elektriker.
- Ovnens ledning skal være forbundet til et stik med jordforbindelse.
- Elektriske dele skal være fuldt isolerede.
- Der må ikke være knæk på ledningen.
- Alle sikkerhedsværn skal være monteret korrekt, så det er umuligt at fjerne dem uden specialværktøj.

**FORSIGTIG!**

Ovnen må ikke holdes eller bæres i lågehåndtaget. Lågehåndtaget kan ikke bære ovns vægt og kan brække af.

Sikkerhed ved brug

**ADVARSEL!**

Kontrollér, at alle emballagerester er blevet fjernet fra ovnrummet.

**ADVARSEL!**

- Placer ovnrysten korrekt mellem rillerne for at sikre, at ovnen betjenes sikkert.
- Indsæt ovnrysten i den rigtige retning. Dette sikrer, at varme fødevarer ikke glider ud, når rysten eller bakken tages forsigtigt ud.
- Produktets låge skal åbnes så lidt som muligt under tilberedning.
- Produktet bliver meget varmt under brug. Rør ikke ved varmeelementerne inde i produktet.
- Brug produktet i et åbent miljø.

Sikkerhed ved vedligeholdelse



ADVARSEL!

- Hvis ledningen beskadiges, skal den udskiftes af producenten, producentens servicerepræsentant eller en tilsvarende autoriseret montør for at undgå farer.
- Vent på, at ovnen køler af, eller brug beskyttelse, når du fjerner en gammel elpære, for at undgå at brænde dig.
- Sørg for, at ovnen er slukket, inden du udskifter ovnlampen, for at undgå risikoen for elektrisk stød.
- Når du afmonterer eller monterer ovnlågen, kan hængselfjedrene gå løs og resultere i personskader.



FORSIGTIG!

- Brug ikke damprensere.
- Brug ikke groft slibende rengøringsmidler eller skarpe metalskrabere til at rengøre ovnlågeglasset, da det kan ridse overfladen, hvilket kan få glasset til at splintre.
- Træk ikke hårdt ud i lågen. Glasset kan gå i stykker.
- Ovnlågen må ikke løftes eller bæres i lågehåndtaget.

Bortskaffelse



Bortskaf emballagen på miljøvenlig vis. Genanvendelse af emballage under overholdelse af nationale og lokale bestemmelser kan formindske forbruget af råmaterialer og mængde af affald på deponeringssteder.

Dette produkt er mærket i overensstemmelse med det Europæiske Direktiv 2012/19/EF for affald af elektrisk og elektronisk udstyr (WEEE). Symbolet på apparatet eller dets emballage angiver, at det ikke må behandles som husholdningsaffald. Det skal i stedet afleveres på en genbrugsstation, som er godkendt til håndtering af elektrisk og elektronisk udstyr.

Ved at bortskaffe produktet korrekt er du med til at forebygge negative effekter på miljøet og menneskers sundhed, som forkert affaldshåndtering af produktet ellers kunne forårsage. Du kan få flere oplysninger om bortskaffelse og genvinding af produktet ved at kontakte din kommune eller genbrugsstation, eller den forretning, hvor du købte produktet.

HURTIG START

Hurtig start

Brug af ovnen

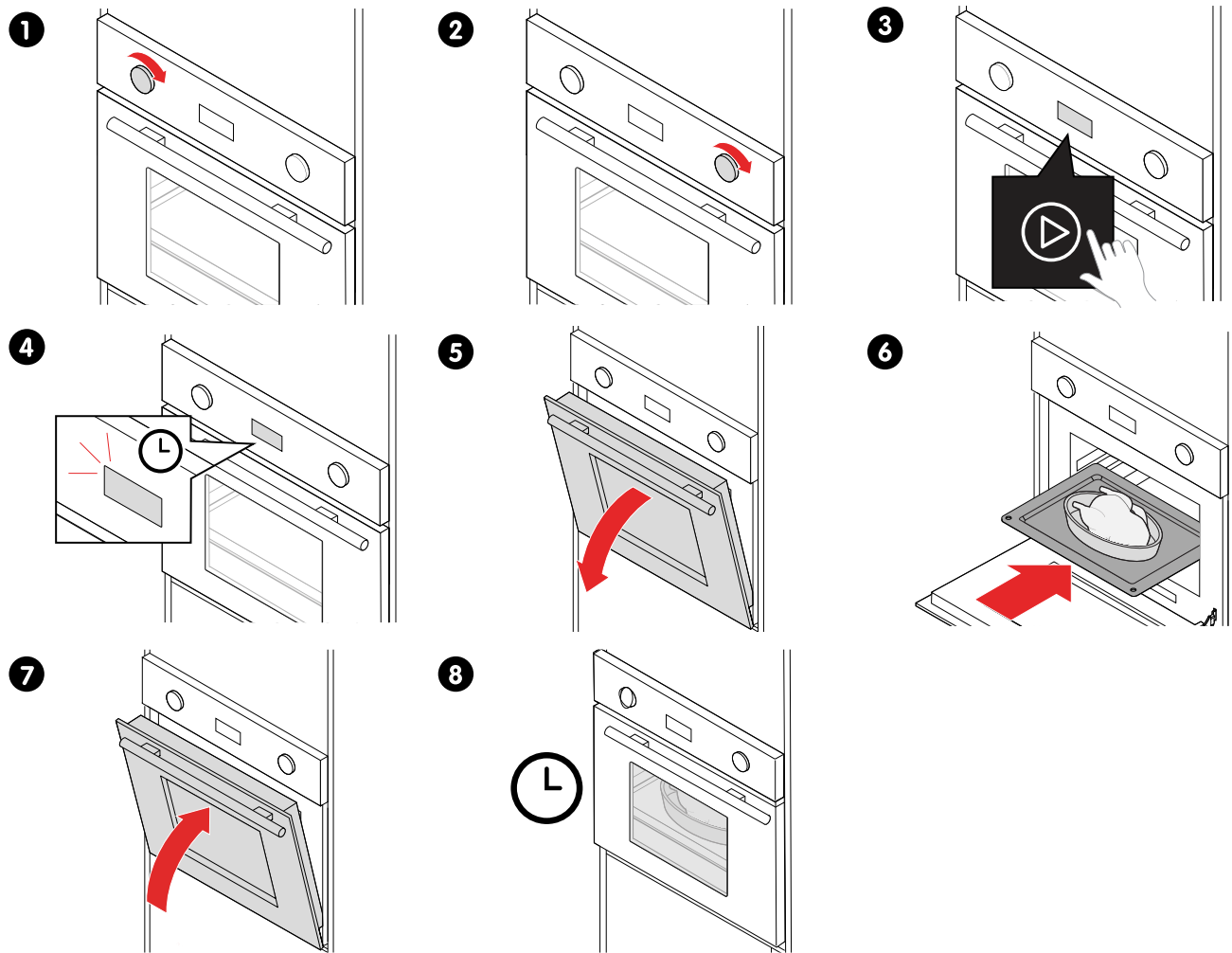

Efter brug af ovnen

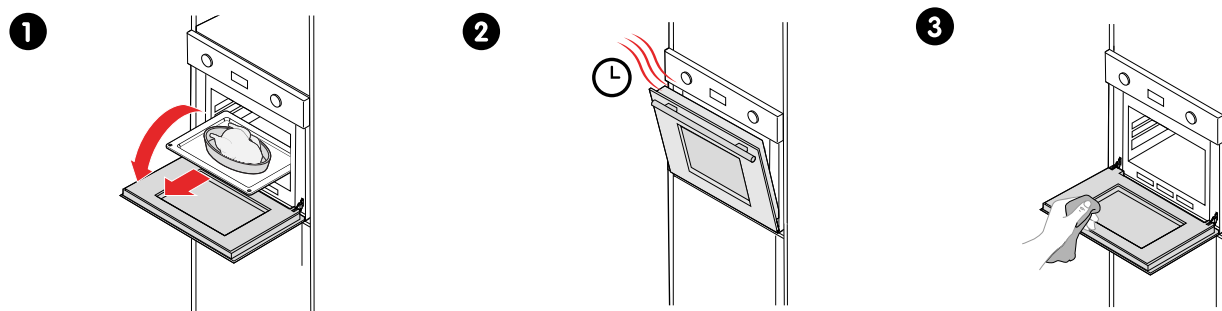

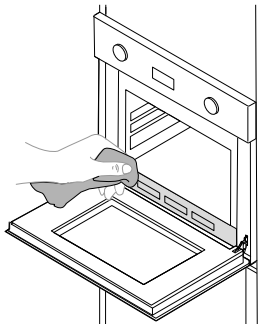
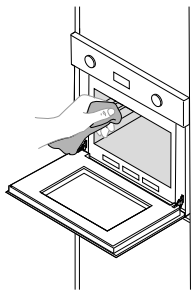
4**5**

KOM I GANG

Lær din ovn at kende

Betjeningspanel

Brug betjeningsknapperne og berøringssymbolet til at betjene ovnen.

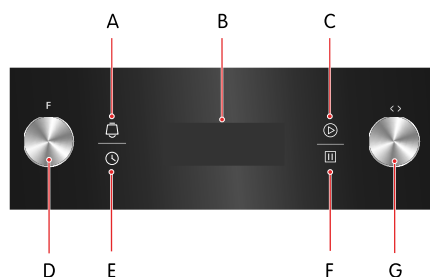

- A. Påmindelse
- B. Display
- C. Start
- D. Funktionsvælger
- E. Tid
- F. Stop
- G. Indstillingsvælger

Brug børnesikringen

Brug børnesikringen til at forhindre utilsigtet brug af ovnen.

1. Tryk på og berør [start] [stop] i 3 sekunder for at aktivere børnesikringen. Børnesikringen er slået til, og [child lock] vises.
2. Tryk på og berør [start] [stop] i 3 sekunder for at deaktivere børnesikringen. Børnesikringen slås fra, og [child lock] forsvinder.



Stop tilberedningen, når børnesikringen er slået til, ved blot at berøre [stop] én gang.

Tilbehør

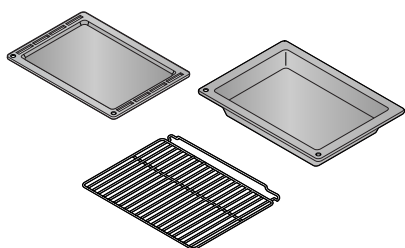

Lave plader

Til bagning af bagværk eller som drypbakke.

Bradepande

Til stegning af store mængder grøntsager og kød eller til henkogning af madvarer.

Ovnrister

Til grilning eller stegning af mad, enten placeret direkte på risten eller i en bageform. Ovnristen har en hævet bagkant for at sikre, at maden ikke glider af, når du tager risten ud af ovnen.





Køleblæser

Ovnen har en køleblæser. Køleblæseren tændes under brug. Den varme luft slipper ud over lågen. Køleblæseren fortsætter med at køre i en fastsat tid efter brug.

Inden første anvendelse

Indstil tiden

Når du tilslutter ovnen til en strømkilde første gang, bliver du bedt om at indstille tiden.

1. Berør  [tid].
Timetallet begynder at blinke.
2. Drej  [indstillingsvælgeren] til det aktuelle klokkeslæt.
3. Berør  [tid].
Minuttallet begynder at blinke.
4. Drej  [indstillingsvælgeren] til det aktuelle minut.
5. Berør  [tid] igen.
Tiden er nu indstillet.







Varm ovnen op for første gang

Varm ovnen op uden mad i for at slippe af med lugten af ny ovn.



ADVARSEL!

Kontrollér, at alle emballagerester er blevet fjernet fra ovnrummet.

1. Drej  [funktionsvælgeren] til  [konventionel madlavning].
2. Drej  [indstillingsvælgeren] to 250 °C.
3. Berør  [start] for at starte ovnen.
Den valgte temperatur begynder at blinke.
4. Drej  [funktionsvælgeren] til 90 minutter, og berør  [start] inden for 3 sekunder for at bekræfte.
Når ovnen når den ønskede temperatur, holder den valgte temperatur op med at blinke, og der lyder et lydssignal.

Ovnen begynder at varme op og slukker efter 90 minutter.

I begyndelsen er det helt normalt, at ovnen afgiver lidt røg og lugt. Hvis det sker, skal du blot vente med at komme mad i ovnen, indtil lugten forsvinder.

TILBEREDNING

Riller

Ved hjælp af riller kan du vælge mellem 5 forskellige niveauer, når du indsætter en rist, en form eller andet tilbehør i ovnen. Niveauerne tælles fra bunden og opad.

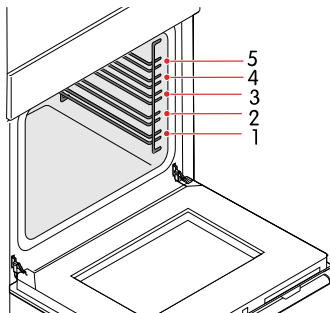

Det er sikkert at bruge ovnen både med og uden rillerne.

Sæt ovnrysten ind





ADVARSEL!

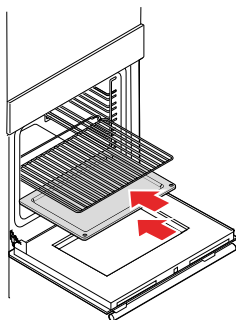

- Placer ovnrysten korrekt mellem rillerne for at sikre, at ovnen betjenes sikkert.
- Indsæt ovnrysten i den rigtige retning. Dette sikrer, at varme fødevarer ikke glider ud, når risten eller bakken tages forsigtigt ud



Start tilberedning



1. Drej  [funktionsvælgeren] til den ønskede ovnfunktion.
2. Du kan ændre fra standardtemperaturen ved at dreje  [indstillingsvælgeren] til den ønskede temperatur.
3. Berør  [start] for at starte tilberedningen.

BEMÆRK!

- Hvis lågen åbnes under tilberedningen, stopper tilberedningen. Luk lågen, og tryk på  [start] for at genoptage tilberedningen.
- Hvis lågen åbnes, og der trykkes på  [start], vises låge.



Den valgte temperatur begynder at blinke.

Når ovnen når den ønskede temperatur, holder den valgte temperatur op med at blinke, og der lyder et lydsignal. Standardmadlavningstiden er 9 timer.



4. Skift standardmadlavningstiden ved at dreje  [funktionsvælgeren] til den ønskede tid og berøre  [start] inden for 3 sekunder for at bekræfte.
Tilberedningstiden begynder at tælle ned. Summeren lyder 5 gange, når tiden er talt ned.
Vis det aktuelle klokkeslæt under nedtælling for madlavning ved at berøre .

Hvis du har indstillet ovnfunktionen, men ikke berørt  [start] inden for 5 minutter, vender ovnen tilbage til standby.



Justering af tilberedningstiden

1. Drej  [funktionsvælgeren] til den ønskede tilberedningstid.
2. Berør  [start] inden for 3 sekunder for at bekræfte.

Juster temperatur

1. Drej  [indstillingsvælgeren] til den ønskede temperatur.
2. Berør  [start] inden for 3 sekunder for at bekræfte.

Sæt tilberedning på pause

1. For at sætte tilberedningen på pause, når tilberedningstiden er indstillet, skal du berøre  [stop] én gang.
Varmen slås fra, og nedtælling af madlavningstid sættes på pause.
2. Berør  [start] for at fortsætte.

Stop tilberedning

1. Stands tilberedningen ved at trykke på  [stop] to gange.
2. Når ovnen er afkølet, skal vandet fra vandopsamleren tørres af.

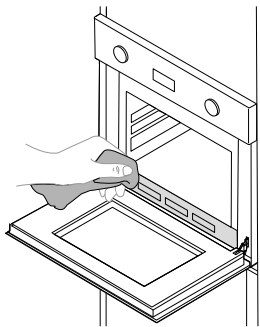

Ovnfunktioner

Ovnlampe



Giver mulighed for at holde øje med tilberedningen uden at åbne lågen. Ovnlampen tænder automatisk for alle ovnfunktioner, undtagen øko-funktionen.

Optøning



Luftcirkulation ved rumtemperatur muliggør hurtigere optøning af frosne madvarer (uden brug af varme). Det er en nænsom, men hurtig måde at fremskynde optøningen af f.eks. færdigretter og varer, der er fyldt med fløde.

Undervarme



Et skjult element i bunden af ovnen afgiver varme. Det bruges primært til at holde maden varm. Temperaturen kan indstilles inden for området 60-120 °C. Standardtemperaturen er 60 °C.

Konventionel tilberedning



Overvarme og undervarme kombineres for at give konventionel tilberedning. Temperaturen kan indstilles inden for området 50-250 °C. Standardtemperaturen er 220 °C.

WaterClean



Brug denne ovnfunktion til at fjerne pletter og madrester fra ovnen. Programmet tager 30 minutter. Anbefalet temperatur: 100 °C.

Konventionel tilberedning med ventilator



Kombination af ventilator og begge varmeelementer giver en jævnere varmegennemtrængning og en energibesparelse på op til 30-40%. Retter brunes let på ydersiden og er stadig fugtige indeni. Denne funktion egner sig til grilning og stegning af store kødstykker ved en høj temperatur. Temperaturen kan indstilles inden for området 50-250 °C. Standardtemperaturen er 220 °C.

Strålegrilning



Det indvendige grillelement slås til og fra for at opretholde temperaturen. Temperaturen kan indstilles inden for området 150-240 °C. Standardtemperaturen er 210 °C.

Dobbelt grilning



Det indvendige stråleelement og det øverste element er begge tændt. Temperaturen kan indstilles inden for området 150-240 °C. Standardtemperaturen er 210 °C.

Dobbelt grilning med ventilator



Det indvendige stråleelement og det øverste element er tændt sammen med ventilatoren. Temperaturen kan indstilles inden for området 150-240 °C. Standardtemperaturen er 210 °C.

Øko-funktion



Til energibesparende madlavning. Tilbereder det valgte ingredienser nænsomt, idet varmen kommer ovenfra og nedefra.

Konvektion



Et element omkring konvektionsventilatoren er en ekstra varmekilde til tilberedning med konvektion. Når du bruger konvektionsfunktionen, tændes ventilatoren automatisk for at forbedre luftcirkulationen inde i ovnen og skaber en jævn tilberedningsvarme. Temperaturen kan indstilles inden for området 50-240 °C. Standardtemperaturen er 180 °C.

Brug af funktion til indstilling af starttid

Brug funktionen til indstilling af starttid, så ovnen kan starte automatisk. Indstil en tid, når tilberedningen skal starte, en ovnfunktion, en tilberedningstid og en temperatur.

Tiden skal indstilles på forhånd.

1. Indstil starttiden:
 - a. Berør [tid], og drej [indstillingsvælgeren] til timetallet for starttiden.
 - b. Berør [tid] igen, og drej [indstillingsvælgeren] til minuttallet for starttiden.
BEMÆRK! Berør ikke [tid] igen.
2. Drej [funktionsvælgeren] til den ønskede ovnfunktion.
Du kan vælge alle ovnfunktioner undtagen [optøning], [kødprobe] og [ovnlampe].
3. Berør [start] for at bekræfte starttiden og ovnfunktionen.
4. Drej [funktionsvælgeren] til den ønskede tilberedningstid.
5. Drej [indstillingsvælgeren] til den ønskede temperatur.
6. Berør [start] for at bekræfte tilberedningstiden og temperaturen.
Starttiden er nu indstillet, og displayet viser det aktuelle tidspunkt og [et timeglas].
7. Før starttiden nås, kan du gøre ét af følgende:
 - Berør [tid] for at vise den indstillede starttid.
 - Berør [stop] for at vise den indstillede tilberedningstid og temperatur.
Berør [start] for at vende tilbage til tilstanden for indstilling af starttid.
 - Berør [stop] to gange for at annullere indstillingen af starttid.

Tilberedningen starter automatisk ved den indstillede starttid. Dette angives ved en summelyd, og [timeglasset] forsvinder. Ovnen fungerer normalt under tilberedning.





BEMÆRK!

Du kan ikke bruge påmindelsesfunktionen og funktionen til indstilling af starttid samtidig.

Indstil en påmindelse

Indstil en påmindelse, der tæller tiden ned eller hjælper dig med at huske at gøre noget. Du kan kun indstille påmindelsen i standby-tilstand.

1. Berør [påmindelse], og drej [indstillingsvælgeren] til antallet af timer (0-9 timer).
2. Berør [påmindelse] igen, og drej [indstillingsvælgeren] til antallet af minutter (0-59 minutter).
3. Berør [start] for at bekræfte.
Tiden begynder at tælle ned. Når tiden når 0, afgives der en lydssignal 10 gange.
Vis det aktuelle klokkeslæt under påmindelsesnedtællingen ved at berøre [tid].

Du kan annullere påmindelsen under indstilling ved at berøre  [stop]. Når påmindelsen er blevet indstillet, kan du annullere den ved at berøre  [stop] to gange.

Nedtællingen af påmindelsen forbliver upåvirket af åbningen af lågen.

Brug energisparefunktionen

Brug energisparefunktionen for at slå displayet fra med det samme.

**BEMÆRK!**

Displayet slås automatisk fra efter 10 minutters inaktivitet under standby-funktion, eller når der er en aktiv påmindelse.

1. Berør og hold  [start] i 3 sekunder for at aktivere energisparefunktionen med det samme. Displayet slukker med det samme og skifter til energisparetilstand.
2. Tryk på et vilkårlig symbol, eller drej en vilkårlig betjeningsknap for at slå energisparefunktionen fra. Displayet tænder.

RENGØRING

Sørg for at rengøre ovnen jævnligt for at få det til at holde længere og blive ved med at se pænt ud.



FORSIGTIG!

Brug ikke følgende genstande til at rengøre ovnen, da de kan beskadige overfladen.

- Groft slibende rengøringsmiddel
- Hårde skuresvampe
- Skrubbесvampe
- Højtryksrensere
- Damprensere

Rengøring af ovnen

Rengør jævnligt ovnrummet. Det moderne design af denne ovn holder vedligeholdelsen på et minimum.

- Afbryd strømmen, før du udfører vedligeholdelse og rengøring.
- Indstil alle betjeningsknapper i slukket position.
- Vent, indtil ovnrummet ikke længere er varmt indeni, men kun lidt varm.
- Rengør overfladen af ovnrummet med en fugtig klud, blød børste eller fin svamp, og aftør den derefter.
- Hvis den er meget beskidt, skal du bruge vand med et ikke-slibende rengøringsmiddel.
- Efterlad aldrig syrlige stoffer (citronsaft, eddike) på rustfrie ståldele.
- Rengør bradepanderne med et mildt rengøringsmiddel.
- Rengør rillerne med et almindeligt rengøringsmiddel.



Brug af WaterClean-programmet

Brug WaterClean-programmet til nemt at fjerne pletter og madrester fra ovnen.



FORSIGTIG!

Sørg for, at ovnen er kølet af, før du starter WaterClean-programmet.

1. Drej  [funktionsvælgeren] til  [WaterClean].
2. Drej  [indstillingsvælgeren] to 100 °C.
3. Hæld 0,6 liter vand i en bageplade, og placer den i nederste rille.
4. Lad programmet køre i 30 minutter. Madresterne vil blive bløde.
5. Rengør ovnvæggene af emalje med en fugtig klud.

FEJLFINDING

Se, hvordan du afmonterer og monterer pæren, ovnlågen og ovnglasruderne.

Udskiftning af pæren

Du kan nemt selv udskift en pære, der er gået.

**ADVARSEL!**

Vent på, at ovnen køler af, eller brug beskyttelse, når du fjerner en gammel pære, for at undgå at brænde dig.

1. Afbryd strømmen fra lysnettet, eller sluk på afbryderen på enhedens lysnetkontakt.
ADVARSEL! Sørg for, at ovnen er slukket, inden du udskifter ovnlampen, for at undgå risikoen for elektrisk stød.

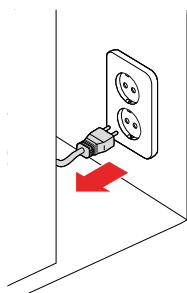

2. Skru glaslampedækslet af ved at dreje det mod uret.

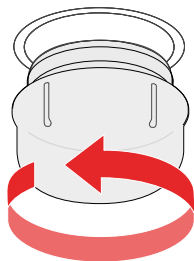

3. Udskift pæren med en ny af samme type.
BEMÆRK! Brug kun 25-40 W/220 V - 240 V, T300 °C-halogenpærer.

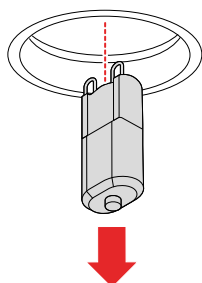

4. Skru glaslampedækslet på igen.

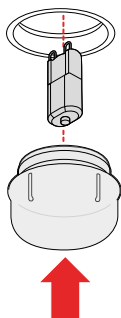

Afmontering og montering af ovnlågen

Afmonter ovnlågen for at udskifte med en ny låge eller afmontere ovnglasruderne (se afsnit "Udskiftning af ovnglasruderne", [side 111](#)).

1. Åbn lågen helt.

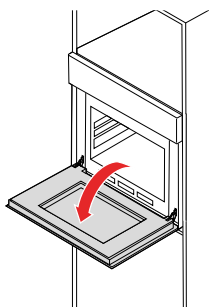

2. Træk spændet ved hængslet opad og derefter mod lågen. Gentag for det andet hængsel.
ADVARSEL! Hængselfjedrene kan løsnes og medføre personskader.

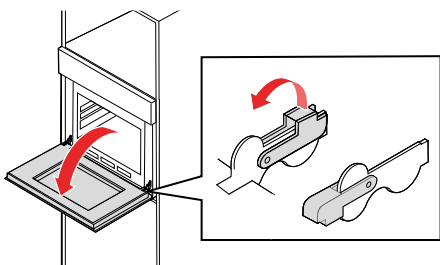

3. Luk lågen til en vinkel på ca. 30°.

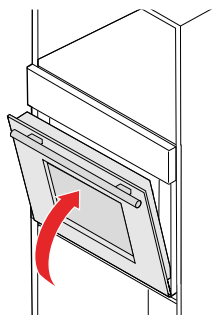

4. Hold lågen med én hånd på hver side. Løft op, og træk langsomt lågen ud fra ovnen.
FORSIGTIG! Træk ikke hårdt ud i lågen. Glasret kan gå i stykker.
FORSIGTIG! Ovnlågen må ikke løftes eller bæres i lågehåndtaget.

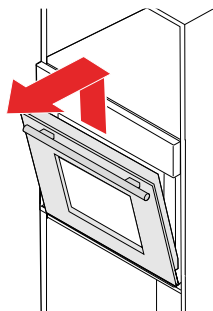

Monter i omvendt rækkefølge.

Udskiftning af ovnglasruderne

Afmonter ovnglasruderne for at rengøre dem eller udskifte ituslåede ruder.

1. Afmonter lågen fra ovnen (afsnit "Afmontering og montering af ovnlågen", [side 110](#)).

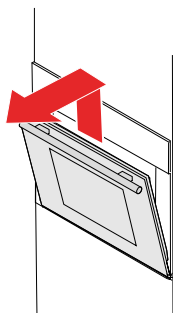

2. Åbn lågens roterende grillholder.

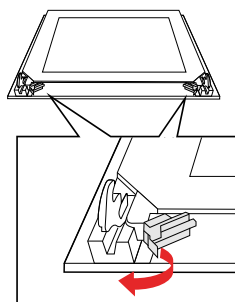

3. Løft lågens udvendige glas op, og træk det ud.

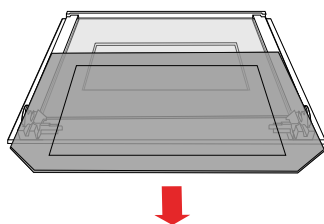

4. Løft lågens midterglas op, og træk det ud.

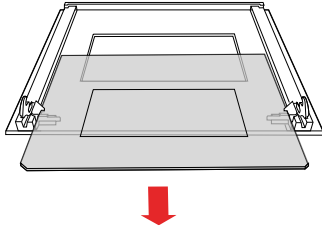

Monter i omvendt rækkefølge.

INSTALLATION

Følg vejledningen i dette afsnit for at montere ovnen.

- Denne ovn er kun beregnet til fuld montering i et køkken. Ovnens kan enten monteres under en bordplade eller i et højt skab.
- Ovnens er ikke beregnet til at blive brugt som bordpladeovn eller monteret bag en låge.
- Køkkenelementet må ikke have en bagvæg bag ovnen.
- Der skal være et mellemrum på mindst 45 mm mellem væggen og bund- eller bagpanelet på enheden ovenover.
- Ventilationshuller og indtag må ikke tildækkes.
- Sikker brug af ovnen kan kun garanteres, hvis den er monteret i henhold til denne installationsvejledning.
- Montøren er ansvarlig for beskadigelse, som måtte skyldes forkert montering.
- De enheder, som ovnen monteres i, skal være varmebestandige op til 120 °C.

Placering af ovn

Sørg for at placere ovnen i henhold til mål og andre faktorer beskrevet i dette afsnit. Korrekt placering tillader korrekt ventilation.

(mm)

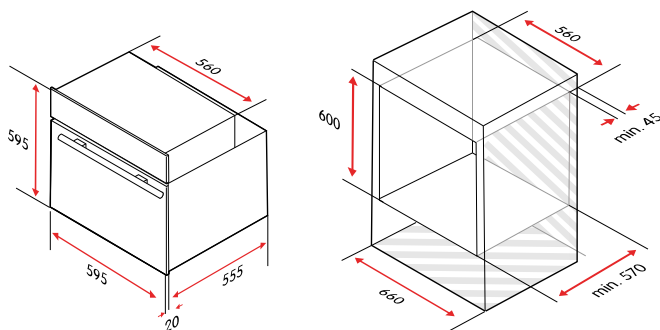

BEMÆRK!

Målene indeholder ikke plads til en tænd/sluk-knap eller et stik.

Installer ovnen

Sørg for at følge vejledningen i dette afsnit, når du monterer ovnen.



BEMÆRK!

Ovnen skal monteres og tages i brug af en kvalificeret montør og i henhold til lokale regler og bestemmelser. Producenten og forhandleren er ikke ansvarlige for skader, som kan skyldes defekt placering og installation af uautoriseret personale.

1. Monter elledningen, og tilslut til lysnettet.

ADVARSEL!

- Sørg for, at ovnens tilslutningsparametre (sikringsstørrelse, spænding og frekvens) stemmer overens med lysnettet. Ved tvivl skal du kontakte en kvalificeret elektriker.
- Ovnens ledning skal være forbundet til et stik med jordforbindelse.
- Elektriske dele skal være fuldt isolerede.

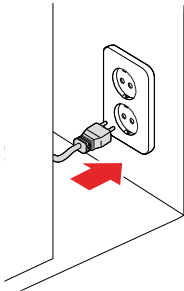

2. Skub forsigtigt ovnen ind i køkkenelementet.

ADVARSEL! Der må ikke være knæk på ledningen.

FORSIGTIG! Ovnens må ikke holdes eller bæres i lågehåndtaget. Lågehåndtaget kan ikke bære ovnens vægt og kan brække af.

Sørg for, at den er centreret.

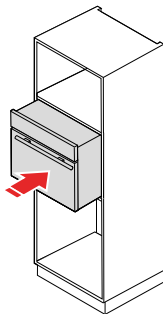

3. Åbn ovnlågen, og fastgør ovnen med det medfølgende afstandsstykker og skruer.

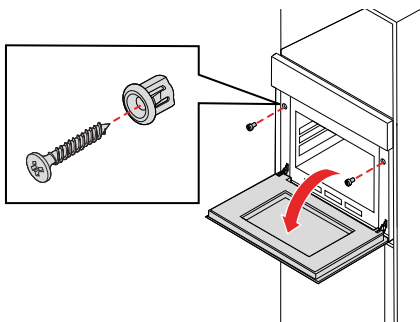

ADVARSEL!

- Alle sikkerhedsværn skal være monteret korrekt, så det er umuligt at fjerne dem uden specialværktøj.
- Ovnens strømforbindelse må kun udskiftes eller repareres af en kvalificeret elektriker, der overholder lokale regler og bestemmelser.



BEMÆRK!

Ovnens er ikke beregnet til brug sammen med en ekstern timer eller et separat fjernbetjeningssystem.

TILLÆG

Specifikationer

Produktkode	CUI4705V
Højde	595 mm
Bredde	595 mm
Dybde (uden håndtag)	575 mm
Vægt	32,1 kg
Volumen af ovnrum	71 l
Strømforsyning	220-240 V, 50-60 Hz
Elektrisk kapacitet	3000 W

Energieffektivitet

Energieffektivitetsindeks (EEI)	100
Energiklasse	A+
Energiforbrug pr. cyklus for traditionel varmfunktion	0,85 kWh pr. cyklus
Energiforbrug pr. cyklus for konvektionsopvarmningsfunktion med tvungen luft	0,60 kWh pr. cyklus

Mål

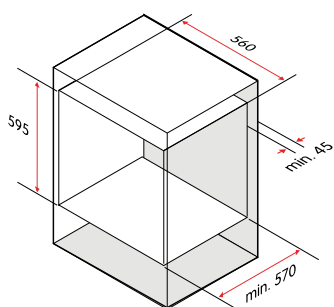
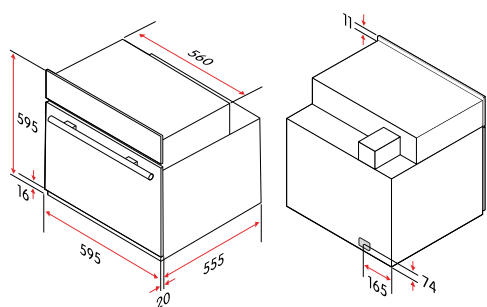

(mm)

EU-direktiver og standarder

Dette produkt opfylder de relevante EU-direktiver og bestemmelser og bærer CE-mærkningen. Hvis EU-overensstemmelseserklæringen ikke følger med produktet, fås en kopi på anmodning.

Produktets ydeevne er afprøvet i overensstemmelse med EN 60350-1.

Anbefalinger for øko-funktionen

Mad	Temperatur (°C)	Niveau	Tid (min.)	Forvarm
Kartoffel/ostegratin	180	1	90-100	Nej
Ostekage	160	1	100-150	Nej
Forloren hare	190	1	110-130	Nej

Sisällysluettelo

TURVALLISUUS	119
Varoitukset.....	119
Aiottu käyttötarkoitus.....	119
Lasten ja vajaakykyisten henkilöiden turvallisuus	119
Yleinen turvallisuus.....	120
Turvallisuus asennuksen aikana	120
Turvallisuus käytön aikana.....	120
Turvallisuus huollon aikana.....	121
Hävittäminen.....	121
PIKAOPAS	122
Pikaopas.....	122
ALOITTAMINEN	124
Uuniin tutustuminen.....	124
Ohjauspaneeli	124
Käytä lapsilukkoa	124
Varusteet.....	124
Jäähdytystuuletin.....	124
Ennen ensimmäistä käyttökertaa	125
Aseta aika.....	125
Lämmitä uuni ensimmäistä kertaa	125
KYPSENNYS	126
Lankaohjaimet	126
Laita uunin ritilä uuniin.....	126
Aloita kypsennys	126
Säädä kypsennysaika	127
Säädä lämpötila.....	127
Keskeytä kypsennys.....	127
Pysäytä kypsennys.....	127
Uunin toiminta.....	127
Uunin lamppu.....	127
Sulatus	128
Alalämpövastus.....	128
Perinteinen paistaminen	128
WaterClean	128
Perinteinen paistaminen kiertoilmalla.....	128
Säteilygrillaus.....	128
Kaksoisgrillaus.....	128
Kaksoisgrillaus kiertoilmalla	128
Ekotoiminto	129
Konvektio	129
Käytä ajastustoimintoa	129

Aseta muistutus.....	129
Käytä energiansäästötoimintoa	130
PUHDISTUS	131
Puhdista uuni	131
Käytä WaterClean-ohjelmaa	131
VIANMÄÄRITYS	132
Vaihda lamppu.....	132
Irrota ja asenna uunin luukku	133
Vaihda uunin lasipaneelit.....	134
ASENTAMINEN	136
Uunin sijoittaminen	136
Asenna uuni	136
LIITE	138
Tekniset tiedot	138
Mitat	138
EU-direktiivit ja -standardit	139
Ekotoiminnon suositukset.....	139

TURVALLISUUS

Lue ohjeet huolellisesti ennen tuotteen asentamista ja käyttämistä. Säilytä ohjeet ja pidä ne lähellä tuotetta tulevaa käyttöä varten. Näiden ohjeiden noudattamatta jättäminen mitätöi kaikki takuut.

Varoitukset

**VAARA!**

Käytetään, kun henkilövahingon tai kuoleman vaara on olemassa.

**VAROITUS!**

Käytetään, kun henkilövahingon vaara on olemassa.

**OLE VAROVAINEN!**

Käytetään, kun laitteen vaurioitumisen vaara on olemassa.

**HUOMAA!**

Yleisiä tietoja, jotka käyttäjän tulee tietää.



Vinkkejä, joista voi olla hyötyä.

Aiottu käyttötarkoitus

Tämä tuote on tarkoitettu

- kotitalouskäyttöön,
- asennettavaksi sisäänrakennettuna laitteena sekä
- erilaisten ruokien lämmittämiseen ja paistamiseen.

Tätä tuotetta ei ole tarkoitettu

- käytettäväksi paikoissa, joissa on erikoisolosuhteet, kuten syövyttävien aineiden lähellä tai räjähdysvaarallisessa tilassa (pöly, höyry tai kaasu),
- ulkokäyttöön tai
- huoneen lämmittämiseen tai vastaaviin tarkoituksiin.

Lasten ja vajaakykyisten henkilöiden turvallisuus

**VAROITUS!**

- Älä anna lasten mennä lähelle tuotetta, kun se on toiminnassa, etenkin grillin ollessa päällä.

**VAROITUS!**

- Pidä pakkausmateriaalit, kuten muovipussit, styroksi tai naulat, poissa lasten ulottuvilta, sillä ne voivat olla heille vaarallisia.

**VAROITUS!**

Anna seuraaviin ryhmiin kuuluvien henkilöiden käyttää tuotetta vain, jos he ovat valvonnassa tai jos heille on annettu ohjeet tuotteen turvallisista käyttötavoista. Heidän on ymmärrettävä käyttöön liittyvät vaarat.

- Yli 8-vuotiaat lapset. (Alle 8-vuotiaiden lasten tulee olla jatkuvassa valvonnassa tai heidät tulee pitää poissa laitteen luota.)
- Henkilöt, joilla on rajallinen fyysinen, aisti- tai henkinen kapasiteetti.
- Henkilöt, joilla ei ole kokemusta ja osaamista.

**VAROITUS!**

- Älä anna lasten leikkiä tuotteella.
- Älä anna lasten puhdistaa tuotetta ilman valvontaa.

Yleinen turvallisuus

**VAROITUS!**

- Jotkin tuotteen osat voivat pitää lämpöä pitkään. Odota, että lämmölle suoraan altistuneet osat ovat jäähtyneet, ennen kuin kosket niihin.
- Jos pinta on haljennut, sammuta tuotteen virta sähköiskun vaaran välttämiseksi.

**OLE VAROVAINEN!**

Älä laita mitään tuotteen luukun päälle, kun se on auki. Älä laita mitään tuotteen vetolaatikon päälle, kun se on auki. Tuote saattaa keikahtaa tai luukku tai vetolaatikko voi hajota.

**HUOMAA!**

Jos et aio käyttää tuotetta pitkään aikaan, on suositeltavaa irrottaa se verkkovirtapistokkeesta.

Turvallisuus asennuksen aikana

**VAROITUS!**

- Vain paikalliset lait ja määräykset huomioon ottava valtuutettu sähköasentaja saa vaihtaa tai korjata tämän uunin virtaliitäntän.
- Tarkista, että uunin liitäntäparametrit (sulakkeen koko, jännite ja taajuus) vastaavat verkkovirtalähdettä. Jos olet epävarma, ota yhteyttä valtuutettuun sähköasentajaan.
- Uunin virtajohto on kytkettävä maadoitettuun pistokkeeseen.
- Sähköosien on oltava kokonaan eristettyjä.
- Älä laita virtajohtoa sykkyrälle.
- Kaikki suojukset tulee kiinnittää tukevasti paikalleen niin, ettei niitä voi irrottaa ilman erikoistyökaluja.

**OLE VAROVAINEN!**

Älä pidä tai kanna uunia luukun kahvasta. Luukun kahva ei pysty kannattelemaan tuotteen painoa, ja se voi irrota.

Turvallisuus käytön aikana

**VAROITUS!**

Varmista, että kaikki pakkausmateriaalien jäänteet on otettu pois uunista.

**VAROITUS!**

- Aseta uunin ritilä oikein lankaohjainten väliin varmistaaksesi, että uuni toimii turvallisesti.
- Laita uunin ritilä oikeaan suuntaan. Tämä varmistaa, että kuumat ruoat eivät liu'u ulos, kun ritilä tai pelti otetaan varovasti ulos.
- Tuotteen luukku tulee avata mahdollisimman vähän kypsennyksen aikana.
- Tuote kuumenee erittäin paljon käytön aikana. Älä koske tuotteen sisällä olevia lämmitysvastuksia.
- Käytä tuotetta avoimessa ympäristössä.

Turvallisuus huollon aikana



VAROITUS!

- Vahingoittuneen virtajohdon saa turvallisuussyistä vaihtaa vain valmistaja tai valmistajan valtuuttama huoltoliike tai vastaava pätevä asiantuntija.
- Odota, että uuni jäähtyy, tai käytä suojauskiinnikkeitä ottaessasi vanhan lampun pois palovammojen välttämiseksi.
- Varmista, että uuni on sammutettu ennen uunin lampun vaihtoa sähköiskun välttämiseksi.
- Uunin luukkua irrotettaessa tai asennettaessa saranan jouset saattavat irrota ja aiheuttaa loukkaantumisen.



OLE VAROVAINEN!

- Älä käytä höyrypuhdistimia.
- älä käytä voimakkaita hankaavia puhdistusaineita tai teräviä metalliraaputtimia uunin luukun lasin puhdistamiseen, sillä ne voivat naarmuttaa pintaan, minkä seurauksena lasi voi särkyä.
- Älä vedä luukkua väkisin. Lasi voi hajota.
- Älä nosta tai kannu uunin luukkua luukun kahvasta.

Hävittäminen



Hävitä pakkaus ympäristöystävällisesti. Kansallisten ja paikallisten määräysten mukainen pakkausten kierrättäminen voi vähentää raaka-aineiden kulutusta ja kaatopaikoille päätyvän jätteen määrää.

Tämä tuote on merkitty eurooppalaisen sähkö- ja elektroniikkalaiteromua koskevan direktiivin 2012/19/EU mukaisesti. Tuotteessa tai sen pakkauksessa oleva symboli osoittaa, ettei tätä tuotetta tule hävittää kotitalousjätteenä. Sen sijaan se tulee toimittaa asianmukaiseen keräyspisteeseen sähkö- ja elektroniikkalaiteromun kierrätykseen.

Varmistamalla tuotteen asianmukaisen hävittämisen autat estämään ympäristölle ja ihmisten terveydelle aiheutuvia haitallisia vaikutuksia, joita voi aiheutua tämän tuotteen epäasianmukaisesta hävittämisestä. Lisätietoja tämän laitteen kierrätyksestä saat ottamalla yhteyttä paikalliseen jätehuollosta vastaavaan viranomaiseen, jätehuoltopalveluusi tai tuotteen myyneeseen liikkeeseen.

PIKAOPAS

Pikaopas

Uunin käyttö

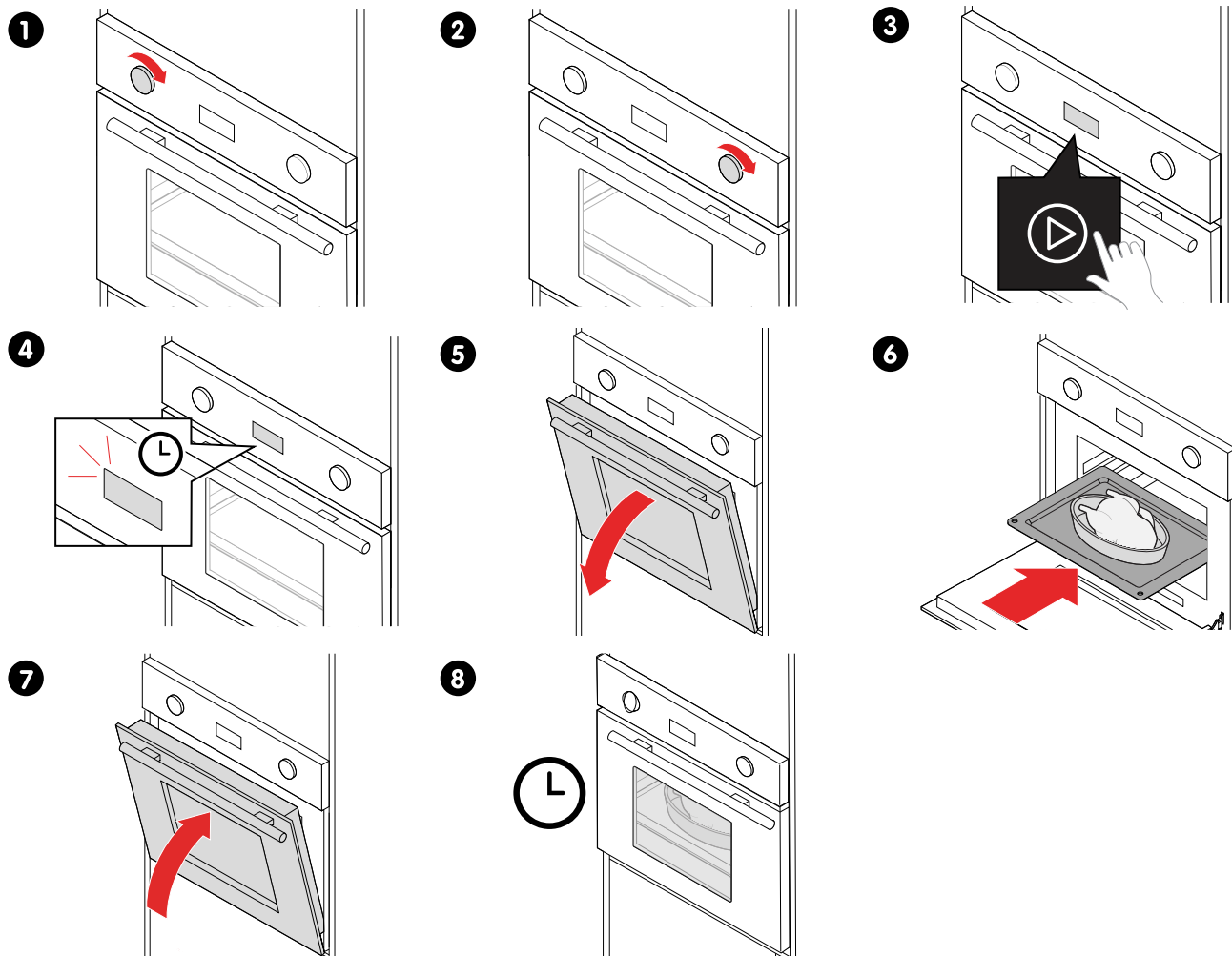

Uunin käytön jälkeen

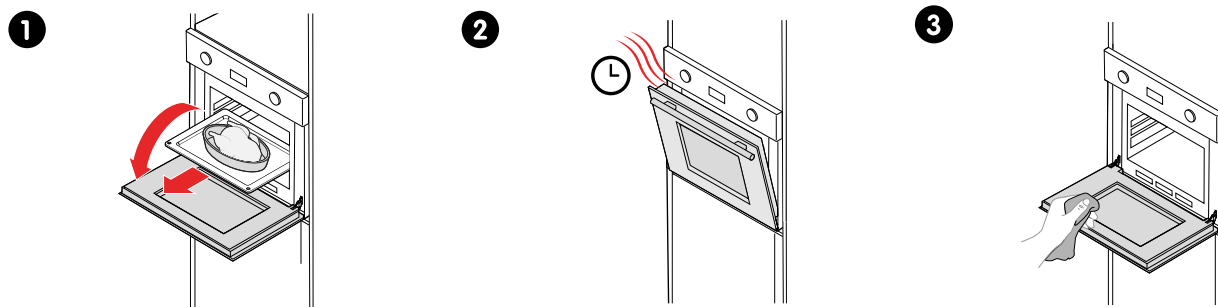

4

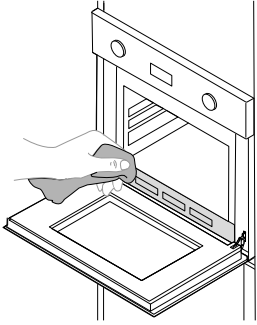

5

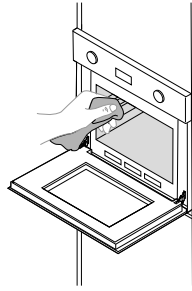

ALOITTAMINEN

Uuniin tutustuminen

Ohjauspaneeli

Ohjaa uunia säädinnupeilla ja kosketussymboleilla.

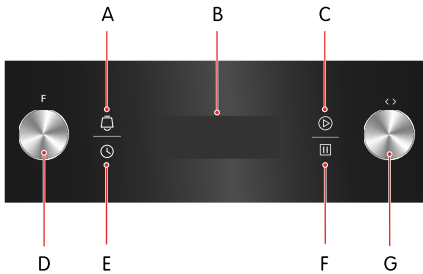

- A. Muistutus
- B. Näyttö
- C. Käynnistys
- D. Toiminnon valitsin
- E. Aika
- F. Pysäytys
- G. Asetuksen valitsin

Käytä lapsilukkoa

Käytä lapsilukkoa uunin tahattoman käytön estämiseksi.

1. Kytke lapsilukko päälle koskettamalla [käynnistys] [pysäytä] 3 sekunnin ajan. Lapsilukko kytkeytyy päälle ja [lapsilukko] näkyy.
2. Kytke lapsilukko pois päältä koskettamalla [käynnistys] [pysäytä] 3 sekunnin ajan. Lapsilukko kytkeytyy pois päältä ja [lapsilukko] katoaa.



Kypsennyksen lopettamiseksi lapsilukon ollessa päällä tarvitsee koskettaa vain [pysäytä] kerran.

Varusteet

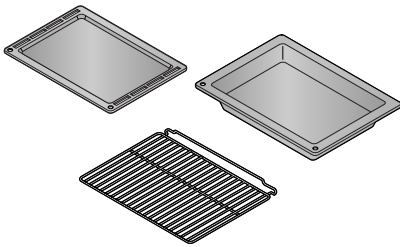

Matalat paistopellit

Leivonnaisten paistamiseen tai rasvapellinä käytettäväksi.

Syvä pelti

Suurten kasvis- ja lihamäärien paistamiseen tai ruoan säilytykseen.

Uunin ritilä

Ruoan grillaukseen tai paistamiseen, joko suoraan ritilällä tai uuniastiassa. Uunin ritilässä on kohotettu takareuna sen varmistamiseksi, että ruoka ei liu'u pois, kun otat ritilän uunista.





Jäähdytystuuletin

Uunissasi on jäähdytystuuletin. Jäähdytystuuletin kytkeytyy päälle käytön aikana. Kuuma ilma poistuu luukun yläpuolelta. Jäähdytystuuletin jatkaa toimintaa tietyn ajan käytön jälkeen.

Ennen ensimmäistä käyttökertaa

Aseta aika

Kun kytket uunin virtalähteeseen ensimmäisen kerran, sinua kehoitetaan asettamaan kellonaika.

1. Kosketa  [aika].
Tuntilukema alkaa vilkkua.
2. Käännä  [asetuksen valitsin] nykyiseen tuntiin.
3. Kosketa  [aika].
Minuuttilukema alkaa vilkkua.
4. Käännä  [asetuksen valitsin] nykyiseen minuuttiin.
5. Kosketa  [aika] uudelleen.
Aika on nyt asetettu.







Lämmitä uuni ensimmäistä kertaa

Lämmitä uunia tyhjänä uuden uunin hajusta eroon pääsemiseksi.



VAROITUS!

Varmista, että kaikki pakkausmateriaalien jäänteet on otettu pois uunista.

1. Käännä  [toiminnon valitsin] kohtaan  [perinteinen paistaminen].
2. Käännä  [asetuksen valitsin] kohtaan 250 °C.
3. Käynnistä uuni koskettamalla  [käynnistys].
Valittu lämpötila alkaa vilkkua.
4. Käännä  [toiminnon valitsin] 90 minuuttiin ja vahvasta koskettamalla  [käynnistys] 3 sekunnin kuluessa.
Kun uuni saavuttaa halutun lämpötilan, valittu lämpötila lakkaa vilkkumasta ja äänimerkki kuuluu.

Uuni alkaa lämmitä ja sammuu 90 minuutin jälkeen.

Ensimmäisen käytön yhteydessä on täysin normaalia, että savua ja hajua tulee jonkin verran. Jos näin käy, sinun tarvitsee vain odottaa hajun häviämistä, ennen kuin laitat ruokaa uuniin.

KYPSENNYS

Lankaohjaimet

Lankaohjainten avulla voit valita 5 tason välillä, kun laitat ritilän, pellin tai muun lisävarusteen uuniin. Tasot lasketaan alhaalta ylös.

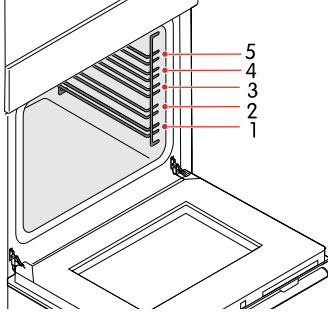

Uunia on turvallista käyttää sekä ohjainten kanssa että ilman niitä.

Laita uunin ritilä uuniin



VAROITUS!

- Aseta uunin ritilä oikein lankaohjainten väliin varmistaaksesi, että uuni toimii turvallisesti.
- Laita uunin ritilä oikeaan suuntaan. Tämä varmistaa, että kuumat ruoat eivät liu'u ulos, kun ritilä tai pelti otetaan varovasti ulos

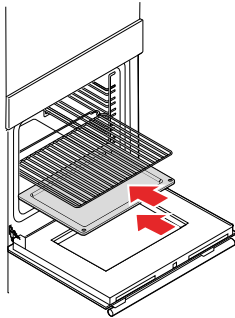

Aloita kypsennys

1. Käännä [F] [toiminnon valitsin] halutun uunin toimintatilan kohdalle.
2. Vaihda oletuslämpötilasta pois kääntämällä [asetuksen valitsin] haluttuun lämpötilaan.
3. Aloita kypsennys koskettamalla [käynnistys].



HUOMAA!

- Jos luukku avataan kypsennyksen aikana, kypsennys keskeytyy. Jatka kypsennystä sulkemalla luukku ja painamalla [käynnistys].
- Jos luukku avataan ja [käynnistys] painetaan, luukku tulee näkyviin.

Valittu lämpötila alkaa vilkkua.



Kun uuni saavuttaa halutun lämpötilan, valittu lämpötila lakkaa vilkkumasta ja äänimerkki kuuluu.

Oletuskypsennysaika on 9 tuntia.

4. Muuta oletuskypsennysaika kääntämällä  [toiminnon valitsin] haluttuun kypsennysaikaan ja vahvasta koskettamalla  [käynnistys] 3 sekunnin kuluessa. Kypsennysajan laskeminen alkaa. Sumneri soi 5 kertaa, kun aika on kulunut. Voit katsoa tämänhetkisen ajan paistokellon ollessa päällä koskettamalla  [aika].

Jos olet asettanut uunin toiminnon muttet ole koskettanut  [käynnistys] 5 minuutin sisällä, uuni palaa valmiustilaan.



Säädä kypsennysaika

1. Käännä  [toiminnon valitsin] halutun kypsennysajan kohdalle.
2. Vahvasta koskettamalla  [käynnistys] 3 sekunnin kuluessa.

Säädä lämpötila

1. Käännä  [asetuksen valitsin] haluttuun lämpötilaan.
2. Vahvasta koskettamalla  [käynnistys] 3 sekunnin kuluessa.

Keskeytä kypsennys

1. Keskeytä kypsennys kypsennysajan asettamisen jälkeen koskettamalla  [pysäytä] kerran. Lämpö kytketty pois ja paistoaajan kello keskeytyy.
2. Jatka koskettamalla  [käynnistys].

Pysäytä kypsennys

1. Pysäytä kypsennys koskettamalla  [pysäytä] kaksi kertaa.
2. Kun uuni on jäähtynyt, kuivaa vesi vedenkerääjästä.

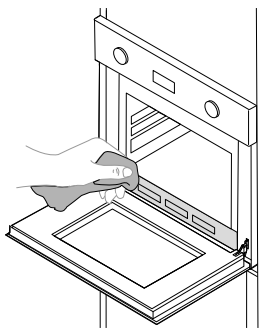

Uunin toiminta

Uunin lamppu



Voit tarkkailla kypsymisen etenemistä avaamalla luukkua. Uunin lamppu syttyy automaattisesti kaikissa uunin toiminnossa lukuun ottamatta ekotoimintoa.

Sulatus



Ilman kiertäminen huoneenlämpötilassa mahdollistaa pakastetun ruoan nopeamman sulamisen (käyttämättä lainkaan lämpöä). Se on hellävarainen mutta nopea tapa nopeuttaa sulamisaikaa ja sulamista esimerkiksi valmisruoissa ja kermalla täytetyissä ruoissa.

Alalämpövastus



Uunin pohjalla oleva piilotettu vastus tuottaa lämpöä. Sitä käytetään pääasiassa ruoan pitämiseen lämpimänä. Lämpötilan voi asettaa alueella 60-120 °C. Oletuslämpötila on 60 °C.

Perinteinen paistaminen



Ylälämpövastus ja alalämpövastus toimivat yhdessä perinteisen paistamisen tuottamiseksi. Lämpötilan voi asettaa alueella 50-250 °C. Oletuslämpötila on 220 °C.

WaterClean



Käytä tätä tilaa tahrojen ja ruokajäämien poistamiseen uunista. Ohjelma kestää 30 minuuttia. Suositeltu lämpötila: 100 °C.

Perinteinen paistaminen kiertoilmalla



Puhaltimen ja kummankin lämmitysvastuksen yhdistelmä tuottaa tasaisemman lämmön tunkeutumisen ja säästää energiaa jopa 30 - 40 %. Ruokat ruskistuvat kevyesti ulkopuolelta ja ovat edelleen mehukkaita sisältä. Tämä toiminto sopii suurten lihakappaleiden grillaukseen tai paistamiseen korkeassa lämpötilassa. Lämpötilan voi asettaa alueella 50-250 °C. Oletuslämpötila on 220 °C.

Säteilygrillaus



Sisäinen grillivastus kytkeytyy päälle ja pois lämpötilan pitämiseksi yllä. Lämpötilan voi asettaa alueella 150-240 °C. Oletuslämpötila on 210 °C.

Kaksoisgrillaus



Sisäinen säteilyvastus ja ylävastus ovat molemmat päällä. Lämpötilan voi asettaa alueella 150-240 °C. Oletuslämpötila on 210 °C.

Kaksoisgrillaus kiertoilmalla



Sisäinen säteilyvastus ja ylävastus ovat päällä yhdessä puhaltimen kanssa. Lämpötilan voi asettaa alueella 150-240 °C. Oletuslämpötila on 210 °C.

Ekotoiminto



Energiaa säästävää ruoanlaittoa varten. Kypsentää valitut raaka-aineet hellästi niin, että lämpö tulee ylhäältä ja alhaalta.

Konvektio



Konvektiopuhaltimen ympärillä oleva vastus tarjoaa lisälämmönlähteen konvektiokypsennystä varten. Konvektiotoimintoa käytettäessä puhallin kytkeytyy automaattisesti päälle ilman kiertämisen parantamiseksi uunin sisällä ja tuottaa tasaisen lämmön kypsennykseen. Lämpötilan voi asettaa alueella 50-240 °C. Oletuslämpötila on 180 °C.

Käytä ajastustoimintoa

Käytä ajastustoimintoa antaaksesi uunin aloittaa kypsennys automaattisesti. Aseta aika, jolloin kypsennyksen tulee alkaa, uunitoiminto, kypsennysaika ja lämpötila.

Kello pitää asettaa etukäteen.

- Aseta aloitusaika:
 - Kosketa [aika] ja käännä [asetuksen valitsin] aloitusajan tuntiin.
 - Kosketa [aika] uudelleen ja käännä [asetuksen valitsin] aloitusajan minuuttiin.
HUOMAA! Älä kosketa [aika] uudelleen.
- Käännä [toiminnon valitsin] halutun uunin toimintatilan kohdalle.
Voit valita kaikki uunin toiminnot paitsi [sulatus], [paistomittari] ja [uunin lamppu].
- Vahvista aloitusaika ja uunin toiminto koskettamalla [käynnistys].
- Käännä [toiminnon valitsin] halutun kypsennysajan kohdalle.
- Käännä [asetuksen valitsin] haluttuun lämpötilaan.
- Vahvista kypsennysaika ja lämpötila koskettamalla [käynnistys].
Ajastus on nyt asetettu ja näytössä näkyy nykyinen aika ja [tiimalasi].
- Ennen kuin käynnistysaika on saavutettu, voit tehdä mitä tahansa seuraavista:
 - Näytä asetettu käynnistysaika koskettamalla [aika].
 - Näytä asetettu kypsennysaika ja lämpötila koskettamalla [pysäytä].
Pala ajastustilaan koskettamalla [käynnistys].
 - Peruuta ajastus koskettamalla [pysäytä] kaksi kertaa.

Asetettuna käynnistysaikana kypsennys alkaa automaattisesti. Tämä ilmaistaan sirinällä, ja [tiimalasi] katoaa näytöltä. Uuni toimii normaalisti kypsennyksen aikana.



HUOMAA!

Et voi käyttää muistutustoimintoa ja ajastustoimintoa samaan aikaan.

Aseta muistutus

Aseta muistutus ajan laskemiseksi tai jostakin tehtävästä muistuttamiseksi. Voit asettaa muistutuksen vain valmiustilassa.

- Kosketa [muistutus] ja käännä [asetuksen valitsin] tuntien määrään (0-9 tuntia).
- Kosketa [muistutus] uudelleen ja käännä [asetuksen valitsin] minuuttien määrään (0-59 minuuttia).
- Vahvista koskettamalla [käynnistys].
Ajan laskeminen alkaa. Kun se saavuttaa arvon 0, äänimerkki kuuluu 10 kertaa.
Voit katsoa tämänhetkisen ajan muistutuksen ollessa päällä koskettamalla [aika].

Voit peruuttaa muistutuksen asetuksen aikana koskettamalla [pysäytä]. Kun muistutus on asetettu, voit peruuttaa sen koskettamalla [pysäytä] kaksi kertaa.

Luukun avaaminen ei vaikuta muistutuksen ajan laskemiseen.

Käytä energiansäästötoimintoa

Käytä energiansäästötoimintoa näytön sammuttamiseksi heti.



HUOMAA!

Näyttö sammuu automaattisesti 10 minuutin käyttämättömyyden jälkeen valmiustilassa tai kun muistutus on aktiivinen.

1. Ota energiansäästötoiminto heti käyttöön koskettamalla  [käynnistys] 3 sekunnin ajan. Näyttö sammuu heti ja siirtyy energiansäästötilaan.
2. Poista energiansäästötoiminto käytöstä koskettamalla mitä tahansa symbolia tai kääntämällä mitä tahansa säätönappia. Näyttö kytkeytyy päälle.

PUHDISTUS

Puhdista uunisi säännöllisesti, että se kestää pidempään ja pysyy hyvännäköisenä.



OLE VAROVAINEN!

Älä käytä seuraavia uunin puhdistamiseen, sillä ne voivat vaurioittaa pintaa.

- Voimakkaat hankaavat puhdistusaineet
- Kovat hankaussienet
- Puhdistussienet
- Korkeapainepuhdistimet
- Höyrypuhdistimet

Puhdista uuni

Puhdista uuni sisältä säännöllisesti. Tämän uunin moderni rakenne pitää huoltotarpeen mahdollisimman vähäisenä.

- Katkaise virta ennen minkään huolto- tai puhdistustoimien tekemistä.
- Aseta kaikki säätimet off-asentoon.
- Odota, ettei uunin sisus ole kuuma, vaan vain hieman lämmin.
- Puhdista uunin sisäpinta nihkeällä liinalla, pehmeällä harjalla tai hienolla sienellä ja pyyhi siten kuivaksi.
- Jos se on pahasti likaantunut, käytä kuumaa vettä ja hiomatonta puhdistustuotetta.
- Älä koskaan jätä happamia aineita (sitruunamehu, etikka) ruostumattomasta teräksestä tehdyille osille.
- Puhdista uunipannut miedolla pesuaineella.
- Puhdista lankaohjaimet perinteisellä pesuaineella.



Käytä WaterClean-ohjelmaa

Käytä WaterClean-ohjelmaa poistaaksesi tahrat ja ruokajäämät helposti uunistasi.



OLE VAROVAINEN!

Varmista, että uuni on jäähtynyt, ennen kuin käynnistät WaterClean-ohjelman.

1. Käännä  [toiminnon valitsin] asentoon  [WaterClean].
2. Käännä  [asetuksen valitsin] kohtaan 100 °C.
3. Kaada 0,6 l vettä paistopellille ja laita se alaohjaimen.
4. Anna ohjelman käydä 30 minuuttia. Ruokajäämät pehmenevät.
5. Puhdista uunin emaliseinät nihkeällä liinalla.

VIANMÄÄRITYS

Opi lampun, uunin luukun ja uunin lasipaneelien irrotus ja asennus.

Vaihda lamppu

Voit helposti vaihtaa rikkoutuneen lampun itse.

**VAROITUS!**

Odota, että uuni jäähtyy, tai käytä suojuksia ottaessasi vanhan lampun pois palovammojen välttämiseksi.

1. Katkaise virta pistorasiasta tai laitteen verkkovirtapistokkeen katkaisijasta.

VAROITUS! Varmista, että uuni on sammutettu ennen uunin lampun vaihtoa sähköiskun välttämiseksi.

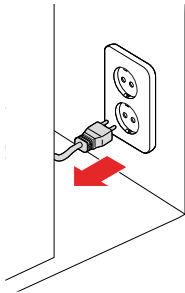

2. Ruuvaa lasinen lampunsuojus irti kääntämällä sitä vastapäivään.

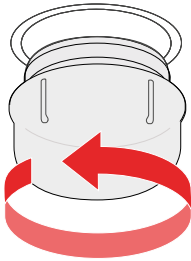

3. Vaihda lamppu uuteen samanlaiseen.

HUOMAA! Käytä vain 25-40 W/220 V - 240 V, T300 °C halogeenilamppuja.

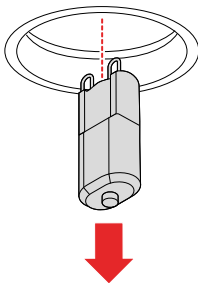

4. Ruuvaa lasinen lampunsuojus takaisin paikalleen.

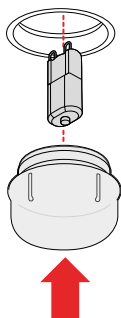

Irrota ja asenna uunin luukku

Irrota uunin luukku sen vaihtamiseksi uuteen tai voidaksesi irrottaa uunin lasipaneelit (katso kappale "Vaihda uunin lasipaneelit", sivu 134).

1. Avaa luukku kokonaan.

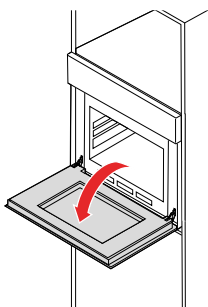

2. Vedä luukun saranassa olevaa solkea ylös ja sitten kohti luukkuja. Toista toisen luukun saranan kohdalla.
VAROITUS! Saranan jouset voivat irrota ja aiheuttaa loukkaantumisen.

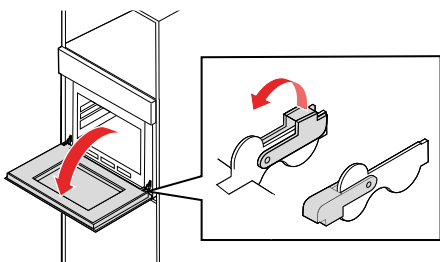

3. Sulje luukku noin 30° kulmaan.

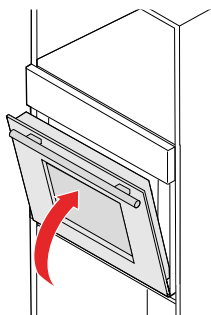

4. Pidä luukusta yhdellä kädellä kummaltakin puolelta. Nosta sitä ylös ja vedä luukku hitaasti pois uunista.
OLE VAROVAINEN! Älä vedä luukku väkisin. Lasi voi hajota.
OLE VAROVAINEN! Älä nosta tai kannata uunin luukku luukun kahvasta.

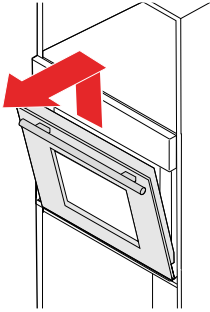

Asenna päinvastaisessa järjestyksessä.

Vaihda uunin lasipaneelit

Irrota uunin lasipaneelit niiden puhdistamiseksi tai rikkoutuneiden paneelien vaihtamiseksi.

1. Irrota luukku uunista (kappale "Irrota ja asenna uunin luukku", [sivu 133](#)).

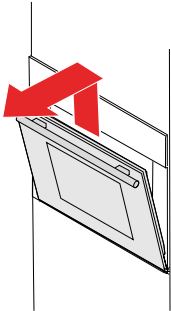

2. Avaa luukun pyörityskannatinasennelma.

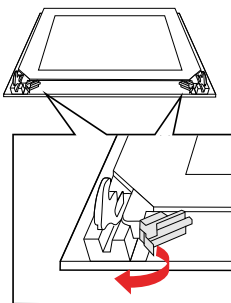

3. Nosta luukun ulkolasia ja vedä se ulos.

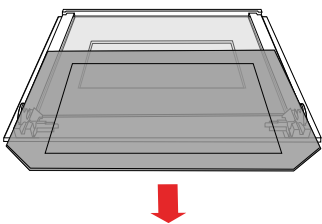

4. Nosta luukun keskiasia ja vedä se ulos.

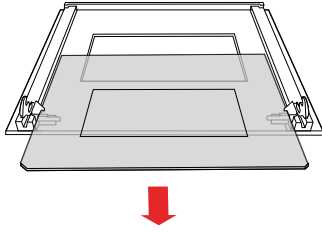

Asenna päinvastaisessa järjestyksessä.

ASENTAMINEN

Asenna uuni tämän osion ohjeiden mukaisesti.

- Tämä uuni on tarkoitettu ainoastaan kiinteästi keittiöön asennettavaksi. Uunin voi asentaa joko työtason alle tai korkeaan kaappiin.
- Uunia ei ole suunniteltu käytettäväksi pöytäuunina tai asennettavaksi koristeoven taakse.
- Keittiökaluksessa ei saa olla takaseinää uunin takana.
- Seinän ja laitteen pohjan tai takapaneelin välillä on pidettävä vähintään 45 mm:n rako.
- Ilmanvaihtorakoja ja imuaukkoja ei saa peittää.
- Tämän uunin turvallinen toiminta voidaan taata vain, jos se on asennettu näiden asennusohjeiden mukaisesti.
- Asentaja vastaa virheellisestä asennuksesta johtuvista mahdollisista vahingoista.
- Kalusteiden, joihin uuni asennetaan, on oltava lämmönkestäviä 120 °C:seen asti.

Uunin sijoittaminen

Ota uunin sijoittamisessa huomioon tässä osiossa ilmoitetut mitat ja muut tekijät. Asianmukainen sijoitus mahdollistaa hyvän ilmanvaihdon.

(mm)

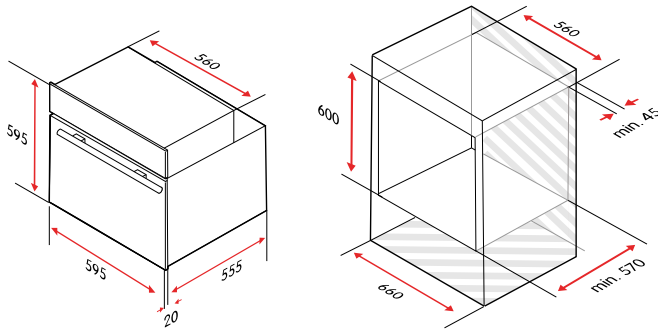

HUOMAA!

Mitat eivät sisällä tilaa virtakytkimelle tai pistorasialle.

Asenna uuni

Noudata tämän osion ohjeita, kun asennat uunin.



HUOMAA!

Uuni on asennettava ja laitettava paikoilleen valtuutetun sähköasentajan toimesta paikallisten lakien ja määräysten mukaan. Valmistaja ja myyjä eivät vastaa vaurioista, joita virheellinen asennuspaikka tai valtuuttamattoman henkilön tekemä asennus aiheuttavat.

1. Asenna virtajohto ja kytke verkkovirtaan.

VAROITUS!

- Tarkista, että uunin liitäntäparametrit (sulakkeen koko, jännite ja taajuus) vastaavat verkkovirtalähdettä. Jos olet epävarma, ota yhteyttä valtuutettuun sähköasentajaan.
- Uunin virtajohto on kytkettävä maadoitettuun pistokkeeseen.
- Sähköosien on oltava kokonaan eristettyjä.

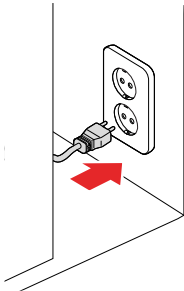

2. Työnnä uuni varovasti keittiökalusteeseen.

VAROITUS! Älä laita virtajohtoa sykkyrälle.

OLE VAROVAINEN! Älä pidä tai kannaa uunia luukun kahvasta. Luukun kahva ei pysty kannattelemaan tuotteen painoa, ja se voi irrota.

Tarkista, että se on keskitetty.

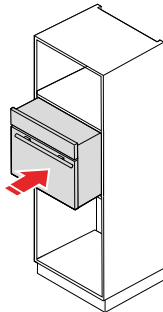

3. Avaa uunin luukku ja kiinnitä uuni toimitetuilla välinpitimillä ja ruuveilla.

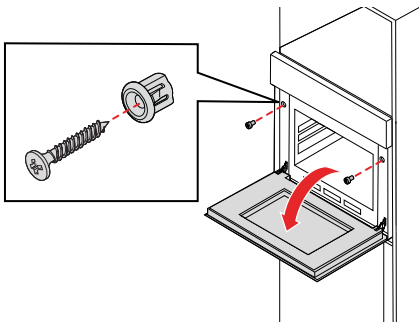

VAROITUS!

- Kaikki suojukset tulee kiinnittää tukevasti paikalleen niin, ettei niitä voi irrottaa ilman erikoistyökaluja.
- Vain paikalliset lait ja määräykset huomioon ottava valtuutettu sähköasentaja saa vaihtaa tai korjata tämän uunin virtaliitännän.



HUOMAA!

Uunia ei ole tarkoitettu käytettäväksi ulkoinen ajastimen tai erillisen kauko-ohjausjärjestelmän kanssa.

LIITE

Tekniset tiedot

Tuotekoodi	CUI4705V
Korkeus	595 mm
Leveys	595 mm
Syvyys (ilman kahvaa)	575 mm
Paino	32,1 kg
Uunin sisätilavuus	71 l
Virtalähde	220-240 V, 50-60 Hz
Sähköliitäntä	3000 W

Energiatohokkuus

Energiatohokkuusindeksi (EEL)	100
Energiatohokkuusluokka	A+
Energiankulutus sykliä kohti perinteisessä lämmitystoiminnossa	0,85 kWh sykliä kohti
Energiankulutus sykliä kohti kiertoilmakuumennustoiminnossa	0,60 kWh sykliä kohti

Mitat

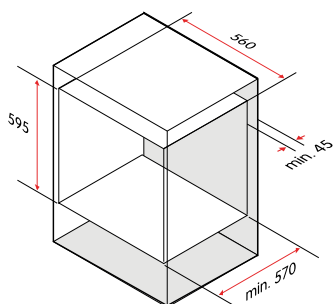
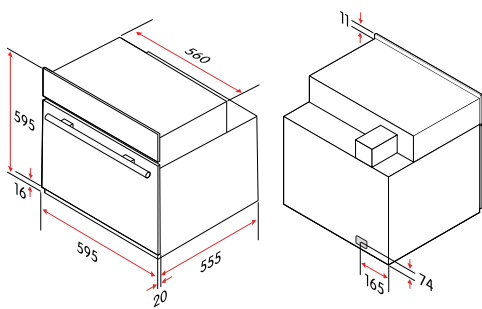

(mm)

EU-direktiivit ja -standardit

Tämä tuote täyttää soveltuvat EU-direktiivit ja -määräykset, ja se on CE-merkitty. Jos EU-vaatimustenmukaisuusvakuutusta ei ole toimitettu laitteen mukana, se on saatavilla pyynnöstä.

Tämän tuotteen toiminta on testattu standardin EN 60350-1 mukaisesti.

Ekotoiminnon suositukset

Ruoka	Lämpötila (°C)	Taso	Aika (min)	Esilämmitys
Perunajuustogradiini	180	1	90-100	Ei
Juustokakku	160	1	100-150	Ei
Lihamureke	190	1	110-130	Ei

Efnisyfirlit

ÖRYGGI	142
Viðvaranir	142
Ætluð notkun	142
Öryggi fyrir börn og fólk með fötlun	142
Almennt öryggi.....	143
Öryggi við uppsetningu.....	143
Öryggi við notkun.....	143
Öryggi við viðhald	144
Förgun	144
FLÝTIBYRJUN	145
Flýtibyrjun	145
HEFJAST HANDA	147
Lærðu að þekkja ofninn þinn.....	147
Stjórnborð	147
Notkun barnalæsingar.....	147
Aukahlutir.....	147
Kælivifta	147
Fyrir fyrstu notkun.....	148
Stilltu tímann	148
Ofninn hitaður í fyrsta sinn.....	148
ELDUN	149
Vírbrautir	149
Settu inn ofngrindina.....	149
Eldun hafin	149
Stilltu eldunartíma	150
Stilltu hitastig.....	150
Gerðu hlé á eldun	150
Stöðvaðu eldun	150
Ofnaðgerðir.....	150
Ofnljós	150
Afþíða.....	151
Botnhitari.....	151
Hefðbundin eldun	151
Vatnshreinsun.....	151
Hefðbundin eldun með viftu	151
Geislunargrillun	151
Tvöföld grillun	151
Tvöföld grillun með viftu	151
Sparaðgerð.....	152
Blásturs	152
Notaðu bókunaraðgerðina	152

Stilltu áminningu	152
Notaðu orkusparnaðaraðgerðina.....	153
HREINSUN	154
Hreinsaðu ofninn.....	154
Notið vatnshreinsunarkerfið	154
BILANAGREINING	155
Skiptu um ljósaperu	155
Ofnhurð fjarlægð og sett í.....	156
Skiptu um ofnglerpílin	157
UPPSETNING	159
Staðsetning ofns.....	159
Settu upp ofninn.....	159
VIÐAUKI	161
Tæknilýsingar	161
Stærðir.....	161
ESB tilskipanir og staðlar.....	162
Ráðleggingar varðandi sparaðgerðina	162

ÖRYGGI

Lestu þessar leiðbeiningar vandlega áður tækið er sett upp og notað. Geymdu leiðbeiningarnar nálægt tækinu til síðari nota. Ef þessum leiðbeiningum er ekki fylgt verða allar ábyrgðir ógildar.

Viðvaranir



HÆTTA!

Notaðar þegar hættu er á líkamstjóni eða dauða.



VIÐVÖRUN!

Notaðar þegar hættu er á líkamstjóni.



VARÚÐ!

Notaðar þegar hættu er á því að varan verði fyrir tjóni.



ATHUGAÐU!

Almennar upplýsingar sem þú ættir að vita um.



Hjálpleg ráð sem þér kunna að þykja gagnleg.

Ætluð notkun

Þetta tæki er ætlað

- til notkunar á heimili,
- til að vera uppsett sem innbyggð eining og
- til að hita og elda ýmiskonar matvæli.

Þetta tæki er ekki ætlað

- til notkunar á stöðum þar sem sérstakar aðstæður eru viðvarandi, eins og að til staðar sé tærandi eða sprengifimt andrúmsloft (ryk, gufa eða gas),
- til notkunar utandyra eða
- til herbergishitunar eða í svipuðum tilgangi.

Öryggi fyrir börn og fólk með fötlun



VIÐVÖRUN!

- Látið börn ekki vera nærri tækinu meðan það er í notkun, sérstaklega þegar grillið er í gangi.



VIÐVÖRUN!

- Hafið umbúðaefni eins og plastpoka, pólýstýren eða nagla þar sem börn ná ekki til þar sem þessir hlutir geta verið hættulegir fyrir þau.



VIÐVÖRUN!

Látið eftirfarandi hópa aðeins nota tækið undir umsjón eða ef þeim hafa verið veittar leiðbeiningar um örugga notkun þess. Þau verða að skilja hættunarnar sem eru til staðar.

- Börn 8 ára og eldri. (Börn undir 8 ára verða að vera undir stöðugu eftirliti, eða haldið fjarri vörinni.)
- Fólk með minnkaða líkamlega, skynjunarlega eða andlega getu.
- Fólk sem skortir reynslu og þekkingu.

**VIÐVÖRUN!**

- Leyfið börnum ekki að leika sér með tækið.
- Leyfið börnum ekki að þrifa tækið án eftirlits.

Almennt öryggi

**VIÐVÖRUN!**

- Sumir hlutar tækisins geta geymt í sér hita í langan tíma. Bíðið eftir að hlutar sem eru útsettir fyrir hita kólni niður áður en þeir eru snertir.
- Ef yfirborðið er sprungið skal slökkva á tækinu til að hindra hættu á raflosti.

**VARÚÐ!**

Setjið ekkert á hurð tækisins þegar hún er opin. Setjið ekkert á skúffu tækisins þegar hún er opin. Það gæti valdið ójafnvægi tækisins eða brotið hurðina eða skúffuna.

**ATHUGAÐU!**

Ef ekki skal nota tækið í einhvern tíma er ráðlegt að aftengja það frá rafmagni.

Öryggi við uppsetningu

**VIÐVÖRUN!**

- Aðeins hæfur rafvirki sem fer eftir staðbundnum lögum og reglum má skipta um eða gera við rafmagnstengingu þessa ofns.
- Tryggið að tengistærðir ofnsins (styrkur öryggis, spennu og tíðni) samsvari rafmagnsveitunni. Ef þú ert í vafa skaltu ráðfæra þig við viðurkenndan rafvirkja.
- Rafmagnssnúra ofnsins verður að vera tengd við jarðtengda innstungu.
- Rafmagnsbúnaður verður að vera alveg einangraður.
- Ekki láta koma brot í rafmagnssnúruna.
- Allar hlífar verða að vera tryggilega festar í stað þannig að ekki sé hægt að fjarlægja þær án þess að nota sérverkfæri.

**VARÚÐ!**

Ekki halda á ofninum með hurðarhandfanginu. Hurðarhandfangið getur ekki borið þyngd ofnsins og getur brotnað af.

Öryggi við notkun

**VIÐVÖRUN!**

Gangið úr skugga um að allar leifar umbúða hafi verið fjarlægðar úr eldunarrýminu.

**VIÐVÖRUN!**

- Staðsetjið ofngrindina rétt á milli vírbrautanna til að tryggja að ofninn starfi á öruggan hátt.
- Setjið ofngrindina inn í rétta stefnu. Það tryggir að heitur matur renni ekki út þegar grind eða bakki eru tekin varlega út.
- Hurð tækisins ætti að vera eins lítið opnuð og mögulegt er meðan eldað er.
- Tækið verður mjög heitt við notkun. Snertið ekki hitöldin innan í tækinu.
- Notið tækið í opnu umhverfi.

Öryggi við viðhald



VIÐVÖRUN!

- Ef rafmagnssnúran er skemmd verður henni að vera skipt út af framleiðandanum, þjónustuaðila hans eða sambærilega hæfum einstaklingum til að forðast hættur.
- Bíðið eftir að ofninn kólni niður eða notið hlífur þegar gömul ljósapera er fjarlægð til að forðast að brennast.
- Tryggið að slökkt sé á ofninum áður en sett er ný pera til að forðast mögulegt raflosti.
- Þegar ofnhurðin er fjarlægð eða sett upp gætu fjaðrir hjaranna losnað og valdið líkamstjóni.



VARÚÐ!

- Notið ekki gufuhreinsa.
- Notið ekki gróf svarfandi hreinsiefni eða oddhvassar sköfur úr málm til að hreinsa gler ofnhurðarinnar þar sem það getur rispað yfirborðið, sem getur leitt til þess að glerið splundrist.
- Togið hurðina ekki út með því að beita afli. Glerið gæti brotnað.
- Ekki lyfta eða bera ofnhurðina með hurðarhandfanginu.

Förgun



Fargið umbúðum á umhverfisvænan hátt. Með því setja umbúðir í endurvinnslu, samkvæmt reglum lands og staðar er hægt að draga úr notkun hráefna og magni úrgangs í landfyllingum.

Þetta tæki er merkt í samræmi við Evróputilskipun 2012/19/ESB, rafmagns- og rafeindatækjaúrgangur (WEEE). Táknið á tækinu eða á umbúðum þess gefur til kynna að ekki skuli meðhöndla það sem heimilisúrgang. Í staðinn skal afhenda það til viðeigandi söfnunarstöðvar fyrir endurvinnslu rafmagns- og rafeindatækjaúrgangs.

Með því að tryggja rétta förgun tækisins hjálpar þú við að koma í veg fyrir mögulega neikvæðar afleiðingar fyrir umhverfið og heilsu manna, sem að öðrum kosti gætu orðið vegna óviðeigandi meðhöndlunar úrgangs vegna þessa tækis. Til að fá nánari upplýsingar um endurvinnslu þessa tækis skaltu hafa samband við viðkomandi bæjaryfirvöld sem sjá um sorphirðu, heimilissorpþjónustu eða verslunina þar sem þú keyptir tækið.

FLÝTIBYRJUN

Flýtiþyrjun

Notkun ofns

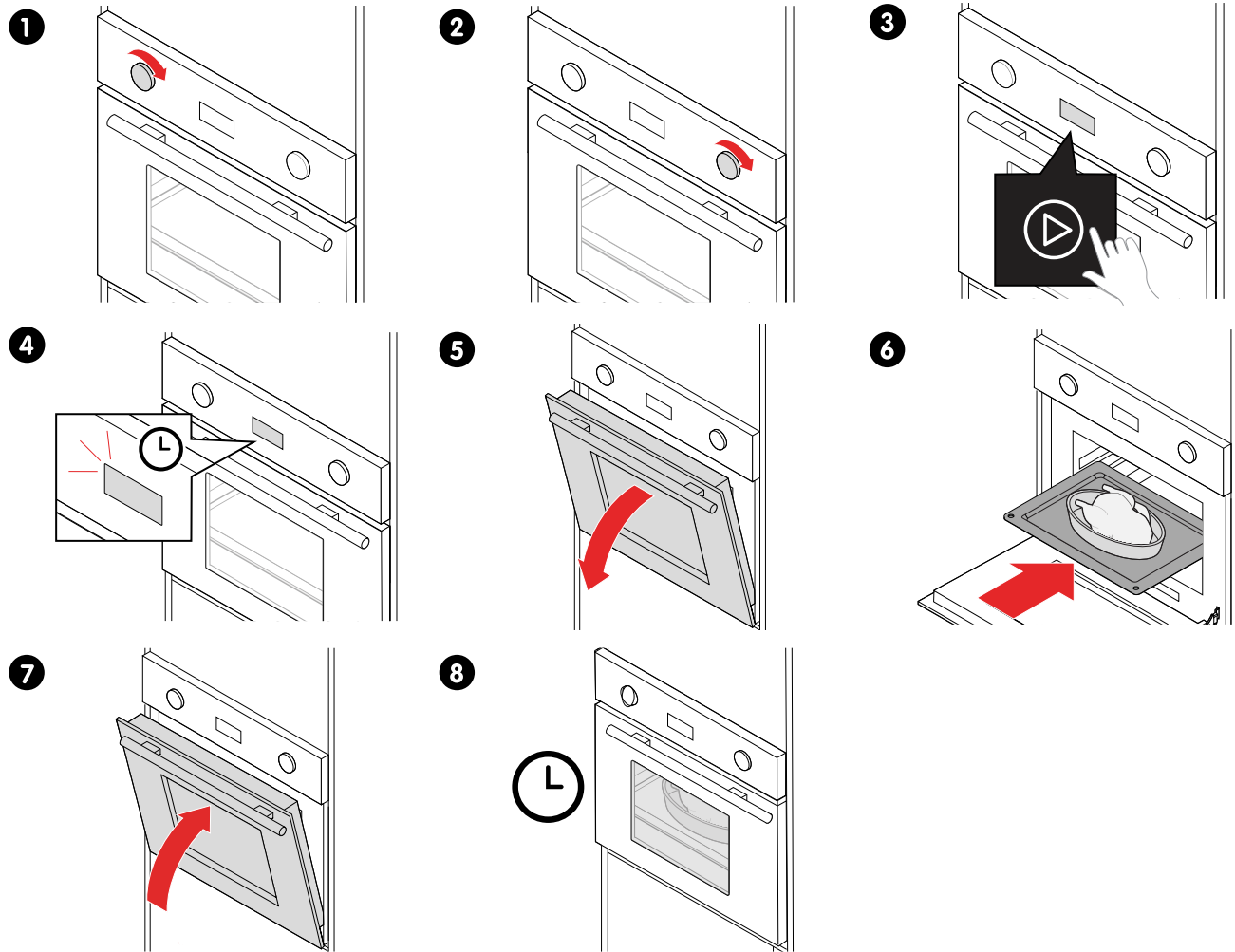

Eftir notkun ofns

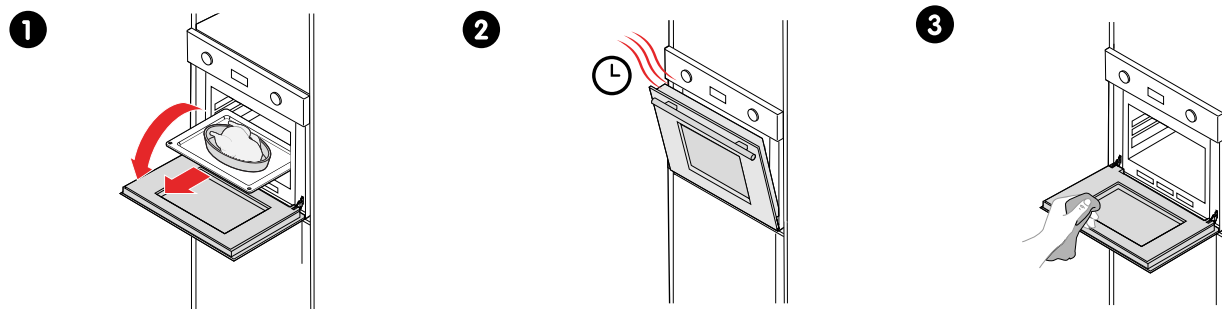

4

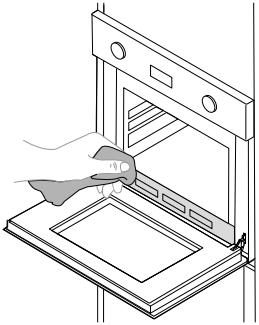

5

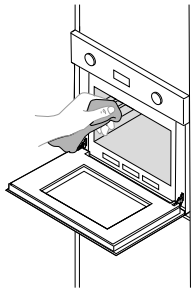

HEFJAST HANDA

Lærðu að þekkja ofninn þinn

Stjórnborð

Notaðu stjórnhnappana og snertitáknin til að stjórna ofninum.

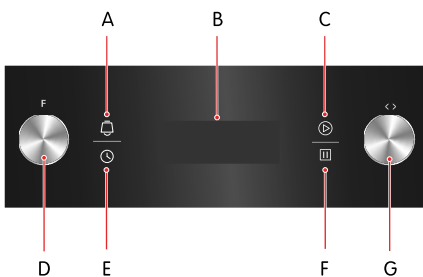

- A. Áminning
- B. Skjár
- C. Ræsa
- D. Aðgerðaval
- E. Tími
- F. Stöðva
- G. Stillingaval

Notkun barnalæsingar

Notaðu barnalæsinguna til að koma í veg fyrir að óvart sé kveikt á ofninum.

- Til að kveikja á barnalæsingunni skal snerta [ræsa] [stopp] og halda í 3 sekúndur. Barnalæsingin er kveikt og [barnalæsing] er sýnt.
- Til að slökkva á barnalæsingunni skal snerta [ræsa] [stopp] og halda í 3 sekúndur. Slökkt er á barnalæsingunni og [barnalæsing] hverfur.



Til að stöðva eldun þegar barnalæsing er kveikt þarf aðeins að ýta á [stopp] einu sinni.

Aukahlutir

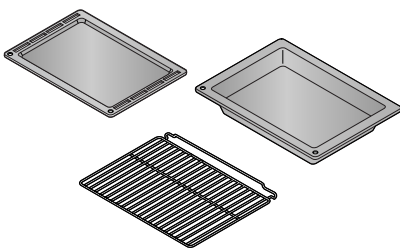

Grunnir bakkar

Til að baka bakkelsi eða sem bakka fyrir leka.

Djúpur bakki

Til að steikja mikið magn af grænmeti og kjöti eða til að geyma mat.

Ofngrind

Til að grilla eða steikja mat sem er annaðhvort settur beint á grindina eða í bökunarfat. Ofngrindin hefur upplyfta affari brún til að tryggja að matur renni ekki af þegar þú fjarlægir grindina úr ofninum.





Kælivifta

Ofninn þinn er með kæliviftu. Það kviknar á kæliviftunni við notkun. Heita loftið sleppur út fyrir ofan hurðina. Kæliviftan heldur áfram að ganga í ákveðinn tíma eftir notkun.

Fyrir fyrstu notkun

Stilltu tímann

Þegar þú tengir ofninn í fyrsta sinn við rafmagn verður þú beðin(n) um að stilla tímann.

1. Snertu  [tími].
Tölustafurinn fyrir klukkustund byrjar að blikka.
2. Snúðu  [stillingarval] til núverandi klukkustundar.
3. Snertu  [tími].
Tölustafurinn fyrir mínútu byrjar að blikka.
4. Snúðu  [stillingarval] til núverandi mínútu.
5. Snertu  [tími] aftur.
Tíminn er nú stilltur.







Ofninn hitaður í fyrsta sinn

Hitaðu ofninn án matar til að losna við lyktina sem fylgir nýjum ofni.



VIÐVÖRUN!

Gangið úr skugga um að allar leifar umbúða hafi verið fjarlægðar úr eldunarrýminu.

1. Snúðu  [aðgerðaval] til  [hefðbundin eldun].
2. Snúðu  [stillingaval] til 250 °C.
3. Snertu  [ræsa] til að ræsa ofninn.
Valið hitastig byrjar að blikka.
4. Snúðu  [aðgerðaval] til 90 mínútna og snertu  [ræsa] innan 3 sekúndna til að staðfesta.
Þegar ofninn nær æskilegu hitastigi hættir valið hitastig að blikka og hljóðmerki heyrist.

Ofninn byrjar að hita upp og slekkur á sér eftir 90 mínútur.

Við þessa upphaflegu notkun er fullkomlega eðlilegt að það komi smávegis reykur og lykt. Ef þetta gerist þarftu einfaldlega að bíða þar til lyktin hverfur áður en matur er settur í ofninn.

ELDUN

Vírbrautir

Vírbrautir gera þér kleift að velja á milli 5 hæða þegar þú setur inn grind, bakka eða aðra aukahluti inn í ofninn. Hæðirnar eru taldar frá botninum og upp.

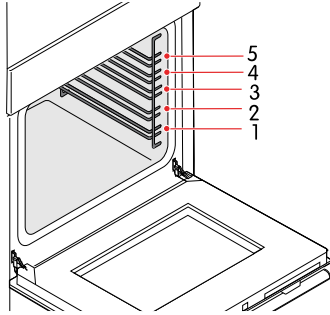

Ofninn er öruggur til notkunar bæði með og án brautanna.

Settu inn ofngrindina





VIÐVÖRUN!

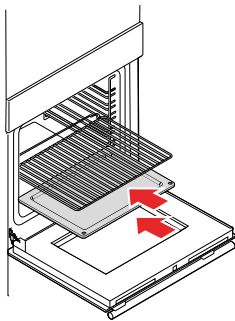

- Staðsetjið ofngrindina rétt á milli vírbrautanna til að tryggja að ofninn starfi á öruggan hátt.
- Setjið ofngrindina inn í rétta stefnu. Það tryggir að heitur matur renni ekki út þegar grind eða bakki eru tekin varlega út.



Eldun hafin

1. Snúðu  [aðgerðaval] til að stilla æskilega ofnaðgerð.
2. Til að breyta sjálfgefnu hitastigi skal snúa  [stillingaval] til æskilegs hitastigs.
3. Snertu  [ræsa] til að hefja eldun.



ATHUGAÐU!

- Ef hurðin er opnuð meðan verið er að elda þá er gert hlé á eldun. Til að halda áfram eldun, lokaðu hurðinni og ýttu á  [ræsa].
- Ef hurðin er opin og ýtt er á  [ræsa], þá er hurð sýnt.

Valið hitastig byrjar að blikka.



Þegar ofninn nær æskilegu hitastigi hættir valið hitastig að blikka og hljóðmerki heyrst.

Sjálfgefinn eldunartími er 9 klukkustundir.



4. Til að breyta sjálfgefnum eldunartíma skal snúa  [aðgerðaval] til æskilegs eldunartíma og snerta  [ræsa] innan 3 sekúndna til að staðfesta.
Eldunartíminn byrjar að telja niður. Bjallan heyrir 5 sinnum þegar niðurtalningunni er lokið.
Til að skoða núverandi tíma þegar talið er niður við eldun skal snerta .

Ef þú hefur stillt ofnaðgerðina en ekki snert  [ræsa] innan 5 mínútna þá fer ofninn tilbaka í reiðuham.



Stilltu eldunartíma

1. Snúðu  [aðgerðaval] til að stilla æskilegan eldunartíma.
2. Snertu  [ræsa] innan 3 sekúndna til að staðfesta.

Stilltu hitastig

1. Snúðu  [stillingaval] til þess hitastigs sem óskað er.
2. Snertu  [ræsa] innan 3 sekúndna til að staðfesta.

Gerðu hlé á eldun

1. Til að gera hlé á eldun þegar eldunartíminn er ákveðinn, snertu  [stopp] einu sinni.
Slökkt er á hitanum og gert er hlé á niðurtalningu eldunartíma.
2. Snertu  [ræsa] til að halda áfram.

Stöðvaðu eldun

1. Til að stöðva eldun skal snerta  [stopp] tvisvar.
2. Eftir að ofninn hefur kólnað, þurrkaðu vatnið úr vatnsuppsafnarannum.

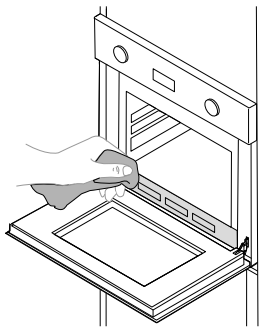

Ofnaðgerðir

Ofnljós



Gerir þér kleift að fylgjast með framvindu eldunar án þess að opna hurðina. Ofnljósið kviknar sjálfkrafa fyrir allar ofnaðgerðir nema sparaðgerðina.

Afþíða



Hringrás lofts við herbergishita gerir kleift að þýða frosin mat hraðar (án þess að nota hita). Það er varfærin en fljót aðferð til að stytta afþiðingartíma og niðurbíðingu, til dæmis, tilbúinna réttu og vara sem eru fullar af rjóma.

Botnhitari



Húlin eining á botni ofnsins veitir hita. Hún er aðallega notuð til að halda mat heitum. Hægt er að stilla hitastigið innan sviðsins 60-120 °C. Sjálfgefið hitastig er 60 °C.

Hefðbundin eldun



Efri og neðri hitari vinna saman til að veita hefðbundna eldun. Hægt er að stilla hitastigið innan sviðsins 50-250 °C. Sjálfgefið hitastig er 220 °C.

Vatnshreinsun



Notið þessa ofnstillingu til að fjarlægja bletti og matarleifar úr ofninum. Kerfið tekur 30 mínútur. Ráðlagt hitastig: 100 °C.

Hefðbundin eldun með viftu



Samsetning viftunnar og beggja hitalda veitir jafnara gegnflæði hita, sem þýðir orkusparnað upp á 30-40%. Réttir eru smávegis brúnaðir að utan en ennþá blautir að innanverðu. Þessi aðgerð hentar til grillunar eða steikingar á stórum stykkjum af kjöti við hærra hitastig. Hægt er að stilla hitastigið innan sviðsins 50-250 °C. Sjálfgefið hitastig er 220 °C.

Geislunargrillun



Það kviknar og slokknar á innri grilleiningu til að viðhalda hitastigi. Hægt er að stilla hitastigið innan sviðsins 150-240 °C. Sjálfgefið hitastig er 210 °C.

Tvöföld grillun



Kveikt er á bæði innri geislunareiningu og efri einingu. Hægt er að stilla hitastigið innan sviðsins 150-240 °C. Sjálfgefið hitastig er 210 °C.

Tvöföld grillun með viftu



Kveikt er á innri geislunareiningu og efri einingu í samsetningu með viftunni. Hægt er að stilla hitastigið innan sviðsins 150-240 °C. Sjálfgefið hitastig er 210 °C.

Sparaðgerð



Fyrir orkusparandi matreiðslu. Eldar valin innihaldsefni á varfærin hátt með hitan komandi að ofan og neðan.

Blásturs



Eining í kringum blástursviftuna veitir viðbótarhitagjafa fyrir eldun með blæstri. Þegar blástursaðgerðin er notuð kviknar sjálfkrafa á viftunni til að bæta hringrás lofts innan í ofninum og skapa jafnan hita fyrir eldun. Hægt er að stilla hitastigið innan sviðsins 50-240 °C. Sjálfgefið hitastig er 180 °C.

Notaðu bókunaraðgerðina

Notaðu bókunaraðgerðina til að láta ofninn byrja eldun sjálfkrafa. Stilltu tíma þegar eldun á að hefjast, ofnaðgerð, eldunartíma og hitastig.

Stilla þarf klukkuna fyrirfram.

1. Stilltu byrjunartímann.
 - a. Snertu [tími] og snúðu [stillingaval] til klukkustundar kveikitímans.
 - b. Snertu [tími] aftur og snúðu [stillingaval] til mínútu kveikitímans.
ATHUGAÐU! Ekki snerta [tími] aftur.
2. Snúðu [aðgerðaval] til að stilla æskilega ofnaðgerð.
Þú getur valið allar ofnaðgerðir nema [afþíða], [kjöthitamælir] og [ofnljós].
3. Snertu [ræsa] til að staðfesta kveikitíma og ofnaðgerð.
4. Snúðu [aðgerðaval] til að stilla æskilegan eldunartíma.
5. Snúðu [stillingaval] til þess hitastigs sem óskað er.
6. Snertu [ræsa] til að staðfesta eldunartíma og hitastig.
Bókunin hefur nú verið stillt og skjárinn sýnir núverandi tíma og [stundaglas].
7. Áður en komið er að byrjunartíma getur þú gert eftirfarandi:
 - Til að skoða stilltan kveikitíma, snertu [tími].
 - Til að skoða stilltan eldunartíma og hitastig, snertu [stopp].
Snertu [ræsa] til að fara til baka í bókunaraðgerðina.
 - Til að afturkalla bókun, snertu [stopp] tvisvar.

Eldun hefst sjálfkrafa á stilltum byrjunartíma. Þetta er gefið til kynna með bjölluhljóði og [stundaglas] hverfur. Ofninn virkar eins og venjulega við eldun.



ATHUGAÐU!

Þú getur ekki notað áminningaraðgerðina og bókunaraðgerðina á sama tíma.

Stilltu áminningu

Stilltu áminningu til að telja niður tímann eða hjálpa þér að muna eitthvað. Þú getur aðeins stillt áminningu í reiðuham.

1. Snertu [áminning] og snúðu [stillingaval] til fjölda klukkustunda (0-9 klukkustundir).
2. Snertu [áminning] aftur og snúðu [stillingaval] til fjölda mínútna (0-59 mínútur).
3. Snertu [ræsa] til að staðfesta.
Tíminn byrjar að telja niður. Þegar hann nær 0 heyrst hljóðmerki 10 sinnum.
Til að skoða núverandi tíma í niðurtalningu áminningar skal snerta [tími].

Þú getur afturkallað áminningu við stillingu með því að snerta [stopp]. Þegar áminningin hefur verið stillt getur þú afturkallað hana með því að snerta [stopp] tvisvar.

Það hefur engin áhrif á niðurtalningu áminningar þótt hurðin sé opnuð.

Notaðu orkusparnaðaraðgerðina

Notað orkusparnaðaraðgerðina til að slökkva strax á skjánum.



ATHUGAÐU!

Það slokknar sjálfkrafa á skjánum effir 10 mínútur án aðgerða í reiðuham eða þegar áminning er virk.

1. Til að virkja orkusparnaðaraðgerðina strax skal snerta og halda  [ræsa] í 3 sekúndur. Það slokknar strax á skjánum og hann fer í orkusparnaðarstillingu.
2. Til að slökkva á orkusparnaðaraðgerðinni skal snerta eitthvað tákn eða snúa einhverjum hnappi. Það kviknar á skjánum.

HREINSUN

Vertu viss um að hreinsa ofninn reglulega svo hann endist lengur og líti vel út.



VARÚÐ!

Ekki nota eftirfarandi hluti til að hreinsa ofninn þar sem þeir geta valdið skemmdum á yfirborði.

- Gróf svarfandi hreinsiefni
- Grófa ræstipúða
- Hreinsisvampa
- Háþrýstipvott
- Gufuhreinsi

Hreinsaðu ofninn

Hreinsaðu ofnrýmið reglulega. Núfímaleg hönnun þessa ofns heldur viðhaldi í lágmarki.

- Aftengdu rafmagnið áður en viðhald og hreinsun hefst.
- Stilltu alla stjórnhnappa á slökkt.
- Bíddu þar til ofnrýmið er aðeins örlítið volgt að innan.
- Hreinsaðu yfirborð ofnrýmisins með rökum klút, mjúkum bursta eða finum svampi og þurrkaðu síðan af.
- Ef það eru mikil óhreinindi skal nota heitt vatn með ósvarfandi hreinsunarvörum.
- Aldrei skal skilja eftir sýruefni (límónusafa, edik) á hlutum úr ryðfríu stáli.
- Hreinsaðu ofnskúffurnar með mildu þvottaefni.
- Hreinsaðu vírbrautirnar með hefðbundnu þvottaefni.



Notið vatnshreinsunarkerfið

Notið vatnshreinsunarkerfið til að auðveldlega fjarlægja bletti og matarleifar úr ofninum.



VARÚÐ!

Gangið úr skugga um að ofninn hafi kólnað niður áður en WaterClean kerfið er ræst.

1. Snúðu  [aðgerðaval] til  [Vatnshreinsun].
2. Snúðu  [stillingaval] til 100 °C.
3. Hellið 0,6 l af vatni í ofnskúffu og setjið hana í neðri brautina.
4. Látið kerfið vinna í 30 mínútur. Matarleifarnar munu mýkjast.
5. Hreinsið glerungsveggi ofnsins með rökum klút.

BILANAGREINING

Þekktu hvernig á að fjarlægja og setja í, ljósaperu, ofnhurð og ofnglerpil.

Skiptu um ljósaperu

Þú getur auðveldlega skipt um sprungna ljósaperu sjálf(ur).

**VIÐVÖRUN!**

Biðdu eftir að ofninn kólni niður eða notaðu hlífvar þegar gamla ljósaperan er fjarlægð til að forðast að brennast.

1. Aftengdu rafmagn frá innstungunni og sláðu út útsláttarrofann fyrir rafmagnsinnstungu tækisins.
VIÐVÖRUN! Tryggið að slökkt sé á ofninum áður en sett er ný pera til að forðast mögulegt raflosti.

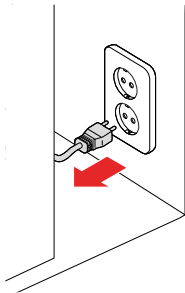

2. Losaðu glerljóshlífinu með því að snúa henni rangsælis.

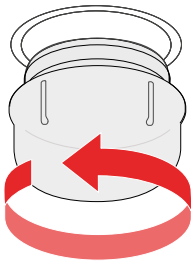

3. Skiptu um peru með nýrri af sömu gerð.
ATHUGAÐU! Notaðu aðeins 25-40 W/220 V - 240 V, T300 °C halógen perur.

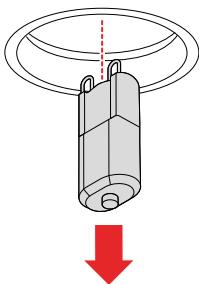

4. Skrúfaðu glerljóshlífina aftur á sinn stað.

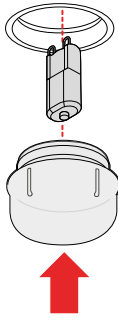

Ofnhurð fjarlægð og sett í

Fjarlægðu ofnhurðina til að skipta henni út með nýrri, eða til að geta fjarlægt ofnglerþilin (sjá hluti "Skiptu um ofnglerþilin", síða 157).

1. Opnaðu hurðina alveg.

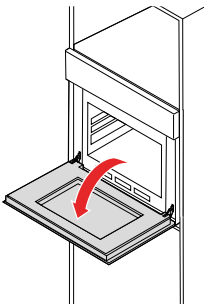

2. Togaðu sylgjuna við hurðarlömina upp á við og síðan í átt að hurðinni. Endurtaktu fyrir hina hurðarlömina.
VIÐVÖRUN! Fjaðrir hjaranna gætu losnað og valdið líkamstjóni.

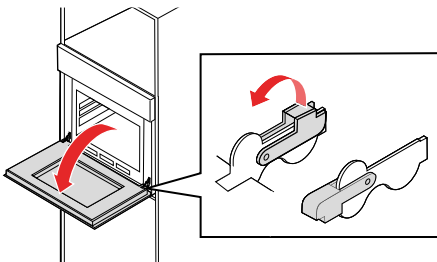

3. Lokaðu hurðinni að horni sem er um 30°.

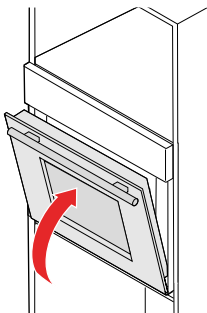

4. Haltu hurðinni með einni hendi á hvorri hlið. Lyftu upp á við og togaður hurðina hægt út úr ofninum.
VARÚÐ! Togið hurðina ekki út með því að beita afli. Glerið gæti brotnað.
VARÚÐ! Ekki lyfta eða bera ofnhurðina með hurðarhandfanginu.

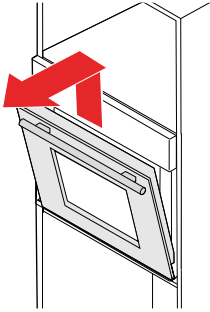

Settu upp í öfugri röð.

Skiptu um ofnglerpílin

Fjarlægðu ofnglerpílin til að hreinsa þau eða skipta um brotin píil.

1. Fjarlægðu hurðina frá ofninum (hluti "Ofnhurð fjarlægð og sett í", [síða 156](#)).

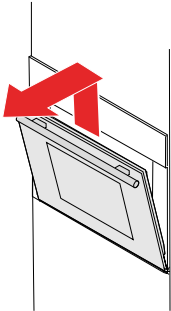

2. Opnaðu snúningsfestingarsamstæðu hurðarinnar

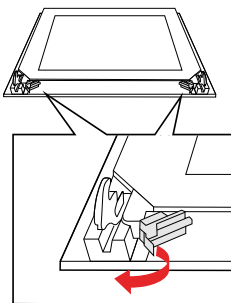

3. Lyftu ytra gleri hurðarinnar og togaðu það út.

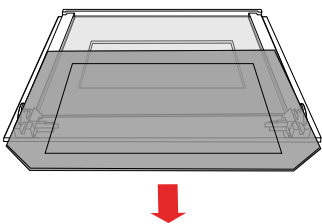

4. Lyftu mið gleri hurðarinnar og togaðu það út.

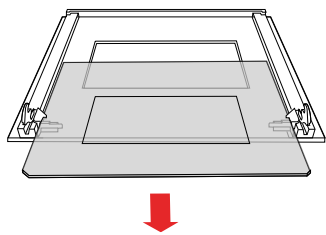

Settu upp í öfugri röð.

UPPSETNING

Fylgdu leiðbeiningunum í þessum hluta til að setja upp ofninn.

- Ofninn er einungis ætlaður til að vera fullinnbyggður í eldhúsi. Hægt er að setja ofninn undir vinnuborð eða inn í háan skáp.
- Þessi ofn er ekki hannaður til að vera notaður laus ofan á borði eða uppsettur fyrir aftan skrauthurð.
- Eldhúseiningin má ekki hafa bakhlíð fyrir aftan ofninn.
- Viðhalda skal a.m.k. 45 mm bili milli veggisins og botn- eða afturbils einingarinnar að ofan.
- Ekki má hylja loftræstiraufar og inntök.
- Aðeins er hægt að ábyrgjast örugga notkun þessa ofns ef hann hefur verið uppsettur samkvæmt þessum uppsetningarleiðbeiningum.
- Uppsetningaraðili er ábyrgur fyrir öllum skaða sem leiðir af rangri uppsetningu.
- Einingarnar sem ofninn er settur í verða að vera hitaþolnar upp að 120 °C.

Staðsetning ofns

Vertu viss um að setja ofninn upp með tilliti til mælinganna og annarra þátta sem lýst er í þessum hluta. Með réttri uppsetningu fæst eðlileg loftræsting.

(mm)

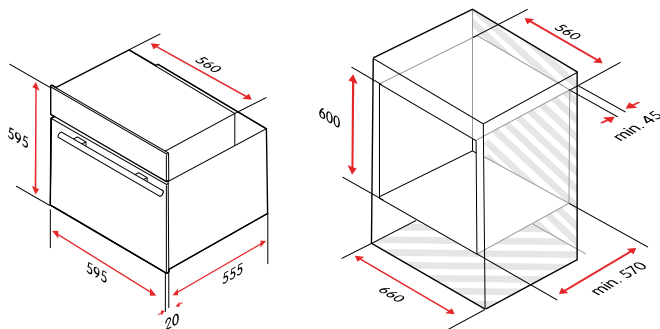

ATHUGAÐU!

Mælividdirnar innifela ekki pláss fyrir aflrofa eða innstungu.

Settu upp ofninn

Vertu viss um að fylgja leiðbeiningunum í þessum hluta til að setja upp ofninn.



ATHUGAÐU!

Ofninn verður að vera settur upp og settur í notkun af viðurkenndum tæknipjónustuaðila og í samræmi við staðbundin lög og reglugerðir. Framleiðandinn og smásöluaðilinn eru ekki ábyrgir fyrir neinu tjóni sem verður vegna gallaðrar staðsetningar og uppsetningar af aðilum sem eru ekki viðurkenndir.

1. Settu upp rafmagnssnúruna og tengdu við rafmagn.

VIÐVÖRUN!

- Tryggið að tengistærðir ofnsins (styrkur öryggis, spenna og tíðni) samsvari rafmagnsveitunni. Ef þú ert í vafa skaltu ráðfæra þig við viðurkenndan rafvirkja.
- Rafmagnssnúra ofnsins verður að vera tengd við jarðtengda innstungu.
- Rafmagnsbúnaður verður að vera alveg einangraður.

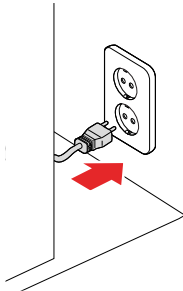

2. Ýttu ofninum varlega inn í eldhúseininguna.

VIÐVÖRUN! Ekki láta koma brot í rafmagnssnúruna.

VARÚÐ! Ekki halda á ofninum með hurðarhandfanginu. Hurðarhandfangið getur ekki borið þyngd ofnsins og getur brotnað af.

Gakktu úr skugga um að hann sé í miðjunni.

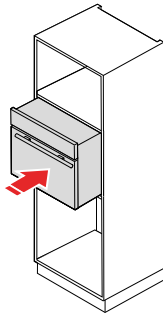

3. Opnið ofnhurðina og festið ofninn með meðfylgjandi fjarlægðarhöldum og skrúfum.

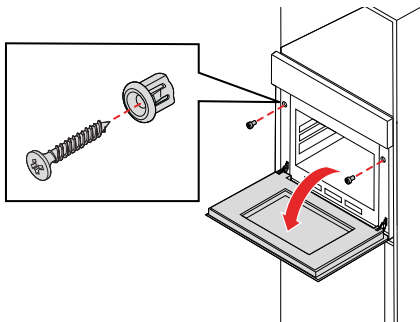
**VIÐVÖRUN!**

- Allar hlífar verða að vera tryggilega festar í stað þannig að ekki sé hægt að fjarlægja þær án þess að nota sérverkfæri.
- Aðeins hæfur rafvirki sem fer eftir staðbundnum lögum og reglum má skipta um eða gera við rafmagnstengingu þessa ofns.

**ATHUGAÐU!**

Ofninn er ekki ætlaður til að vera notaður í sameiningu með ytri tímastilli eða aðskildum fjarstýringarbúnaði.

VIÐAUKI

Tæknilýsingar

Vörukóði	CUI4705V
Hæð	595 mm
Breidd	595 mm
Dýpt (án handfangs)	575 mm
Þyngd	32,1 kg
Rúmtak ofnrýmis	71 l
Raftenging	220-240 V, 50-60 Hz
Málgildi raftengingar	3000 W

Orkusparnaður

Orkunýtnistuðull (EEI)	100
Orkunýtniflokkur	A+
Orkunotkun á hverja lotu hefðbundinna hitunaraðgerða	0,85 kWh á lotu
Orkunotkun á lotu fyrir hitunaraðgerð knúna loftblæstri	0,60 kWh á lotu

Stærðir

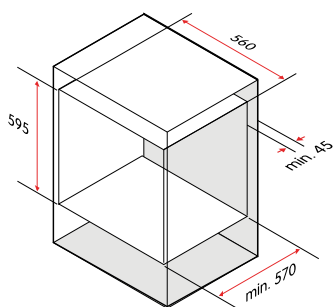
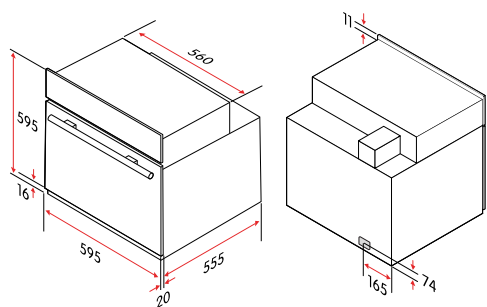

(mm)

ESB tilskipanir og staðlar

Þetta tæki uppfyllir viðeigandi ESB tilskipanir og reglugerðir og ber á sér CE-merkið. Ef hún fylgir ekki tækinu er hægt á fá samræmisýfirlýsingu ESB samkvæmt beiðni.

Nothæfi tækisins hefur verið prófað í samræmi við staðal EN 60350-1.

Ráðleggingar varðandi sparaðgerðina

Matvæli	Hitastig (°C)	Hæð	Tími (mín)	Forhita
Kartöfluostagrafín	180	1	90-100	Nei
Ostakaka	160	1	100-150	Nei
Kjöthleifur	190	1	110-130	Nei