项目名称

Mira Mop 10-欧版-便携式电动拖把

版本号

设计时间

2026/1/17

物料名称

说明书

设计师

张小妮

审核

字号、行间距

英文标题-Rany-20号

英文正文-MiSans-8号（行间距11）

料号

材质工艺要求：

材质要求： 封面、内页70g双胶纸，骑马订订装

颜色及专色： 单色双面印刷

尺寸要求： 140mm*210mm

变更履历：

注：此页面非印刷内页

DREAME MIRA MOP 10

Portable Floor Cleaner

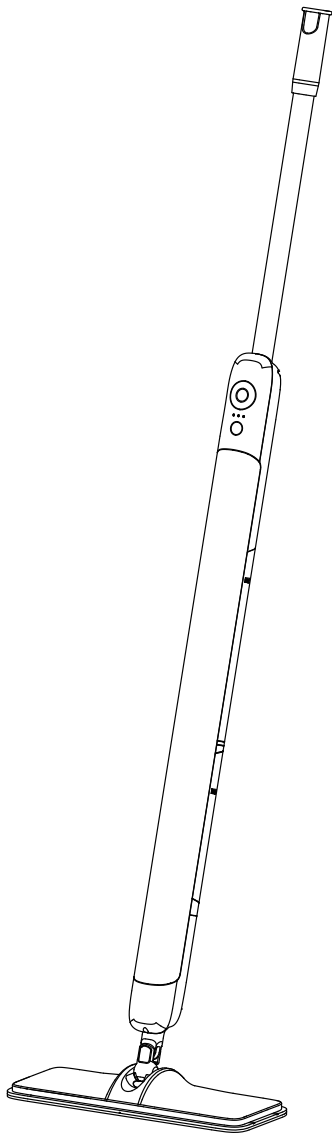

User Manual

The illustrations in this manual are for reference only. Please refer to the actual product.

Table of Contents

EN	01~11
PL	12~23
SV	24~34
NO	35~45

THANK YOU

FOR PURCHASING THIS DREAME PORTABLE FLOOR CLEANER

The high-quality product is engineered for optimal performance.

If you have any questions on the product,
please contact us: <https://global.dreametech.com/pages/contact-us>

Contents

Important Safety Instructions	02
Symbols	03
Product Overview	04
Product Introduction	05
Installation & Charging	06
Add Clean Water to the Clean Water Tank	07
Empty and Clean the Used Water Tank	08
Mop Cleaning and Replacement	09
Mode Display	10
Battery Indicator	10
Abnormal Indicators	11
Specifications	11

Important Safety Instructions

To reduce the risk of electric shock, fire, or injury, read all instructions carefully before using this appliance and keep this user manual for future reference.

Usage Restrictions

1. This appliance is not intended for use by persons (including children) with reduced physical, sensory, or mental capabilities, or lack of experience and knowledge, unless they have been given supervision or instruction concerning use of the appliance by a person responsible for their safety.
2. Children should be supervised to ensure that they do not play with the appliance.
3. This appliance may be used by children aged 8 years and above, and by persons with reduced physical, sensory, or mental capabilities, or lack of experience and knowledge, provided they are supervised or instructed on safe use and understand the hazards involved.
4. Children shall not play with the appliance. Cleaning and user maintenance shall not be performed by children without supervision.
5. Use this appliance only with the Dreame AWH10 cleaner specifically designed for this model.
6. Do not install, charge, or use appliances in bathrooms, near pools, or in wet environments.
7. To prevent unintentional starting, ensure the switch is in the OFF position before lifting, carrying, or transporting the appliance. Carrying the appliance with your finger on the switch or powering it on may result in injury.
8. Place the appliance on a stable, horizontal surface. Do not use the appliance in the same position if it is equipped with a brush roller and the handle is not fully upright. Do not store appliances in environments where it may freeze.
9. Always unplug the appliance from the power outlet before cleaning, servicing, or performing maintenance. Ensure the appliance is switched off to prevent injury from rotating parts.
10. Unplug the appliance and store it in a dry, dust-free, and insect-free environment if it is not be used for an extended period.
11. Plastic packaging materials may pose a suffocation hazard. Keep all packaging materials away from children.
12. Do not operate the appliance without all accessories properly installed.
13. Do not use a damaged or modified appliance. A damaged or modified appliance may exhibit unpredictable behaviour and may result in fire, explosion, or injury.
14. Do not modify or attempt to repair the appliance except as indicated in the instructions for use and care.
15. Use the appliance indoors only, on non-carpeted hard floor surfaces such as vinyl, tile, or sealed wood. Avoid running over loose objects or the edges of area rugs, as this may stall the brush roller and cause damage.
16. If the appliance or any attachment has been dropped, damaged, left outdoors, submerged in water, or is not operating properly, do not attempt to use it. Contact an authorised service centre for inspection or repair.
17. Use the appliance only as described in this user manual. Use only manufacturer-recommended attachments.

18. Do not expose the appliance to fire or excessive heat. Exposure to excessive temperatures may cause an explosion.
19. Have servicing performed only by qualified repair personnel using identical replacement parts. This will ensure that the safety of the appliance is maintained.
20. Do not use or store the appliance in extremely hot or cold environments (below 5° C (41° F) or above 40° C (104° F)).
21. Charge the appliance only within the temperature range of 5° C to 40° C (41° F to 104° F).
22. Do not immerse the appliance in liquid.
23. Ensure the appliance is powered off during transport and, if possible, kept in its original packaging.
24. Use this appliance strictly in accordance with the instructions in this user manual. Improper use may result in property damage or personal injury.
25. Do not pick up flammable or combustible liquids such as gasoline, or use the appliance in areas where such substances may be present.
26. Do not insert objects into openings. Do not use the appliance if any opening is blocked. Keep openings free of dust, lint, hair, and anything that may reduce airflow.
27. This appliance contains batteries that are replaceable only by qualified service personnel.
28. Follow all charging instructions. Do not charge the appliance outside the specified temperature range, as this may increase the risk of fire.
29. Keep batteries out of reach of children. Do not place batteries in the mouth. If swallowed, seek medical attention or contact local poison control immediately.

Symbols



For indoor use only



WEEE Information

All products bearing this symbol are waste electrical and electronic equipment (WEEE as in directive 2012/19/EU) which should not be mixed with unsorted household waste. Instead, you should protect human health and the environment by handing over your waste equipment to a designated collection point for the recycling of waste electrical and elc equipment, appointed by the government or local authorities. Correct disposal and rrecycling will help prevent potential negative consequences to the environment and hurman health. Please contact the installer or local authorities for more information aboutthe location as well as terms and conditions of such collection points.

We, Dreame Trading (Tianjin) Co., Ltd., hereby declares that this product is in compliance with the applicable Directives, European Norms and amendments. The full text of the EU declaration of conformity is available at the following internet address: <https://global.dreametech.com>

For detailed e-manual, please go to:

<https://global.dreametech.com/pages/user-manuals-and-faqs>

EN Product Overview

Packing List

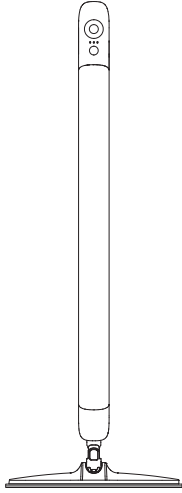

Main Body



Handle

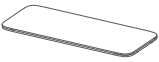

Mop Pad



Charging Cable



Cleaning Solution



Screwdriver



Screw

Product Introduction

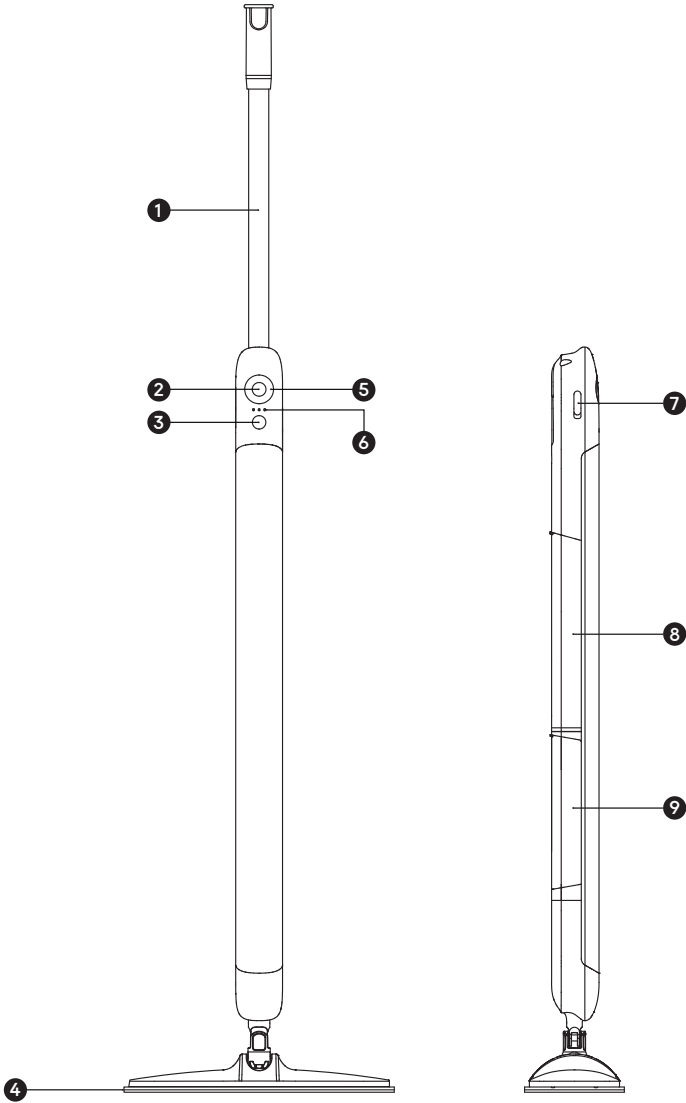

1 Handle

2 Water Level Control Button

3 Power Button

4 Mop Pad

5 Mode Indicator

6 Battery Indicator

7 Charging Port

8 Clean Water Tank

9 Used Water Tank

EN Installation & Charging

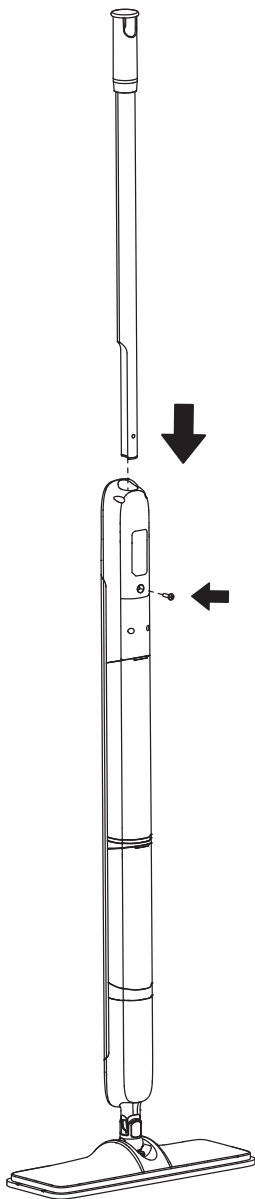

Insert handle. Insert the screw and tighten it.

Add Clean Water to the Clean Water Tank

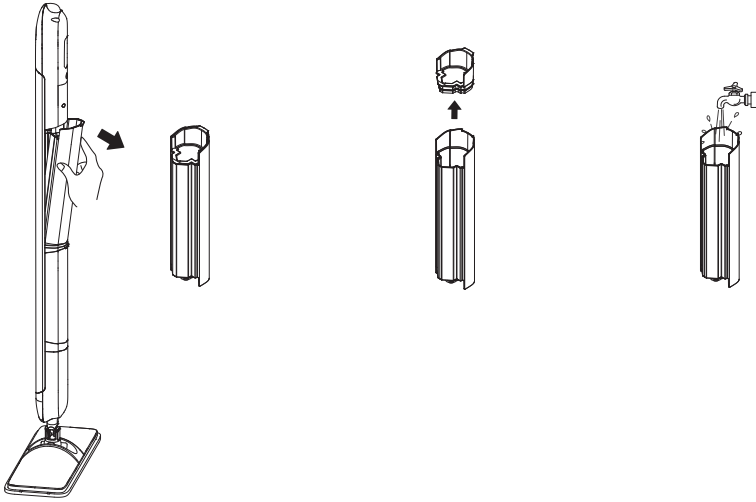

Remove the clean water tank, open the tank lid, and fill the tank with clean water.

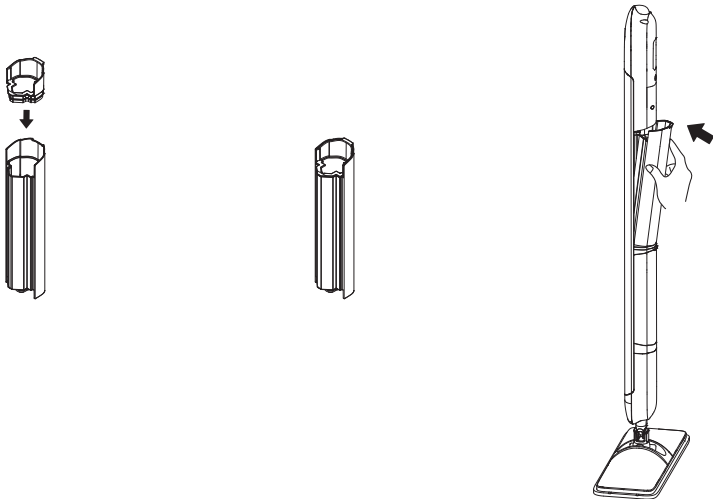

Close the tank lid and reinstall the clean water tank.

Empty and Clean the Used Water Tank

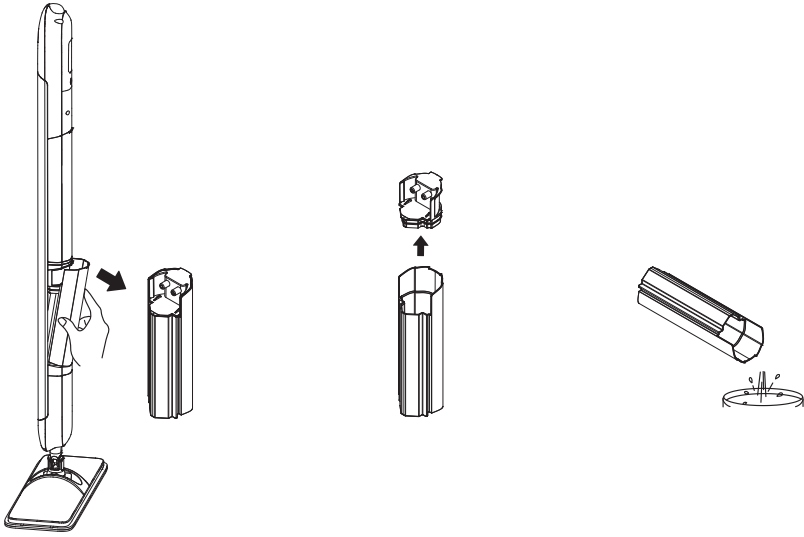

Remove the used water tank. Open the tank lid and drain the used water.

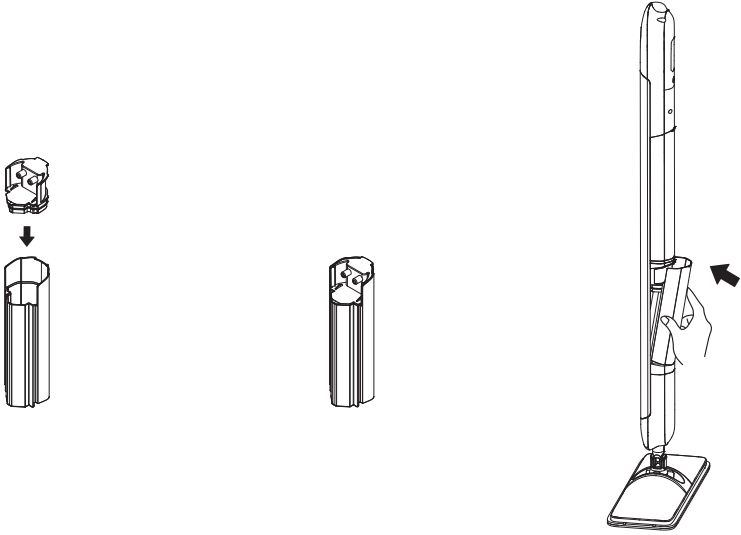

Close the tank lid securely, then reinstall the used water tank.

Mop Cleaning and Replacement

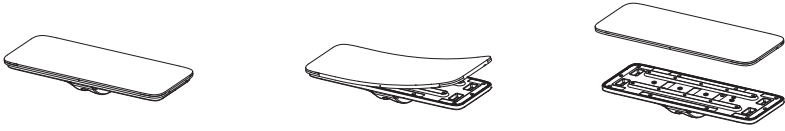

Place the mop horizontally with the top side facing up, then remove the mop pad to clean or replace it as needed.

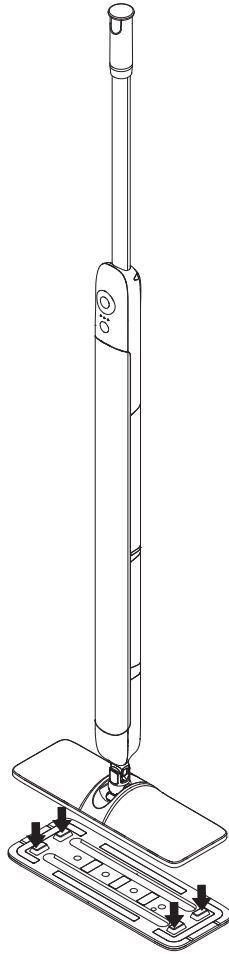





Align the mop's inlet and outlet holes with those of the mop, then press it on.

Mode Display









Note: Press and hold the power button for 1 second to turn on.

Mode Indicator





	Wiping Status	Light Mop Mode	Light blue ring light is on
		Deep Wash Mode	Deep blue ring light stays on
		Suction-Only Mode	The white ring light stays on
	Charging Status	The light blue ring flashes (water level indicator)	
	Fully Charged	The light blue ring (water level indicator) stays on	

Battery Indicator

Mode Indicator for Cleaning Status

	Three Indicator Lights for Cleaning Status	71% – 100%	Three lights (white always on)
		31% – 70%	Two lights (white always on)
		21% – 30%	Light 1 (white always on)
		Below 20%	One red indicator light flashes
	Charged State	Battery Level 0-30%	The white indicator lights flash in sequence
		Battery Level 31%-70%	The first white indicator light stays on, while the second and third white lights flash in sequence
		Battery Level 71%-99%	The first two white lights remain on, while the third white light flashes
		100% Power	Three white lights always on

Abnormal Indicators

	Abnormally high charging temperature	Three red power indicator lights remain on
	Abnormally high operating temperature	Three red power indicator lights flash
	Water pump malfunction	Power indicator lights 1 and 3 are flashing red
	Drainage pump malfunction	Power indicator lights 1 and 2 are flashing red

Specifications

MIRA MOP 10 Portable Floor Cleaner			
Model	HMF10A	Charging Time	≤ 4.5 hours
Rated Voltage	5 V 	Rated Power	5 W MAX
Clean Water Tank Capacity	340 mL	Used Water Tank Capacity	250 mL

Spis treści

Ważne zalecenia dotyczące bezpieczeństwa	13
Symbole	15
Opis produktu	16
Prezentacja produktu	17
Montaż i ładowanie	18
Wlej czystą wodę do zbiornika na czystą wodę	19
Opróżnianie i czyszczenie zbiornika zużytej wody	20
Czyszczenie i wymiana mopa	21
Wyświetlanie trybów	22
Wskaźnik stanu naładowania akumulatora	22
Wskaźniki błędów	23
Dane techniczne	23

Ważne zalecenia dotyczące bezpieczeństwa

Aby ograniczyć ryzyko porażenia prądem, pożaru lub obrażeń, przed użyciem urządzenia przeczytaj uważnie wszystkie instrukcje i zachowaj niniejszą instrukcję obsługi na przyszłość.

Ograniczenia użytkowania

1. To urządzenie nie jest przeznaczone do użytku przez osoby (w tym dzieci) o ograniczonych zdolnościach fizycznych, czuciowych lub umysłowych bądź nieposiadające doświadczenia i wiedzy, chyba że znajdują się pod nadzorem lub zostały poinstruowane w zakresie obsługi urządzenia przez osobę odpowiedzialną za ich bezpieczeństwo.
2. Dzieci powinny być pilnowane, aby uniemożliwić im zabawę urządzeniem.
3. To urządzenie może być używane przez dzieci w wieku od 8 lat oraz przez osoby o ograniczonych zdolnościach fizycznych, sensorycznych lub umysłowych, a także przez osoby nieposiadające doświadczenia i wiedzy, pod warunkiem, że są one nadzorowane lub zostały poinstruowane w zakresie bezpiecznego użytkowania i rozumieją związane z tym zagrożenia.
4. Dzieci nie powinny bawić się urządzeniem. Czyszczenie i konserwacja urządzenia nie powinno być wykonywane przez dzieci bez nadzoru.
5. Używaj tego urządzenia wyłącznie ze środkiem czyszczącym Dreame AWH10, przeznaczonym specjalnie dla tego modelu.
6. Nie instaluj, nie ładuj ani nie używaj urządzeń w łazienkach, w pobliżu basenów ani w wilgotnym otoczeniu.
7. Aby zapobiec niezamierzonemu uruchomieniu, przed podniesieniem, przenoszeniem lub transportem upewnij się, że przelącznik znajduje się w pozycji OFF. Przeniesienie urządzenia z palcem na przelączniku lub włączenie urządzenia może spowodować wypadek.
8. Postaw urządzenie na stabilnej, poziomej powierzchni. Nie należy używać urządzenia w tej samej pozycji, jeśli jest ono wyposażone w watek szczotkowy, a uchwyt nie jest ustawiony całkowicie pionowo. Nie przechowuj urządzeń w miejscu, w którym mogą zamarznąć.
9. Zawsze odłączaj urządzenie od gniazda elektrycznego przed czyszczeniem, serwisowaniem oraz wykonywaniem czynności konserwacyjnych. Upewnij się, że urządzenie jest wyłączone, aby zapobiec obrażeniom spowodowanym przez obracające się części.
10. Jeśli urządzenie ma być nieużywane przez dłuższy czas, odłącz je od zasilania i przechowuj je w suchym, wolnym od kurzu i owadów miejscu.
11. Plastikowe materiały opakowaniowe mogą stwarzać ryzyko uduszenia. Materiały opakowaniowe należy przechowywać w miejscu niedostępnym dla dzieci.
12. Nie obsługuj urządzenia bez prawidłowo zainstalowanych wszystkich akcesoriów.
13. Nie używaj urządzenia bez prawidłowo zainstalowanych wszystkich akcesoriów. Uszkodzone lub zmodyfikowane urządzenie może działać w sposób nieprzewidywalny i doprowadzić do pożaru, wybuchu lub obrażeń ciała.
14. Nie należy modyfikować ani próbować naprawiać urządzenia, z wyjątkiem przypadków

wskazanych w instrukcji obsługi i konserwacji.

15. Nie modyfikuj ani nie próbuj naprawiać urządzenia, z wyjątkiem sytuacji wskazanych w instrukcji użytkowania i konserwacji. Używaj urządzenia wyłącznie wewnątrz pomieszczeń, na twardych powierzchniach podłogowych bez dywanów, takich jak winyl, płytki lub lakierowane drewno.
16. W przypadku upuszczenia, uszkodzenia, pozostawienia na zewnątrz, zanurzenia w wodzie lub wadliwego działania urządzenia lub którejkolwiek części jego osprzętu, nie próbuj ich używać. Skontaktuj się z autoryzowanym centrum serwisowym w celu dokonania przeglądu lub naprawy.
17. Używaj urządzenia wyłącznie w sposób opisany w niniejszej instrukcji obsługi. Używaj wyłącznie osprzętu zalecanego przez producenta.
18. Nie wystawiaj urządzenia na działanie ognia ani zbyt wysokiej temperatury. Wystawienie na działanie zbyt wysokiej temperatury może spowodować wybuch.
19. Zlecaj serwisowanie wyłącznie wykwalifikowanemu personelowi naprawczemu przy użyciu identycznych części zamiennych. Pozwoli to zapewnić bezpieczeństwo urządzenia.
20. Urządzenia nie należy użytkować ani składować w miejscu, w którym panuje zbyt niska lub wysoka temperatura (poniżej 5° C /41° F lub powyżej 40° C /104° F).
21. Ładuj urządzenie wyłącznie w zakresie temperatur od 5° C do 40° C (od 41° F do 104° F).
22. Nie wolno zanurzać urządzenia w cieczach.
23. Upewnij się, że urządzenie jest wyłączone podczas transportu i, jeśli to możliwe, przechowywane w oryginalnym opakowaniu.
24. Używaj tego urządzenia ściśle zgodnie z instrukcjami zawartymi w niniejszej instrukcji obsługi. Niewłaściwe użytkowanie może skutkować uszkodzeniem mienia lub obrażeniami ciała.
25. Nie zbieraj łatwopalnych ani palnych cieczy, takich jak benzyna, ani nie używaj urządzenia w miejscach, w których takie substancje mogą występować.
26. Nie wkładaj żadnych przedmiotów do otworów. Nie należy używać urządzenia, gdy jakikolwiek otwór jest zablokowany. Czyść otwory z kurzu, kłaczek, włosów i wszystkiego, co może ograniczać przepływ powietrza.
27. To urządzenie zawiera baterie, które mogą być wymieniane wyłącznie przez wykwalifikowany personel serwisowy.
28. Należy przestrzegać wszystkich instrukcji ładowania. Nie ładować urządzenia poza określonym zakresem temperatur, ponieważ może to zwiększyć ryzyko pożaru.
29. Baterie należy przechowywać poza zasięgiem małych dzieci. Nie wkładać baterii do ust. W przypadku połknięcia natychmiast zasięgnąć pomocy medycznej lub skontaktować się z ośrodkiem informacji toksykologicznej.

Symbole



Wyłącznie do użytku wewnętrznego



Informacje dotyczące WEEE



Wszystkie produkty oznaczone tym symbolem stanowią zużyty sprzęt elektryczny i elektroniczny (WEE zgodnie z dyrektywą 2012/19/UE), którego nie należy mieszać z niesortowanymi odpadami domowymi. Chroniąc zdrowie ludzkie i środowisko, zużyty sprzęt elektryczny i elektroniczny należy przekazać do wyznaczonego przez władze lokalne punktu zajmującego się recyklingiem zużytego sprzętu tego rodzaju. Prawidłowa utylizacja i recykling pomogą zapobiec potencjalnym negatywnym konsekwencjom dla środowiska i zdrowia ludzkiego. Aby uzyskać dodatkowe informacje na temat lokalizacji takich punktów oraz ich ogólnych warunków, należy skontaktować się z instalatorem lub lokalnymi władzami.

My, Dreame Trading (Tianjin) Co., Ltd., niniejszym oświadczamy, że ten produkt jest zgodny z obowiązującymi dyrektywami oraz normami europejskimi i ich zmianami. Pełny tekst deklaracji zgodności UE jest dostępny pod następującym adresem internetowym: <https://global.dreametech.com>

Aby uzyskać szczegółową elektroniczną instrukcję obsługi, odwiedź: <https://global.dreametech.com/pages/user-manuals-and-faqs>

Opis produktu

Zawartość opakowania

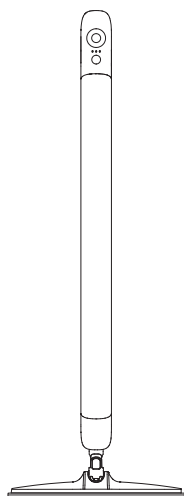

Jednostka główna



Uchwyt



Nakładka do mopa



Kabel ładowania

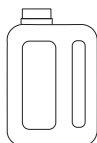

Środek czyszczący

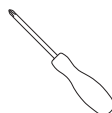

Śrubokręt



Śruba

Prezentacja produktu

PL

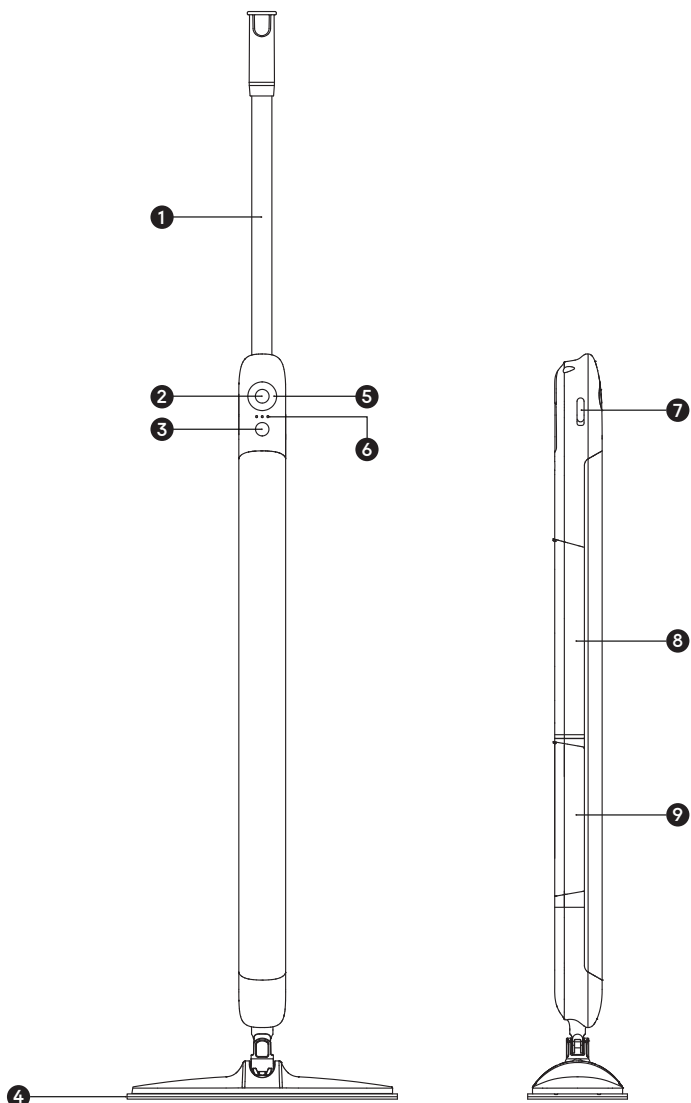

- | | | |
|--------------------|----------------------------------|---------------------------|
| 1 Uchwyt | 2 Przycisk kontroli poziomu wody | 3 Przycisk zasilania |
| 4 Nakładka do mopa | 5 Wskaźnik trybu | 6 Wskaźnik baterii |
| 7 Port ładowania | 8 Zbiornik na czystą wodę | 9 Zbiornik na brudną wodę |

Montaż i ładowanie

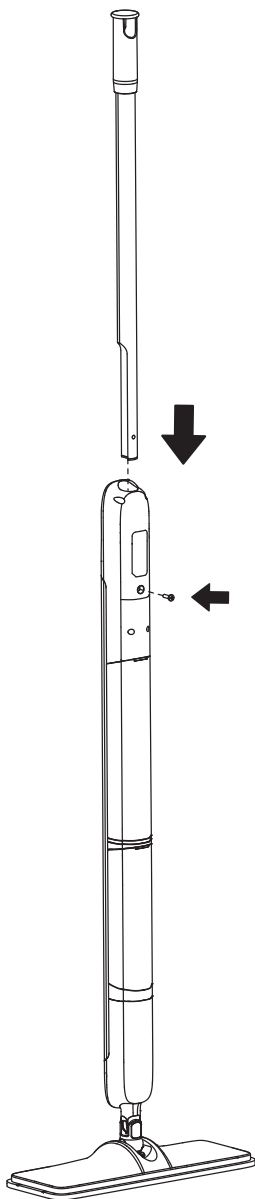

Włóż uchwyt. Wkręć śrubę i dokręć ją.

Wlej czystą wodę do zbiornika na czystą wodę

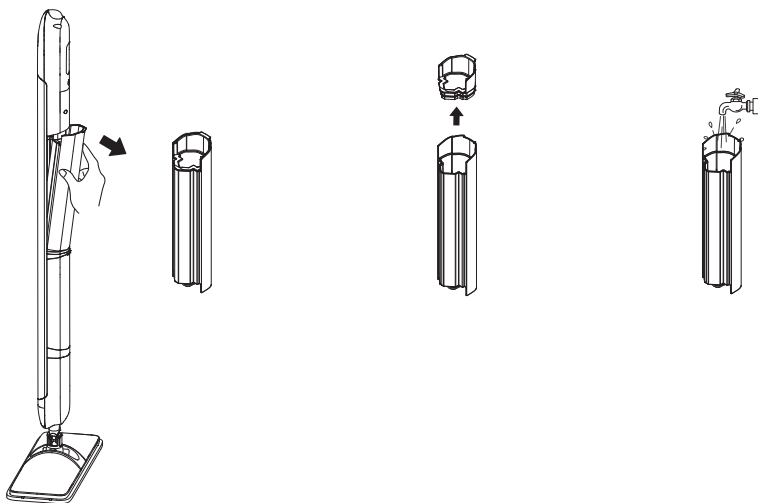

Wyjmij zbiornik na czystą wodę. Otwórz pokrywę zbiornika i napełnij go czystą wodą.

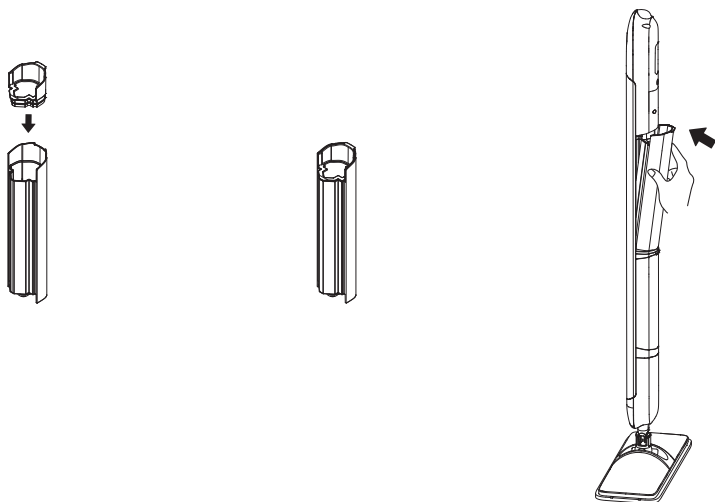

Zamknij pokrywę zbiornika, a następnie włóż zbiornik na czystą wodę z powrotem na miejsce.

Opróżnianie i czyszczenie zbiornika zużytej wody

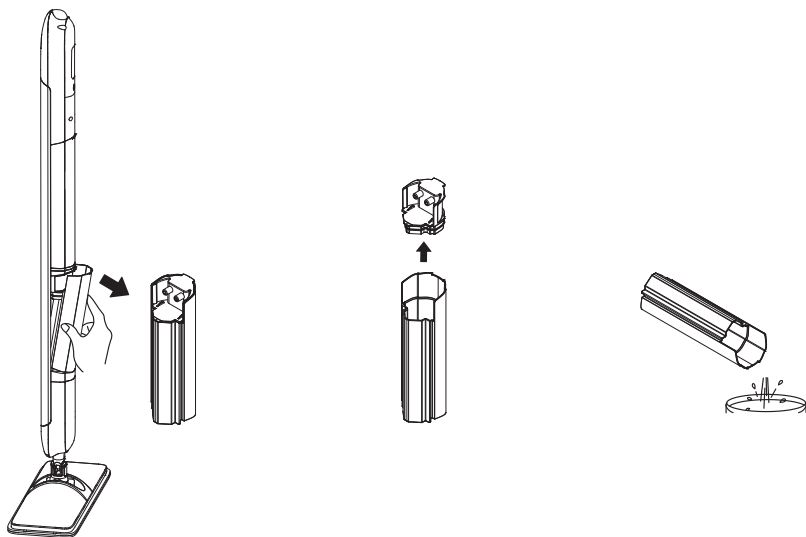

Wyjmij zbiornik na brudną wodę. Otwórz pokrywę zbiornika i wylej zużytą wodę.

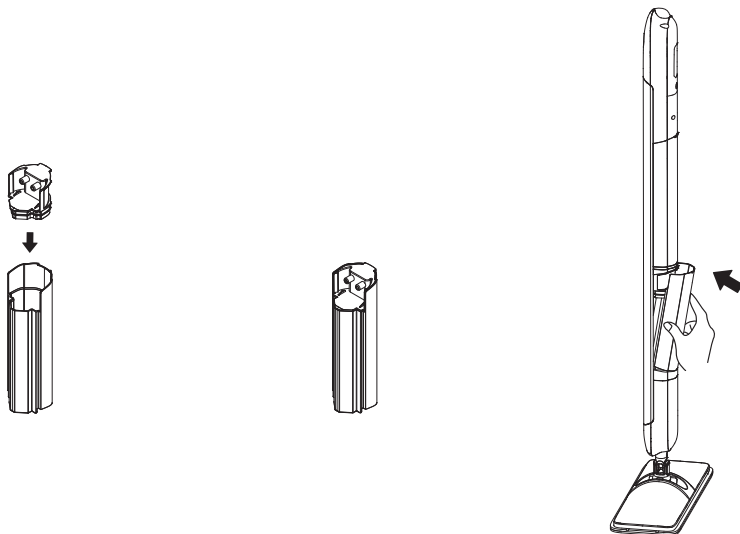

Dokładnie zamknij pokrywę zbiornika, a następnie włóż zbiornik na brudną wodę z powrotem na miejsce.

Czyszczenie i wymiana mopa

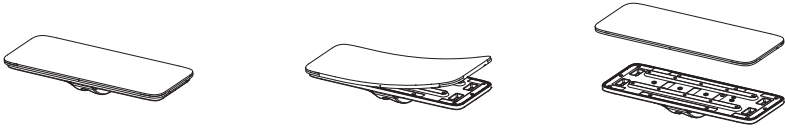

Umieść mopa poziomo stroną górną do góry, a następnie usuń nakładkę mopującą do czyszczenia lub wymiany w razie potrzeby.

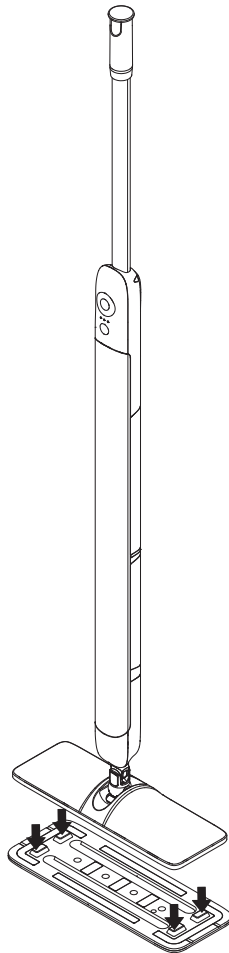





Wyrównaj otwory wlotowe i wylotowe mopa z odpowiednimi otworami w nakładce, a następnie ją przyciśnij.

Wyświetlanie trybów









Uwaga: Naciśnij i przytrzymaj przycisk zasilania przez 1 sekundę, aby włączyć urządzenie.

Wskaźnik trybu





	Status suszenia	Tryb lekkiego mopowania	Świeci jasnoniebieska lampka pierścieniowa.
		Tryb głębokiego mycia	Świeci stale ciemnoniebieska lampka pierścieniowa.
		Tylko tryb ssania	Świeci stale biała lampka pierścieniowa.
	Status ładowania	Migająca jasnoniebieska lampka pierścieniowa (wskaźnik poziomu wody)	
	W pełni naładowany	Świeci stale jasnoniebieska lampka pierścieniowa (wskaźnik poziomu wody)	

Wskaźnik stanu naładowania akumulatora

Wskaźnik trybu – status czyszczenia

	Trzy lampki wskaźnika statusu czyszczenia	71% – 100%	Trzy lampki (białe, świecą stale).
		31% – 70%	Dwie lampki (białe, świecą stale).
		21% – 30%	Lampka 1 (biała, świeci stale).
		Poniżej 20%	Jedna czerwona lampka wskaźnika miga.
	Status ładowania	Poziom naładowania baterii 0–30 %	Białe lampki wskaźnika migają kolejno.
		Poziom naładowania baterii 31%–70 %	Pierwsza biała lampka wskaźnika świeci stale, podczas gdy druga i trzecia migają kolejno.
		Poziom naładowania baterii 71%–99 %	Dwie pierwsze białe lampki świecą stale, natomiast trzecia biała lampka miga.
		100 % naładowania	Trzy białe lampki świecą stale.

Wskaźniki błędów

	Nieprawidłowo wysoka temperatura ładowania	Trzy czerwone lampki zasilania świecą stale.
	Nieprawidłowo wysoka temperatura pracy	Trzy czerwone lampki zasilania migają.
	Błąd pompy wodnej	Lampki zasilania 1 i 3 migają czerwonym światłem.
	Błąd pompy odpływowej	Lampki zasilania 1 i 2 migają czerwonym światłem.

Dane techniczne

MIRA MOP 10 Przenośny odkurzacz mopujący			
Model	HMF10A	Czas ładowania	≤ 4,5 godziny
Napięcie nominalne	5 V $\overline{=}$	Prąd znamionowy	5 W maks
Pojemność zbiornika na czystą wodę	340 ml	Pojemność zbiornika na brudną wodę	250 ml

Innehåll

Viktiga säkerhetsanvisningar	25
Symboler	26
Produktöversikt	27
Introduktion till produkten	28
Installation och laddning	29
Tillsätt rent vatten i renvattentanken	30
Töm och rengör vattenbehållaren för smutsigt vatten	31
Rengöra och byta moppen	32
Lägesskärm	33
Batterinivåindikator	33
Indikatorer för onormal drift	34
Specifikationer	34

Viktiga säkerhetsanvisningar

Läs alla anvisningar noggrant innan apparaten används för att reducera risken för elektrisk stöt, brand eller personskada. Du bör även spara den här användarhandboken för framtida referens.

Användningsbegränsningar

1. Den här apparaten är inte avsedd att användas av personer (inklusive barn) med nedsatt fysisk, sensorisk eller mental förmåga, eller brist på erfarenhet och kunskap, såvida de inte har fått tillsyn eller instruktioner om hur apparaten ska användas av en person som ansvarar för deras säkerhet.
2. Barn bör hållas under uppsikt så att de inte leker med apparaten.
3. Den här apparaten kan användas av barn från 8 år och personer med nedsatt fysisk, sensorisk eller mental förmåga eller brist på erfarenhet och kunskap om de har tillsyn eller har fått anvisningar om hur apparaten används på ett säkert sätt och förstår de faror som kan uppstå.
4. Barn får inte leka med apparaten. Rengöring och underhåll får inte utföras av barn utan tillsyn.
5. Den här apparaten får endast användas med rengöringsmedlet Dreame AWH10, som är speciellt framtaget för den här modellen.
6. Du får inte installera, ladda eller använda apparater i badrum, nära pooler eller i fuktiga omgivningar.
7. Innan du lyfter upp, bär eller transporterar apparaten ska du säkerställa att strömbrytaren är i läget AV för att förhindra oavsiktlig uppstart. Om du bär apparaten med fingret på strömbrytaren eller slår på den kan detta leda till personskada.
8. Placera apparaten på en stabil och horisontell yta. Använd inte apparaten i samma läge om den är utrustad med en borstvals och handtaget inte är helt upprätt. Förvara inte apparater på en plats där temperaturen kan bli under 0° C.
9. Koppla alltid bort apparaten från vägguttaget innan rengöring, service eller underhåll utförs. Säkerställ att apparaten är avstängd för att förhindra personskador på grund av roterande komponenter.
10. Om apparaten inte ska användas under en längre tidsperiod ska den kopplas bort och förvaras på en torr och dammfri plats som är fri från insekter.
11. Förpackningsmaterial i plast kan utgöra en kvävningsrisk. Allt förpackningsmaterial ska förvaras utom räckhåll för barn.
12. Använd apparaten endast med alla tillbehör korrekt monterade.
13. Använd inte en apparat som är skadad eller modifierad. En apparat som är skadad eller modifierad kan uppvisa icke förväntade beteenden som kan leda till brand, explosion eller personskada.
14. Försök inte ändra eller reparera apparaten på andra sätt än vad som anges i bruks- och skötselanvisningarna.
15. Apparaten får endast användas inomhus och på hårda golv utan mattor såsom vinyl, kakel eller lackat trä. Undvik att köra över lösa föremål eller mattkanterna då detta kan få borstvalsen att stanna och orsaka skador.
16. Undvik att använda apparaten om ett av dess tillbehör har tappats, skadats, lämnats utomhus, sänkts ned i vatten eller inte fungerar korrekt. Kontakta en auktoriserad serviceverkstad om inspektion eller reparation behövs.

17. Apparaten ska användas endast enligt beskrivningen i den här användarhandboken. Använd endast tillverkarens rekommenderade tillbehör.
18. Utsätt inte apparaten för eld eller för höga temperaturer. Om den utsätts för eld eller höga temperaturer kan en explosion uppstå.
19. Säkerställ att service utförs av en behörig reparatör som endast använder originalreservdelar. Detta bidrar till att apparaten fortsatt är säker.
20. Använd eller förvara inte apparaten i mycket varma eller kalla omgivningar (under 5° C /41° F eller över 40° C /104° F).
21. Apparaten bör endast laddas inom temperaturintervallet 5 till 40° C (41 till 104° F).
22. Sänk inte ned apparaten i vätska.
23. Under transport bör du säkerställa att apparaten är avstängd och om möjligt bör den förvaras i originalförpackningen.
24. Den här produkten ska användas endast i enlighet med anvisningarna i användarhandboken. Felaktig användning kan leda till skada på egendom eller personskada.
25. Sug inte upp brandfarliga eller lättantändliga vätskor såsom bensin. Apparaten får dessutom inte användas i områden där sådana ämnen kan vara närvarande.
26. För inte in föremål i öppningar. Använd inte apparaten om en öppning är blockerad. Håll öppningarna fria från damm, ludd, hår och annat som kan reducera luftflödet.
27. Den här apparaten innehåller batterier som endast kan bytas ut av en behörig reparatör.
28. Följ alla anvisningar gällande laddning. Ladda inte apparaten utanför det indikerade temperaturintervallet då risken för brand kan öka.
29. Förvara batterier utom räckhåll för barn. Stoppa inte batterier i munnen. Om ett batteri förtärs ska du omedelbart uppsöka läkarvård eller kontakta den lokala giftinformationscentralen.

Symboler



Endast för inomhusbruk



WEEE-information



Alla apparater som bär denna symbol räknas som elektrisk/elektronisk utrustning (WEEE enligt direktiv 2012/19/EU) och får inte kasseras med osorterat hushållsavfall. Du bör istället skydda människors hälsa och miljön genom att överlämna din uttjänta utrustning till en lämplig återvinningscentral som har utsetts av berörda myndigheter för hantering av avfall från elektrisk och elektronisk utrustning. Korrekt avfallshantering och åtgärder hjälper till att förhindra potentiella negativa konsekvenser för miljön och människors hälsa. Kontakta installatören eller lokala myndigheter om du vill ha mer information om plisamt villkoren för sådana insamlingsställen.

Vi, Dreame Trading (Tianjin) Co., Ltd., försäkrar härmed att den här produkten uppfyller kraven i tillämpliga direktiv, europeiska standarder och tillägg. Den fullständiga texten till EU-försäkran om överensstämmelse kan hittas på följande webbadress: <https://global.dreameotech.com>

En utförlig e-användarhandbok kan hittas på:
<https://global.dreameotech.com/pages/user-manuals-and-faqs>

Produktöversikt

Leveransomfattning

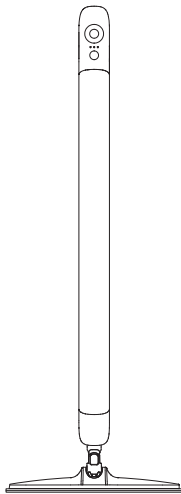

Huvudenhet



Handtag

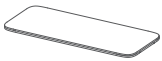

Moppdyna



Laddningsladd



Rengöringsmedel



Skruvmejsel



Skruv

SV Introduktion till produkten

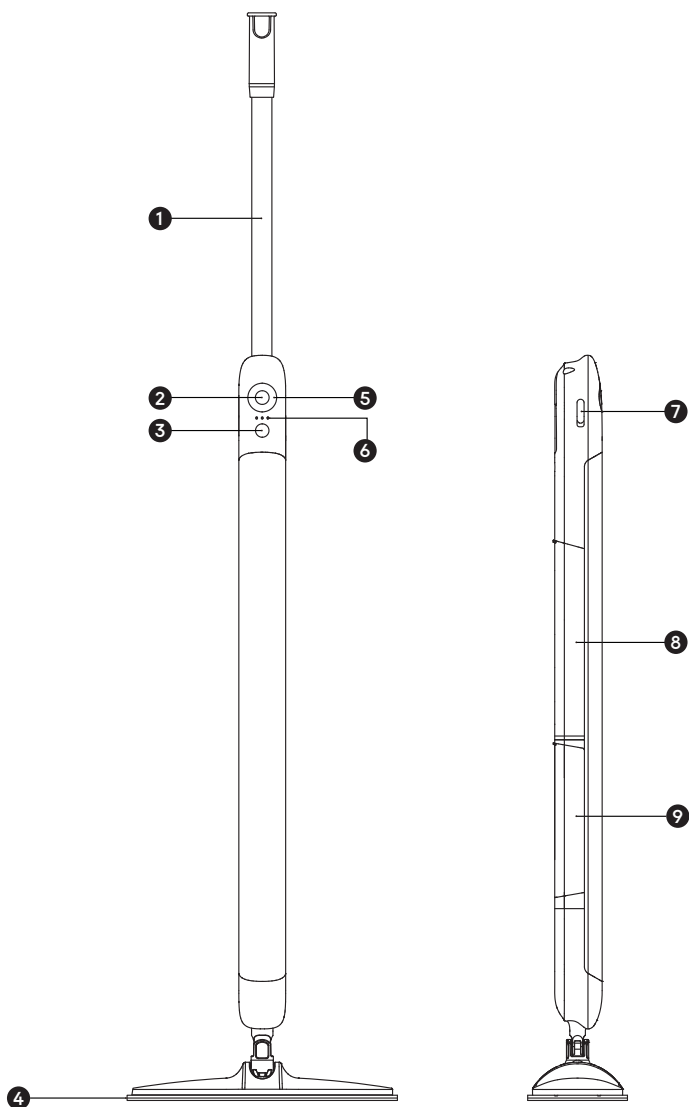

1 Handtag

2 Knapp för kontroll av vattennivå

3 Strömbrytare

4 Moppdyna

5 Lägesindikator

6 Batterinivåindikator

7 Laddningsport

8 Vattenbehållare för rent vatten

9 Vattenbehållare för smutsigt vatten

Installation och laddning

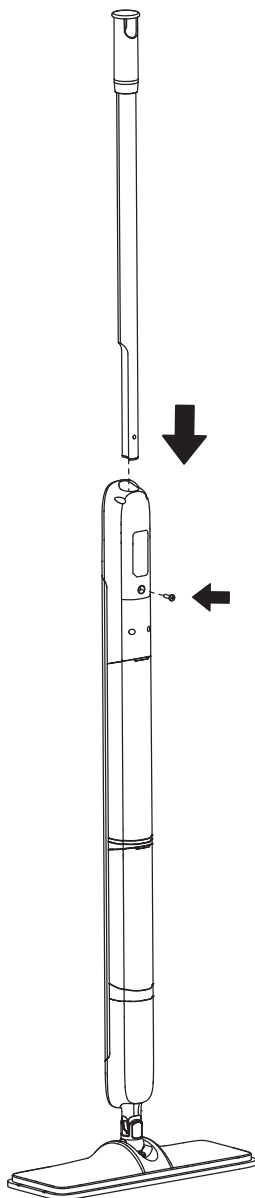

Sätt i handtaget.. Sätt i skruven och dra åt den.

Tillsätt rent vatten i renvattentanken

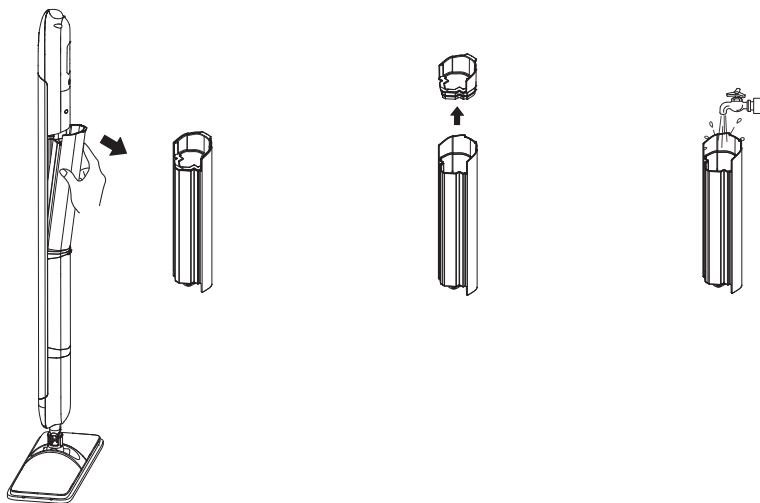

Ta bort vattenbehållare för smutsigt vatten. Öppna locket på behållaren och töm ut det smutsiga vattnet.

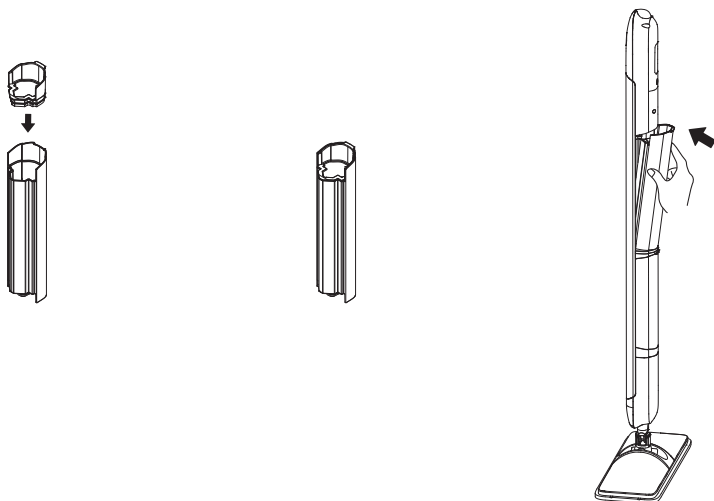

Stäng locket på behållaren ordentligt och montera sedan tillbaka vattenbehållaren för smutsigt vatten.

Töm och rengör vattenbehållaren för smutsigt vatten

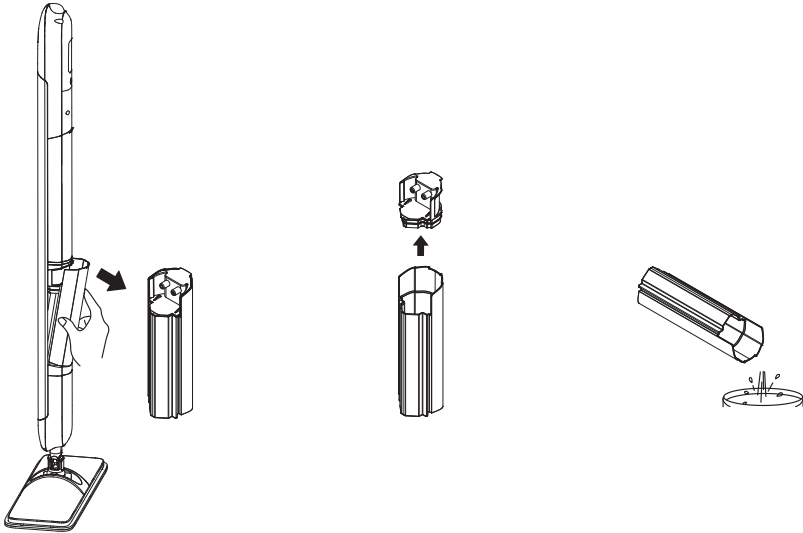

Ta bort renvattentanken. Öppna locket på tanken och fyll den med rent vatten.

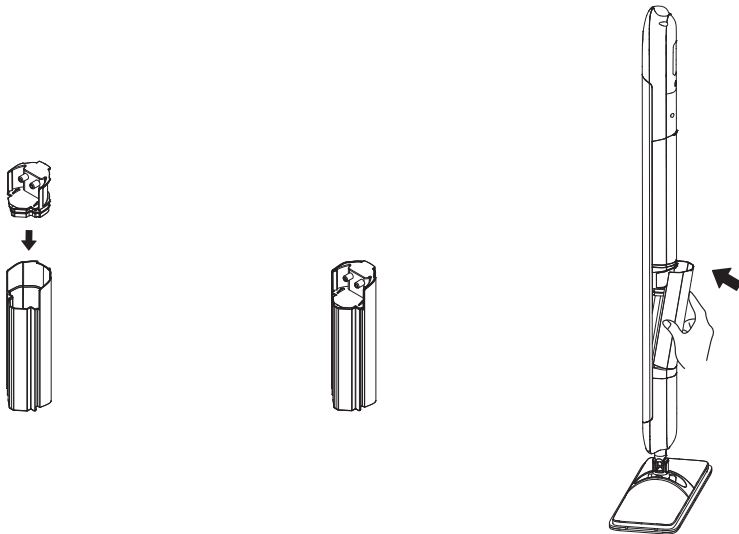

Stäng locket på tanken och montera sedan tillbaka renvattentanken.

SV Rengöra och byta moppen

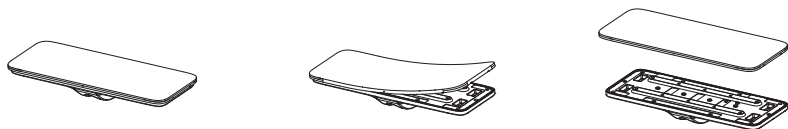

Placera moppen horisontellt med ovansidan uppåt och ta sedan bort moppdynan för att rengöra den. Alternativt kan du byta ut den efter behov.

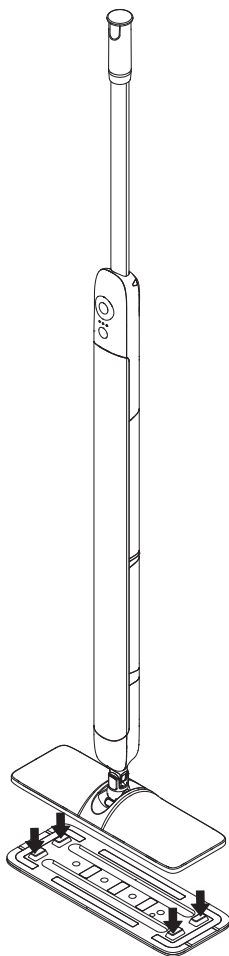

Justera moppens inlopps- och utloppshål med moppdynan och tryck sedan fast den.

Lägesskärm









Observera: Håll in strömbrytaren i 1 sekund för att slå på enheten.

Lägesindikator

	Rengöringsstatus	Läget Lätt mopning	Ringindikatorn lyser ljusblått
		Läget Djuprengöring	Ringindikatorn lyser mörkblått
		Läget Endast sugning	Ringindikatorn lyser vitt
	Laddningsstatus	Ringindikatorn blinkar ljusblått (vattennivåindikator)	
	Fulladdad	Ringindikatorn lyser ljusblått (vattennivåindikator)	

Batterinivåindikator

Lägesindikator för rengöringsstatus

	Tre indikatorer för rengöringsstatus	71% – 100%	Tre indikatorer (lyser fast vitt)
		31% – 70%	Två indikatorer (lyser fast vitt)
		21% – 30%	En indikator (lyser fast vitt)
		Under 20%	En indikator blinkar rött
	Ladestatus	Batterinivå 0–30 %	Indikatorn blinkar vitt i sekvens
		Batterinivå 31 %–70 %	Den första indikatorn lyser fast vitt medan den andra och tredje blinkar i sekvens
		Batterinivå 71 %–99 %	De första två indikatorerna lyser fast vitt medan den tredje blinkar
		100 % strøm	De tre indikatorerna lyser fast vitt

Indikatorer för onormal drift

○ ○ ○	Onormalt hög laddningstemperatur	Tre strömindikatorer lyser fast rött
☀ ☀ ☀	Onormalt hög driftstemperatur	Tre strömindikatorer blinkar rött
☀ ○ ☀	Onormal drift på vattenpumpen	Den första och tredje strömindikatorn blinkar rött
☀ ☀ ○	Onormal drift på dräneringspumpen	Den första och andra strömindikatorn blinkar rött

Specifikationer

MIRA MOP 10 Bärbar golvrengörare			
Modell	HMF10A	Laddningstid	≤ 4,5 timmar
Märkspänning	5 V ---	Märkeffekt	5 W MAX
Kapaciteten på vattenbehållaren för rent vatten	340 mL	Kapaciteten på vattenbehållaren för smutsigt vatten	250 mL

Innholds

Viktige sikkerhetsinstruksjoner	36
Symboler	37
Produktoversikt	38
Presentasjon av produktet	39
Installasjon og ladning	40
Fyll renavannstanken med rent vann	41
Tøm og rengjør skittenvannstanken	42
Rengjøring og utskifting av mopp	43
Modusvisning	44
Batteri-indikator	44
Unormale indikatorer	45
Spesifikasjoner	45

Viktige sikkerhetsinstruksjoner

For å redusere risikoen for elektrisk støt, brann eller personskade, les alle instruksjoner nøye før du bruker dette apparatet, og ta vare på denne bruksanvisningen for fremtidig referanse.

Bruksbegrensninger

1. Dette apparatet er ikke beregnet for bruk av personer (inkludert barn) med reduserte fysiske, sensoriske eller mentale evner, eller manglende erfaring og kunnskap, med mindre de har fått tilsyn eller instruksjoner om bruk av apparatet av en person som er ansvarlig for deres sikkerhet.
2. Barn bør holdes under oppsyn for å sikre at de ikke leker med apparatet.
3. Dette apparatet kan brukes av barn fra 8 år og oppover, og av personer med reduserte fysiske, sensoriske eller mentale evner, eller manglende erfaring og kunnskap, forutsatt at de er under tilsyn eller har fått opplæring i sikker bruk og forstår farene som er involvert.
4. Barn skal ikke leke med apparatet. Rengjøring og brukervedlikehold må ikke utføres av små barn uten tilsyn.
5. Bruk dette apparatet kun sammen med Dreame AWH10-rengjøringsmiddel som er spesielt utviklet for denne modellen.
6. Ikke installer, lad eller bruk apparatet på bad, nær bassenger eller i våte omgivelser.
7. For å hindre utilsiktet oppstart, sørg for at bryteren står i AV-posisjon før du løfter, bærer eller transporterer apparatet. Bæring av apparatet med fingeren på bryteren eller å slå det på mens du bærer det, kan føre til personskade.
8. Plasser apparatet på et stabilt og horisontalt underlag. Ikke bruk apparatet i samme posisjon det er utstyrt med en rullebørste og håndtaket ikke er helt oppreist. Ikke oppbevar apparater på steder hvor det kan fryse.
9. Koble alltid apparatet fra stikkkontakten før rengjøring, service eller vedlikehold. Sørg for at apparatet er slått av for å unngå skade fra roterende deler.
10. Koble fra apparatet og oppbevar det i et tørt, støvfritt og insektfritt miljø hvis det ikke skal brukes over lengre tid.
11. Plastemballasjematerialer kan utgjøre en kvelningsfare. Hold all emballasje borte fra barn.
12. Ikke bruk apparatet uten at alt tilbehør er riktig installert.
13. Ikke bruk et skadet eller modifisert apparat. Et skadet eller modifisert apparat kan vise uforutsigbar atferd som kan resultere i brann, eksplosjon eller skade.
14. Ikke modifier eller forsøk å reparere apparatet, med mindre det er angitt i bruks- og vedlikeholdsanvisningen.
15. Bruk apparatet kun innendørs, på harde gulv uten tepper, som vinyl, fliser eller forseglet tre. Unngå å kjøre over løse gjenstander eller kantene på løse tepper, da dette kan stoppe børsterullen og forårsake skade..
16. Hvis apparatet eller et tilbehør har blitt mistet i bakken, skadet, stått utendørs, vært nedsenket i vann eller ikke fungerer som det skal, må du ikke forsøke å bruke det. Kontakt et autorisert servicesenter for inspeksjon eller reparasjon.
17. Bruk apparatet kun som beskrevet i bruksanvisningen. Bruk kun tilbehør som er anbefalt av produsenten.
18. Ikke utsett apparatet for flammer eller for høy temperatur. Eksponering for eller

temperatur kan forårsake en eksplosjon.

19. La kun kvalifisert servicepersonell utføre reparasjoner med identiske reservedeler. Dette sikrer at sikkerheten til apparatet opprettholdes.
20. Ikke bruk eller oppbevar apparatet i ekstremt varme eller kalde omgivelser (under 5° C (41° F) eller over 40° C (104° F)).
21. Lad apparatet kun innenfor temperaturområdet 5° C til 40° C (41° F til 104° F).
22. Apparatet må aldri senkes i væske.
23. Sørg for at apparatet er slått av under transport og, om mulig, oppbevares i originalemballasjen.
24. Bruk dette apparatet strengt i henhold til instruksjonene i denne bruksanvisningen. Feil bruk kan føre til materielle skader eller personskaade.
25. Ikke sug opp brennbare eller eksplosive væsker som bensin, og ikke bruk apparatet i områder der slike stoffer kan være til stede.
26. Ikke sett gjenstander inn i åpninger. Ikke bruk apparatet hvis en åpning er blokkert. Hold åpninger frie for støv, lo, hår og alt som kan hemme luftstrømmen.
27. Dette apparatet inneholder batterier som kun kan skiftes av kvalifisert servicepersonell.
28. Følg alle ladeinstruksjoner. Ikke lad apparatet utenfor det angitte temperaturområdet, da dette kan øke risikoen for brann.
29. Hold batteriene utenfor rekkevidden til små barn. Ikke legg batterier i munnen. Ved svelging, søk umiddelbart medisinsk hjelp eller kontakt Giftinformasjonen.

Symboler



Kun for innendørs bruk



WEEE-informasjon

Alle produkter med dette symbolet er elektrisk og elektronisk avfall (WEEE som i direktiv 2012/19/EU) som ikke skal blandes med usortert husholdningsavfall. Istedet bør du beskytte menneskers helse og miljøet ved å overlevere avfallet ditt til et utpekt innsamlingssted for resirkulering av avfall av elektrisk og elektronisk utstyr, utpekt av myndighetene eller lokale myndigheter. Korrekt avfallsbehandling og resirkulering bidrar til å forhindre potensielle negative konsekvenser for miljøet og menneskers helse. Ta kontakt med installatøren eller lokale myndigheter for mer informasjon om stedet samt vilkår og betingelser for slike innsamlingssteder.

Vi, Dreame Trading (Tianjin) Co., Ltd. erklærer herved at dette produktet er i samsvar med gjeldende direktiver og europeiske normer og tillegg. Den fullstendige teksten til EU-samsvarserklæringen er tilgjengelig på følgende internettsadresse: <https://global.dreametech.com>

For en detaljert elektronisk bruksanvisning kan du besøke: <https://global.dreametech.com/pages/user-manuals-and-faqs>

Produktoversikt

Pakkeliste

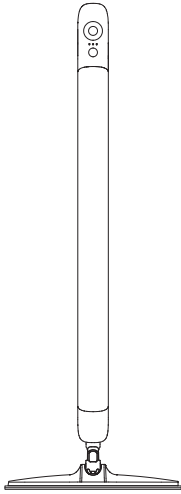

Hoveddel



Håndtak



Moppepute



Ladekabel



Vaskemiddel



Skrutrekker



Skruv

Presentasjon av produktet

NO

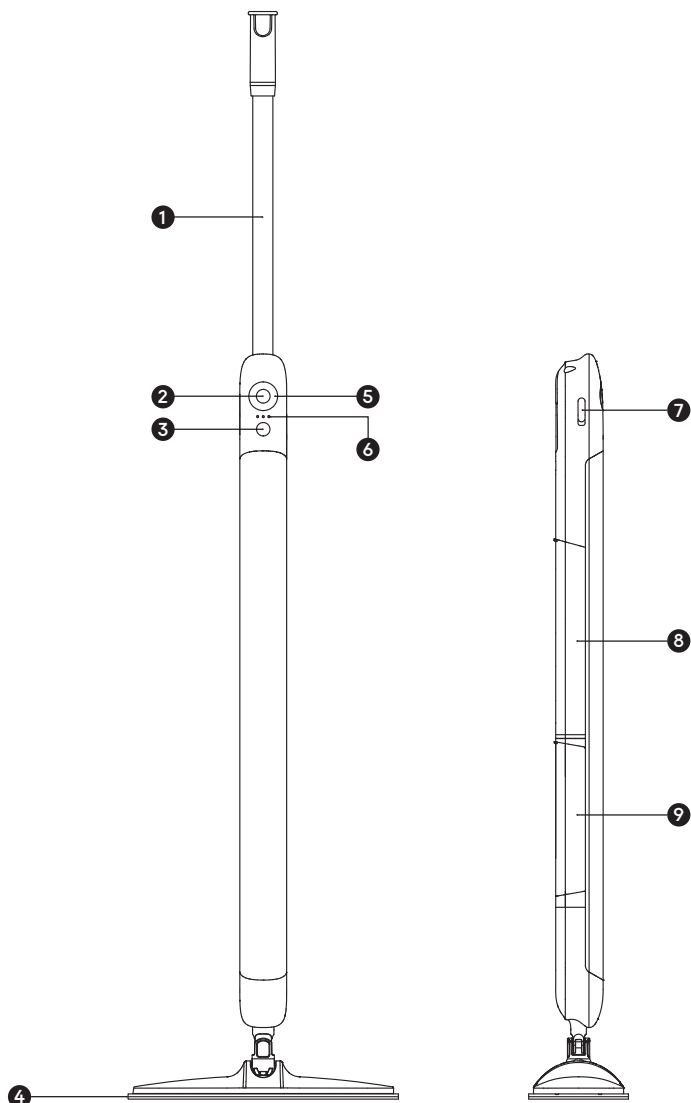

1 Håndtak

2 Kontrollknapp for vannnivå

3 Strømknapp

4 Moppepute

5 Modusindikator

6 Batteri-indikator

7 Ladeport

8 Rentvannstank

9 Skittenvannstank

NO Installasjon og ladning

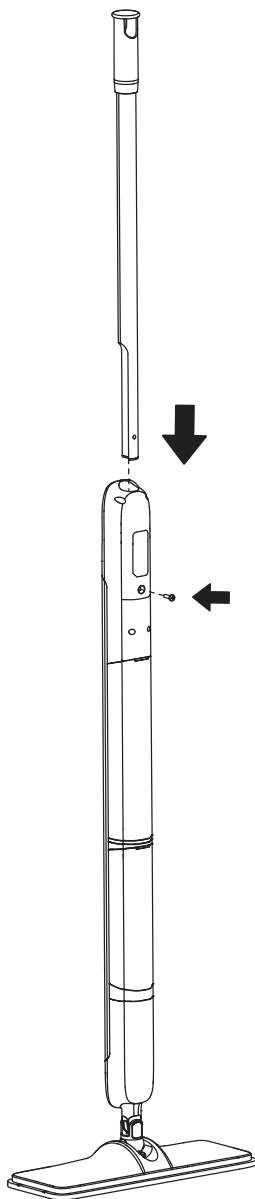

Sett inn håndtaket. Sett inn skruen og stram den.

Fyll renavannstanken med rent vann

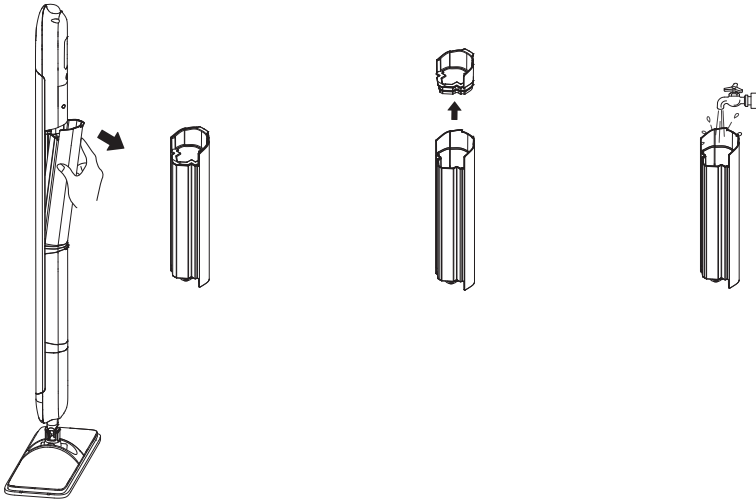

Fjern renavannstanken. Åpne tanklokket og fyll tanken med rent vann.

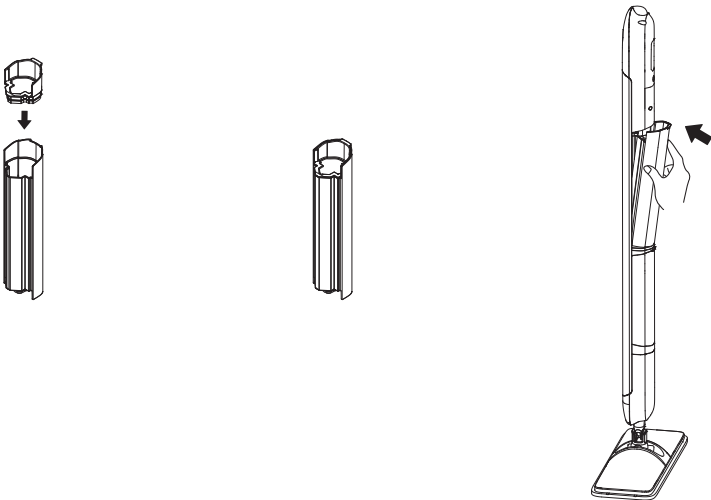

Lukk tanklokket godt, og sett deretter renavannstanken tilbake på plass.

Tøm og rengjør skittenvannstanken

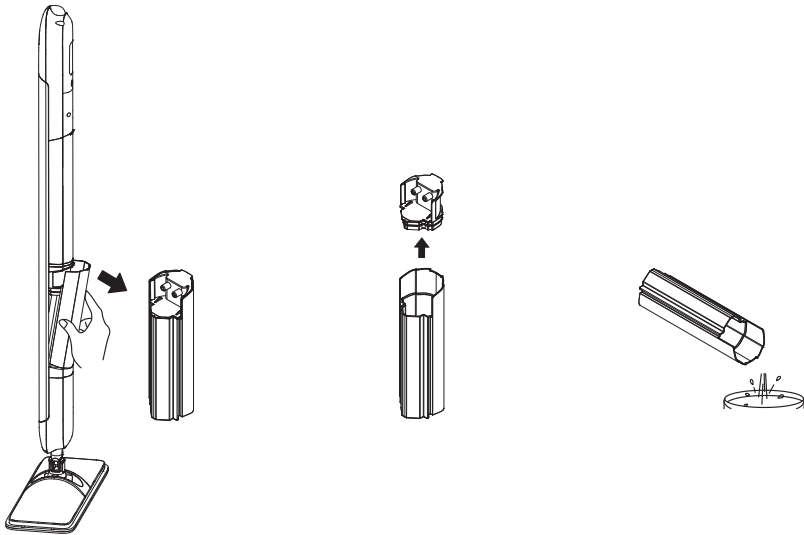

Fjern skittenvannstanken. Åpne tanklokket og tøm ut brukt vann.

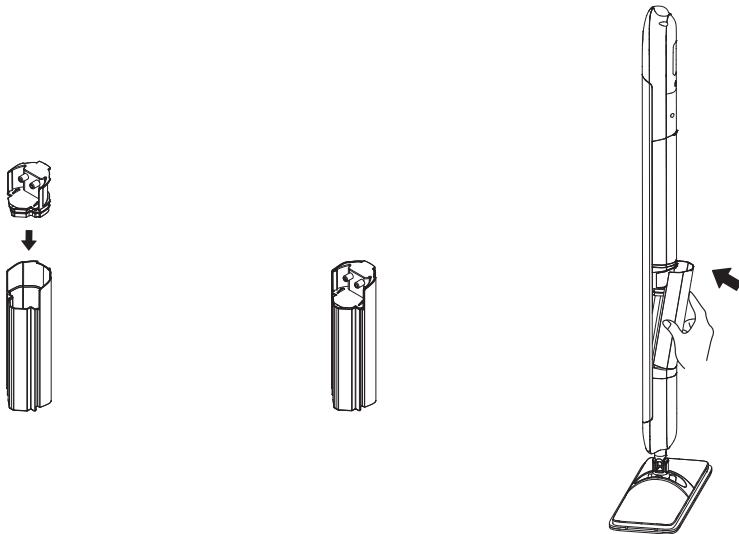

Lukk tanklokket godt, og sett deretter skittenvannstanken tilbake på plass.

Rengjøring og utskifting av mopp

NO

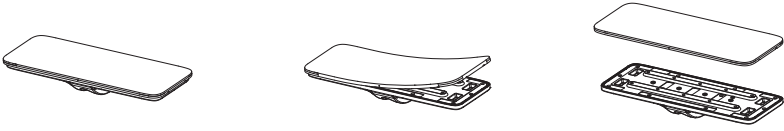

Plasser moppen horisontalt med oversiden opp, og fjern deretter moppeputen for rengjøring eller utskifting etter behov.

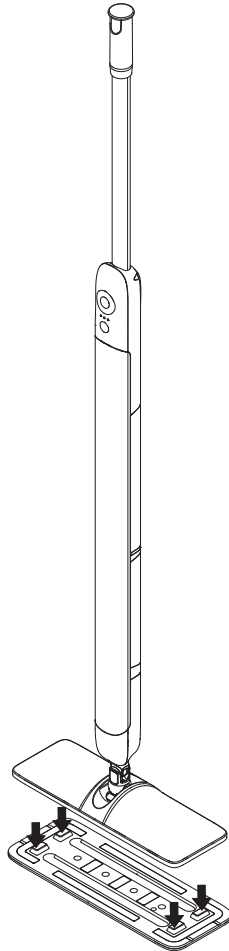





Rett inn moppens innløps- og utløpshull med hullene på moppen, og trykk den deretter på plass.

Modusvisning









Merk: Hold inne av/på-knappen i 1 sekund for å slå på enheten.

Modusindikator

	Tørkestatus	Lett moppemodus	Den lyseblå ringlampen lyser
		Dypvaskemodus	Den mørkeblå ringlampen lyser konstant
		Kun sugemodus	Den hvite ringlampen lyser konstant
	Ladestatus	Den lyseblå ringlampen blinker (vannnivåindikator)	
	Fullt ladet	Den lyseblå ringlampen (vannnivåindikator) lyser konstant	

Batteri-indikator

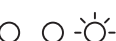
Modusindikator for rengjøringsstatus

	Tre indikatorlamper for rengjøringsstatus	71% – 100%	Tre lamper (hvite, lyser konstant)
		31% – 70%	To lamper (hvite, lyser konstant)
		21% – 30%	Lampe 1 (hvit, lyser konstant)
		Below 20%	Én rød indikatorlampe blinker
	Ladestatus	Batterinivå 0–30 %	De hvite indikatorlampene blinker i rekkefølge
		Batterinivå 31%–70 %	Den første hvite indikatorlampen lyser konstant, mens den andre og tredje blinker i rekkefølge
		Batterinivå 71%–99 %	De to første hvite lampene lyser konstant, mens den tredje hvite lampen blinker
		100 % strøm	Tre hvite lamper lyser konstant

Unormale indikatorer

○ ○ ○	Unormalt høy ladetemperatur	Tre røde strømindikatorlamper lyser konstant
☀ ☀ ☀	Unormalt høy driftstemperatur	Tre røde strømindikatorlamper blinker
☀ ○ ☀	Feil på vannpumpe	Strømindikatorlampe 1 og 3 blinker rødt
☀ ☀ ○	Feil på dreneringspumpe	Strømindikatorlampe 1 og 2 blinker rødt

Spesifikasjoner

MIRA MOP 10 Bärbar golvrennere			
Modell	HMF10A	Ladetid	≤ 4,5 timer
Nominell spenning	5 V==	Nominell strøm	5 W MAX
Rentvannstankens kapasitet	340 mL	Skittenvannstankens kapasitet	250 mL



Website: <https://global.dreametech.com>
Manufactured by: Dreame Trading (Tianjin) Co., Ltd.
Made in China

