



Electrolux



electrolux.com/register



LKR5000S0W

SV Bruksanvisning | **Spis**



Välkommen till Electrolux! Tack för att du har valt en av våra produkter.



Få tips om användning, broschyrer, felsökning, service- och reparationsinformation:
www.electrolux.com/support

Med reservation för ändringar.

INNEHÅLL

1. SÄKERHETSINFORMATION.....	2
2. SÄKERHETSANVISNINGAR.....	5
3. INSTALLATION.....	7
4. PRODUKTBEKRIVNING.....	10
5. FÖRE FÖRSTA ANVÄNDNING.....	10
6. HÅLL – DAGLIG ANVÄNDNING.....	11
7. HÅLL – RÅD OCH TIPS.....	12
8. HÅLL – UNDERHÅLL OCH RENGÖRING.....	14
9. UGN – DAGLIG ANVÄNDNING.....	14
10. UGN – ANVÄNDA TILLBEHÖREN.....	15
11. UGN – RÅD OCH TIPS.....	16
12. UGN – UNDERHÅLL OCH RENGÖRING.....	19
13. FELSÖKNING.....	21
14. ENERGIEFFEKTIVITET.....	22
15. MILJÖSKYDD.....	24

1. ⚠ SÄKERHETSINFORMATION

Läs bifogade instruktioner noga före installation och användning av produkten. Tillverkaren är inte ansvarig för eventuella personskador eller andra skador som uppkommit till följd av felaktig installation eller användning. Förvara alltid bruksanvisningen på en säker och tillgänglig plats för framtida behov.

1.1 Säkerhet för barn och personer med funktionsnedsättning

- Denna produkt kan användas av barn från 8 års ålder och uppåt, och av personer med nedsatt fysisk, sensorisk eller mental förmåga, samt personer med bristande erfarenhet och kunskap om de övervakas eller instrueras om hur produkten används på ett säkert sätt och förstår de risker som är förknippade med användningen. Barn under 8 år

eller personer med mycket omfattande och komplexa funktionsnedsättningar ska inte vistas i närheten av produkten utan ständig uppsikt.

- Barn ska övervakas så att de inte leker med maskinen.
- Håll allt förpackningsmaterial utom räckhåll för barn och kassera det på lämpligt sätt.
- **WARNING!** Ugnen och åtkomliga delar blir mycket varma under användning. Håll barn och husdjur borta från produkten när den används och när den svalnar.
- Barn får inte utföra rengöring och underhåll av produkten utan uppsikt.

1.2 Allmän säkerhet

- Denna produkt är endast avsedd för matlagning.
- Denna produkt är avsedd för enskilt hushållsbruk inomhus.
- Produkten kan användas i kontor, hotellrum, gårdsgästhus och liknande boenden där sådan användning inte innebär att genomsnittlig hushållsförbrukning överskrids.
- Installation av denna produkt och byte av kabeln får endast utföras av behörig person.
- Produkten är avsedd att användas på en höjd på upp till 2000 meter över havet.
- Produkten är inte avsedd att användas på fartyg, båtar eller dylikt.
- För att undvika överhettning får produkten inte installeras bakom en dekorativ lucka.
- Installera inte produkten på en plattform.
- Produkten är inte avsedd för användning med en extern timer eller ett separat fjärrkontrollsystem.
- **WARNING!** Oövervakad matlagning på en häll med fett eller olja kan vara farligt och kan leda till brand.
- En brand vid matlagning ska inte släckas med vatten. Stäng av produkten och täck över lågorna med t.ex. brandfilt eller ett lock.
- **FÖRSIKTIGHET:** Tillagningsprocessen måste övervakas. En kort tillagningsprocess måste övervakas kontinuerligt.

- **WARNING!** Brandfara: Förvara inte matvaror på tillagningsytorna.
- Använd inte ångrengöringsmedel för att rengöra produkten.
- Använd inte skarpa rengöringsmedel med slipeffekt eller vassa metallskrapor för att rengöra glasluckan eller hällens gångjärnsförsedda lock eftersom dessa kan repa ytan, vilket i sin tur kan leda till att glaset spricker.
- Metallföremål som knivar, gafflar, skedar och lock bör inte placeras på hällens yta eftersom de kan bli heta.
- **WARNING!** Om ytan är sprucken ska du stänga av produkten för att undvika risk för elektriska stötar. Om produkten är ansluten till elnätet direkt med kopplingsboxen ska säkringen tas bort för att koppla från produkten från strömförsörjningen. I båda fallen ska du kontakta vårt auktoriserade servicecenter.
- **WARNING!** Ugnen och åtkomliga delar blir mycket varma under användning. Var försiktig så att du inte vidrör värmeelementen.
- Använd alltid ugnsvantar vid iläggning eller urtagning av tillbehör eller ugnsgodis.
- Koppla från strömtillförseln före underhåll.
- **WARNING!** Kontrollera att produkten är avstängd innan du byter lampa för att undvika risk för elektriska stötar.
- Om nätsladden är skadad måste den bytas av tillverkaren, tillverkarens auktoriserade servicecenter eller personer med motsvarande utbildning, för att undvika fara.
- Var försiktig när du rör vid förvaringslådan. Ugnen blir het.
- För att ta bort en ugnssteg drar du först ut stegen fram till och sedan den bakre delen från sidoväggen. Sätt tillbaka ugnsstegar i omvänd ordning.
- **WARNING!** Använd endast hållskydd som designats av tillverkaren av produkten eller som anges som lämpliga av tillverkaren i bruksanvisningen, eller hållskydd som medföljer produkten. Olyckor kan inträffa om fel skydd används.

2. SÄKERHETSANVISNINGAR

2.1 Installation

VARNING!

Endast en behörig person får installera den här produkten.

- Avlägsna allt förpackningsmaterial.
- Installera eller använd inte en skadad produkt.
- Följ installationsinstruktionerna som följer med produkten.
- Var alltid försiktig när produkten rör sig eftersom den är tung. Använd alltid skyddshandskar och täkta skor.
- Dra aldrig produkten i handtaget.
- Köksskåpet och inbyggnaden måste ha passande mått.
- Minsta avstånd till andra produkter ska beaktas.
- Installera produkten på en säker och lämplig plats som uppfyller installationskraven.
- Delar av produkten är strömförande. Stäng produkten med skåpluckan för att undvika att vidröra farliga delar.
- Produktens sidor måste gränsa till produkter eller enheter med samma höjd.
- Installera inte produkten nära en dörr eller under ett fönster. Detta förhindrar att heta kokkärn faller ned från produkten när dörren eller fönstret är öppet.
- Se till att montera ett stöd för att förhindra att produkten tippar. Se kapitlet Montering.

2.2 Elektrisk anslutning

VARNING!

Risk för brand och elektriska stötar.

- Alla elektriska anslutningar ska utföras av en kvalificerad elektriker.
- Produkten måste jordas.
- Se till att de parametrarna på märkskylten överensstämmer med elnätets elektricitet.
- Använd alltid ett korrekt installerat, stötsäkert och jordat eluttag.
- Använd inte grenuttag eller förlängningssladdar.
- Låt inte nätkablar komma i kontakt med eller komma nära produktens lucka eller

nichen nedanför produkten, speciellt inte när den är igång eller om luckan är het.

- Stötskyddet för strömförande och isolerade delar måste fästas på ett sådant sätt att det inte kan tas bort utan verktyg.
- Anslut stickkontakten till eluttaget först vid slutet av installationen. Kontrollera att stickkontakten är åtkomlig efter installationen.
- Anslut inte stickkontakten om vägguttaget sitter löst.
- Dra inte i anslutningssladden för att koppla bort produkten från eluttaget. Ta alltid tag i stickkontakten.
- Använd endast rätt isoleringsenheter: strömbrytare, säkringar (säkringar av skruvtyp tas ur hållaren), jordfelsbrytare och kontaktorer.
- Den elektriska installationen måste ha en isolationsenhet så att du kan koppla från produkten från nätet vid alla poler. Kontaktöppningen på isolationsenheten måste vara minst 3 mm bred.
- Stäng produktens lucka helt innan du ansluter kontakten till eluttaget.

2.3 Använd

VARNING!

Risk för personskador och brännskador.
Risk för elstötar.

- Ändra inte produktens specifikationer
- Kontrollera att ventilationsöppningarna inte är blockerade.
- Låt inte produkten stå utan uppsikt under användning.
- Stäng av produkten efter varje användningstillfälle.
- Var försiktig när du öppnar produktens lucka medan produkten är påslagen. Varmluft kan släppas ut.
- Använd inte produkten med våta händer eller när den kommer i kontakt med vatten.
- Använd inte produkten som arbetsyta och placera inte mat i direkt kontakt med den.
- Använd inte produkten som en direkt kokyta. Tillagning måste alltid ske med lämpliga kokkärn.

- Använd inte aluminiumfolie eller andra material mellan kokytan och kokkärlet, såvida inte annat anges av tillverkaren av denna produkt.
- Använd endast tillbehör som rekommenderas av tillverkaren för denna produkt.
- Använd alltid glas och burkar som är godkända för konservering.

⚠ VARNING!

Risk för brand och explosion.

- Fetter och oljor kan frigöra lättantändliga ångor när de värms upp. Håll flammor eller uppvärmda föremål borta från fetter och oljor när du lagar mat med dem.
- Ångorna som frigörs i het olja kan orsaka självantändning.
- Redan använd olja, som kan innehålla matrester, kan orsaka brand vid lägre temperatur jämfört med olja som används för första gången.
- Placera inte brandfarliga produkter eller föremål som fuktats med brandfarliga produkter i, i närheten av eller på produkten.
- Låt inte gnistor eller öppna lågor komma i kontakt med produkten när du öppnar luckan.
- Öppna luckan försiktigt. Användning av ingredienser med alkohol kan orsaka blandning av alkohol och luft.

⚠ VARNING!

Risk för skador på produkten.

- För att förhindra skador eller missfärgning på emaljen:
 - placera inte eldfasta formar eller andra föremål direkt på ugnsbotten.
 - lägg inte aluminiumfolie direkt på ugnsbotten.
 - håll inte vatten direkt i den heta produkten.
 - Låt inte fuktiga maträtter eller matvaror stå kvar i produkten när tillagningen är klar.
 - var försiktig när du tar bort eller installerar tillbehören.
- Missfärgning av emaljen eller den rostfria ytan påverkar inte produktens funktion.

- Använd en djup form för mjuka kakor. Fruk juice kan orsaka fläckar som inte går att ta bort.
- Låt inte heta kokkärl stå på kontrollpanelen.
- Låt inte kokkärl torrkoka.
- Var försiktig så att inte föremål eller kokkärl faller på produkten. Ytan kan skadas.
- Aktivera inte kokzonerna med tomma kokkärl eller utan kokkärl.
- Kokkärl av gjutjärn, aluminium eller med skadad undersida kan orsaka repor. Lyft alltid sådana föremål när de flyttas på kokhällen.

2.4 Underhåll och rengöring

⚠ VARNING!

Risk för personskador, brand eller skador på produkten.

- Stäng av produkten före underhåll. Koppla bort produkten från eluttaget.
- Se till att produkten har svalnat. Det finns även risk för att glaspanelerna kan spricka.
- Byt omedelbart ut luckans glaspaneler om de är skadade. Kontakta auktoriserat servicecenter.
- Var försiktig när du tar bort luckan. Luckan är tung!
- Kvarblivet fett eller mat i produkten kan orsaka brand.
- Rengör produkten regelbundet för att förhindra att ytmaterialet försämras.
- Rengör produkten med en våt mjuk trasa. Använd bara neutrala rengöringsmedel. Använd inte slipande produkter, repande rengöringstussar, lösningsmedel eller metallföremål.
- Om du använder en ugnssprej ska du följa säkerhetsanvisningarna på förpackningen.
- Rengör inte den katalytiska emaljen (om tillämpligt) med något slag av rengöringsmedel.

2.5 Invändig belysning

⚠ VARNING!

Risk för elektrisk stöt!

- När det gäller lampan/lamporna i denna produkt och reservlampor som säljs separat: Dessa lampor är avsedda att tåla extrema fysiska förhållanden i hushållsapparater, såsom temperatur, vibration, fuktighet eller är avsedda att signalera information om produktens driftsstatus. De är inte avsedda att användas i andra produkter eller som rumsbelysning i hemmet.
- Denna produkt innehåller en ljuskälla med energieffektivitetsklass G.
- Använd bara lampor med samma specifikationer.

2.6 Service

- Kontakta ett auktoriserat servicecenter för reparation av produkten.

- Använd endast originalreservdelar.

2.7 Avyttring

⚠️ **WARNING!**

Risk för personskador eller kvävning föreligger.

- Kontakta kommunen för information om hur produkten ska kasseras.
- Koppla ur produkten från eluttaget.
- Klipp av elkabeln nära produkten och kassera den.

3. INSTALLATION

⚠️ **WARNING!**

Se Säkerhetsavsnitten.

3.1 Produktens placering



Do not install the cooker near the sink or near the cabinet with sink. Humidity / water drops can enter between the side panel and the cabinet and in time may damage the paint of the side panel.

Du kan placera din fristående produkt med skåp på ena eller båda sidorna eller i ett hörn.

Se tabellen för minsta avstånd för placering.

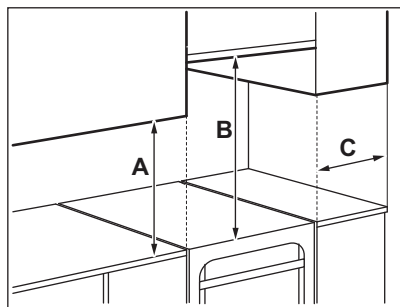

Minsta avstånd

Dimension	mm
A	400
B	650
C	150

3.2 Tekniska data

Märkspänning	400 V
Frekvens	50–60 Hz
Produktklass	1

Dimension	mm
Höjd	858 - 923
Bredd	500
Djup	600

3.3 Ändra spisens höjd och djup

Spisen levereras på 897 mm höjd och 500 mm djup.

- Lägg spisen på ena sidan.
- För sockeldjup, skruva loss skruven A och lossa skruvarna B på fästet.

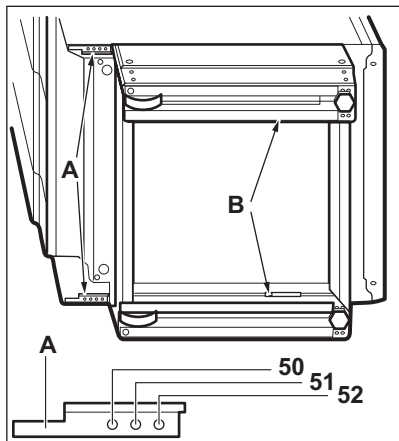

3. Ställ in önskat djup.
4. Skruva i skruvarna A och B.
5. För höjd, skruva loss skruven C (1 skruv) i mitten baktill på sockeln och sidoskruvarna D (4 skruvar).

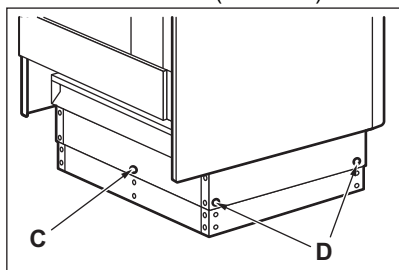

6. Tryck in sockeln till önskad höjdställning: 923, 898 eller 858 mm.
7. Skruva i skruvarna C och D.

3.4 Nivåutjämning av produkten

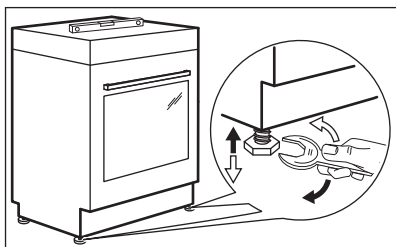

Använd de små fötterna på produktens undersida för att ställa produktens övre yta i nivå med andra ytor.

3.5 Tipskydd

Ställ in rätt höjd och utrymme för produkten innan du sätter dit tipskyddet.

⚠ FÖRSIKTIGHETSÅTGÄRDER!

Var noga med att montera tipskyddet i rätt höjd.



Se till att ytan bakom produkten är jämn.

Du måste installera tipskyddet. Om du inte installerar den kan produkten tippa.

Din produkt har symbolen som visas på bilden (i förekommande fall) för att påminna dig om att montera tipskyddet.

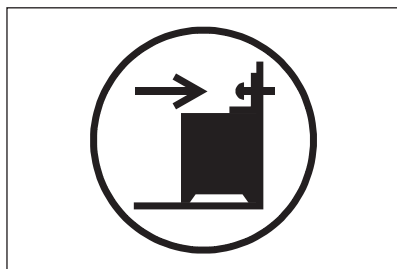

1. Installera tipskyddet B –343 mm nedanför produktens ovansida och A–67 mm från produktens sida till det runda hålet på konsolen. Skruva fast i det stabila materialet eller använd lämplig förstärkning (vägg).

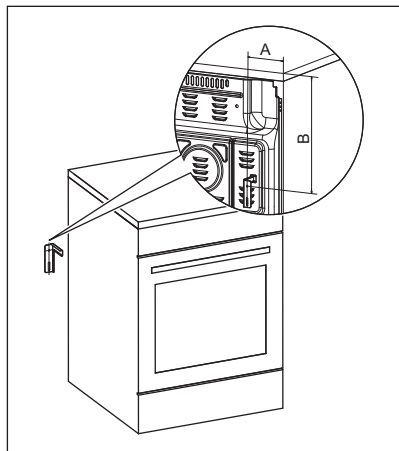

2. Du hittar hålet till vänster på produktens baksida. Lyft produktens framsida och placera den i mitten av utrymmet mellan skåpen. Om utrymmet mellan bänkskåpen är större än produktens bredd måste du justera sidoavståndet till mitten av produkten.



Om du ändrar spisens mått måste du justera tipskyddet korrekt.

FÖRSIKTIGHETSÅTGÄRDER!

Om utrymmet mellan bänkskåpen är större än produktens bredd måste du justera sidoavståndet till mitten av produkten.

3.6 Elektrisk installation

WARNING!

Tillverkaren kan inte hållas ansvarig om säkerhetsföreskrifterna i kapitlen för Säkerhet inte följs.

Denna produkt levereras med en huvudkontakt och en huvudkabel. Anslutningsterminalen sitter bakom bakpanelen.

WARNING!

Nätkabeln får inte vidröra den del av produkten som är skuggad på bilden.

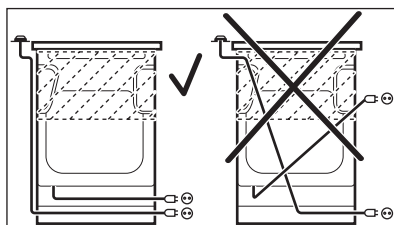

4. PRODUKTBESKRIVNING

4.1 Allmän översikt

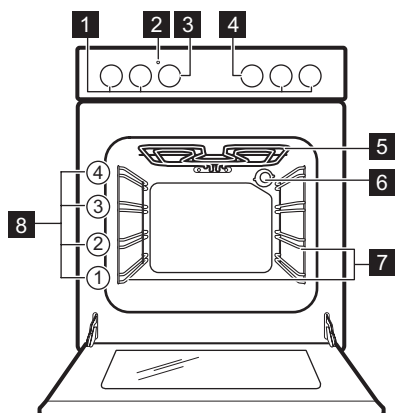

- 1 Vred för hällen
- 2 Temperaturindikator/symbol
- 3 Temperaturratt
- 4 Funktionsvred för ugn
- 5 Värmeelement
- 6 Lampa
- 7 Ugnsstegar, borttagbara
- 8 Hyllplaceringar

4.2 Hällens layout

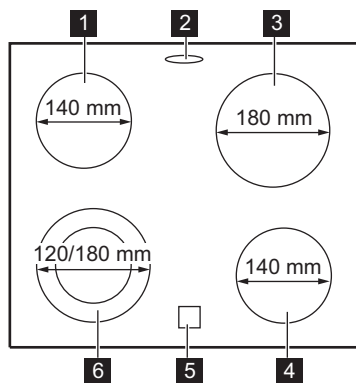

- 1 Kokzon 1200 W
- 2 Ångutlopp - antal och placering beror på modell
- 3 Kokzon 1800 W
- 4 Kokzon 1200 W
- 5 Restvärmeindikator
- 6 Kokzon 700 / 1700 W

5. FÖRE FÖRSTA ANVÄNDNING





VARNING!

Se Säkerhetsavsnitten.

5.1 Initial förvärmning och rengöring

Förvärm den tomma ugnen före första användning och kontakt med livsmedel. Ugnen kan avge obehaglig lukt och rök. Ventilera rummet under förvärmning.

1. Ta ut alla tillbehör och borttagbara ugnsstegar ur ugnen.
2. Ställ in funktionen . Ställ in högsta temperatur. Låt ugnen stå på i 1 t.
3. Ställ in funktionen . Ställ in högsta temperatur. Den maximala temperaturen för denna funktion är 210 °C. Låt ugnen vara igång i 15 min.
4. Stäng av ugnen och vänta tills den har svalnat.
5. Rengör ugnen och dess tillbehör med en mikrofiberduk, varmt vatten och ett mildt rengöringsmedel.
6. Sätt tillbaka tillbehör och borttagbara ugnsstegar på sin ursprungliga plats.

5.2 Mekaniskt lucklås

Luckan kan inte öppnas av barn.

Öppna ugnsluckan:

1. Dra och håll upp lucklåset.

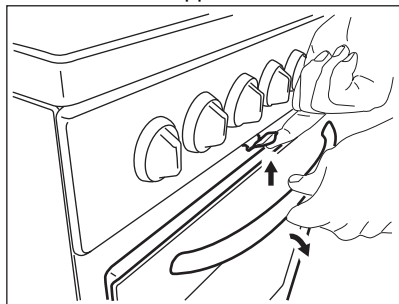

2. Öppna luckan.
Dra inte i lucklåset när du stänger ugnsluckan!



Det mekaniska lucklåset avaktiveras inte när ugnen stängs av.

5.3 Installera ångutloppsskyddet

Ångutloppsskyddet används för att samla upp kondensatet som skapas under ugnsdrift.

1. Sätt skyddets krokar under framkanten på ångutloppshålen.
2. Tryck ner den bakre kanten för att låsa skyddet.

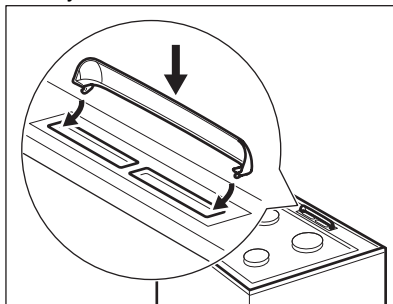

5.4 Montering av kondensbehållare

Kondensbehållaren används för att samla upp kondensvattnet som bildas under ugnsdrift.

1. Placera kondensbehållaren på förvaringslådans framsida.

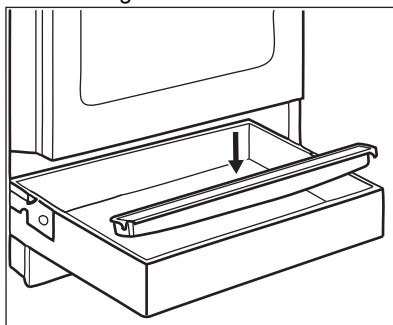

2. Töm kondensbehållaren efter tillagning.

6. HÄLL – DAGLIG ANVÄNDNING



VARNING!

Se Säkerhetsavsnitten.

6.1 Beskrivning av kokzonerna

Kokzonerna är försedda med termostat och fungerar intermittent (går av och på igen) beroende på den valda värmennivån.

6.2 Värmeinställning

Symboler	Funktion
0	Av-läge
☉	Dubbelzon
⎓	Varmhållning
1 - 9	Värmeinställningar



Använd restvärme för att minska energiförbrukningen. Stäng av kokzonen 5 - 10 minuter innan tillagningen är klar.

Vrid vredet för respektive kokzon till önskad värmeinställning.

Vrid vredet till avstängt läge för att slutföra tillagningen.

6.3 Använda den enkla kokzonen

Om du vill använda en enkel kokzon vrider du vredet till ett av följande lägen: 1-9.



För värmelägena 1-3 är zonen röd i 2-3 sekunder och därefter stängs den av.



Zonen arbetar på sin maximala effektnivå när du ställer in värmennivån på 8 eller 9.

6.4 Aktivera och inaktivera ytterringarna (dubbel eller oval)

Du kan justera den yta som du tillagar på efter storleken på kokkärlet.

1. Om du väljer en värmennivå på mellan 1-9 fungerar bara den centrala delen av kokzonen.
2. För att aktivera den yttre ringen, vrid på vredet medurs till inställningen över 9 till ☉.
3. Vrid sedan vredet moturs till önskat värmeläge (1-9). Både den centrala delen och den yttre ringen fungerar tillsammans.

Avaktivera den yttre ringen genom att vrida vredet till "av"-läget. Både den centrala delen och den yttre eller ovala ringen stängs av. Indikatorn slocknar. Om man vill starta om den centrala delen av kokzonen, välj en värmennivå på mellan 1-9.

6.5 Restvärmeindikator

VARNING!

Så länge indikatorn är synlig finns det risk för brännskador från restvärme.

Indikatorn tänds när en kokzon är varm, men den fungerar inte om nätströmmen är urkopplad.

Indikatorn kan också visas:

- för de närliggande kokzonerna även om du inte använder dem,
- när heta kokkäril placeras på en kall kokzon,
- när hällen är avstängd men kokzonen fortfarande är varm.

Indikatorn försvinner när kokzonen har svalnat.

7. HÄLL – RÅD OCH TIPS



VARNING!

Se Säkerhetsavsnitten.

7.1 Kokkäril

Resultatet beror på kokkärlets material



Kokkärlets botten måste vara så tjock och plan som möjligt. Se till att kastrullens botten är ren och torr innan du sätter den på hällen.



Använd inte kokkärl på keramikhällen med en botten med utstående kanter eller upphöjningar, t.ex. gjutjärnspannor. Dessa kan skrapa eller repa ytan permanent.



Kokkärl av emaljerat stål med aluminium- eller kopparbotten kan orsaka färgskiftning på glaskeramiken.

För att spara energi och se till att hällen fungerar korrekt måste kokkärlets botten ha en lämplig minimidiameter (minst samma som zonens diameter).

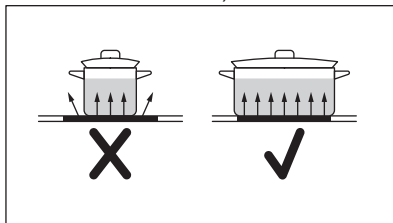

7.2 Förenklad matlagningssguide



Uppgifterna i tabellen är endast riktvärden.

Värmeinställning	Använd för att:	Tid (min)	Tips
<u> </u> - 1	Se till att hålla tillagad mat varm.	vid behov	Placera ett lock på kokkärlet.
1 - 2	Hollandaisesås, smält: smör, choklad, gelatin.	5 - 25	Rör om då och då.
2	Fluffiga omeletter, ugnstekta ägg.	10 - 40	Tillaga med locket på.
2 - 3	Sjud ris och mjölkkrätter, värm färdiglagade rätter.	25 - 50	Minst dubbelt så mycket vätska som ris, rör om mjölkbaserade rätter under tillagningen.
3 - 4	Stuva grönsaker, fisk, kött.	20 - 45	Tillsätt några msk vatten. Kontrollera vattenmängden under processens gång.
4 - 5	Ångkoka potatis och andra grönsaker.	20 - 60	Täck botten av kastrullen med 1–2 cm vatten. Kontrollera vattennivån under processens gång. Ha locket kvar på kastrullen.
4 - 5	Tillaga större mängder mat, grytor och soppor.	60 - 150	Upp till 3 l vätska plus ingredienser.
6 - 7	Lätt stekning: schnitzel, cordon bleu-kalvkött, kotletter, croquettes, korv, lever, roux, ägg, pannkakor, munkar.	vid behov	Vänd när det behövs.
7 - 8	Intensiv stekning, rårakor, ryggbiffar, biffar.	5 - 15	Vänd när det behövs.
9	Koka vatten, tillaga pasta, bryna kött (gulash, grytstek), fritera pommes frites.		

8. HÄLL – UNDERHÅLL OCH RENGÖRING

VARNING!

Se Säkerhetsavsnitten.

8.1 Allmän information

- Rengör hällen efter varje användningstillfälle.
- Använd alltid kokkärl med ren botten.
- Repor eller mörka fläckar på ytan påverkar inte hällens funktion.
- Använd ett särskilt rengöringsmedel för hällens yta.
- Använd alltid en skrapa som är avsedd för hällar med glasyta. Använd endast skrapan som ett extra verktyg för glasrengöring efter standardrengöringen.

VARNING!

Använd inte knivar eller andra vassa metallföremål vid rengöring av glasytan.

8.2 Rengöring av hällen

- **Ta omedelbart bort:** smält plast, plastfolie, socker och mat som innehåller socker, annars kan dessa orsaka skador på hällen. Var försiktig och undvik brännskador. Sätt specialskrapan snett mot glasytan och för bladet över ytan.
- **Ta bort när hällen svalnat tillräckligt:** kalkringar, vattenringar, fettstänk, glänsande metalliska missfärgningar. Rengör hällen med en fuktig duk och icke slipande rengöringsmedel. Efter rengöring, torka hällen med en mjuk trasa.
- **Ta bort missfärgning på blank metall:** använd en blandning av bakpulver och citronjuice eller vinäger.

9. UGN – DAGLIG ANVÄNDNING

VARNING!

Se Säkerhetsavsnitten.

9.1 Sätta på och stänga av ugnen

1. Välj en ugnsfunktion genom att vrida på funktionsvredet på ugnen.
2. Vrid temperaturvredet för att välja temperatur.

Lampan tänds när ugnen är igång.



För funktionerna utan uppvärmning behöver du inte ställa in temperaturen.

3. Ställ vreden för ugnsfunktioner och temperaturen i Off-läget (Av) för att stänga av ugnen.

9.2 Säkerhetstermostat

Om ugnen inte fungerar som den ska eller om det finns felaktiga komponenter, kan en farlig överhettning uppstå. För att förhindra

detta har ugnen en säkerhetstermostat som stänger av strömtilförseln. Ugnen sätts på igen automatiskt när temperaturen sjunker.

9.3 Ugnsfunktioner



Av-läge

Ugnen är avstängd.



Ugnsbelysning

För att tända lampan utan att använda en tillagningsfunktion.



Över-/undervärme

Bakning och stekning på en ugnsnivå.



Över-/undervärme med fukt

Denna funktion användes för att följa energieffektivitetsklass och ekodesignförfordningar (enligt EU 65/2014 och EU 66/2014). Tester enligt IEC/EN 60350-1.

Ugnsluckan ska hållas stängd under tillagningen så att funktionen inte avbryts och att ugnen fungerar med högsta möjliga energieffektivitet. När du använder den här funktionen kan temperaturen i ugnen skilja sig från inställd temperatur. Värmeeffekten kan minska. För allmänna energibesparingsanvisningar, se kapitlet "Energieffektivitet", Energibesparing.

Denna funktion är för att spara energi under tillagningen. För tillagningsinstruktioner, se kapitlet "Råd och Tips", Över-/undervärme med fukt.



Undervärme

För bakning av kakor med knaprig botten och för konservering av livsmedel.



Snabbgrillning

För grillning av tunna livsmedel i stora mängder och för rostning av bröd.



Snabbuppvärmning

För att ugnssteka större stycken kött eller fågel på en ugnsnivå. Bryna och göra gratänger. Maximal temperatur för den här funktionen är 210 °C.



Långsam tillagning

Tillagning av möra, saftiga stekar.

10. UGN – ANVÄNDA TILLBEHÖREN



VARNING!

Se Säkerhetsavsnitten.

10.1 Sätta in tillbehör

Tillgängliga tillbehör beroende på modell. Skanna QR-koden för att se hur du använder tillbehör som medföljer din produkt. Du kan beställa extra tillbehör separat. Kontakta din lokala återförsäljare för mer information.

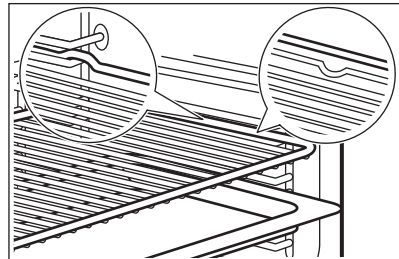

Om plåten har en lutning, placera den mot den bakre delen av ugnens insida.

Om det finns en inskription på tillbehöret, säkerställ att det är vänt mot dig.

Om du använder en plåt med hål, placera plåten/pannan under för att samla upp droppande vätskor.

Små inbuktningar ökar säkerheten och ger tippskydd. De är också tippskyddsanordningar. Kanten runt hyllan hindrar att kokkärlet glider av.

För in tillbehöret (galler/plåt) mellan produktens ugnsstegarnas ledskenor. Kontrollera att hyllan ligger an mot baksidan av ugnens insida .



Skjut inte in bakplåten eller ugnnsformen hela vägen till ugnens bakre vägg. Detta hindrar värmen från att cirkulera runt plåten. Maten kan bli bränd, särskilt i den bakre delen av plåten.

11. UGN – RÅD OCH TIPS

VARNING!

Se Säkerhetsavsnitten.



Temperatur och baktid i tabellerna är endast riktvärden. Hur de ska väljas beror på recept och ingrediensernas kvalitet och mängd.

11.1 Allmän information

Produkten har fyra hyllpositioner. Räkna hyllnivåerna nedifrån.

Fukt kan kondensera i produkten eller på ugnsluckans glas. Det är helt normalt. Stå inte för nära produkten när luckan öppnas under tillagning. För att minska kondensen kan man låta produkten vara igång i 10 minuter före tillagning.

Ta bort fukten efter varje användning.

Sätt ingenting direkt på produktens botten och lägg heller inget aluminiumfolie på några tillbehör i produkten under tillagning. Detta kan påverka bakningsresultatet och skada emaljen.

11.2 Gräddning

För första gräddningen, använd den lägre temperaturen.

Du kan förlänga gräddningstiden med 10–15 minuter om du bakar på mer än en nivå.

Plåtarna i ugnen kan vrida sig under bakning. När plåtarna kallnar igen återtar de sin normala form.

11.7 Över-/undervärme

11.3 Baka kakor

Öppna inte ugnsluckan förrän 3/4 av den inställda tillagningstiden har gått.

11.4 Tillagning av kött och fisk

Använd en djup form för mat med fett i för att förhindra stänk som inte går att ta bort.

Låt köttet stå i ca 15 minuter innan du skär i det så att kötsaften inte sipprar ut.

För att förhindra att det blir för mycket matos under tillagning kan man hålla lite vatten i den djupa formen. För att förhindra rökkondens, tillsätt lite vatten varje gång det tar slut.

11.5 Långsam tillagning



Tillaga alltid utan lock när du använder den här funktionen.

Använd den här funktionen för att tillaga, mörta kött och fisk. Långsam tillagning är inte tillämpligt på sådana recept som fatty roast pork. Använd 125 °C för mindre köttbitar, t.ex. biffar.

11.6 Tillagningstider

Tillagningstiderna beror på vilken typ av mat som ska tillagas samt dess konsistens och volym.

I början rekommenderar vi att man övervakar maten under tillagningen. Hitta de bästa inställningarna (värme, tillagningstid, etc.) för dina kokkärl, recept och volymer när du använder produkten.

Livsmedel	Temperatur (°C)	Tid (min)	Ugnsnivå	Tillbehör
Bakverk i formar				
Julkaka	130–150	200–230	1	1 rund mindre form (diameter: 23 cm)
Rumänsk sockerkaka	160–180	40–50	1	2 fyrkantiga mindre formar (längd: 25 cm)

Livsmedel	Temperatur (°C)	Tid (min)	Ugnsnivå	Tillbehör
Rumänsk sockerkaka - traditionell	160–180	40–50	1	2 fyrkantiga mindre formar (längd: 25 cm)
Sockerkaka	160–180	25–35	1	2 runda mindre formar (diamater: 20 cm)
Viktoriakaka	160–180	25–35	1	2 runda mindre tårtbottenformor (diamater: 20 cm)
Quiche lorraine	210–230	35–45	1	1 rund emaljerad form (diamater: 27 cm)
Potatisgratäng	190–210	55–65	2	2 rektangulära Pyrex-formor, 24 cm x 15 cm x 5 cm
Bakning på bakplåt eller i ugnsform				
Mjuk kaka	160–180	40–50	2	bakplåt eller ugnsform
Kakbotten	150–170	20–30	3	bakplåt
Jästkaka med äpplen utan smuldeg	170–190	40–60	3	bakplåt
Cheesecake	170–190	45–65	2	bakplåt
Schweizisk äppelkaka	190–210	40–60	2	bakplåt
Smulpaj	170–190	20–40	3	bakplåt
Butterkaka	180–200	15–30	3	bakplåt
Maräng	110–130	80–100	3	bakplåt
Rulltårta	150–170	15–30	2	bakplåt
Fylld jästkaka	160–180	20–35	3	bakplåt
Hemlagad pizza	200–220	20–35	2	bakplåt
Bröd				
Pudding ¹⁾	280–300	10–15	3	bakplåt
Brödlimpa av rågmjöl	180–200	40–60	2	bakplåt
Svenska frallor	180–200	10–20	2	bakplåt
Ugnsstekning				
Hel kyckling	200–220	60–80	2	galler på nivå 2 och ugnsform på nivå 1
Halv kyckling	190–210	35–40 första sidan; 15–20 andra sidan	3	galler på nivå 3 och ugnsform på nivå 2
Hel karré	170–190	90–110	2	bakplåt

1) Fövärm ugnen i 10 minuter.

11.8 Över-/undervärme med fukt

Livsmedel	Temperatur (°C)	Tid (min)	Ugnsnivå	Tillbehör
Bröd och pizza				
Bullar	190	20–30	2	bakplåt eller ugnsform
Fryst pizza 350 g	190	30–40	2	Galler
Kakor på en bakplåt				
Rulltårta	180	20–30	2	bakplåt eller ugnsform
Brownie	180	25–35	2	bakplåt eller ugnsform
Kakor i form				
Sufflé	200	30–40	2	sex keramiska ramekiner på galler
Sockerkaksbotten	180	20–30	2	brylépuddingform på galler
Sockerkaka	150	30–40	2	kakform på galler
Fisk				
Fisk i påsar 300 g	180	20–30	2	bakplåt eller ugnsform
Hel fisk 200 g	180	25–35	2	bakplåt eller ugnsform
Fiskfilé 300 g	180	30–40	2	pizzaform på galler
Kött				
Kött i påse 250 g	200	25–35	2	bakplåt eller ugnsform
Köttspett 500 g	200	25–35	2	bakplåt eller ugnsform
Små bakade godsaker				
Småkakor	160	25–35	2	bakplåt ugnsform
Macroner	170	25–35	2	bakplåt eller ugnsform
Muffins	180	30–40	2	bakplåt eller ugnsform
Välsmakande crackers	160	25–35	2	bakplåt eller ugnsform
Mördegskakor	140	30–40	2	bakplåt eller ugnsform
Tarteletter	170	15–25	2	bakplåt eller ugnsform
Vegetariskt				
Blandade grönsaker i påse 400 g	190	30–40	2	bakplåt eller ugnsform
Omelett	200	20–30	2	pizzaform på galler
Grönsaker på plåt 700 g	190	30–40	2	bakplåt eller ugnsform

11.9 Snabbgrillning

Livsmedel	Temperatur (°C)	Tid (min)	Ugnsnivå	Tillbehör
Fläskkotlett	220–240	15–25 första sidan; 10–20 andra sidan	3	galler på nivå 3 och ugnsform på nivå 2
Halv kyckling	220–240	30–35 första sidan; 15–25 andra sidan	3	galler på nivå 3 och ugnsform på nivå 2
Fläskkotletter	220–240	10–20 första sidan; 10–20 andra sidan	3	galler på nivå 3 och ugnsform på nivå 2

11.10 Information för testinstitut

Livsmedel	Funktion	Temperatur (°C)	Tillbehör	Ugnsnivå	Tid (min)
Småkakor, 16 st/plåt	Över-/undervärme	150	ugnsform	3	15–25
Äppelpaj (2 former Ø20 cm, diagonalt placerade)	Över-/undervärme	200	2 runda mindre former	1	60–70
Fettfria kex	Över-/undervärme	170	rund kakform på galler	2	20–30
Mördegskakor	Över-/undervärme	140	ugnsform	3	15–25
Rostat bröd ¹⁾	Snabbgrillning	250	Galler	2	2–5
Hamburgare av nötkött ²⁾	Snabbgrillning	250	Galler	3	15 första sidan; 15 andra sidan

1) Förvärm ugnen i 5 minuter.

2) Förvärm i ugnen i 10 minuter

12. UGN – UNDERHÅLL OCH RENGÖRING

VARNING!

Se Säkerhetsavsnitten.

12.1 Rengöring

Rengör ugnens framsida med en mjuk trasa med varmt vatten och ett mildt rengöringsmedel.

Använd ett särskilt rengöringsmedel för att rengöra metallytor.

Rengör ugnen invändigt efter varje användningstillfälle. Fettansamling eller andra

matrester kan leda till eldsvåda. Risken är högre för grillpannan.

Rengör alla tillbehör efter varje användningstillfälle och låt dem torka. Använd en mjuk trasa med varmt vatten och ett rengöringsmedel. Diska inte tillbehören i diskmaskin.

Ta bort envisa fläckar med speciell ugnsgöring.

Använd inte rengöringsmedel med slip-effekt eller vassa föremål när du rengör SuperClean-tillbehören och .

12.2 Ugnar i rostfritt stål eller aluminium

Rengör ugnsluckan endast med en fuktig trasa eller svamp. Torka med en mjuk trasa.

Använd aldrig stålull, syror eller produkter med slipeffekt för rengöring eftersom de kan skada ugnens ytor. Rengör ugnens kontrollpanel med samma försiktighet.

12.3 Ta bort ugnsstegarna

Vid rengöring av ugnen ska ugnsstegarna tas bort.

⚠ FÖRSIKTIGHETSÅTGÄRDER!

Var försiktig när du avlägsnar ugnsstegarna.

1. Dra först ut stegarnas främre del från sidoväggen.

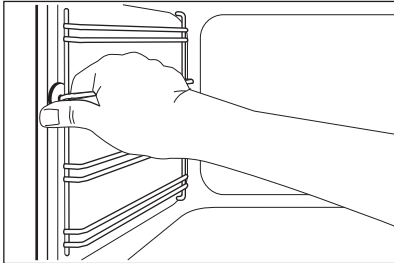

2. Dra ut stegen baktill från ugnssidans och ta bort den.

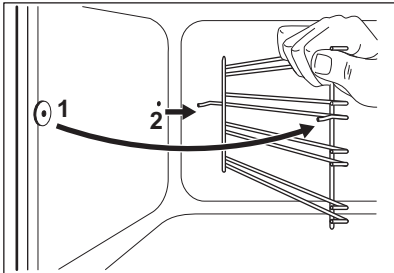

Sätt tillbaka det du tagit bort i omvänd ordning.

12.4 Ta bort och montera ugnens glaspaneler

Du kan avlägsna de invändiga glaspanelerna för att rengöra dem. Antalet glaspaneler skiljer sig åt för olika modeller.

⚠ WARNING!

Håll ugnsluckan något öppen under rengöringsprocessen. Om du öppnar den helt kan den stängas av misstag och orsaka skador.

⚠ WARNING!

Använd inte ugnen utan glaspanelerna.

1. Öppna luckan tills den är i en vinkel på cirka 30°. Luckan står på egen hand när den är något öppen.

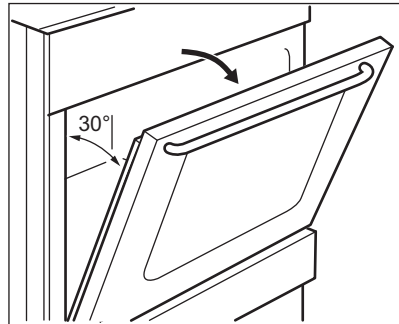

2. Ta tag i lucklisten (B) på båda sidorna av luckans övre kant och tryck inåt för att lossa klämlåset.

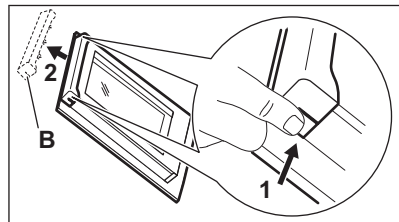

3. Dra lucklisten framåt för att ta bort den.

⚠ WARNING!

When you take out the glass panels the oven door tries to close.

4. Håll i överkanten av glaspanelerna och dra dem uppåt en i taget.
5. Rengör glaset med vatten och tvål. Torka glaspanelen noga.

Sätt tillbaka glaspanelerna och ugnsluckan när du är klar med rengöringen. Utför stegen ovan i omvänd ordning. Sätt i den mindre ugnspanelen först, därefter den större.

FÖRSIKTIGHETSÅTGÄRDER!

Se till att montera den inre glaspanelen på rätt plats.

12.5 Lådan

Förvaringslådan finns under ugnsutrymmet.

VARNING!

Lägg inte mat inuti lådan.

VARNING!

Förvara inte brandfarliga föremål (såsom rengöringsmaterial, plastpåsar, ugnsvantar, papper, rengöringsprodukter, aerosoler, eller plastföremål) i lådan. När du använder ugnen kan lådan bli varm. Det finns en risk för brand.

Lådan under ugnen kan tas bort för rengöring.

Ta ut lådan:

1. Dra ut lådan helt.
2. Lyft lådan något så att den kan lyftas uppåt i en vinkel mot lådskenorna. Utför proceduren i omvänd ordning för att installera lådan.

12.6 Byte av lampan

VARNING!

Risk för elektrisk stöt!
Lampan kan vara het.

1. Stäng av ugnen. Vänta tills ugnen är kall.
2. Koppla bort ugnen från eluttaget.
3. Lägg en trasa i botten av ugnsutrymmet.

Bakre lampan

1. Vrid lampans glaskåpa för att avlägsna den.
2. Rengör glasskyddet.
3. Byt ut lampan mot en passande som tål upp till 300 °C.
4. Sätt tillbaka glasskyddet.

13. FELSÖKNING

VARNING!

Se Säkerhetsavsnitten.

13.1 Vad gör jag om ...

Problem	Möjlig orsak	Åtgärd
Du kan inte aktivera maskinen.	Ugnen är inte ansluten till strömförsörjningen eller den är ansluten på fel sätt.	Kontrollera att ugnen är korrekt ansluten till nätspänning.
	Säkringen har gått.	Kontrollera att säkringen är orsaken till felet. Om säkringen går gång på gång, tala med en kvalificerad elektriker.
Det går inte att aktivera eller använda hällen.	Säkringen har gått.	Aktivera hällen igen och ställ in värmeinställningen på mindre än 10 sekunder.
Restvärmeindikatorn tänds inte.	Kokzonen har inte värmts upp eftersom den bara har använts under kort tid.	Kontakta ett auktoriserat servicecenter om zonen varit på tillräckligt länge för att vara varm.
Det går inte att aktivera den yttre värmezonen.		Aktivera den inre värmezonen först.

Problem	Möjlig orsak	Åtgärd
Ugnen värms inte upp.	Ugnen är avstängd.	Sätta på ugnen.
	Nödvändiga inställningar är inte inställda.	Kontrollera att inställningarna är korrekta.
Lampan fungerar inte.	Lampan är trasig.	Byt ut lampan.
Ånga och kondens avsätts på maten och i ugnsutrymmet.	Du har lämnat maten i ugnen för länge.	Låt inte maträtter stå i ugnen längre än 15–20 minuter efter att tillagningen är klar.
Tillagningen tar för lång eller för kort tid.	Temperaturen är för låg eller för hög.	Justera temperaturen vid behov. Följ instruktionerna i bruksanvisningen.

13.2 Servicedata

Kontakta din återförsäljare eller en auktoriserad serviceverkstad om du inte kan avhjälpa felet.

Nödvändig information som servicecentret behöver finns på produktdekalen. Produktdekalen sitter på ugnsutrymmets främre ram. Avlägsna inte typskylten från ugnsutrymmet.

Vi rekommenderar att du antecknar uppgifterna här:

Modell (MOD.)
Produktnummer (PNC)
Serienummer (S.N.)

14. ENERGIEFFEKTIVITET

14.1 Produktinformation enligt EU:s ekodesignförfordningar för hällen

Modellidentifiering	LKR5000S0W	
Typ av häll	Häll för fristående spis	
Antal kokzoner	4	
Uppvärmningsmetod	HighLight	
Diameter på runda kokzoner (Ø)	Vänster bak	14,0 cm
	Höger bak	18,0 cm
	Höger fram	14,0 cm
	Vänster fram	18,0 cm
Energiförbrukning per kokzon (EC electric cooking)	Vänster bak	181.8 Wh/kg
	Höger bak	182.1 Wh/kg
	Höger fram	181.8 Wh/kg
	Vänster fram	190.1 Wh/kg
Hällens energiförbrukning (EC electric hob)	184.0 Wh/kg	

IEC/EN 60350-2 – Elektriska hushållsapparater för matlagning – Del 2: Hällar – Metoder för mätning av prestanda.

14.2 Spishäll – Energispartips

Du kan spara energi under den dagliga matlagningen om du följer tipsen nedan.

- Använd endast den mängd som behövs vid uppvärmning av vatten.
- Använd om möjligt lock på kokkärlet.
- Ställ kokkärlet på kokzonen innan den slås på.

- Kokkärlets botten ska ha samma diameter som kokzonen.
- Använd mindre kokkärl för mindre kokzoner.
- Ställ kokkärlet i mitten av kokzonen.
- Använd restvärme för att hålla mat varm eller för att smälta mat.

14.3 Produktinformation och produktinformationsblad enligt EU:s ekodesign- och energimärkningsförfordningar för ugn

Leverantörens namn	Electrolux
Modellidentifiering	LKR5000S0W 943005777
Energieffektivitetsindex	95.0
Energieffektivitetsklass	A
Energiförbrukning med standardbelastning, konventionellt läge	0,76 kWh/cykel
Antal kaviteter	1
Värmekälla	Elektricitet
Volym	60 l
Typ av ugn	Ugn inuti fristående spis
Massa	37.0 kg

IEC/EN 60350-1 - Elektriska hushållsapparater för matlagning - Del 1: Spisar, ugnar, ångugnar och grillar - metoder för att mäta prestanda.

14.4 Ugn – Energibesparing

Följande tips hjälper dig att spara energi när du använder din ugn.

Kontrollera att ugnsluckan är ordentligt stängd när ugnen är påslagen. Öppna inte ugnsluckan för ofta under tillagningen. Håll luckans tätningslist ren och kontrollera att den sitter rätt och ordentligt fast.

Använd köksredskap av metall och mörka, icke-reflekterande burkar och behållare för att spara energi.

Förvärm inte ugnen före tillagning om det inte specifikt rekommenderas.

Gör så korta uppehåll som möjligt vid tillagning av flera rätter för samma tillfälle.

Restvärme

Om tillagningen tar längre tid än 30 minuter, sänk ugnstemperaturen 3–10 minuter innan tillagningen avslutas. Tillagningen fortsätter med ugnens restvärme.

Använd restvärmerna för att hålla maten varm eller värma upp andra rätter.

Varmhållning

Välj lägsta möjliga temperaturinställning för att använda restvärme och hålla maten varm.



Över-/undervärme med fukt

Denna funktion används för att spara energi under tillagningen. För ytterligare information, se kapitlet "Produkt – Daglig användning", produktfunktioner.

14.5 Produktinformation om effektförbrukning och maxtid för att uppnå tillämplig lågtemperaturlagning

Strömförbrukning i frånläge	0.3 W
Maxtiden som krävs för att utrustningen automatiskt ska uppnå det lämpliga strömsparläget	20 min

15. MILJÖSKYDD

Återvinn material med symbolen . Återvinn förpackningen genom att placera den i lämpligt kärl. Bidra till att skydda vår miljö och vår hälsa genom att återvinna avfall från elektriska och elektroniska produkter. Släng inte produkter märkta med symbolen  med

hushållsavfallet. Lämna in produkten på närmaste återvinningsstation eller kontakta kommunkontoret.

Electrolux Appliances AB - Contact Address:
Al. Powstancow Slaskich 26, 30-570 Krakow,
Poland







electrolux.com

701134079-B-372026



CE