

Bruks-
anvisning

Spis

Innehåll

Säkerhetsinformation	2	Ugn – daglig användning	8
Säkerhetsföreskrifter	3	Ugn - använda tillbehören	9
Produktbeskrivning	6	Ugn – råd och tips	10
Innan maskinen används första gången	7	Ugn – underhåll och rengöring	12
Håll – daglig användning	7	Om maskinen inte fungerar	15
Håll – råd och tips	8	Installation	15
Håll – underhåll och rengöring	8	Miljöskydd	18

Med reservation för ändringar.

Säkerhetsinformation

Läs noga de bifogade instruktionerna före installation och användning av produkten. Tillverkaren kan inte hållas ansvarig för personskador eller skador på egendom som orsakats av felaktig installation eller användning. Förvara alltid instruktionerna tillsammans med produkten för framtida bruk.

Säkerhet för barn och handikappade

 **Varning** Risk för kvävning, skador eller permanent invaliditet.

- Den här produkten kan användas av barn från åtta års ålder och personer med reducerad fysik, sensorisk eller mental förmåga, eller som saknar erfarenhet och kunskap, såvida de inte har tillsyn av någon person som är ansvarig för deras säkerhet.
- Låt inte barn leka med produkten.
- Håll allt förpackningsmaterial utom räckhåll för barn.
- Håll barn och husdjur borta från produkten när den är igång eller när den svalnar. Åtkomliga delar är mycket varma.
- Om produkten har ett barnlås rekommenderar vi att du aktiverar det.
- Rengöring och användarunderhåll ska inte utföras av barn utan tillsyn.

Allmän säkerhet

- Produkten och åtkomliga delar blir heta under användning. Vidrör inte värmelementen.
- Använd inte produkten med en extern timer eller ett separat fjärrkontrollsystem.

- Övervakad matlagning på en häll med fett eller olja kan vara farligt och kan leda till brand.
- Försök aldrig att släcka en eld med vatten, men stäng av produkten och täck över flaman, t.ex. med ett lock eller brandfilt.
- Förvara inte saker på kokyterna.
- Använd ej ångrengörare vid rengöring av produkten.
- Metallföremål som knivar, gafflar, skedar och lock bör inte placeras på hällens yta eftersom de blir varma.
- Var försiktig när du rör vid förvaringslådan. Den kan bli mycket het.
- För att ta bort ugnsstegarna drar du först ut den främre delen av ugnsstegen och sedan den bakre delen fort från sidoväggarna. Sätt i ugnsstegarna i omvänd ordning.
- Använd inte skarpa rengöringsmedel med slipeffekt eller vassa metallskrapor för att rengöra ugnsluckans glasskivor eftersom dessa kan repa ytan, vilket i sin tur kan leda till att glaset spricker.
- Kontrollera att produkten är avstängd innan du byter lampa för att undvika risken för elstöt.
- Sättet för fränkoppling måste införlivas i det fasta kablaget i enlighet med gällande anslutningsbestämmelser.
- Om nätsladden är skadad måste den bytas av tillverkaren, en godkänd serviceverkstad eller personer med motsvarande utbildning, för att undvika fara.



Säkerhetsföreskrifter

Installation



Varning Endast en behörig person får installera den här produkten.

- Avlägsna allt förpackningsmaterial.
- Installera eller använd inte en skadad produkt.
- Följ de installationsinstruktioner som följer med produkten.
- Produkten är tung, så var alltid försiktig när du flyttar den. Använd alltid skyddshandskar.
- Dra aldrig produkten i handtaget.
- Minsta avstånd till andra produkter ska beaktas.

- Kontrollera att produkten har installerats under och bredvid stadiga skåp- eller bänkstommar.
- Produktens sidor måste gränsa till produkter eller enheter med samma höjd.
- Placera inte produkten på en sockel.
- Installera inte produkten nära en dörr eller under ett fönster. Detta förhindrar att heta kokkärl faller ned från produkten när dörren eller fönstret är öppet.

Elektrisk anslutning



Varning Risk för brand och elektriska stöt.

- Alla elektriska anslutningar ska göras av en behörig elektriker.
- Produkten måste jordas.
- Kontrollera att produktens märkdata överensstämmer med din strömkälla. I annat fall, kontakta en elektriker.
- Använd alltid ett korrekt installerat, stötsäkert och jordat eluttag.
- Använd inte grenuttag eller förlängningsladdar.
- Kontrollera så att du inte skadar stickkontakten och nätkabeln. Kontakta service eller en elektriker för att ersätta en skadad nätkabel.
- Låt inte nätkablar komma i kontakt med produktens lucka, speciellt inte när luckan är het.
- Stötskyddet för strömförande och isolerade delar måste fästas på ett sådant sätt att det inte kan tas bort utan verktyg.
- Anslut stickkontakten till eluttaget först vid slutet av installationen. Kontrollera att stickkontakten är åtkomlig efter installationen.
- Anslut inte stickkontakten om vägguttaget sitter löst.
- Dra inte i nätkabeln för att koppla bort produkten från eluttaget. Ta alltid tag i stickkontakten.
- Använd endast rätt isoleringsenheter: strömbrytare, säkringar (säkringar av skruvtyp tas ur hållaren), jordfelsbrytare och kontaktorer.
- Den elektriska installationen måste ha en isolationsenhet så att du kan koppla från produkten från nätet vid alla poler. Kontaktöppningen på isolationsenheten måste vara minst 3 mm bred.

Använd

 **Varning** Risk för skador, brännskador eller elstötar föreligger.

- Använd denna produkt i en hushållsmiljö.
- Ändra inte produktens specifikationer.
- Se till att ventilationsöppningarna inte är blockerade.
- Lämna inte produkten utan tillsyn under användning.
- Stäng av produkten efter varje användningstillfälle.
- Produkten blir varm när den är igång. Vidrör inte värmeelementen. Använd alltid handskar för att ta ut eller sätta in tillbehör eller elfasta formar.
- Var försiktig när du öppnar produktens lucka medan produkten är igång. Het luft kan strömma ut.

- Använd inte produkten med våta händer eller när den är i kontakt med vatten.
- Tyng inte ner luckan när den är öppen.
- Använd inte produkten med en extern timer eller ett separat fjärrkontrollsystem.
- Produktens lucka ska alltid vara stängd när produkten är igång.
- Lägg inte bestick eller kastrullock på kokzonerna. De blir heta.
- Stäng av kokzonen efter användning.
- Använd inte produkten som arbets- eller avlastningsyta.

 **Varning** Det finns risk för eldsvåda eller explosion.

- Fetter och olja kan frigöra lättantändliga ångor när de värms upp. Håll flammor eller uppvärmda föremål borta från fetter och oljor när du lagar mat med dem.
- Ångorna som frigörs i mycket het olja kan orsaka spontan förbränning.
- Redan använd olja, som kan innehålla matrester, kan orsaka brand vid lägre temperatur än olja som används för första gången.
- Placera inga lättantändliga produkter eller föremål som är fuktiga med lättantändliga produkter i, nära eller på diskmaskinen.
- Låt inte gnistor eller öppna lågor komma i kontakt med produkten när du öppnar luckan.
- Öppna produktens lucka försiktigt. Användning av ingredienser som innehåller alkohol kan producera en blandning av luft och alkohol.
- Försök inte släcka eld med vatten. Koppla från produkten och täck över flammen med ett lock eller en brandfilt.

 **Varning** Risk för skador på produkten föreligger.

- För att förhindra skada eller missfärgning på emaljen:
 - Sätt inte elfasta formar eller andra föremål direkt på produktens botten.
 - Lägg inte aluminiumfolie direkt på produktens botten.
 - ställ inte hett vatten direkt i den heta produkten.
 - låt inte fuktiga kärl eller matvaror stå kvar i produkten efter att tillagningen är klar.
 - var försiktig när du tar bort eller monterar tillbehör.

- Missfärgning av emaljen påverkar inte produktens funktion. Det är ingen defekt enligt garantin.
- Använd en djup form för mjuka kakor. Fruktsjuicer orsakar fläckar som kan vara permanenta.
- Placera inga heta kokkärl på kontrollpanelen.
- Låt inte kokkärl torrkoka.
- Var försiktig så att inte föremål eller kokkärl faller på produkten. Ytan kan skadas.
- Aktivera inte kokzonerna med tomma kokkärl eller utan kokkärl.
- Lägg inte aluminiumfolie på produkten.
- Kokkärl av gjutjärn, aluminium eller med skadad botten kan repa glaskeramiken. Lyft alltid upp dessa föremål när du måste flytta dem på kokhällen.

 **Varning** Se till att montera ett stabiliseringsmedel för att förhindra att produkten tippar. Se kapitlet Montering.

Skötsel och rengöring

 **Varning** Det finns risk för personskador, brand eller skador på produkten.

- Stäng av produkten och koppla bort den från eluttaget före underhåll.
- Se till att produkten har svalnat. Det finns även risk för att glaset kan spricka.
- Byt omedelbart ut luckans glaspaneler om de är skadade. Kontakta service.
- Var försiktig när du tar bort luckan. Luckan är tung!
- Rengör produkten regelbundet för att förhindra att yt-materialet försämras.

- Kvarblivet fett eller mat i produkten kan orsaka brand.
- Rengör produkten med en fuktig, mjuk trasa. Använd bara neutrala rengöringsmedel. Använd inte produkter med slipeffekt, skursvampar, lösningsmedel eller metallföremål.
- Om du använder en ugnssprej ska du följa säkerhetsanvisningarna på förpackningen.
- Rengör inte den katalytiska emaljen (om tillämpligt) med någon sorts rengöringsmedel.

Inre belysning

- Typen av glödlampa eller halogenlampa som används för den här produkten är endast avsedd för hushållsprodukter. Får ej användas för belysning i hus.

 **Varning** Risk för elektrisk stöt.

- Innan du byter lampan ska du koppla ur produkten från nätuttaget.
- Använd bara lampor med samma specifikationer.

Service

- Kontakta Service för att reparera apparaten. Vi rekommenderar att du endast använder originaldelar som reservdelar.

Avfallshantering

 **Varning** Risk för kvävning eller skador.

- Koppla loss produkten från eluttaget.
- Klipp av strömkabeln och kassera den.
- Ta bort lucklåset för att hindra att barn eller djur stängs in i produkten.

Produktbeskrivning

Allmän översikt

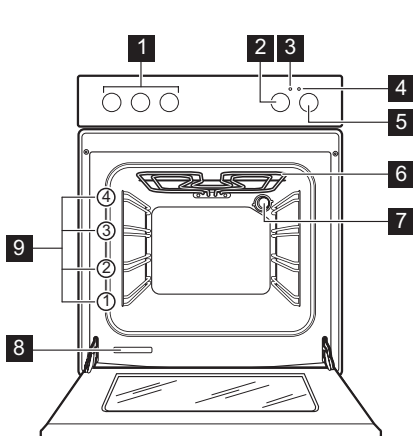

- 1 Vred för hällen
- 2 Vred för ugnstemperaturen
- 3 Temperaturindikator
- 4 Kontrollindikator för hållvred
- 5 Vred för ugnsfunktionerna
- 6 Värmeelement
- 7 Ugnslampa
- 8 Typskylt
- 9 Ugnsnivåer

Beskrivning av hällen

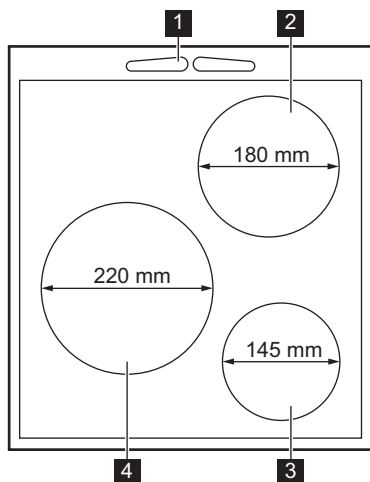

- 1 Ångutlopp
- 2 Kokzon 1500 W
- 3 Kokzon 1500 W
- 4 Kokzon 2000 W

Tillbehör

- **Galler**
För kokkärl, kakformar, stekar.
- **Platt bakplåt**
För kakor och småkakor.
- **Långpanna**

För bakning och stekning eller som uppsamlingsfat för fett.

- **Förvaringslåda**
Förvaringslådan finns under ugnsutrymmet.

 **Varning** Förvaringslådan kan bli het när produkten används.

- **Installera teleskopskenor (tillval)**

För att sätta galler eller plåtar på den. Du kan använda dem var för sig.

Innan maskinen används första gången

! Varning Se säkerhetsavsnitten.

! Försiktighet Håll alltid i mitten av handtaget för att öppna ugnsluckan.



Första rengöring

- Tag bort alla delar från produkten.
- Rengör produkten före första användning.

! Försiktighet Använd inte slipande rengöringsmedel! Dessa kan skada ytan. Se avsnitt "Underhåll och rengöring".

Bränna ur ugnen

Sätt den tomma produkten på förvärmning för att bränna bort fett.

1. Välj funktionen  och maximal temperatur.
2. Låt produkten stå på i 45 minuter.
3. Ställ in funktionen . Högsta temperaturen för den här funktionen är 210 °C.
4. Låt produkten stå på i 15 minuter.

Tillbehören kan bli varmare än normalt. Produkten kan avge lukt och rök. Det är helt normalt. Se till att du har tillräckligt med ventilation.

Mekaniskt lucklås

Det hindrar barn från att öppna ugnsluckan.

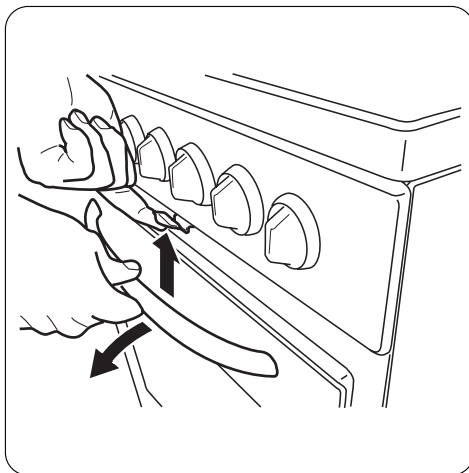

För att öppna produktens lucka:

1. Drag och håll i lucklåset.
 2. Öppna luckan.
- Drag inte i lucklåset när produktens lucka stängs!

Viktigt Avstängning av produkten avaktiverar inte det mekaniska lucklåset.

Häll – daglig användning

! Varning Se säkerhetsavsnitten.

Värmeinställningar

Kontrollvred	Funktion
0	Av-läge
1 - 6	Värmeinställningar 1 - lägst; 6 - högst

1. Vrid vredet till önskad värmeinställning. Hällens kontrollampa tänds.

2. Avsluta tillagningen genom att vrida vredet till läget **0**. Om alla kokzoner är avaktiverade släcks hällens kontrollampa.

 Utnyttja restvärmen för att minska energiförbrukningen. Stäng av kokzonen ca 5 - 10 minuter innan tillagningen är klar.

Snabb värmeplatta

 Röda markeringar indikerar den snabba värmeplattan på din häll. De har ett inbyggt skydd mot överhettning.

Häll – råd och tips

Kokkärl

-  • Kokkärlets botten skall vara så tjock och plan som möjligt.

Spara energi

-  • Sätt om möjligt alltid ett lock på kokkärl.
- Ställ kokkärl på värmeplattan innan du sätter på den.
- Stäng av värmeplattan innan tillagningen är klar för att utnyttja restvärmen.
- Botten på pannor och kokkärl måste vara lika stor som värmeplattan.

Exempel på olika typer av tillagning

Uppvärmning inställning:	Använd för:
1	Varmhållning

Uppvärmning inställning:	Använd för:
2	Lätt sjudning
3	Sjudning
4	Stekning/bryning
5	Uppkokning
6	Uppkokning/snabbstekning/fritering

Häll – underhåll och rengöring

 **Varning** Se säkerhetsavsnitten.

Viktigt Risk för brännskador på grund av restvärme! Låt produkten kallna.

Rengör produkten efter varje användningstillfälle. Använd alltid kokkärl med ren botten.

-  Repor eller mörka fläckar påverkar inte produktens funktion.

Borttagning av smuts:

- Använd ett fint skurpulver eller en skursvamp för att ta bort smutsen.

- Rengör produkten med en duk och lite rengöringsmedel.
- Värm upp värmeplattorna till en låg temperatur och låt dem torka.
- För underhåll av värmeplattorna, gnid in lite symaskinsolja då och då och polera sedan med ett hushållspapper.

Viktigt Använd ett lämpligt rengöringsmedel för rostfritt stål för att rengöra hällens kanter av rostfritt stål.

-  Värmeplattornas kanter av rostfritt stål kan missfärgas något på grund av värmen.

Ugn – daglig användning

 **Varning** Se säkerhetsavsnitten.

Aktivera och avaktivera produkten

- Ställ vredet för ugnsfunktioner på ugnsfunktionen.
- Ställ in temperaturvredet på en temperatur. Temperaturindikatorn tänds medan temperaturen i produkten ökar.

- Om du vill avaktivera produkten vrider du vredet för ugnsfunktioner och temperaturvredet till läget Av.

Säkerhetstermostat

-  Säkerhetstermostaten är en värmesäkring i en fungerande termostat.

För att inte skada ugnstermostaten med farlig överhettning har ugnen en säkerhetstermostat som stänger av eltilförseln. Ugnen sätts automatiskt på igen när temperaturen sjunker

! Varning Säkerhetstermostaten fungerar bara om ugnstermostaten inte fungerar som den ska. När

detta händer är ugnstemperaturen mycket hög och alla maträtter kan brännas vid. Du måste omedelbart ringa serviceavdelningen för att få ugnstermostaten utbytt.

Ugnsfunktioner

Ugnsfunktion	Tillämpning	
0	AV-läge	Produkten är avstängd.
	Ugnslampa	Tänds utan någon tillagningsfunktion.
	Över/Undervärme	Värmen kommer från både det övre och det undre värmeelementet. För bakning och stekning på en ugnsnivå.
	Endast övre värmeelement	Värmen kommer endast från det övre värmeelementet. För att avsluta tillagade rätter.
	Undervärme	Värmen kommer endast från det undre värmeelementet. För bakning av kakor med knapriga eller skorpartade bottnar.
	Max grill	Värmen kommer från hela grillelementet. För grillning av tunna livsmedel i stora mängder. För rostning av bröd. Högsta temperaturen för den här funktionen är 210 °C
	Snabbuppvärmning	Värmen kommer från grillen och undre elementet. Det tar cirka 10 minuter att värma ugnen till 200 °C.

Ugn - använda tillbehören

! Varning Se säkerhetsavsnitten.

Sätt in bakplåten

Sätt in plåten i mitten av ugnen, mellan främre och bakre väggen. På detta sätt kan värmen cirkulera framför och bakom bakplåten. Se till att plåten är placerad såsom på bilden, med den vinklade fasen baktill.

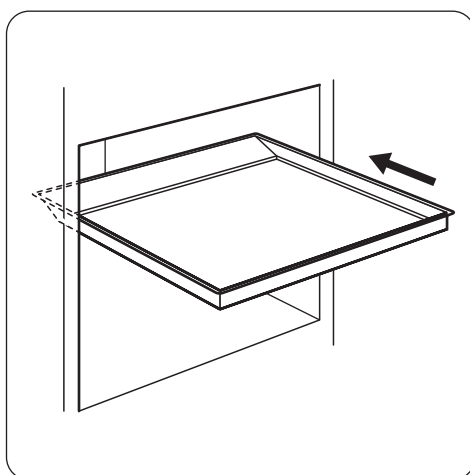

Varning Tryck inte skenan hela vägen till ugnens bakvägg. Detta förhindrar att värmen cirkulerar runt plåten. Maten kan bli bränd, särskilt på plåtens bakre del.

Placering av galler

Sätt in gallret i mitten av ugnen, mellan främre och bakre väggen. Gallret har en speciell form baktill vilket gör det lättare att sätta in tillbehöret i rätt läge.

Kontrollera att gallret sitter så som visas på bilden.

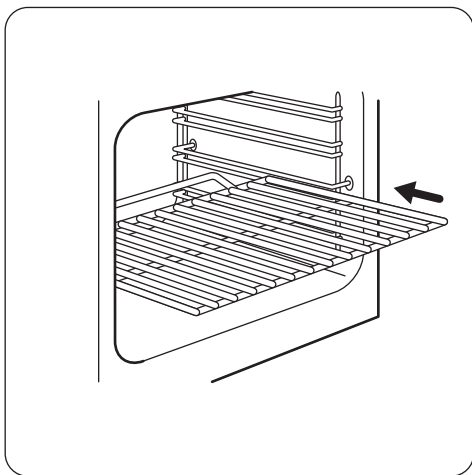

Sätta in ugnstillbehören

Skjut in tillbehören med den dubbla sidan bakåt så att de pekar mot ugnens botten. Skjut in tillbehören mellan styrskenorna på en av ugnens nivåer.

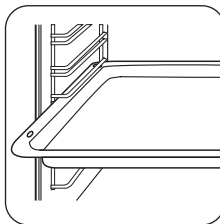

Sätta in ugnsgaller och långpanna samtidigt

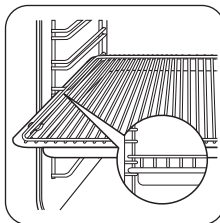

Lägg ugnsgallret på långpannan. Skjut in långpannan mellan styrskenorna på en av ugnens nivåer.

Ugn – råd och tips

Försiktighet Använd en djup långpanna för mycket fuktiga kakor. Fruktsjuicer kan orsaka permanenta fläckar på emaljen.

- Ugnen har fyra nivåer. Räkna nivåerna från botten av produkten.
- Fukt kan kondenseras i produkten eller på glasluckorna. Detta är normalt. Stå alltid en bit ifrån ugnen när du öppnar ugnsluckan vid matlagning. Kör ugnen i 10 minuter innan du börjar laga mat, för att minska kondensering.
- Torka bort fukt på produkten efter varje användning.
- Ställ inga föremål direkt på botten och täck inte komponenterna med folie när du lagar mat. Detta kan förändra tillagningsresultaten och skada emaljen.

Baka kakor

- Den bästa temperaturen för att baka kakor är mellan 150°C och 200°C.

- Förvärm ugnen i cirka 10 minuter före bakningen.
- Öppna inte ugnsluckan innan 3/4 av den inställda bakningstiden har gått.
- Om du använder två bakplåtar samtidigt, se till att en nivå är tom mellan dem.

Tillagning av kött och fisk

- Tillaga inte köttstycken som väger mindre än 1 kg. Tillagning av för små mängder gör att köttet blir för torrt.
- Ställ in temperaturen på mellan 200 °C - 250 °C för att hålla rött kött välstekt på utsidan och saftigt på insidan.
- Ställ in temperaturen på mellan 150 °C - 175 °C för vitt kött, fågel och fisk.
- Använd en långpanna för mycket fet mat för att skydda ugnen mot fläckar som annars kan bli permanenta.

- Låt köttet ligga i cirka 15 minuter innan du skär upp det så att inte kötsaften sipprar ut.
- För att undvika att det bildas för mycket rök i ugnen under stekning kan du hålla lite vatten i långpannan. För att undvika rökkondens, tillsätt vatten varje gång det torkar ut.

Tillagningstider

Tillagningstiden beror på typen av mat samt matens konsistens och volym.

Över/Undervärme

Observera resultaten du erhåller när du använder produkten i början. Experimentera dig fram till de bästa inställningarna (t.ex. värmeläge och koktid) för dina kokkärl, recept och matmängder när du använder denna produkt.

Livsmedel	Plåttyp och gallernivå	Föruppvärmningstid (min)	Temperatur (°C)	Koktid/gräddningstid (min)
Smördegsgremor (250 g)	emaljerad plåt på nivå 3	-	150	25 - 30
Platt kaka (1000 g)	emaljerad plåt på nivå 2	10	160 - 170	30 - 35
Jästkaka med äpple (2000 g)	emaljerad plåt på nivå 3	-	170 - 190	40 - 50
Äppelpaj (1200+1200 g)	2 runda aluminiumplåtar (diameter: 20 cm) på nivå 1	15	180 - 200	50 - 60
Muffins (500 g)	emaljerad plåt på nivå 2	10	160 - 180	25 - 30
Lätt sockerkaka utan fett (350 g)	1 rund aluminiumplåt (diameter: 26 cm) på nivå 1	10	160 - 170	25 - 30
Kaka i långpanna (1500 g)	emaljerad plåt på nivå 2	-	160 - 170	45 - 55 ¹⁾
Hel kyckling (1350 g)	galler på nivå 2, bakplåt på nivå 1	-	200 - 220	60 - 70
Halv kyckling (1300 g)	galler på nivå 3, bakplåt på nivå 1	-	190 - 210	30 - 35
Fläskkotlett (600 g)	galler på nivå 3, bakplåt på nivå 1	-	190 - 210	30 - 35
Mördegskaka (800 g)	emaljerad plåt på nivå 2	20	230 - 250	10 - 15
Fylld jästkaka (1200 g)	emaljerad plåt på nivå 2	10 - 15	170 - 180	25 - 35
Pizza (1000 g)	emaljerad plåt på nivå 2	10 - 15	200 - 220	30 - 40
Cheesecake (2600 g)	emaljerad plåt på nivå 2	-	170 - 190	60 - 70
Schweizisk äppelkaka (1900 g)	emaljerad plåt på nivå 1	10 - 15	200 - 220	30 - 40
Julkaka (2400 g)	emaljerad plåt på nivå 2	10 - 15	170 - 180	55 - 65 ²⁾

Livsmedel	Plåttyp och gallernivå	Föruppvärmningstid (min)	Temperatur (°C)	Koktid/gräddningstid (min)
Ost- och skinkpaj (1000 g)	1 rund plåt (diameter: 26 cm) på nivå 1	10 - 15	220 - 230	40 - 50
Bondbröd (750 + 750 g)	2 runda aluminiumplåtar (diameter: 20 cm) på nivå 1	18 ³⁾	180 - 200	60 - 70
Ungersk valnötsdessert (600 + 600 g)	2 runda aluminiumplåtar (längd: 25 cm) på nivå 2	10	160 - 170	40 - 50
Ungersk valnötsdessert - traditionell (600 + 600 g)	2 runda aluminiumplåtar (längd: 20 cm) på nivå 2	-	160 - 170	30 - 40
Jästbullar (800 g)	emaljerad plåt på nivå 2	10 - 15	200 - 210	10 - 15
Rulltårta (500 g)	emaljerad plåt på nivå 1	10	150 - 170	15 - 20
Maräng (400 g)	emaljerad plåt på nivå 2	-	100 - 120	40 - 50
Smulpaj (1500 g)	emaljerad plåt på nivå 3	10 - 15	180 - 190	25 - 35
Sockerkaka (600 g)	emaljerad plåt på nivå 3	10	160 - 170	25 - 35
Butterkaka (600 g)	emaljerad plåt på nivå 2	10	180 - 200	20 - 25

1) När du har stängt av produkten ska du låta kakan stå kvar i ugnen i 7 minuter.

2) När du har stängt av produkten ska du låta kakan stå kvar i ugnen i 10 minuter.

3) Ställ in temperaturen på 250 °C för förvärmning.

Grill

Livsmedel	Ugnsnivå	Förvärmning (minuter)	Temperatur (°C)	Koktid/gräddningstid (minuter)
Rostat bröd (500 g)	3	4	250	2 - 4
Halv kyckling (1 200 g)	2	-	230	30 + 30
Biffar (1000 g)	3	10	250	15 + 15
Fläskkotlett (500 g)	3	-	230	25 + 25

Ugn – underhåll och rengöring

 **Varning** Se säkerhetsavsnitten.

- Rengör produktens framsida med en mjuk duk och varmt vatten med rengöringsmedel.
- Använd ett vanligt rengöringsmedel för att rengöra metallytorna.
- Rengör ugnsutrymmet efter varje användning. Därigenom är det lättare att ta bort smuts och den bränner inte fast.

- Tag bort svår smuts med ett speciellt ugnsrengöringsmedel.
- Rengör alla ugnstillbehör (med en mjuk duk och varmt vatten med rengöringsmedel) efter varje användning och låt dem torka.
- Om du har nonstick tillbehör, rengör dem inte med ett skarpt medel, vassa föremål eller diskvatten. Detta kan förstöra beläggningen!

Ugnsstegar

Du kan ta bort ugnsstegarna för att rengöra sidoväggar-
na.

Borttagning av ugnsstegarna

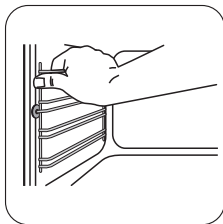

1 Ta tag i den främre delen av skenan och dra ut den från ugnsidan.

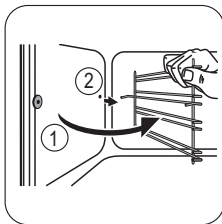

2 Ta tag i den bakre delen av skenan och dra ut den från ugnsidan och ta bort den.

Sätta i ugnsstegar

Sätt i ugnsstegarna i omvänd ordning.

i Ugnsstegarnas avrundade ändar ska peka framåt.

Rengöring av ugnsluckan

Ugnsluckan har två glasrutor monterade som ett dubbelglas. Ta bort ugnsluckan för att underlätta rengöringen.

! **Varning** Ugnsluckan kan plötsligt slå igen om du försöker ta bort glasrutorna när luckan fortfarande är monterad.

! **Varning** Kontrollera att glaspanelerna har kallnat innan du rengör luckan. Det finns en risk för att glaset går sönder.

! **Varning** När luckans glaspaneler är skadade eller har repor, blir glaset svagt och kan gå sönder. För att förhindra detta måste de bytas. För mer information, kontakta vår lokala serviceavdelning.

Demontering av ugnslucka och glasrutor

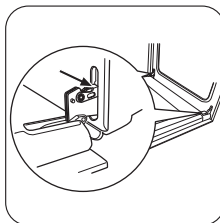

1 Öppna luckan helt och håll i de två gångjärnen.

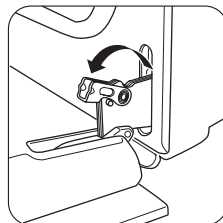

2 Lyft upp och vrid spakarna på de två gångjärnen.

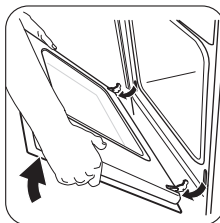

3 Stäng ugnsluckan till den första öppna positionen (halvvägs). Dra sedan luckan mot dig och avlägsna den från dess plats.

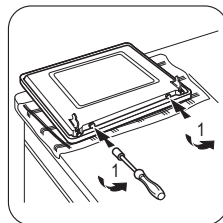

4 Lägg ned luckan på ett stadigt underlag som skyddas av något mjukt (t.ex. en handduk). Använd en skruvmejsel för att ta bort de 2 skruvarna från luckans nederkant.

Viktigt Lossa inte skruvarna.

6 Lyft innerluckan.

7 Rengör luckans insida. Rengör glasrutorna med vatten och lite diskmedel. Torka noga.

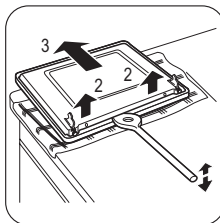

5 Använd en stekspade av trä eller plast eller liknande material, för att öppna innerluckan. Håll i ytterluckan och för innerluckan mot luckans överkant.

Varning Rengör glasrutorna med enbart vatten och lite diskmedel. Rengöringsmedel med slipeffekt, fläckborttagningsmedel och vassa föremål (t.ex. knivar eller skrapor) kan skada glasets.

Montering av ugnslucka och glasrutor

Sätt i ugnsluckan när rengöringen är klar. Gör detta genom att följa anvisningarna för demontering i motsatt ordning.

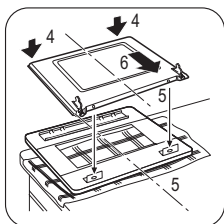

Ta bort förvaringslådan

För rengöring kan förvaringslådan under ugnen tas bort.

Ta bort förvaringslådan

1. Dra ut förvaringslådan så långt det går.

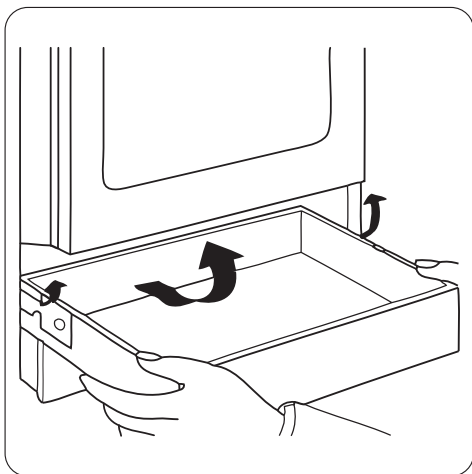

2. Lyft försiktigt förvaringslådan uppåt.

3. Dra ut lådan helt.

Sätta fast förvaringslådan

För att sätta fast förvaringslådan, följ stegen ovan i motsatt ordning.

Varning Förvara inte lättantändliga föremål (t.ex. rengöringsmaterial, plastpåsar, ugnsvantar, papper eller rengöringssprayer) i förvaringslådan. Förvaringslådan kan bli het när du använder ugnen. Risk för brand.

Ugnslampa

Varning Var försiktig när du ska byta ugnslampa. Stäng alltid av produkten innan du börjar byta lampan. Det finns risk för elstötar.

Varning Lamporna som används i den här produkten är speciallampor som endast är avsedda för användning i hushållsprodukter. Använd dem inte för att lysa upp hushållsrum eller delar av rum. Om du behöver byta en lampa måste den nya lampan ha samma effekt och vara avsedd endast för hushållsbruk.

Innan du byter ut ugnslampan:

- Avaktivera produkten.
- Ta ut säkringarna i säkringsskåpet eller stäng av huvudströmbrytaren.
- Lägg en duk på ugnsbotten. På detta sätt undviker man att skada ugnslampan och lampglaset.

Byte av ugnslampan:

1. Lampglaset hittar du längst bak i utrymmet. Ta bort lampglaset genom att vrida det moturs.
2. Rengör lampglaset.
3. Byt ut lampan i ugnen mot en lampa som tål upp till 300 °C.
Använd bara samma lamptyp som ersättningslampan. Den måste ha samma effekt och vara avsedd endast för användning i hushållsprodukter.
4. Sätt tillbaka lampglaset.

Om maskinen inte fungerar

Problem	Möjlig orsak	Lösning
Produkten fungerar inte	Säkring i säkringsskåpet har löst ut	Kontrollera säkringen. Kontakta en behörig elektriker om säkringen löser ut mer än en gång.
Ugnen värms inte upp	Ugnen är inte på	Sätt på ugnen
Ugnen värms inte upp	Nödvändiga inställningar är inte gjorda	Kontrollera inställningarna
Ugnslampan fungerar inte	Glödlampan är trasig	Byt ut ugnslampan
Ånga och kondens avsätts på maten och i ugnsutrymmet	Maten har fått stå kvar för länge i ugnen	Låt inte maträtter stå i ugnen längre än 15–20 minuter efter att tillagningen är klar

Kontakta försäljaren eller kundtjänst om du inte kan avhjälpa felet.

Information som kundtjänst behöver finns på typskylten. Typskylten sitter på ugnsutrymmets yttre kant.

Vi rekommenderar att du antecknar den här:

Modell (MOD.)

.....

Produktnummer (PNC)

.....

Serienummer (S.N.)

.....

Installation

 **Varning** Se säkerhetsavsnitten.

Placering av produkten

Du kan installera din fristående produkt med skåp på en eller båda sidorna och i ett hörn.

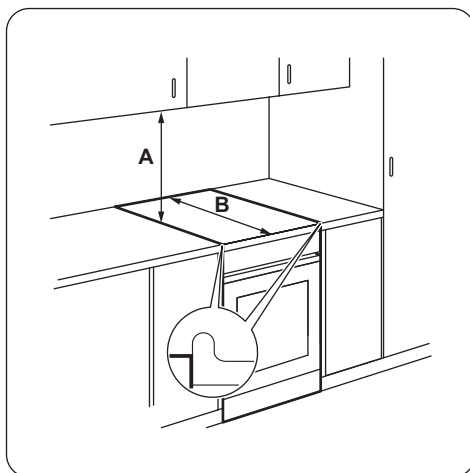

Minsta avstånd

Mått	cm
A	69
B	61

Tekniska data

Mått	
Höjd	854-919 mm
Bredd	500 mm
Djup	600 mm
Nätspänning	230 V
Frekvens	50 Hz

Justering av höjd

Spisen är vid leverans 894 mm hög och 500 mm djup.

För att ändra spisens höjd och djup:

- Lägg spisen på sidan.
- För ändring av sockelns djup, skruva loss skruven **A** och lossa skruvarna **B** på fästet.

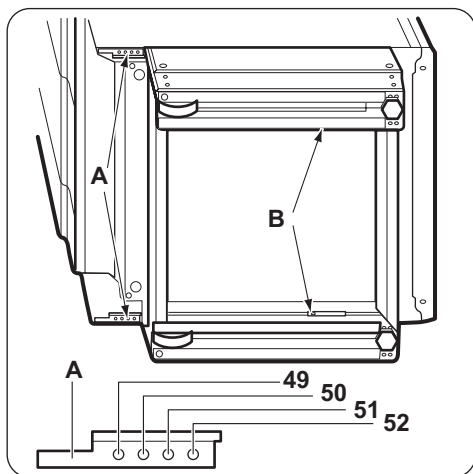

- Ställ in önskat djup.
- Skruva i skruvarna **A** och **B**
- För ändring av höjden, skruva loss skruven **C** (1 skruv) i mitten baktill på sockeln och sidoskruvarna **D** (4 skruvar).

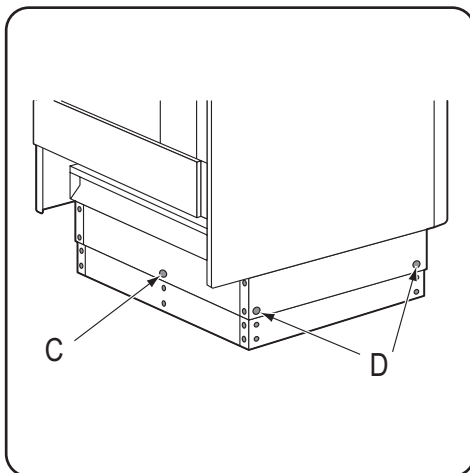

- Tryck in sockeln till önskad höjd, 919, 894 eller 854 mm;
- Skruva i skruvarna **C** och **D**.

Viktigt Använd de små fötterna på produktens undersida för att ställa in samma nivå på spisens ovansida som övriga ytor.

Tippskydd

Varning Du måste installera tipskyddet. Montera tipskyddet för att hindra att produkten välter vid felaktig belastning.

Varning Din produkt har symbolen som visas på bilden (i förekommande fall) för att påminna dig om att montera tipskyddet.



Viktigt Kontrollera att du placerar tipskyddet på rätt höjd.

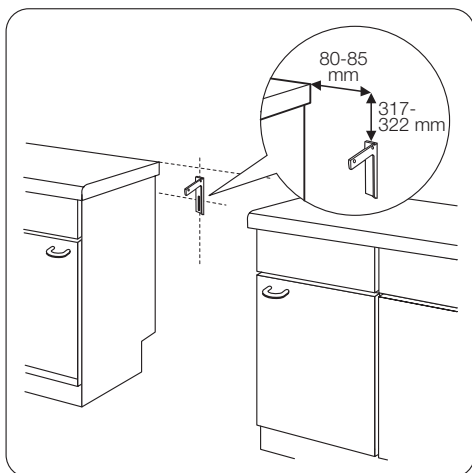

Så här monterar du tipskyddet

1. Ställ in rätt höjd och plats för produkten innan du fäster tipskyddet.

2. Säkerställ att ytan bakom produkten är jämn.
3. Installera tipskyddet 317-322 mm nedanför produktens ovansida, och med 80-85 mm avstånd från produktens sida till det runda hålet på konsolen. Skruva fast det i stabilt material eller använd lämplig förstärkning (vägg).
4. Du hittar hålet till vänster på produktens baksida. Se bilden.
5. Om du ändrade måtten på spisen måste du justera tipskyddet.

Viktigt Om utrymmet mellan bänkskåpen är större än produktens bredd måste du justera sidoavståndet för att centrera produkten.

Elektrisk installation

i Tillverkaren kan inte hållas ansvarig om säkerhetsföreskrifterna i kapitlet "Säkerhetsinformation" inte följs.

Produkten levereras utan nätkabel och stickkontakt. Kabeltyp: H05 RR-F med fullgott tvärsnitt.

Varning Innan du ansluter nätsladden till uttaget ska du mäta spänningen mellan faserna i hushållsätverket.

Läs sedan på anslutningsetiketten på produktens baksida så att rätt elektrisk installation används. Med denna stegordning undviker man installationsfel och skador på produktens elektriska komponenter.

i Nätkabeln får inte vidröra den del av produkten som visas i bilden.

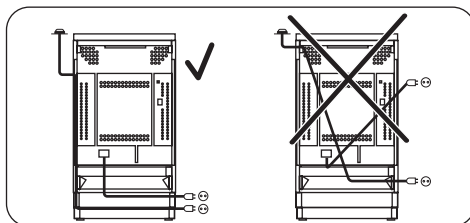

Miljöskydd

Återvinn material med symbolen ♻️. Återvinn förpackningen genom att placera den i lämpligt kärl. Bidra till att skydda vår miljö och vår hälsa genom att återvinna avfall från elektriska och elektroniska produkter. Släng inte produkter märkta med symbolen ⚡ med hushållsavfallet. Lämna in produkten på närmaste återvinningsstation eller kontakta kommunkontoret.



Förpackningsmaterial

Förpackningsmaterialet är miljövänligt och återanvändbart. Plastdelar är markerade med en internationell

förkortning, till exempel PE, PS etc. Sortera förpackningsmaterialet i härför avsedda behållare vid kommunens miljöstation.



Varning För att produkten inte skall utgöra någon fara måste den göras obrukbar före kassering.

Tag ur stickkontakten från eluttaget och tag bort nätkabeln från produkten.



www.electrolux.com/shop

