

ELVITA



Brugsanvisning

Tørreskabe

Käyttöohje

Kuivauskaappi

Bruksanvisning

Tørkeskap

Bruksanvisning

Torkskåp

User manual

Drying cabinet

CTS4190V

DK	Tørreskabe	Brugsanvisning	5
FI	Kuivauskaappi	Käyttöohje.....	21
NO	Tørkeskap	Bruksanvisning.....	37
SV	Torkskåp	Bruksanvisning.....	53
EN	Drying cabinet	Instructions for use	69

DK

FI

NO

SE

EN

INDHOLDSFORTEGNELSE



1. OPLYSNINGER OM SIKKERHED	6
2. SIKKERHEDSANVISNINGER	7
3. PRODUKTBESKRIVELSE	9
4. INSTALLATION	9
5. BETJENINGSPANEL	15
6. TØRREPROGRAMMER	15
7. DAGLIG BRUG	16
8. RÅD OG TIPS	16
9. VEDLIGEHOLDELSE OG RENGØRING	17
10. TEKNISKE DATA	18
11. FEJLFINDING	18

KUNDEPLEJE OG SERVICE

Brug altid originale reservedele.

Sørg for at have følgende data tilgængelig, når du kontakter vores autoriserede servicecenter: Model, PNC, serienummer.

Du finder oplysningerne på maskinens typeskilt.

-  Advarsel/Forsigtig-Sikkerhedsanvisninger
-  Generelle oplysninger og gode råd
-  Miljøoplysninger

Ret til ændringer uden varsel forbeholdes.

1. OPLYSNINGER OM SIKKERHED

Læs brugsanvisningen grundigt, før du påbegynder installationen og ibrugtagningen af dette apparat.

Producenten påtager sig intet ansvar for eventuelle skader, der er resultatet af forkert installation eller brug. Opbevar altid brugsanvisningen på et sikkert og tilgængeligt sted til senere opslag.

- Læs de medfølgende anvisninger.

1.1 Sikkerhed for børn og andre udsatte personer

 ADVARSEL!

Risiko for kvælning, personskade eller permanent invaliditet.

- Apparatet kan bruges af børn fra 8 år og opefter samt af personer med nedsat fysisk, sensorisk eller psykisk funktionsevne, eller som mangler den nødvendige erfaring eller viden, hvis de er under opsyn eller er blevet instrueret i at bruge apparatet på en sikker måde samt forstår de medfølgende farer.

- Børn må ikke lege med apparatet.

- Børn på under 3 år skal holdes på afstand, med mindre de overvåges konstant.

- Opbevar al emballage utilgængeligt for børn.

- Lad ikke børn og husdyr komme tæt på apparatet, mens lugen er åben.

- Hvis apparatet har en børnesikring, anbefales det, at du aktiverer den.

- Rengøring og vedligeholdelse må ikke udføres af børn uden overvågning.

1.2 Generelt om sikkerhed

 ADVARSEL!

Dette apparat er kun beregnet til at tørre stoffer vasket i vand.

 FORSIGTIG!

Med henblik på at undgå farer pga. utilsigtet nulstilling af den termiske afbryder må dette apparat ikke forsynes gennem en ekstern koblingsenhed, som f.eks. en timer, eller være sluttet til et kredsløb, der regelmæssigt tændes og slukkes af forsyningsværket.

- Apparatets specifikationer må ikke ændres.

- Luffindgangen oven på tørreskabet må under ingen omstændigheder dækkes til.

- Sæt først netstikket i stikkontakten ved installationens afslutning. Sørg for, at der er adgang til elstikket efter installationen.

- Sørg for god ventilation i rummet, så der ikke kan dannes gasser i rummet fra andre apparater, der bruger gas eller andre brændstoffer, herunder åbne ildsteder.

- Udblæsningsluft må ikke blive sendt ud i et aftræksrør, der bruges til ud-

blæsningsgasser fra apparater, der bruger gas eller andre brændstoffer.

- Hvis strømforsyningskablet er beskadiget, skal det af sikkerhedsmæssige grunde udskiftes af producenten, et autoriseret servicecenter eller en tekniker for at undgå elektrisk stød.
- Undlad at overskride det maksimale 4 kg tøj, der kan ilægges (se kapitlet "Teknisk information").
- Brug ikke apparatet, hvis tøj har været tilsmudset med industrikemikalier.
- Hvis tøjet er tilsmudset med substanser som for eksempel madolie, acetone, alkohol, benzin, petroleum, pletfjerner, terpentiner, voks og voks fjerner, skal det vaskes i varmt vand tilsat ekstra vaskemiddel, før det tørres i tørreskabet.
- Genstande som skumgummi (latexgummi), badehætter, vandtætte tekstiler, ting med gummibagside og tøj eller puder forsynet med skumgummi-indlæg må ikke tørres i tørreskabet.
- Skyllemidler eller lignende produkter må kun bruges som angivet i vejledningen fra produktets producent.
- Fjern alle genstande fra tøjet, som kunne være en kilde til antændelse, f.eks. lightere eller tændstikker.
- Sluk for apparatet, og tag netstikket ud af kontakten inden nogen som helst form for vedligeholdelse.

2. SIKKERHEDSANVISNINGER

2.1 Installation

- Fjern al emballagen.
- Undlad at installere eller bruge et beskadiget apparat.
- Følg installationsvejledningen, der følger med apparatet.
- Apparatet skal fastgøres til væggen bag det for at forhindre, at det vipper fremad. Hvis det ikke fastgøres på denne måde, fratager garantien.
- Undlad at installere eller bruge apparatet på områder, hvor der er risiko for frost, eller hvor det udsættes for vejrforhold (direkte sollys eller fugtige eller støvede steder).
- Rummet eller området, hvor apparatet skal installeres, skal være godt udluftet.
- Når apparatet står i den endelige position, kontrolleres det, at det er i vater. Skru benene op og ned i overensstemmelse hermed.

2.2 Tilslutning, el

 ADVARSEL!

Risiko for brand og elektrisk stød.

- Apparatet skal tilsluttes strøm m/jord, jvf. Stærkstrømsreglementet.
- Sørg for, at de elektriske data på typeskiltet svarer til strømforsyningen. Hvis

det ikke er tilfældet, skal du kontakte en elektriker.

- Brug altid en korrekt monteret lovlig stikkontakt.
- Brug ikke multistik-adaptere og forlængerledninger.
- Undgå at slukke for apparatet ved at trække i netledningen. Tag altid selve netstikket ud af kontakten.
- Undgå at berøre netledningen eller netstikket, hvis du har våde hænder.
- Kun Storbritannien og Irland. Dette apparat er forsynet med et 13 A netstik. Hvis sikringen i netstikket skal udskiftes, skal du bruge en sikring på 13 A ASTA (BS 1362).
- Dette apparat opfylder gældende EØF-direktiver.

2.3 Brug



ADVARSEL!

Risiko for personskade, elektrisk stød, brand, forbrændinger eller skade på apparatet.

- Dette apparat er kun til husholdningsbrug.
- Tør ikke dryppende vådt tøj i tørreskabet.

2.4 Vedligeholdelse og rengøring



ADVARSEL!

Risiko for skader på mennesker eller apparat.

- Undlad at bruge højtryksrenser eller damp til at rengøre apparatet.
- Rengør apparatet med en fugtig, blød klud. Brug kun et neutralt rengøringsmiddel. Brug ikke slibende midler, skuresvampe, opløsningsmidler eller metalgenstande.

2.5 Bortskaffelse



ADVARSEL!

Risiko for personskade eller kvælning.

- Tag stikket ud af kontakten.
- Klip netledningen af tæt ved apparatet og bortskaf den.
- Fjern lågelåsen (hvis relevant) for at forhindre, at børn eller kæledyr bliver fanget i tørreskabet.
- Bortskaf apparatet i overensstemmelse med lokale krav til bortskaffelse af affald af elektrisk og elektronisk udstyr (WEEE).

3. PRODUKTBESKRIVELSE

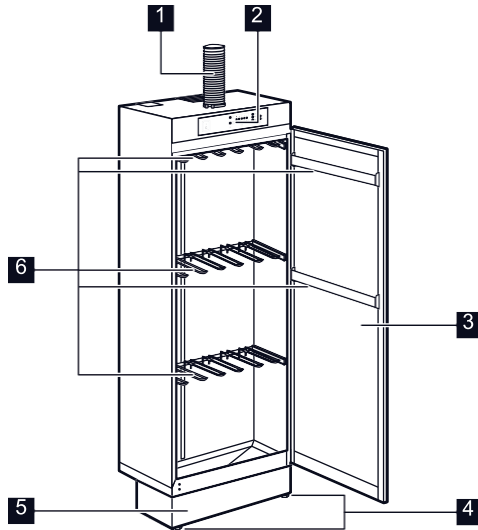

- | | |
|-------------------------|---------------------------|
| 1. Udblæsningslange | 4. Justerbare ben |
| 2. Betjeningspanel | 5. Aftageligt sokkelpanel |
| 3. Apparatdør (vendbar) | 6. Bøjler |

DK

4. INSTALLATION

4.1 Placering

Ved opstillingen skal det sikres, at tørreskabet er i vater. Fjern sokkelpanelet, og justér støttefødderne ved hjælp af den medfølgende svensknøgle.

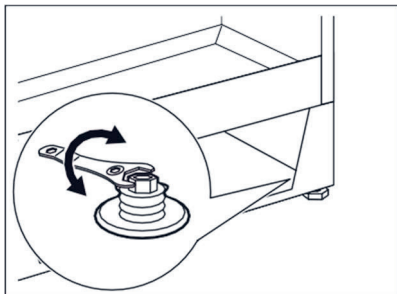

i Justering af dør afhænger af korrekt nivellering.

4.2 Fastgørelse til væg

⚠ FORSIGTIG!

Tørreskabet skal fastgøres til væggen.

Tørreskabet skal være på sit permanente installationssted, når du borer og fastgør det til væggen.

Brug velegnede fastgørelsesanordninger og medfølgende skiver til at fastgøre tørreskabet.

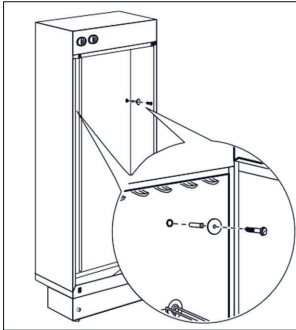

4.3 Tilslutning af udluftningsslangen

Apparatet bør sluttes til et eksisterende ventilationssystem.

Apparatet kan tilsluttes på to måder:

1. Tilsluttet med luftterminalfatning.
2. Tilsluttet til en separat udluftningsventil.

⚠ ADVARSEL!

Luftindgangen (E) øverst på tørreskabet må under ingen omstændigheder dækkes til.

1. Tilsluttet med luftterminalfatning.

- Installér hanen (A) i hullet ved at dreje med uret.

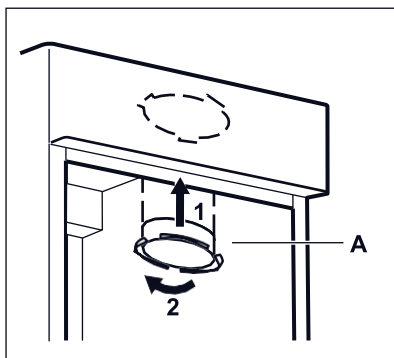

- Slut udblæsningsslangen (C) til hanen (A) og luftterminalfatningen (B), derefter skubbet ind i udblæsningsventilen i rummet. Fastgør kabelklemmerne (D).

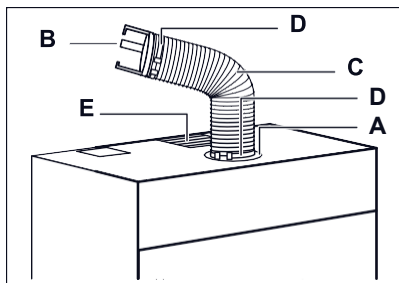

C) Længde 750 mm
A) Diameter 102 mm

2. Tilsluttet til en separat udluftningsventil.
- Installér hanen (A) i hullet ved at dreje med uret.

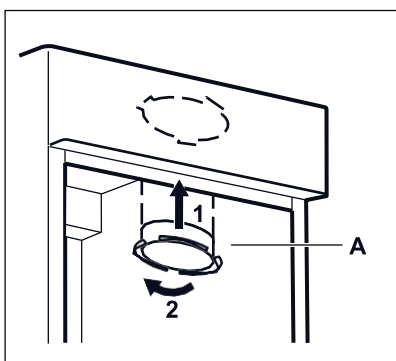

- Slut udblæsningsslangen (C) til hanen (A) og forbindelseshylsteret (F) (medfølger ikke), derefter skubbet ind i udblæsningsventilen i rummet. Fastgør kabelklemmerne (D).

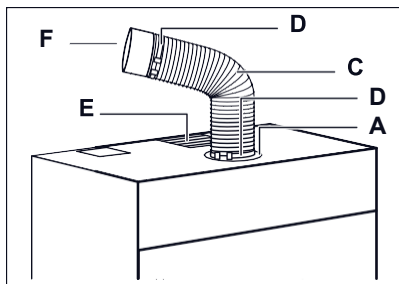

DK

4.4 Installation af tørreskabsbøjler

Placer tørreskabsbøjlerne i deres holdere. Bøjlerne kan sænkes efter behov ved at løfte dem lige op og ud af deres holdere og folde dem ned mod bagvæggen.

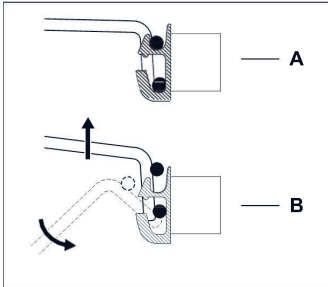

4.5 Vending af døren



ADVARSEL!

Inden der udføres nogen form for arbejde på apparatet, skal stikket altid tages ud af kontakten.



Læg tørrestativet på bagsiden for lettere at fjerne døren.

1. Løsn den nederste stift (1), løsn det nederste sokkelpanel (2), fjern døren (3)

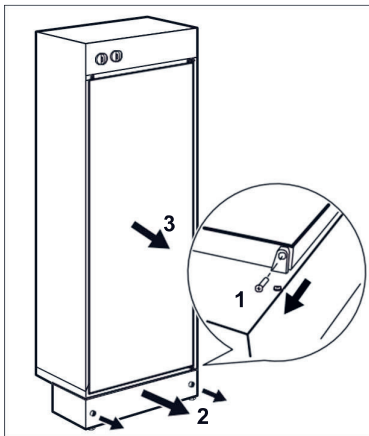

2. Løsn den øverste og nederste skive

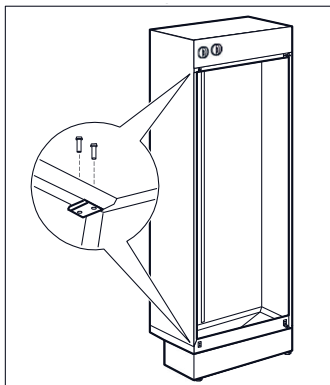

3. Løsn det nederste hængsel (1), isæt stiften (2), isæt dette på den modsatte øvre side (3)

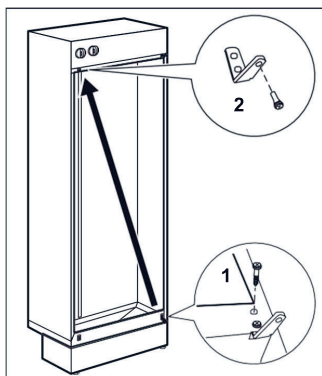

4. Løsn det øverste hængsel (1), og isæt dette på den modsatte nederste side (2)

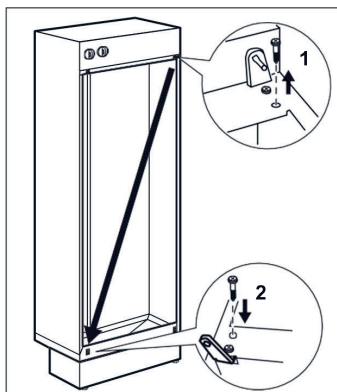

DK

5. Monter skiverne på den modsatte side (1). Montér det nederste sokkelpanel (2), fjern den nederste stift.

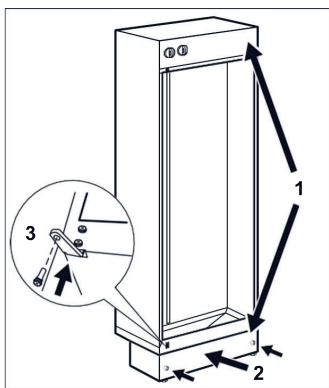

6. Isæt døren (1), Isæt stiften (2) på det nederste hængsel.

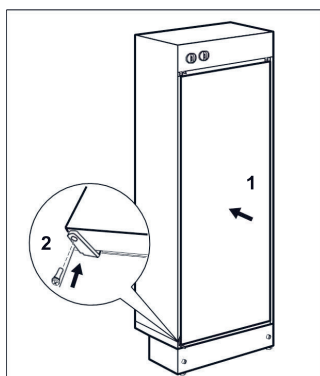

7. Skru håndtaget af. Fjern blindpropperne over hullerne i den modsatte side med en 3 mm dorn eller et bor. Montér håndtaget. Sæt blindpropperne i. De ligger i posen med tilbehør.

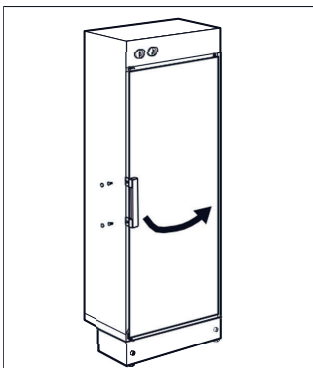

5. BETJENINGSPANEL

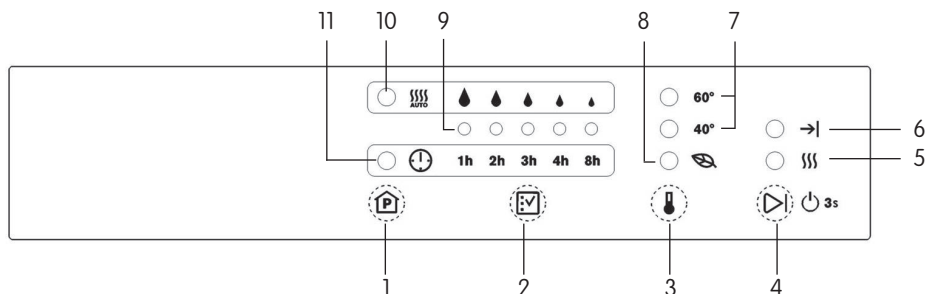

-  1. Programknap
-  2. Programindstillingsknap
-  3. Temperatur-/økotilstandsknap
-  4. Tænd/sluk-knap og start/stop-knap
-  5. Lampe for tørreprogram/åben luge
-  6. Lampe for tørreprogram slut
- 7. Temperaturindikator
-  8. Økotilstandslampe
- 9. Indstillingslampe
-  10. Lampe for automatisk tilstand
-  11. Timerlampe

6. TØRREPROGRAMMER

AUTOMATISKE PROGRAMMER

40°

60°

Automatiske programmer slukker automatisk for tørringen, når genstandene er tørre. Alle programmer slutter med en nedkølingsperiode på 5 minutter.

MANUELT TIDSINDSTILLEDE PROGRAMMER

40°



60°

De manuelt tidsindstillede programmer slukkes, når den indstillede tid er nået. Alle programmer slutter med en nedkølingsperiode på 5 minutter.

 ECO¹⁾

¹⁾ Kun blæseren anvendes under tørringen. Ingen varme

 Lugen skal lukkes, inden tørreprogrammet kan startes

 Det er ikke muligt at ændre tørreprogramsindstillingen under et igangværende tørreprogram. For at gøre dette skal der trykkes på  Start/Stop-knappen, og en anden programindstilling kan vælges





7. DAGLIG BRUG

7.1 Tænd for tørreprogram:







Senest anvendte tørreprogram:

1. Tryk og hold tænd/sluk-knappen nede i 3 sekunder.
2. Tryk på ▷| Start/Stop-knappen.
Vælg et andet tørreprogram:

Automatisk program:

1. Tryk på  programknappen, indtil lampen for automatisk tilstand  vises.
2. Tryk på  programindstillingsknappen for at vælge tørhedsgrad.
3. Tryk på temperaturknappen for at vælge temperatur.
4. Tryk på ▷| Start/Stop-knappen. Lampen for tørreprogram  tændes.
Når tørreprogrammet er afsluttet, slukkes lampen  for tørreprogram, og lampen →| for tørreprogram slut bliver tændt.

Manuelt program:

1. Tryk på  programknappen, indtil timerlampen  vises.
2. Tryk på  programindstillingsknappen for at vælge tørretid.
3. Tryk på  temperatur/øko-knap for at vælge temperatur.
4. Tryk på ▷| Start/Stop-knappen. Lampen for tørreprogram  tændes.
Når tørreprogrammet er afsluttet, slukkes  lampen for tørreprogram, og lampen →| for tørreprogram slut bliver tændt.

7.2 Sluk tørreprogram

Tryk på ▷| Start/Stop-knappen for at afbryde et igangværende tørreprogram manuelt.

Tryk igen på ▷| Start/stop-knappen for at genstarte tørreprogrammet.

7.3 Luge åben

Hvis lugen åbnes under tørreprogrammet, slukkes varmelegemet.

Blæseren bliver ved med at køre.

Lampen  for tørreprogram blinker.

Når lugen lukkes, genoptages tørreprogrammet.

Lampen  for tørreprogram holder op med at blinke.

8. RÅD OG TIPS

- Alle typer vasketøj, vådt tøj, sko og udstyr kan tørres lige så mildt som ønsket i et tørreskab.
- Vasketøjet skal hænges til tørre på en måde, hvor luften kan cirkulere effektivt. Vasketøjet bør fordeles jævnt i hele tørreskabet.
- Fyld ikke for meget på bøjlerne. Brug mere end én arm på bøjlerne til at understøtte tungt vasketøj.

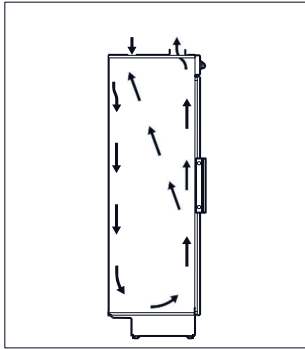

- Den anvendte temperatur må ikke være for høj for det specifikke vasketøj. Tøjplejemærkater kan indeholde nyttige oplysninger om passende temperaturer.

☑ Skal tørres ved "normal" temperatur på 60°C

☑ Skal tørres ved "lav" temperatur på ikke over 40°C

Retningslinjer ved manglende mærker:

- Bomuld og hør 60°C

- Syntetiske stoffer, uld, silke 40°C

- Når du tørrer sko eller støvler, kan tørreskabets bund beskyttes med avis eller lignende, som kan kasseres senere.

Hvis du bruger et tørreskab, kan du ikke blot kontrollere temperaturen og tørretiden, men også tørhedsgraden. Til dette formål har tørreskabet en temperatur- og fugtighedssensor, der giver optimale tørresultater, uanset typen af stof eller tøj, der skal tørres.

I huse med mekaniske udluftningssystemer er der ofte mulighed for at accelerere den samlede udblæsningsluftstrøm fra ventilationssystemet. Hvis det opleves, at luffugtigheden ofte er for høj, når tørreskabet er i brug, kan denne fugtighed reduceres betydeligt, hvis luftstrømmen accelereres i starten af tørretiden.

9. VEDLIGEHOLDELSE OG RENGØRING

⚠ ADVARSEL!

Inden der udføres nogen form for arbejde på apparatet, skal stikket altid tages ud af kontakten.

Brug kun vand og en sæbeopløsning til rengøring af tørreskabet.

⚠ FORSIGTIG!

Brug aldrig flygtige opløsningsmidler

Hvis der ophobes vand i bunden af tørreskabet, skal det fjernes med en svamp eller klud. Tørreskabets bund bør altid holdes så ren som muligt. Den er generelt tør og kan i

10. TEKNISKE DATA

Højde	1850 mm
Bredde	597 mm
Dybde	615 mm
Strømforsyning	230 V
Sikring	10A
IP-klassificering	IP24
Temperaturvælger	Omgivelser til 60°C
Styring af fugtighed	5 niveauer
Timerknap	8 timer
Maks. samlet effekt	2050 W
Samlet længde tørreplads	18 m
Maskinkapacitet	4 kg (tørvægt)

11. FEJLFINDING

Problemer	Mulige årsager	Løsning
Apparatet virker ikke	Kontrollér, at netstikket er sat rigtigt i stikkontakten.	Sæt stikket helt ind i stikkontakten.
	Kontrollér, at ingen sikringer er sprunget	Kontroller sikringerne. Udskift, hvis det er nødvendigt.
	Se efter, at hovedafbryderen er tændt.	Tænd for hovedafbryderen.
	Kontrollér, at ingen genstande har blokeret luftstrømmen omkring varmelegemet og luffindgangen oven på skabet, som skaber termisk sikringsafbrydelse.	Fjern blokeringsgenstand. Se "Afbrydelse af termisk sikring".
Ingen opvarmning i tørreskabet	Kontrollér, at temperaturknappen står på den påkrævede temperatur.	Vælg korrekt temperatur.



Ingen opvarmning i tørreskabet	Kontrollér, at ingen genstande har blokeret luftstrømmen omkring varmelegemet og luftindgangen oven på skabet, som skaber termisk sikringsafbrydelse.	Fjern blokeringsgenstand. Se "Afbrydelse af termisk sikring".
Tre indstillingslamper blinker.	Problem med temperaturføler.	Kontakt det nærmeste autoriserede servicecenter.

 Hvis rådet ikke fører til det ønskede resultat, skal du ringe til det nærmeste autoriserede servicecenter.

11.1 Afbrydelse af termisk sikring.

Den termiske sikring afbrydes, hvis temperaturen er for høj i varmelegemet. For at nulstille den termiske sikring og genstarte tørreskabet skal du stille hovedafbryderen på "0" og efter ca. fem minutter stille hovedafbryderen på "1" og genstarte tørrekabinettet.

12. MILJØHENSYN

Genbrug materialer med symbolet . Anbring emballagematerialet i passende beholdere til genbrug. Hjælp med at beskytte miljøet og menneskelig sundhed samt at genbruge affald af elektriske og elektroniske apparater. Kasser ikke apparater, der er mærket med symbolet , sammen med husholdningsaffaldet. Lever produktet tilbage til din lokale genbrugsplads eller kontakt din kommune.

SISÄLTÖ



1. TURVALLISUUSTIEDOT.....	22
2. TURVALLISUUSOHJEET	23
3. LAITTEEN KUVAUS.....	25
4. ASENNUS.....	25
5. KÄYTTÖPANEELI.....	31
6. KUIVAUSOHJELMAT	31
7. PÄIVITTÄINEN KÄYTTÖ.....	32
8. VIHJEITÄ JA NEUVOJA.....	32
9. HOITO JA PUHDISTUS.....	33
10. TEKNISET TIEDOT	34
11. VIANMÄÄRITYS.....	34

ASIAKASPALVELU JA HUOLTO

Suosittellemme alkuperäisten varaosien käyttöä.

Pidä seuraavat tiedot saatavilla ottaessasi yhteyttä valtuutettuun huoltoliikkeeseemme. Malli, tuotenumero, sarjanumero.

Kyseiset tiedot löytyvät laitteen arvokilvestä.

-  Varoitukset/huomautukset ja turvallisuusohjeet
-  Yleisohjeet ja vinkit
-  Ympäristönsuojelu

Oikeus muutoksiin pidätetään.

1. TURVALLISUUSTIEDOT

Lue laitteen mukana toimitetut ohjeet ennen tämän laitteen asennuksen ja käytön aloittamista. Valmistaja ei ota vastuuta henkilövahingoista tai vahingoista, jotka aiheutuvat virheellisestä asennuksesta tai käytöstä.

Säilytä ohjeita aina varmassa ja helppopääsyisessä paikassa tulevia käyttökertoja varten.

- Lue toimitetut ohjeet.

1.1 Lasten ja taitamattomien henkilöiden turvallisuus

 VAROITUS!

Tukehtumis-, henkilövamma- tai pysyvän vammautumisen vaara.

- Vähintään 8 vuotta täyttäneet lapset ja sellaiset henkilöt, joiden fyysiset, sensoriset tai henkiset kyvyt eivät ole tähän riittäviä tai joilla ei ole laitteen tuntemusta tai kokemusta sen käytöstä, saavat käyttää tätä laitetta ainoastaan silloin, kun heidän turvallisuudestaan vastaava henkilö valvoo ja ohjaa heitä käyttämään laitetta turvallisesti ja ymmärtämään sen käyttöön liittyvät vaarat.

- Älä anna lasten leikkiä laitteella.

- Alle 3-vuotiaat lapset tulee pitää kaukana laitteesta, ellei heitä valvota jatkuvasti.

- Pidä kaikki pakkausmateriaalit lasten ulottumattomissa.

- Pidä lapset ja kotieläimet poissa laitteen luokun luota silloin, kun se on auki.

- Jos laitteessa on lapsilukko, suosittelemme sen käyttämistä.

- Lapset eivät saa suorittaa puhdistusta tai huoltoa ilman valvontaa.

1.2 Yleiset turvallisuusohjeet

 VAROITUS!

Tämä laite on tarkoitettu vain vedessä pestyjen tekstiilien kuivaamiseen.

 HUOMIO!

Termostaattilämpökatkaisun tahattoman toiminnan aiheuttamien vaaratilanteiden välttämiseksi laitteeseen ei saa liittää ulkoista kytkintä, kuten ajastinta, eikä sitä saa liittää virtapiiriin, jonka sähkölaitos säännöllisin väliajoin kytkee päälle/pois päältä.

- Älä muuta laitteen teknisiä ominaisuuksia.

- Kuivauskaapin yläosassa olevaa ilmantuloaukkoa ei saa missään tapauksessa peittää.

- Kytke pistoke pistorasiaan vasta asennuksen jälkeen. Varmista, että laitteen verkkovirtakytkentä on hyvin ulottuvilla laitteen asennuksen jälkeen.

- Varmista, että huoneen ilmanvaihto on hyvä. Muiden kaasulla tai polttoaineilla toimivien laitteiden tai avotulien kehittämät höyryt tai savu eivät saa

päästä tilaan ilmastointikanavien kautta.

- Poistoilmaa ei saa poistaa hormiin, jota käytetään kaasulla tai muilla polttoaineilla toimivien laitteiden höyryn poistamiseen.
- Jos virtajohto vaurioituu, sen saa sähkövaaran välttämiseksi vaihtaa vain valmistaja, valtuutettu huoltoliike tai vastaava ammattitaitoinen henkilö.
- Maksimitäyttömäärää 4 kg ei saa ylittää (ks. luku "Tekniset tiedot").
- Jos tekstiileissä on teollisten kemikaalien tahroja, niitä ei saa pestä laitteessa.
- Tekstiilit, joissa on ruokaöljyä, asetonia, alkoholia, petroolia, kerosiinia, tahrannoistoaainetta, tärpättiä, vahoja ja vahanpoistoaineita on pestävä kuumassa vedessä käyttäen runsaasti pesuainetta, ennen kuin ne voidaan kuivata kuivauskaapissa.
- Kuivauskaapissa ei saa kuivata vahtokumista valmistettuja tuotteita (laksivaahto), suihkumyrsyjä, vettähylykiä tekstiilejä, kumitettuja esineitä tai vaatteita eikä vahtokumilla täytettyjä tynnyjä.
- Noudata huuhteluaineiden ja vastaavien tuotteiden käytössä aina tuotteen valmistajan ohjeita.
- Poista pyykeistä kaikki mahdolliset sytytyslähteet, kuten savukkeensytyttimet ja tulitikut.
- Kytke laite pois toiminnasta ja irrota pistoke pistorasiasta ennen ylläpitotoimien aloittamista.

2. TURVALLISUUSOHJEET

2.1 Asennus

- Poista kaikki pakkausmateriaalit.
- Vaurioitunutta laitetta ei saa asentaa tai käyttää.
- Noudata koneen mukana toimitettuja ohjeita.
- Tämä laite tulee kiinnittää sen takana olevaan seinään, jotta se ei kallistuisi eteenpäin. Mikäli laitetta ei kiinnitetä edellä mainitulla tavalla, laitteen takuu mitätöityy.
- Älä asenna tai käytä laitetta, kun olemassa on jäätymisvaara tai se altistuu sääolosuhteille (suora auringonvalo, liian kostea ja pölyinen ympäristö).
- Laitteen asennustilan tai -alueen ilmanvaihdon tulee olla riittävä.
- Kun laite on asetettu lopulliseen asennuspaikkaan, tarkista, että se on täysin tasapainossa vesivaakaa käyttäen. Säädä tarvittaessa laitteen säätöjalkoja.

2.2 Sähköliitäntä

 **VAROITUS!**
Tulipalo- ja sähköiskuvaara.

- Laite on kytkettävä maadoitettuun pistorasiaan.

- Varmista, että arvokilven sähkö tiedot vastaavat kotitalouden sähköverkon arvoja. Ota muussa tapauksessa yhteyttä sähköasentajaan.
- Kytke pistoke maadoitettuun pistorasiaan.
- Älä käytä jakorasioita tai jatkojohtoja.
- Älä vedä virtajohtosta pistoketta irrottaessasi. Vedä aina pistokkeesta.
- Älä koske virtajohtoon tai pistokkeeseen märillä käsillä.
- Koskee vain Isoa-Britanniaa ja Irlantia. Laitteessa on 13 A pistoke. Jos pistokkeen sulakkeen vaihto on tarpeen, käytä vain 13 A ASTA (BS 1362) sulaketta.
- Tämä kodinkone vastaa Euroopan yhteisön direktiivejä.

2.3 Käyttö



VAROITUS!

Virheellinen käyttö voi aiheuttaa henkilövahinkoja, sähköiskuja, tulipaloja, palovammoja tai laitteen vaurioitumisen.

- Tämä laite on tarkoitettu ainoastaan kotitalouskäyttöön.
- Älä kuivaa kuivauskaapissa täysin märkiä vaatteita.

2.4 Hoito ja puhdistus



VAROITUS!

Virheellinen käyttö voi aiheuttaa henkilövahinkoja tai laitteen vaurioitumisen.

- Älä suihkuta vettä tai käytä höyryä laitteen puhdistamiseen.
- Puhdista laite kostealla pehmeällä liinalla. Käytä vain mietoja puhdistusaineita. Älä käytä hankausainetta, hankaavia pesulappuja, liuottimia tai metalliesineitä.

2.5 Hävittäminen



VAROITUS!

Henkilövahinko- tai tukehtumisvaara.

- Irrota pistoke pistorasiasta.
- Leikkaa virtajohto laitteen läheltä ja hävitä se.
- Poista luukun lukitus (jos varusteena), jotta lapset ja eläimet eivät voisi jäädä jumiin kuivauskaapin sisälle.
- Hävitä laite paikallisten kotitalouksien sähkö- ja elektroniikkalaiteromua (WEEE) koskevien määräyksien mukaisesti.

3. LAITTEEN KUVAUS

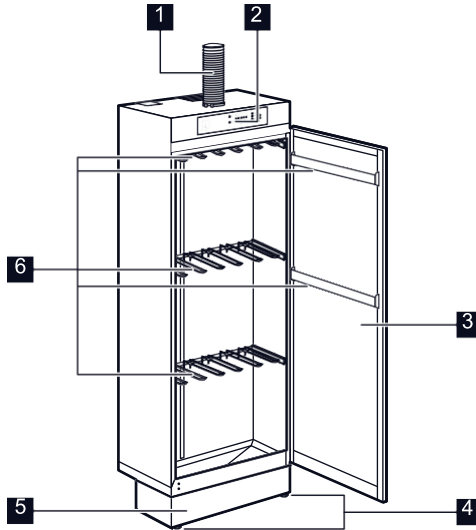

1. Tyhjennysletku
2. Käyttöpaneeli
3. Laitteen ovi
(avautumissuunta
vaihdettavissa)

4. Säädetävät jalat
5. Irrotettava sokkelipaneeli
6. Ripustimet

FI

4. ASENNUS

4.1 Sijoittaminen

Kun sijoitat kuivauskaapin paikalleen, tarkista, että se on vaakatasossa. Irrota sokkelipaneeli ja säädä jalkoja pakkaukseen kuuluvalla ruuviavaimella.

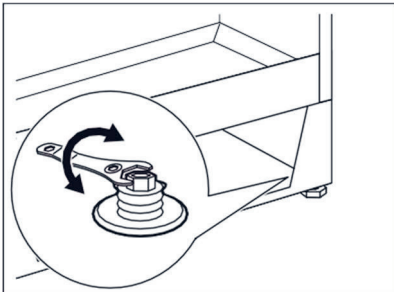

- i** Oven oikean kohdistuksen edellytyksenä on laitteen kunnollinen tasapainottaminen.

4.2 Kiinnitys seinään

⚠ HUOMIO!
Kuivauskaappi tulee kiinnittää seinään.

Kuivauskaapin on oltava sen pysyvässä asennuskohdassa, kun sitä kiinnitetään seinään poraamalla.

Kiinnitä kuivauskaappi sopivilla kiinnittimillä ja pakkauksen aluslevyillä.

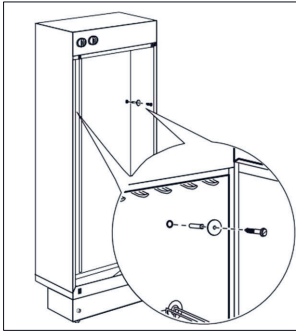

4.3 Tuuletusletkun liitäntä

Laite tulee liittää olemassa olevaan tuuletusjärjestelmään.

Laite voidaan liittää kahdella eri tavalla:

1. Liitäntä ilmaliitännällä.
2. Liitäntä erilliseen ilmanpoistoventtiliin.

⚠ VAROITUS!
Kuivauskaapin yläosassa olevaa ilmanottoaukkoa (E) ei saa missään tapauksessa peittää.

1. Liitäntä ilmaliitännällä.

- Asenna viemäriputki (A) reikään kiertämällä sitä myötäpäivään.

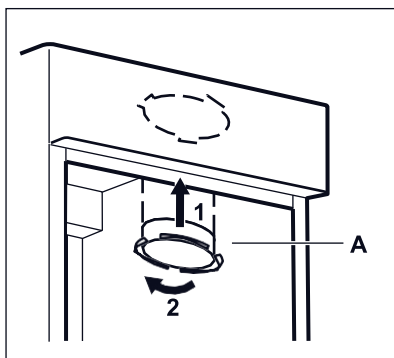

- Liitä ilmanpoistoletku (C) viemäriputkeen (A) ja ilmaliitäntään (B), paina se sen jälkeen huoneen ilmanpoistoventtiiliin. Kiinnitä kaapelisiteet (D).

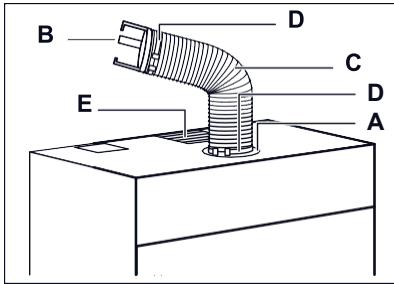

C) Pituus 750 mm
A) Halkaisija 102 mm

2. Liitäntä erilliseen ilmanpoistoventtiiliin.

- Asenna viemäriputki (A) reikään kiertämällä sitä myötäpäivään.

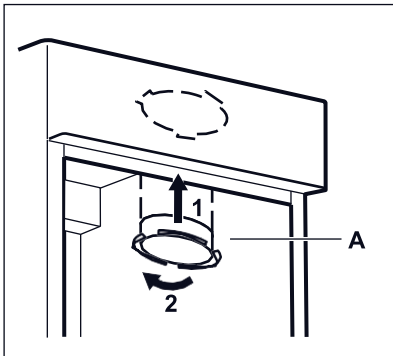

- Liitä ilmanpoistoletku (C) viemäriputkeen (A) ja liitäntälaippaan (F) (ei kuulu pakkaukseen), paina se sen jälkeen huoneen ilmanpoistoventtiiliin. Kiinnitä kaapelisiteet (D).

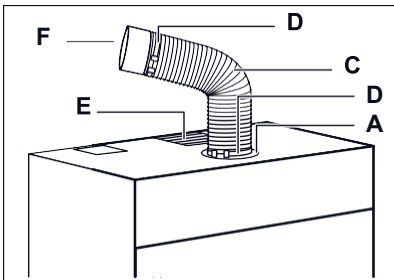

4.4 Kuivauskaapin vaateripustimien asennus

Aseta kuivauskaapin vaateripustimet vastaaviin pidikkeisiin. Vaateripustimia voidaan tarvittaessa laskea nostamalla niitä suoraan ylöspäin irti vastaavista pidikkeistä ja taivuttamalla niitä alaspäin takaseinää vasten.

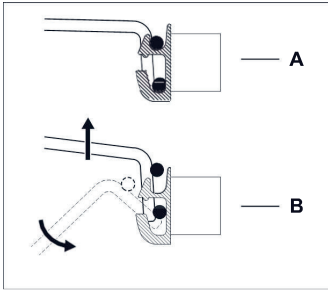

4.5 Oven kätsyyden vaihtaminen



VAROITUS!

Irrota virtajohto pistorasiasta ennen kuin aloitat mitään toimenpiteitä.



Oven kätsyys voidaan vaihtaa helpommin asettamalla kuivauskaappi takaosa alaspäin.

1. Irrota alatappi (1), irrota alempi sokkelipaneeli (2) ja ovi (3)

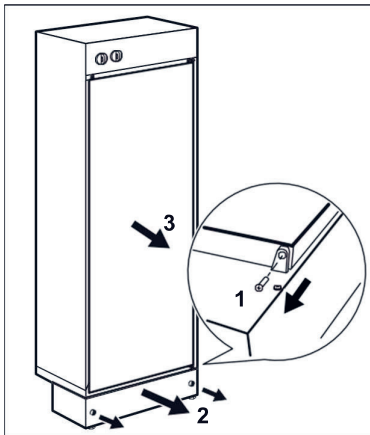

2. Irrota ylempi ja alempi aluslevy

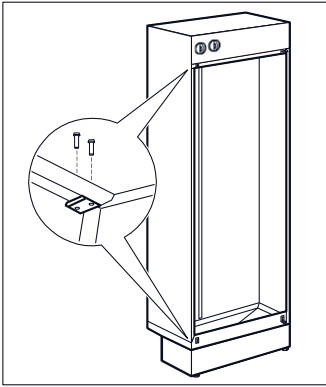

3. Irrota alasarana (1), asenna tappi (2), asenna se vastakkaiselle puolelle yläosaan (3)

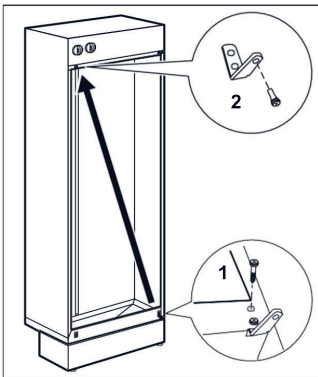

4. Irrota yläsarana (1) ja asenna se vastakkaiselle puolelle alaosaan (2)

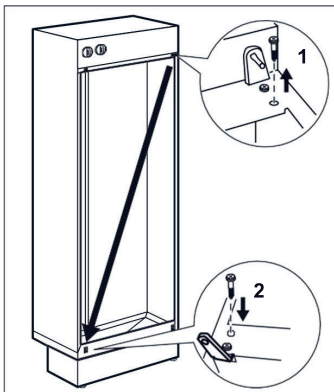

5. Asenna aluslevyt vastakkaiselle puolelle (1). Asenna alempi sokkelipaneeli (2) ja irrota alatappi.

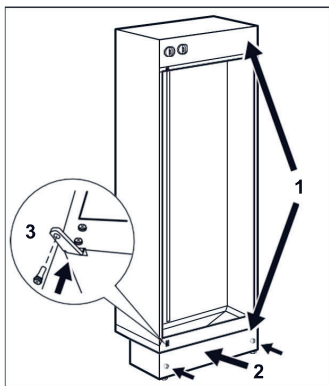

6. Asenna ovi (1), asenna tappi (2) alasaranaan.

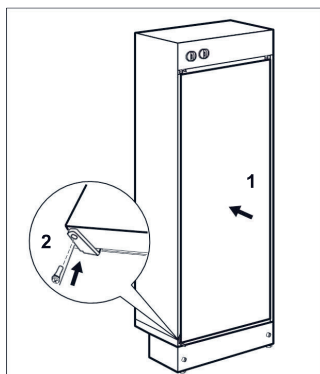

7. Ruuvaa kahva irti. Poista toiselta puolelta reikien tulpat 3 mm:n lävistimellä tai poralla. Asenna kahva. Laita paikoilleen varustepussista löytyvät ruuvien reikien tulpat.



5. KÄYTTÖPANEELI

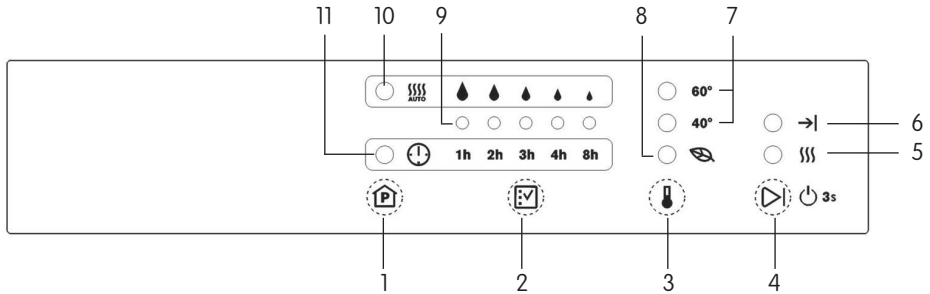

- | | |
|---|---|
| <p> 1. Ohjelmanvalintapainike</p> <p> 2. Ohjelman asetuspainike</p> <p> 3. Lämpötila-/säätötoiminnon painike</p> <p> 4. On/off-painike ja käynnistys/pysäytyspainike</p> <p> 5. Kuivausohjelman / Ovi aukmerkkivalo</p> | <p> 6. Kuivausohjelman loppumerkkivalo</p> <p>7. Lämpötilanäyttö</p> <p> 8. Säästötoiminnon merkkivalo</p> <p>9. Asetuksen merkkivalo</p> <p> 10. Automaattitoiminnon merkkivalo</p> <p> 11. Ajastimen näyttö</p> |
|---|---|

6. KUIVAUSOHJELMAT

AUTOMAATTISET OHJELMAT

40°

60°

Automaattiset ohjelmat kytkeytyvät automaattisesti pois päältä, kun tekstiilit ovat kuivuneet. Kaikki ohjelmat päättyvät 5 minuutin jäähdytysjaksoon.

MANUAALISESTI AJASTETUT OHJELMAT

40°

60°

Manuaalisesti ajastetut ohjelmat kytkeytyvät pois päältä, kun asetettu aika on saavutettu. Kaikki ohjelmat päättyvät 5 minuutin jäähdytysjaksoon.

SÄÄSTÖ¹⁾

¹⁾ Kuivauksen aikana käytetään vain puhallinta. Lämpöä ei käytetä

- Ovi on suljettava ennen kuin kuivausohjelma voidaan käynnistää
- Kuivausohjelman asetusta ei voida muuttaa kuivausohjelman ollessa käynnissä. Voit muuttaa asetusta painamalla Käynnistä/Tauko-painiketta ja valitsemalla toisen ohjelman asetuksen

7. PÄIVITTÄINEN KÄYTTÖ





7.1 Kytke kuivausohjelma päälle:

Viimeksi käytetty kuivausohjelma:







1. Paina virtapainiketta 3 sekunnin ajan.
2. Paina ▷| Käynnistä/Tauko-painiketta.

Valitse toinen kuivausohjelma:

Automaattinen ohjelma:

1. Paina  Ohjelma-painiketta, kunnes automaattitoiminnon  merkkivalo syttyy.
2. Paina  ohjelman asetuspainiketta kuivuusasteen valitsemiseksi.
3. Valitse lämpötila painamalla lämpötilapainiketta.
4. Paina ▷| Käynnistä/Tauko-painiketta. Kuivausohjelman  merkkivalo syttyy. Kun kuivausohjelma on suoritettu, kuivausohjelman  merkkivalo sammuu ja Kuivausohjelman loppu →| merkkivalo syttyy.

Manuaalinen ohjelma:

1. Paina  Ohjelma-painiketta, kunnes ajastimen  merkkivalo syttyy.
2. Valitse kuivausaika painamalla  ohjelman asetuspainiketta.
3. Valitse lämpötila painamalla  lämpötila-/säätötoiminnon painiketta.
4. Paina ▷| Käynnistä/Tauko-painiketta. Kuivausohjelman  merkkivalo syttyy. Kun kuivausohjelma on suoritettu, kuivausohjelman  merkkivalo sammuu ja Kuivausohjelman loppu →| merkkivalo syttyy.

7.2 Kytke kuivausohjelma pois päältä

Voit keskeyttää käynnissä olevan kuivausohjelman manuaalisesti painamalla ▷| Käynnistys/Tauko-painiketta.

Voit käynnistää kuivausohjelman uudelleen painamalla ▷| Käynnistys/ Tauko-painiketta uudelleen.

7.3 Ovi auki

Jos ovi avataan kuivausohjelman aikana, lämmitin kytkeytyy pois päältä.

Puhallin toimii edelleen.

Kuivausohjelman  merkkivalo vilkkuu.

Kuivausohjelma käynnistyy uudelleen, kun ovi suljetaan.

Kuivausohjelman  merkkivalo lakkaa vilkkumasta.

8. VIHJEITÄ JA NEUVOJA

- Kuivauskaapissa voidaan kuivata hellävaraisesti kaikenlaisia pyykkejä, märkiä vaatteita, kenkiä ja varusteita.
- Kuivattavat vaatteet ja varusteet tulee ripustaa niin, että ilma kiertää niiden ympärillä tehokkaasti. Vaatteet ja varusteet tulee jakaa tasaisesti koko kuivauskaappiin.

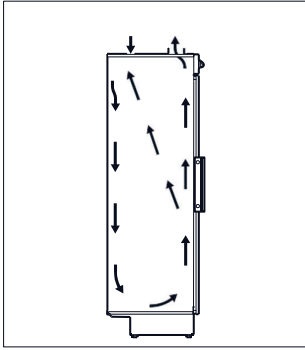

- Älä ylikuormita ripustimia. Tue raskaita vaatteita ja varusteita käyttämällä useampaa kuin yhtä ripustimen vartta.
- Aseta lämpötila kuivattavien tekstiilien mukaan, ei saa asettaa liian korkeaksi. Tekstiilien ohjemerkinnoissa voi olla hyödyllistä tietoa sopivista lämpötiloista.
 - ☑ Kuivaus "normaalissa" 60 °C lämpötilassa
 - ☑ Kuivaus "alhaisessa" korkeintaan 40 °C lämpötilassa
 Noudata seuraavia ohjeita, mikäli tekstiilissä ei ole ohjemerkinettä:
 - Puuvilla ja pellava 60 °C
 - Tekokuitu, villa, silkki 40 °C
- Kuivauskaapin alaosa voidaan suojata väliaikaisesti sanomalehdillä tai vastaavilla kenkiä tai muita jalkineita kuivaessa. Kuivauskaapin lämpötilan ja kuivausajan lisäksi voit hallita kuivaustasoa. Tätä varten kuivauskaapissa on lämpötila- ja kosteusanturi optimaalisia kuivaustuloksia varten tekstiilin tyypistä tai kuivattavasta vaatteesta riippumatta. Kun rakennuksessa on mekaaninen ilmastointijärjestelmä, ilmastointijärjestelmän ilmanpoistotehoa voidaan usein lisätä. Jos kokemuksen mukaan ilman kosteus on usein liian korkea kuivauskaappia käyttäessä, kosteutta voidaan vähentää huomattavasti, jos ilmavirtausta lisätään kuivausajan alussa.

9. HOITO JA PUHDISTUS

⚠ VAROITUS!

Irrota virtajohto pistorasiasta ennen kuin aloitat mitään toimenpiteitä. Puhdista kuivauskaappi ainoastaan vedellä ja saippuuliuksella.

⚠ HUOMIO!

Älä koskaan käytä haihtuvia liuottimia

Jos kuivauskaapin alaosaan kertyy vettä, se tulee poistaa sienien tai pyyhkeen avulla. Kuivauskaapin alaosa tulee pitää aina mahdollisimman puhtana. Se on yleensä kuiva, jolloin se voidaan puhdistaa imurilla.

10. TEKNISKE DATA

Korkeus	1850 mm
Leveys	597 mm
Syvyys	615 mm
Verkköjännite ja taajuus	230 V
Sulake	10A
IP-luokitus	IP24
Lämpötilan valitsin	OYmpäristölämpötila 60°C
Kosteuden säätö	5 tasot
Ajastimen säädin	8 tuntia
Kokonaisottoteho maks.	2050 W
Kuivaustilan kokonaispituus	18 m
Tilavuus	4 kg (kuiva paino)

11. VIANMÄÄRITYS

Ongelma	Mahdollinen syy	Korjaustoimenpide
Laitte ei toimi lainkaan.	Varmista, että pistoke on kiinnitetty pistorasiaan.	Kiinnitä pistoke oikein pistorasiaan.
	Tarkista, ettei mikään sulake ole palanut	Tarkista sulakkeet. Vaihda tarvittaessa.
	Varmista, että pääkatkaisin on kytketty toimintaan.	Kytke pääkatkaisin toimintaan.
	Varmista, ettei mikään esine ole estänyt ilmankiertoa lämmitysyksikön ympärillä tai kaapin yläosassa olevaa ilmanottoaukkoa aiheuttaen lämpösulakkeen virrankatkaisun.	Poista este. Katso osio "Lämpösulakkeen virrankatkaisu".
Kuivauskaappi ei lämpene.	Varmista, että lämpötilapainike on asetettu vaadittuun lämpötilan kohdalle.	Valitse oikea lämpötila.



Kuivauskaappi ei lämpene.	Varmista, ettei mikään esine ole estänyt ilmankiertoa lämmitysyksikön ympärillä tai kaapin yläosassa olevaa ilmanottoaukkoa aiheuttaen lämpösulakkeen virrankatkaisun.	Poista este. Katso osio "Lämpösulakkeen virrankatkaisu".
Kolme asetuksen merkki-valoa vilkkuu.	Lämpötila-anturin häiriö.	Ota yhteyttä valtuutettuun huoltoliikkeeseen.

 Jos ongelmaa ei ratkaista ohjeiden avulla, ota yhteyttä puhelimitse paikalliseen valtuutettuun huoltoliikkeeseen.

11.1 Lämpösulakkeen virrankatkaisu.

Lämpösulake katkaisee virran, jos lämmitysyksikön lämpötila on liian korkea. Nollaa lämpösulake ja käynnistä kuivauskaappi uudelleen asettamalla pääkatkaisin asentoon "0", asettamalla pääkatkaisin noin viiden minuutin kuluttua asentoon "1" ja käynnistämällä kuivauskaappi uudelleen.

12. YMPÄRISTÖNSUOJELU

Kierrätä materiaalit, jotka on merkitty merkillä . Kierrätä pakkaus laittamalla se asianmukaiseen kierrätysastiaan. Suojele ympäristöä ja ihmisten terveyttä kierrättämällä sähkö- ja elektroniikkaromut. Älä hävitä merkillä  merkittyjä kodinkoneita kotitalousjätteen mukana. Palauta tuote paikalliseen kierrätyskeskukseen tai ota yhteyttä paikalliseen viranomaiseen.

INNHOOLD



1. SIKKERHETSINFORMASJON	38
2. SIKKERHETSANVISNINGER	39
3. PRODUKTBESKRIVELSE	41
4. MONTERING	41
5. BETJENINGSPANEL	47
6. TØRKEPROGRAMMER	47
7. DAGLIG BRUK	48
8. RÅD OG TIPS	48
9. STELL OG RENGJØRING	49
10. TEKNISKE DATA	50
11. FEILSØKING	50

KUNDESTØTTE OG SERVICE

Bruk alltid originale reservedeler.

Når du kontakter vår autoriserte serviceavdeling, må du sørge for å ha følgende data for hånden: Modell, PNC (produktnummer), serienummer.

Informasjonen finner du på typeskiltet.

-  Advarsel/Forsiktig – Sikkerhetsinformasjon
-  Generell informasjon og tips
-  Miljøinformasjon

Med forbehold om endringer.

1. SIKKERHETSINFORMASJON

Les instruksjonene nøye før montering og bruk av produktet. Produsenten er ikke ansvarlig for personskader eller andre skaper som følge av feilaktig montering eller bruk. Ta alltid vare på instruksjonene på et tilgjengelig sted for fremtidig referanse.

– Les medfølgende instruksjoner.

1.1 Sikkerhet for barn og utsatte personer

 ADVARSEL!

Fare for kvelning, skade og permanent uførhet.

- Dette produktet kan brukes av barn fra åtte år og oppover og personer med reduserte fysiske, sensoriske eller mentale evner eller manglende erfaring og kunnskap hvis de har tilsyn eller får instruksjon i sikker bruk av produktet og forstår hvilke farer som kan inntreffe.
- Ikke la barn leke med produktet.
- Barn under 3 år, som ikke er under oppsyn, bør holdes unna produktet.
- Oppbevar all emballasje utilgjengelig for barn.
- Hold barn og kjæledyr borte fra produktet når døren er åpen.
- Hvis produktet har en barnesikring, anbefaler vi at du aktiverer den.
- Rengjøring og vedlikehold skal ikke gjøres av barn med mindre de har tilsyn.

1.2 Generelt om sikkerhet

 ADVARSEL!

Dette produktet er kun ment til tørking av tekstiler som er vasket i vann.

 FORSIKTIG!

For å unngå farlige situasjoner som følge av utilsiktet nullstilling av utkoplingsfunksjonen for overoppheting, må ikke dette produktet tilføres strøm gjennom en ekstern bryterenhet, for eksempel en tidsbryter, eller koples til en krets som regelmessig slås av og på av elektrisitetsverket.

- Produktets spesifikasjoner må ikke endres.
- Luftinntaket over tørkeskapet må ikke dekkes til under noen omstendigheter.
- Ikke sett støpselet i stikkontakten før monteringen er fullført. Kontroller at støpselet er tilgjengelig etter monteringen.
- Påse at det er god luftventilasjon der produktet står for å unngå at uønskede gasser fra eventuelle produkter som drives med brennbart drivstoff, deriblant åpen ild, ikke blir blandet med luften i produktet.
- Avtrekksluft må ikke slippes ut i en røykkanal som brukes til avtrekksluft fra produkter som brenner gass eller annet brensel.
- Om stikkontakten er skadet må den erstattes av produsenten, et autorisert

servicesenter eller likt kvalifiserte personer for å unngå elektriske farer.

- Ikke overskrid maksimalt lastevolum på 4 kg (se kapittelet "Tekniske spesifikasjoner").
- Ikke bruk produktet hvis plaggene har blitt sølt til med industrikjemikalier.
- Artikler som har blitt tilsølt med stoff som matolje, aceton, alkohol, bensin, parafin, flekkfjernere, terpentin, voks og voksfjerner bør vaskes i varmt vann med en ekstra mengde vaskemiddel før de tørkes i tørkeskapet.
- Artikler som skumgummi (latexskum), dusjhetter, vanntette tekstiler, gum-miforede gjenstander og plagg eller puter med skumgummiputer bør ikke tørkes i tørkeskapet.
- Tøymykner og lignende produkter skal kun brukes som spesifisert i produsentens instruksjoner på produktet.
- Fjern alle gjenstander fra ting som kan antennes, slik som lighterer eller fyrstikker.
- Slå av produktet og trekk støpselet ut av stikkkontakten før det utføres noe vedlikehold.

2. SIKKERHETSANVISNINGER

2.1 Montering

- Fjern all emballasje.
- Ikke monter eller bruk et skadet produkt.
- Følg monteringsanvisningene som følger med produktet.
- Apparatet må sikres til veggen bak skapet for å hindre det fra å vippe forover. Unnlattelse fra å sikre det vil ugyldiggjøre garantien.
- Ikke monter eller bruk produktet der det er fare for frost, eller der det er utsatt for vær og vind (direkte til sollys, overdreven fuktighet eller støv).
- Rommet der apparatet skal installeres må være tilstrekkelig ventilert.
- Når produktet settes på plass må det kontrolleres at det står i vater. Gjør det ikke det, justeres føttene til det er i vater.

2.2 Elektrisk tilkøpling



ADVARSEL!

Fare for brann og elektrisk støt.

- Produktet må være jordet.
- Kontroller at det er samsvar mellom den elektriske informasjonen på typeskiltet og strømforsyningen i huset. Hvis det ikke er det, må du kontakte en elektriker.
- Bruk alltid en korrekt montert, jordet stikkontakt.
- Ikke bruk doble stikkontakter eller skjøteledninger.
- Ikke trekk i kabelen for å koble fra produktet. Trekk alltid i selve støpselet.
- Ikke berør strømkabelen eller støpselet med våte hender.

- Bare Storbritannia og Irland. Dette produktet er utstyrt med en 13 Astikkontakt. Skulle det bli nødvendig å skifte sikringen i stikkontakten, bruk en 13 A ASTA (BS 1362) sikring.
- Dette produktet er i overensstemmelse med EØSdirektivene.

2.3 Bruk



ADVARSEL!

Risiko for personskade, elektrisk støt, brannskader, eller skade på produktet.

- Dette produktet er kun for husholdningsbruk.
- Ikke tørk plagg som er dryppende våte i tørkeskapet.

2.4 Stell og rengjøring



ADVARSEL!

Fare for personskade eller skade på produktet.

- Ikke bruk spylevann eller damp til å rengjøre produktet.
- Rengjør produktet med en fuktig, myk klut. Bruk kun nøytrale rengjøringsmidler. Du må aldri bruke skurende oppvaskmidler, skuresvamper, løsemidler eller metallgjenstander.

2.5 Avfallsbehandling



ADVARSEL!

Fare for skade og kvelning.

- Koble produktet fra strømmen.
- Kutt av strømkabelen, lukk produktet og kast den.
- Fjern dørlåsen (dersom det er relevant) for å forhindre at barn eller dyr blir stengt inne i tørkeskapet.
- Produkt skal avhendes i henhold til lokale krav for avhending av avfall fra elektrisk og elektronisk utstyr (EEavfall).

3. PRODUKTBESKRIVELSE

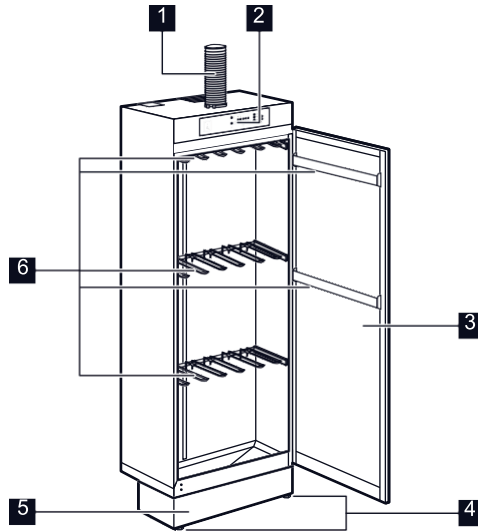

- 1. Eksosslange
- 2. Betjeningspanel
- 3. Produktdør
(kan henges om)

- 4. Justerbare føtter
- 5. Demonterbart sokkelpanel
- 6. Hengere

4. MONTERING

4.1 Plassering

Pass på at tørkekabinettet står i vater. Fjern sokkelpanelet og juster føttene med den vedlagte justeringsnøkkelen.

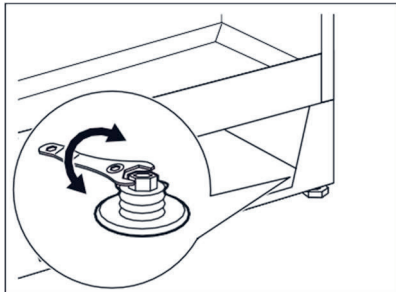

i Tilpasning av døren avhenger av om produktet står i vater.

4.2 Fiksering til vegg

⚠ FORSIKTIG!
Tørkekabinettet må fikseres til veggen.

Tørkekabinettet må stå på sin permanente plass når du borer og sikrer kabinettet til veggen.

Bruk egnede festelementer og medfølgende skiver for å sikre tørkekabinettet.

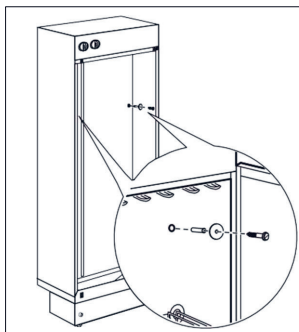

4.3 Tilkopling av ventilasjonslange

Produktet bør koples til et eksisterende ventilasjonssystem.

Produktet kan koples til på to måter:

1. Tilkopling til en generell ventilasjonsventil.
2. Tilkopling til en separat ventilasjonsventil.

⚠ ADVARSEL!
Luftinntaket (E) på toppen av tørkekabinettet må ikke under noen omstendighet tildekkes.

1. Tilkopling til en generell ventilasjonsventil.
- Monter kranen (A) i hullet ved å vri med klokken.

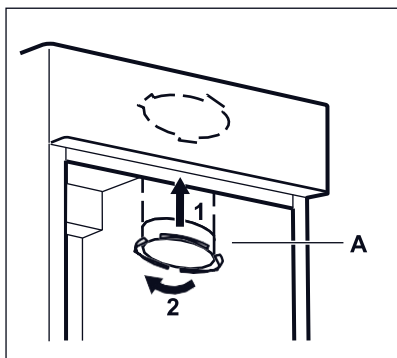

- Kople ventilasjonsslangen (C) til kranen (A) og rørforbindelsen (B). Deretter festes den til rommets ventilasjonsventil. Sikre kabelstroppene (D).

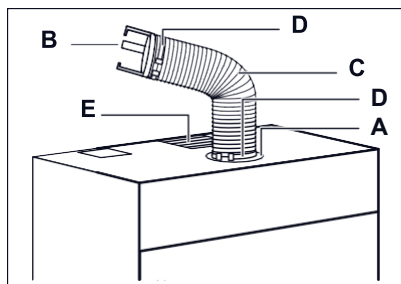

C) Lengde 750 mm
A) Diameter 102 mm

2. Tilkopling til en separat ventilasjonsventil.
 - Monter kranen (A) i hullet ved å vri med klokken.

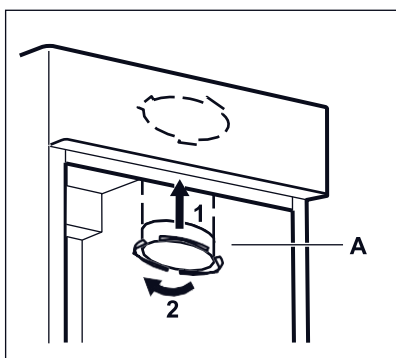

- Kople ventilasjonsslangen (C) til kranen (A) og tilkoblingsskjøten (F) (medfølger ikke). Deretter føres den inn i rommets ventilasjonsventil. Sikre kabelstroppene (D).

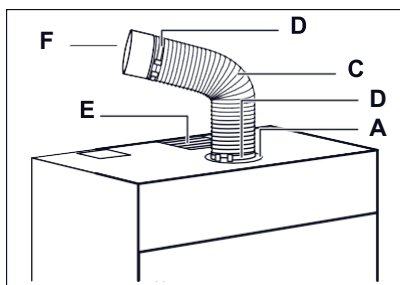

4.4 Installasjon av hengere i tørkekabinettet

Posisjon hengerne til tørkekabinettet i festene. Hengerne kan, om nødvendig, senkes ved å løfte dem rett opp og ut av festene og deretter vippe dem ned mot bakveggen.

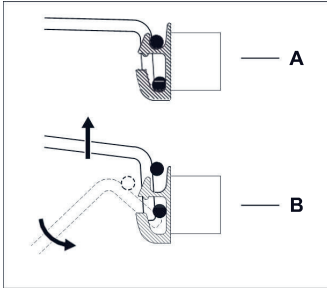

4.5 Omhengsling av døren



ADVARSEL!

Før du begynner ethvert arbeid må du trekke støpselet ut av stikkkontakten.



For å gjøre jobben enklere, legger du tørkekabinettet på gulvet med baksiden ned.

1. Skru ut den nedre tappen (1), skru av den nedre sokkelplaten (2), fjern døren (3)

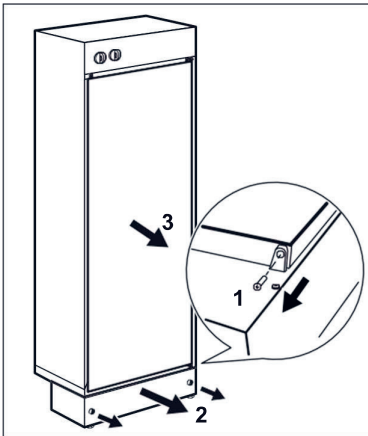

2. Skru av øvre og nedre skive

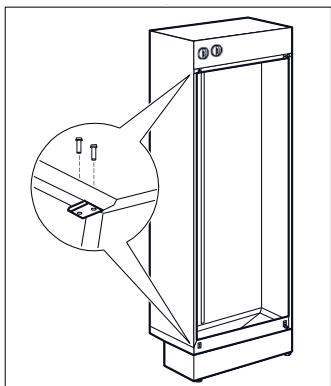

3. Skru av det nedre hengslet (1), monter tappen (2), monter dette i øvre posisjon på motsatt side (3)

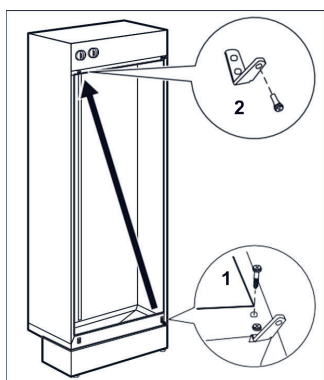

4. Skru av det øvre hengslet (1) og monter dette i nedre posisjon på motsatt side (2)

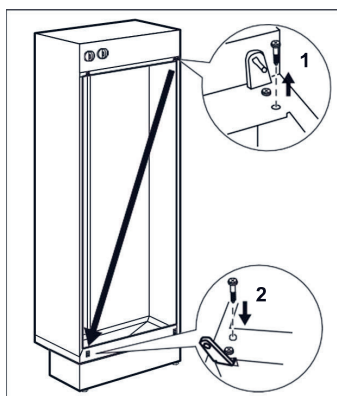

5. Installer pakningene på motsatt side (1). Installer den nedre sokkelplaten (2) og fjern den nedre pluggen.

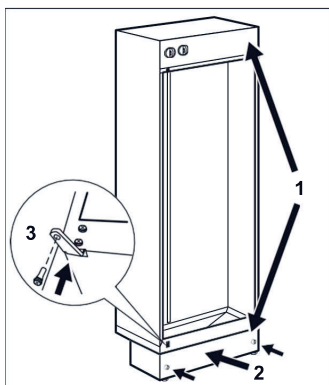

6. Monter døren (1), monter tappen (2) på det nedre hengslet.

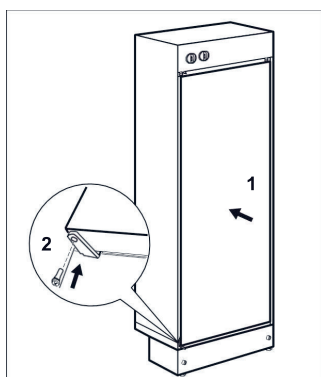

7. Skru av håndtaket. Fjern hulldekslene på motsatt side ved å presse en 3 mm dor eller drill inn i dem. Monter håndtaket. Monter hulldekslene som ligger i posen med tilbehør som følger med.



5. BETJENINGSPANEL

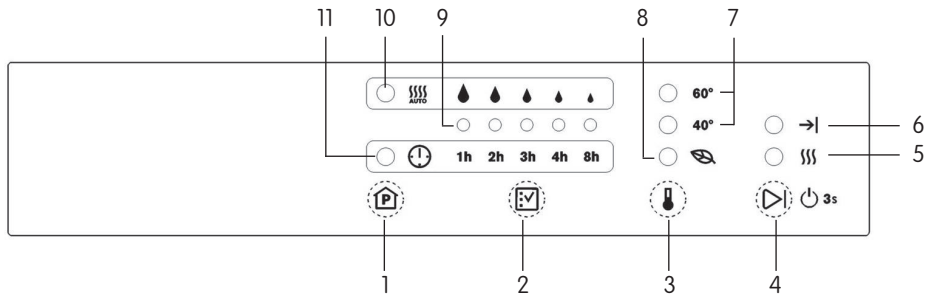

1. Programknapp

2. Programvalgknapp

3. Temperatur/Eco-knapp

4. På/av-knapp og start/stopp-knapp

5. Tørkesyklus/Åpen dør-indikator

6. Indikator for programslutt

7. Temperaturindikator

8. Indikator for Eco-modus

9. Innstellingsindikator

10. Indikator for automodus

11. Tidsurindikator

6. TØRKEPROGRAMMER

AUTOMATISKE PROGRAMMER

40°

60°

Automatiske programmer slår av tørkingen automatisk når plaggene er tørre. Alle programmer slutter med en nedkjølingsperiode på fem minutter.

MANUELL PROGRAMVARIGHET

40°

60°

ECO¹⁾

Programmer med manuell programvarighet slutter når den valgte tiden er gått ut. Alle programmer slutter med en nedkjølingsperiode på fem minutter.

¹⁾ Kun viften er i bruk under tørkeprosessen. Ingen varme

i Døren må være lukket før tørkeprogrammet kan bli startet

i Det er ikke mulig å endre tørkeprograminnstilling når en tørkesyklus kjører. For å gjøre dette, trykk på ▶ Start/Stopp-knappen og velg en annen programinnstilling

7. DAGLIG BRUK





7.1 Slå på tørkeprogram:

Sist brukte tørkeprogram:







1. Trykk og hold inne strømknappen i 3 sekunder.
2. Trykk på ▷| Start/Stopp-knappen.

Velg et annet tørkeprogram:

Automatisk program:

1. Trykk på programknappen  til indikatoren for automodus  dukker opp.
2. Trykk på  programvalgknappen for å velge tørkegrad.
3. Trykk på temperaturknappen for å velge temperatur.
4. Trykk på ▷| Start/Stopp-knappen. Tørkesyklus-indikatoren  blir tent.
Når tørkeprogrammet er ferdig, vil  tørkesyklusindikatoren slukke og slut-tindikatorene →| blir tent.

Manuelt program:

1. Trykk på programknappen  til timerindikatoren  dukker opp.
2. Trykk på  knappen for programalternativer for å velge tørketid.
3. Trykk på  knappen for Temperatur/ Eco-modus for å velge temperatur.
4. Trykk på ▷| Start/Stopp-knappen. Tørkesyklus-indikatoren  blir tent.
Når tørkeprogrammet er ferdig, vil  tørkesyklusindikatoren slukke og slut-tindikatorene →| blir tent.

7.2 Slå av tørkeprogram

For å avbryte en tørkesyklus som er i gang, trykk på ▷| Start/Stopp-knappen.

For å starte tørkesyklusen på nytt, trykk på ▷| Start/Stopp-knappen igjen.

7.3 Åpen dør

Dersom døren blir åpnet i løpet av tørkesyklusen, blir varmen slått av.

Viften fortsetter å gå.

Tørkesyklus-indikatoren  blinker.

Når døren blir lukket, gjenopptas tørkesyklusen.

Tørkesyklus-indikatoren  slutter å blinke.

8. RÅD OG TIPS

- All type tøy, våte klær, sko og tilbehør kan tørkes like varsomt som nødvendig i et tørkekabinett.
- Tøyet bør henges opp til tørk på en slik måte at luften kan sirkulere på en effektiv måte. Plaggene bør fordeles jevnt i hele tørkekabinettet.

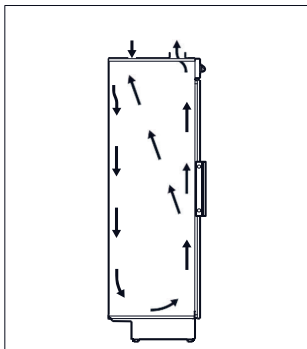

- Ikke overfyll hengerne. Bruk mer enn én arm på hengerne til tunge artikler.
- Temperaturen som velges må ikke være for høy for det som skal tørkes. Vaskedeklarasjonen på tøyet kan gi nyttig informasjon om egnet temperatur.

☺ Tørkes ved "normal" temperatur på 60 °C

☹ Tørkes ved "lav" temperatur under 40 °C

Retningslinjer dersom det ikke finnes noen vaskedeklarasjon:

- Bomull og lin 60 °C

- Syntetisk, ull, silke 40 °C

- Ved tørking av sko eller støvler, kan bunnen i tørkekabinettet beskyttes med en avis eller tilsvarende, og kastes etter bruk.

Bruk av et tørkekabinett lar deg kontrollere, ikke bare temperaturen og tørketiden, men også tørrhetsgraden. Tørkekabinettet har en temperatur- og fuktighetssensor til dette formålet, som gir optimale tørkeresultater, uansett hvilken stoff- eller plaggtypen som skal tørkes.

I hus med mekanisk avtrekksystem er det ofte mulig å akselerere den totale luftutblåsing fra ventilasjonssystemet. Om erfaringen tilsier at luftfuktigheten ofte er for høy når tørkekabinettet er i bruk, kan fuktigheten reduseres betraktelig dersom luftutblåsing akselereres i begynnelsen av tørkeperioden.

NO

9. STELL OG RENGJØRING

⚠ ADVARSEL!

Før du begynner ethvert arbeid må du trekke støpselet ut av stikkontakten.

Bruk utelukkende såpevann for å rengjøre tørkekabinettet.

⚠ FORSIKTIG!

Bruk aldri flyktige løsemidler.

Dersom det samler seg vann i bunnen av tørkeskapet, bør det fjernes med hjelp av en svamp eller en klut. Bunnen i tørkeskapet bør holdes så rent som mulig til enhver tid. Den vil som regel være tørr, noe som innebærer at den kan rengjøres ved hjelp av en støvsuger.

10. TEKNISKE DATA

Høyde	1850 mm
Bredde	597 mm
Dybde	615 mm
Strømforsyning	230 V
Sikring	10A
IP-klassifisering	IP24
Temperaturvelger	Romtemperatur til 60 °C
Fuktighetskontroll	5 nivåer
Tidsbryter	8 timer
Maks. totalt energiforbruk	2050 W
Total lengde tørkestativ	18 m
Lastekapasitet	4 kg (tørrvekt)

11. FEILSØKING

Feil	Mulig årsak	Løsning
Produktet fungerer ikke.	Sørg for at støpselet er satt helt inn i veggkontakten.	Sett støpselet ordentlig inn i stikkkontakten.
	Sørg for at ingen sikringer er gått	Kontroller sikringene. Skift ut om nødvendig.
	Sørg for at hovedbryteren er på.	Slå på hovedbryteren.
	Sørg for at det ikke er gjenstander som blokkerer luftstrømmen rundt varmenheten og luftinntaket på toppen av kabinettet, noe som forårsaker at den termiske sikringen ryker.	Fjern blokkerende gjenstander. Referer til «Termisk sikringsbryter».
Ingen varme i tørkekabinettet.	Sørg for at temperaturknappen er stilt inn på ønsket temperatur.	Velg riktig temperatur.

Ingen varme i tørkekabinettet.	Sørg for at det ikke er gjenstander som blokkerer luftstrømmen rundt varmeenheten og luftinntaket på toppen av kabinettet, noe som forårsaker at den termiske sikringen ryker.	Fjern blokkerende gjenstander. Referer til «Termisk sikringsbryter».
Tre innstillingsindikatorer blinker.	Temperatursensor-problem.	Kontakt nærmeste autoriserte serviceverksted.



 Dersom rådet ikke gir det ønskede resultatet, ta kontakt med nærmeste autoriserte serviceverksted.

11.1 Termisk sikringsbryter.

Den termiske sikringsbryteren bryter strømmen dersom temperaturen i varmeelementet blir for høy.

For å tilbakestille den termiske sikringen og starte tørkekabinettet på nytt, sett hovedbryteren til «0», og etter omtrent fem minutter, sett den til «1» og start tørkekabinettet på nytt.

12. BESKYTTELSE AV MILJØET

Resirkuler materialer som er merket med symbolet . Legg emballasjen i riktige beholdere for å resirkulere det. Bidrar til å beskytte miljøet, menneskers helse og for å resirkulere avfall av elektriske og elektroniske produkter. Ikke kast produkter som er merket med symbolet  sammen med husholdningsavfallet. Produktet kan leveres der hvor tilsvarende produkt selges eller på miljøstasjonen i kommunen. Kontakt kommunen for nærmere opplysninger.

INNEHÅLL



1. SÄKERHETSINFORMATION.....	54
2. SÄKERHETSINSTRUKTIONER	55
3. PRODUKTBESKRIVNING.....	57
4. INSTALLATION	57
5. KONTROLLPANEL.....	63
6. TORKPROGRAM	63
7. DAGLIG ANVÄNDNING.....	64
8. TIPS	64
9. UNDERHÅLL OCH RENGÖRING.....	65
10. TEKNISKA DATA.....	66
11. FELSÖKNING	66

KUNDTJÄNST OCH SERVICE

Vi rekommenderar att originalreservdelar används.

Ha följande uppgifter till hands när du kontaktar serviceavdelningen: Modell, PNC, serienummer.

Informationen står på typskylten.

-  Varnings-/viktig säkerhetsinformation
-  Allmän information och tips
-  Miljöinformation

Med reservation för ändringar.

1. SÄKERHETSINFORMATION

Läs noga de bifogade instruktionerna före installation och användning av maskinen. Tillverkaren är inte ansvarig för eventuella personskador eller andra skador som uppkommit som ett resultat av felaktig installation eller användning. Förvara alltid bruksanvisningen på en säker och tillgänglig plats för framtida bruk.

- Läs igenom säkerhetsanvisningarna.

1.1 Säkerhet för barn och handikappade

 VARNING!

Risk för kvävning, skador eller permanent invaliditet.

- Denna produkt kan användas av barn från 8 års ålder och uppåt, och av personer med nedsatt fysisk, sensorisk eller mental förmåga, samt personer med bristande erfarenhet och kunskap, om de övervakas eller instrueras beträffande hur produkten används på ett säkert sätt och förstår de risker som är förknippade med användningen.
- Låt inte barn leka med produkten.
- Barn under 3 år ska inte vistas i närheten utan ständig uppsikt.
- Håll allt förpackningsmaterial utom räckhåll för barn.
- Håll barn och husdjur borta från produkten när luckan är öppen.
- Om produkten har ett barnlås rekommenderar vi att du aktiverar det.
- Rengöring och användarunderhåll ska inte utföras av barn utan tillsyn.

1.2 Allmän säkerhet

 VARNING!

Produkten är endast avsedd för att torka textilier som tvättats i vatten

 FÖRSIKTIGHET!

För att undvika fara på grund av oavsiktlig återställning om en säkring har gått, får denna produkt inte användas med en extern kopplingsanordning som en timer, eller anslutas till en krets som regelbundet slås på och av.

- Ändra inte produktens specifikationer.
- Under inga omständigheter får luftintaget överst på torkskåpet täckas.
- Anslut stickkontakten till eluttaget endast i slutet av installationen. Se till att stickkontakten är åtkomlig efter installation.
- Se till att du har god ventilation i rummet för att undvika att gaser sugts tillbaka in i rummet från produkter som använder gas eller andra bränslen, exempelvis öppna spisar.
- Utloppsluften får inte ledas ut i ett varmlufts rör som leder ut ångor från produkter som förbränner gas eller andra bränslen.
- Om nätsladden är skadad måste den bytas av tillverkaren, tillverkarens

auktoriserade servicecenter eller personer med motsvarande utbildning, för att undvika elektrisk fara.

- Överskrid inte den angivna maximala tvättmängden på 4 kg (se avsnittet "Teknisk data").
- Använd inte produkten om objekt har blivit nedsmutsade med kemikalier.
- Plagg som har fläckar av matolja, aceton, alkohol, bensin, fotogen, fläckborttagningsmedel, terpentiner, vax och vaxborttagningsmedel skall tvättas i varmt vatten med extra mycket tvättmedel innan de torkas i torkskåpet.
- Torka inte tvätt som innehåller skumgummi (latex), duschmössor, vattentäta textilier, plagg med gummiinlägg och kläder eller kuddar med skumgumfyllning i torkskåpet.
- Sköljmedel och liknande produkter skall användas enligt tillverkarens anvisningar.
- Ta bort alla föremål från produkten som kan fatta eld, såsom tändare eller tändstickor.
- Stäng av produkten och koppla bort den från eluttaget före underhåll.

2. SÄKERHETSINSTRUKTIONER

2.1 Installation

- Avlägsna allt förpackningsmaterial.
- Installera eller använd inte en skadad produkt.
- Följ installationsinstruktionerna som följer med produkten.
- Produkten måste fästas i väggen bakom för att förhindra att den tappar framåt. Om detta inte görs gäller inte garantin.
- Installera eller använd inte apparaten där det finns risk för frost eller där den utsätts för värme (t.ex. direkt solljus, fukt och dammiga platser).
- Rummet eller platsen där den ska installeras måste vara väl ventilerat.
- Använd ett vattenpass för att kontrollera att produkten står helt vågrätt när den står på platsen där den skall användas. Om den inte gör det kan du justera fötterna tills den gör det.

2.2 Elektrisk anslutning

 **WARNING!**
Risk för brand och elektriska stötar.

- Produkten måste jordas.
- Kontrollera att produktens märkdata överensstämmer med din strömkälla. I annat fall, kontakta en elektriker.
- Använd alltid ett korrekt installerat, stötsäkert och jordat eluttag.
- Använd inte grenuttag eller förlängningssladdar.
- Dra inte i anslutningssladden för att koppla bort produkten från eluttaget. Ta alltid tag i stickkontakten.

- Ta inte i anslutningsladden eller stickkontakten med våta händer.
- Endast Storbritannien och Irland. Denna produkt är utrustad med en 13 A nätkontakt. Om säkringen i stickkontakten måste bytas ut ska en 13 A ASTA (BS 1362) säkring användas.
- Denna produkt uppfyller kraven enligt EU:s direktiv.

2.3 Användning

 VARNING!

Det finns risk för personskador, elstöt, brand eller skador på produkten.

- Denna produkt är endast avsedd för hushållsbruk.
- Torka inte genomblöta plagg i torkskåpet.

2.4 Skötsel och rengöring

 VARNING!

Risk för personskador och skador på produkten föreligger.

- Spruta inte vatten eller ånga på produkten för att rengöra den.
- Rengör produkten med en fuktig, mjuk trasa. Använd bara neutrala rengöringsmedel. Använd inte produkter med slipeffekt, skursvampar, lösningsmedel eller metallföremål.

2.5 Avyttring

 VARNING!

Risk för kvävning eller skador.

- Koppla loss produkten från eluttaget.
- Klipp av elkabeln nära produkten och kassera den.
- Ta bort luckspärren (om den finns) för att förhindra att barn eller husdjur blir instängda i torkskåpet.
- Kassera produkten i enlighet med lokala föreskrifter för avyttring från WEEE (Waste Electrical and Electronic Equipment).

3. PRODUKTBESKRIVNING

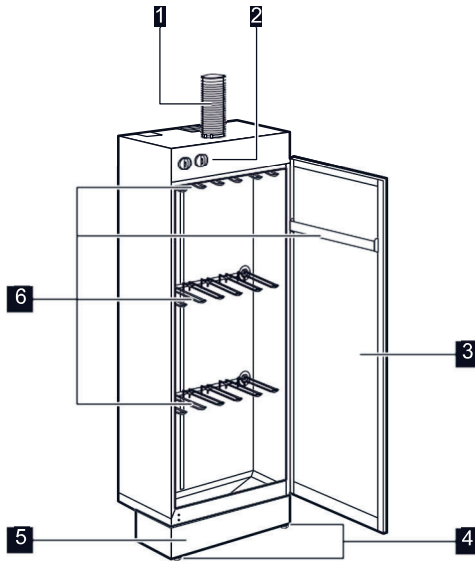

1. Utloppsslang

2. Kontrollpanel

3. Dörr (omhångningsbar)

4. Justerbar fot

5. Löstagbar sockelpanel

6. Hängare

4. INSTALLATION

4.1 Placering

Se till att torkskåpet står i våg där det installeras. Ta bort sockelpanelen och justera fötterna med den medföljande justeringsnyckeln.

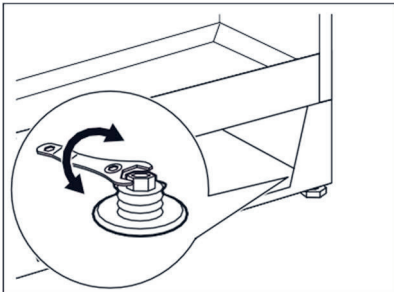

i Dörrjusteringen är beroende av att produkten står i våg.

4.2 Fastsättning i väggen

⚠ FÖRSIKTIGHET!
Torkskåpet måste fästas i väggen.

Torkskåpet måste vara på den platsen där det ska stå när du borrar och säkrar fast det i väggen.

Använd lämpliga fästordningar och medföljande brickor för att se till att torkskåpet står säkert.

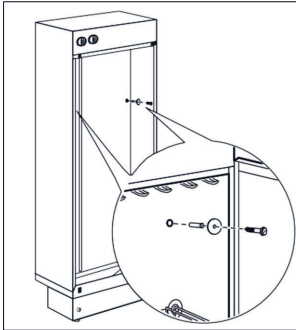

4.3 Anslutning av ventilations slang

Produkten ska anslutas till ett befintligt ventilationssystem.

Produkten kan anslutas på två sätt:

1. Ansluten med dragavbrott.
2. Ansluten till en separat frånluftsventil.

⚠ VARNING!
Luftintaget (E) på ovsidan av torkskåpet får under inga omständigheter täckas.

1. Ansluten med dragavbrott.
- Installera stosen (A) i hålet genom att vrida medurs.

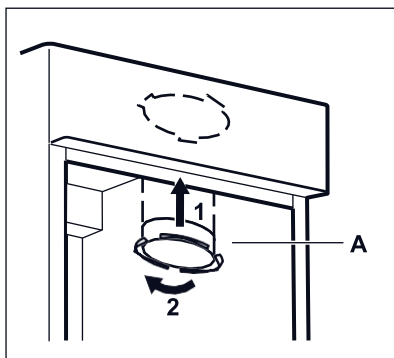

- Anslut frånluftsslangen (C) till stosen (A) och dragavbrottet (B), som sedan ansluts till frånluftsventilen i rummet. Fäst kabelbanden (D).

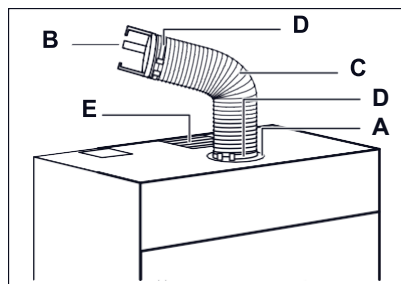

C) Längd 750 mm
A) Diameter 102 mm

2. Ansluten till en separat frånluftsventil.
- Installera stosen (A) i hålet genom att vrida medurs.

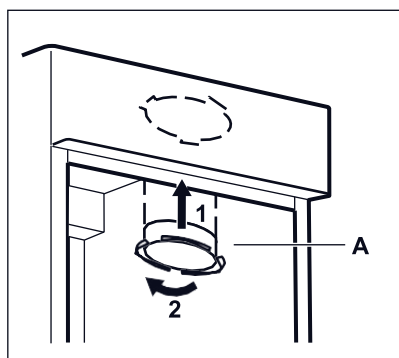

- Anslut frånluftsslangen (C) till stosen (A) och anslutningshylsan (F) (medföljer ej), som sedan förs in i frånluftsventilen i rummet. Fäst kabelbanden (D).

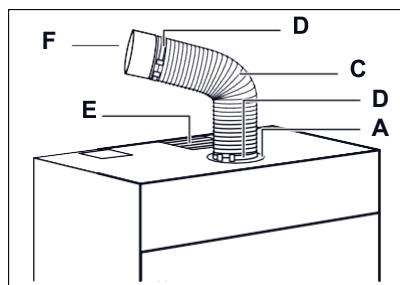

4.4 Installation av torkskåpets hängare

Placera torkskåpets hängare i sina hållare. Hängarna kan vid behov sänkas genom att lyfta dem rakt upp från sina hållare och vika dem neråt mot den bakre väggen.

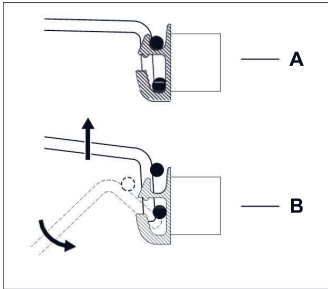

4.5 Omhängning av lucka



VARNING!

Dra ur stickkontakten från eluttaget innan du påbörjar arbetet.



För att underlätta omhängning av dörren kan torkskåpet läggas ner med baksidan neråt.

1. Lossa den nedre sprinten (1), lossa nedre sockelpanelen (2), ta bort dörren (3)

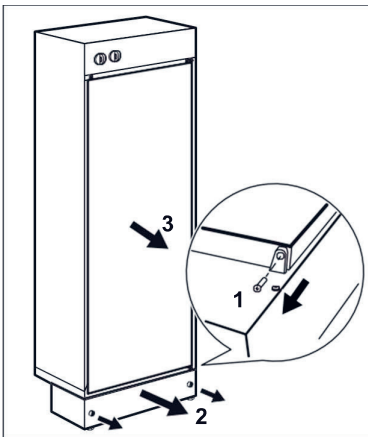

2. Lossa den övre och den nedre brickan

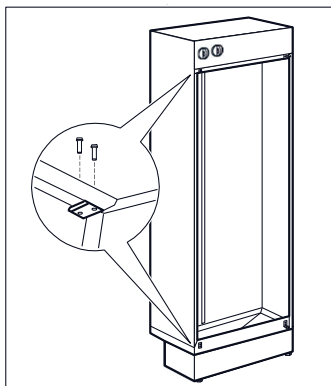

3. Lossa det nedre gångjärnet (1), sätt dit sprinten (2), sätt dit den på motsatta övre sidan (3)

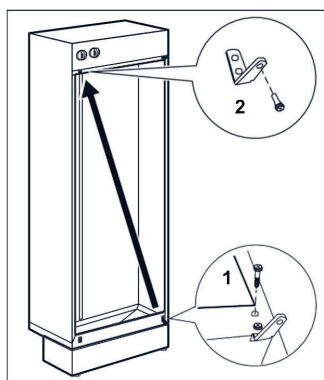

4. Lossa det övre gångjärnet (1) och sätt dit det på motsatta nedre sidan (2)

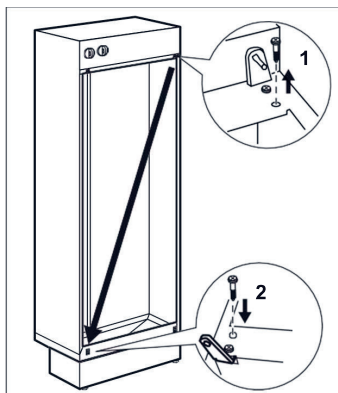

SE

5. Montera brickorna på motsatt sida (1). Montera lägre sockelpanelen (2), ta bort den nedre sprinten.

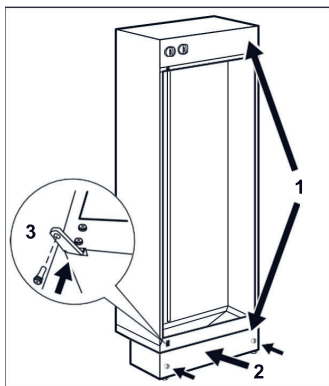

6. Sätt dit dörren (1), sätt dit sprinten (2) på det nedre gångjärnet.

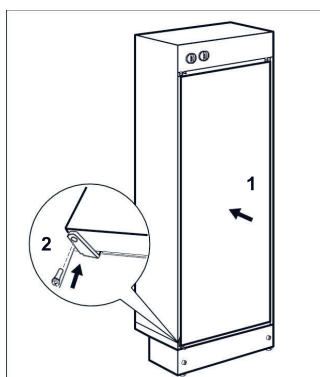

7. Skruva loss handtaget. Avlägsna täckpluggarna på motsatta sidan genom att använda ett 3 mm dorn eller borrh i dem. Montera handtaget. Sätt fast täckpluggarna som finns i tillbehörspåsen.



5. KONTROLLPANEL

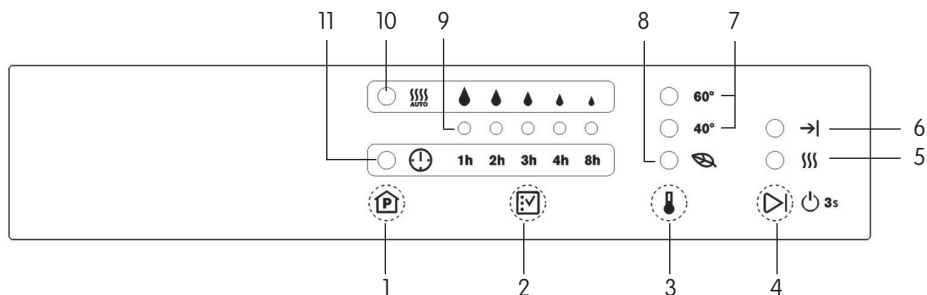

- 1. Programknapp
- 2. Programvalsknapp
- 3. Knapp för Temperatur/Eco Mode
- 4. Av-/på-knapp och start-/stopp-knapp
- 5. Indikator för torkprogram/dörr öppen
- 6. Indikator för torkprogram klart
- 7. Temperaturdisplay
- 8. Eco Mode-indikator
- 9. Inställningsindikator
- 10. Auto Mode-indikator
- 11. Timer-indikator

6. TORKPROGRAM

AUTOMATISKA PROGRAM

40°

60°

Automatiska program stänger av torkprogrammet automatiskt när plaggen är torra. Alla program slutar med en avsvälningstid på 5 minuter.

MANUELLT INSTÄLLDA PROGRAM

40°

60°

Manuellt inställda program stängs av efter en förinställd tid. Alla program slutar med en avsvälningstid på 5 minuter.

ECO¹⁾

¹⁾ Det är bara fläkten som används under torkprogrammet. Ingen värme

- Dörren måste stängas innan torkprogrammet kan starta
- Ändring av torkprogram när ett torkprogram har startat går inte. För att ändra torkprogram måste Start/Stopp-knappen tryckas in och ett annat programval göras

7. DAGLIG ANVÄNDNING





7.1 Stänga av torkprogrammet:

Senaste använda torkprogrammet:







1. Håll av-/på-knappen intryckt i 3 sekunder
2. Tryck på ▷| Start/Stopp-knappen.

Välja ett annat torkprogram:

Automatiskt program:

1. Tryck på  programknappen tills Auto Mode  indikatorn visas.
2. Tryck på  programinställningsknappen för att välja torknivå.
3. Tryck på Temperatur/Eco-knappen för att välja temperatur.
4. Tryck på ▷| Start/Stopp-knappen. Torkprogrammets  indikator blinkar.
När torkprogrammet är klart släcks torkprogrammets  indikator och →| indikatorn för att torkprogrammet är klart tänds.

Manuellt program:

1. Tryck på  programknappen tills Timer  indikatorn visas.
2. Tryck på  programinställningsknappen för att välja torktid.
3. Tryck på  temperatur/Eco-knappen för att välja temperatur.
4. Tryck på ▷| Start/Stopp-knappen. Torkprogrammets  indikator blinkar.
När torkprogrammet är klart släcks torkprogrammets  indikator och →| indikatorn för att torkprogrammet är klart tänds.

7.2 Stänga av torkprogrammet

För att manuellt avbryta torkprogrammet, tryck på ▷| Start/Stopp-knappen.

För att återstarta torkprogrammet, tryck på ▷| Start/stopp-knappen igen.

7.3 Dörren öppen

Om dörren öppnas under ett torkprogram stängs värmaren av.

Fläkten fortsätter att gå.

Torkprogrammets  indikator blinkar.

När dörren är stängd återupptas torkprogrammet.

Torkprogrammets  indikator slutar blinka.

8. TIPS

- Alla typer av tvätt, våta kläder, skor och utrustning kan torkas i ett torkskåp.
- Tvätten ska hängas upp på tork på ett sätt som gör att luften kan cirkulera effektivt. Tvätten ska fördelas jämnt över hela torkskåpet.

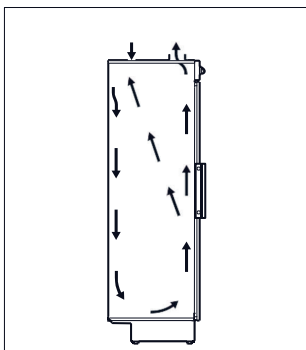

- Fyll inte hängarna med för mycket tvätt. Använd mer än en hängare för tyngre plagg.
- Temperaturen får inte vara för hög för vissa plagg. Tvättrådsetiketten på plagget ger information om lämpliga temperaturer.
 - ☒ Ska torkas i "normal" temperatur 60 °C
 - ☒ Ska torkas i "låg" temperatur, inte högre än 40 °C
 Riktlinjer om tvättrådsetiketten saknas:
 - Bomull och linne 60 °C Syntet, ylle, silke 40 °C
- Vid torkning av skor eller stövlar, kan botten på torkskåpet skyddas med tidningspapper eller motsvarande, som kan kastas senare. Med ett torkskåp kan du styra inte bara temperaturen och torktiden, utan också nivån på torrheten. Därför har torkskåpet en temperatur- och fuktgivare för att ge optimala torkresultat, oavsett vilken typ av tyg eller plagg som ska torkas.

I hus med mekaniska ventilationssystem finns det ofta möjlighet att accelerera det totala frånluftsflödet från ventilationssystemet. Om det visar sig att luftfuktigheten ofta är alltför hög när torkskåpet är i bruk, kan fuktigheten minskas betydligt om lufflödet accelereras i början av torktiden.

9. UNDERHÅLL OCH RENGÖRING



VARNING!

Dra ur stickkontakten från eluttaget innan du påbörjar arbetet.

Använd endast vatten och något mildt rengöringsmedel för att rengöra i torkskåpet.



FÖRSIKTIGHET!

Använd aldrig flyktiga lösningsmedel

Om vatten ansamlas på torkskåpets botten, ska det tas bort med en svamp eller trasa. Torkskåpets botten ska hållas så ren som möjligt hela tiden. Vanligtvis är det torrt och kan rengöras med en dammsugare.

10. TEKNISKA DATA

Höjd	1850 mm
Bredd	597 mm
Djup	615 mm
Strömkälla	230 V
Säkring	10 A
IP-klassificering	IP24
Temperaturväljare	Rumstemperatur till 60 °C
Fuktkontroll	5 nivåer
Timerkontroll	8 timmar
Maximal total effekt	2050 W
Total längd torkutrymme	18 m
Belastningskapacitet	4 kg (torr vikt)

11. FELSÖKING

Problem	Möjlig orsak	Åtgärd
Produkten fungerar inte.	Se till att stickkontakten sitter ordentligt i eluttaget.	Sätt i stickkontakten ordentligt i eluttaget.
	Kontrollera att säkringarna är hela	Kontrollera säkringarna. Byt om så behövs.
	Kontrollera att huvudströmbrytaren är påslagen.	Slå på huvudströmbrytaren.
	Kontrollera att ingenting har blockerat luftflödet runt värmeenheten och luftintaget på toppen av skåpet så att termosäkring löst ut.	Ta bort blockeringen. Se "Termosäkring utlöses".
Ingen värme i torkskåpet.	Kontrollera att temperaturknappen är inställd på önskad temperatur.	Välj rätt temperatur.



Ingen värme i torkskåpet.	Kontrollera att ingenting har blockerat luftflödet runt värmeenheten och luftintaget på toppen av skåpet så att termosäkring löst ut.	Ta bort blockeringen. Se "Termosäkring utlöses".
Tre inställningsindikatorer blinkar	Problem med temperatursensor	Kontakta auktoriserad serviceverkstad

 Kontakta närmaste auktoriserade serviceverkstad om dessa råd inte löser problemet.

11.1 Termosäkring utlöses.

Termosäkring utlöses om temperaturen är för hög i värmeenheten. För att återställa den termiska säkring och starta torkskåpet igen, ställ huvudströmbrytaren till "0", och efter ungefär fem minuter ställ in huvudströmbrytaren till "1" och starta torkskåpet igen.

12. MILJÖSKYDD

Återvinn material med symbolen . Återvinn förpackningen genom att placera den i lämpligt kärl. Bidra till att skydda vår miljö och vår hälsa genom att återvinna avfall från elektriska och elektroniska produkter. Släng inte produkter märkta med symbolen  med hushållsavfallet. Lämna in produkten på närmaste återvinningsstation eller kontakta kommunkontoret.

CONTENT



1. SAFETY INFORMATION	70
2. SAFETY INSTRUCTIONS.....	71
3. PRODUCT DESCRIPTION	73
4. INSTALLATION	73
5. CONTROL PANEL	79
6. DRYING PROGRAMME.....	79
7. DAILY USE	80
8. TIPS	80
9. MAINTENANCE AND CLEANING	81
10. TECHNICAL DATA.....	82
11. TROUBLESHOOTING.....	82

CUSTOMER SUPPORT AND SERVICE

We recommend using original spare parts.

Have the following information available when contacting the service department: Model, PNC, serial number.

This information is on the nameplate.

-  Warning/important safety information
-  General information and tips
-  Environmental information

Subject to change.

1. SAFETY INFORMATION

Read the attached instructions carefully before installing and using the machine. The manufacturer is not responsible for any personal injury or other damage resulting from improper installation or use. Always keep the manual in a safe and accessible place for future reference.

- Read the safety instructions

1.1 Safety for children and people with disabilities

 WARNING!

Risk of suffocation, injury or permanent disability.

- This product can be used by children from 8 years of age and above, and by persons with reduced physical, sensory or mental capabilities, as well as persons with a lack of experience and knowledge, if they are supervised or instructed on how to use the product safely and understand the risks associated with its use.
- Do not allow children to play with the product.
- Children under 3 years of age should not be in the vicinity without constant supervision.
- Keep all packaging materials out of the reach of children.
- Keep children and pets away from the product when the door is open.
- If the product has a child lock, we recommend that you activate it.
- Cleaning and user maintenance should not be carried out by unsupervised children.

1.2 Public safety

 WARNING!

The product is designed to dry only water-washed textiles.

 CAUTION!

To avoid danger due to inadvertent resetting if a fuse has blown, this fuse has blown, this product must not be used with an external switching device such as a timer, or be connected to a circuit that is regularly turned on and off.

- Do not change the specifications of the product.
- Under no circumstances should the air intake at the top of the drying cabinet be covered.
- Connect the plug to the power socket only at the end of the installation. Make sure the plug is accessible after installation.
- Make sure you have good ventilation in the room to avoid gases being sucked back into the room from products using gas or other fuels, such as fireplaces.
- The exhaust air shall not be discharged into a hot air pipe discharging fumes from products burning gas or other fuels.

- If the power cord is damaged, it must be replaced by the manufacturer, the manufacturer's authorized service center or persons with equivalent training, in order to avoid electrical hazards.
- Do not exceed the specified maximum washing load of 4 kg (see section "Technical data").
- Do not use the product if items have been soiled with chemicals.
- Garments stained by cooking oil, acetone, alcohol, petrol, kerosene, stain removers, turpentine, wax and wax removers should be washed in hot water with extra detergent before drying in the drying cabinet.
- Do not dry laundry containing foam rubber (latex), shower caps, water-proof textiles, garments with rubber inserts and clothes or pillows with foam rubber filling in the drying cabinet.
- Fabric softeners and similar products shall be used according to the manufacturer's instructions.
- Remove all objects from the product that could catch fire, such as lighters or matches.
- Turn off the product and unplug it from the electrical outlet before servicing.

2. SAFETY INSTRUCTIONS

2.1 Installation

- Remove all packaging materials.
- Do not install or use a damaged product.
- Follow the installation instructions provided with the product.
- The product must be secured to the wall behind to prevent it from tipping forward. Failure to do so will void the warranty.
- Do not install or use the appliance where there is a risk of frost or where it is exposed to heat (e.g. direct sunlight, humidity and dusty places).
- The room or place where it is to be installed must be well ventilated.
- Use a spirit level to check that the product is completely horizontal when it is in the place where it will be used. If it is not, you can adjust the feet until it is.

2.2 Electrical connection

 **WARNING!**
Risk of fire and electric shock.

- The product must be grounded.
- Check that the product's rating matches your power source. If not, consult an electrician.
- Always use a properly installed, shockproof and grounded electrical outlet.
- Do not use power strips or extension cords.
- Do not pull the power cord to disconnect the product from the electrical outlet. Always grasp the plug.

- Do not touch the power cord or plug with wet hands.
- UK and Ireland only. This product is equipped with a 13 A mains plug. If the fuse in the plug needs replacing, a 13 A ASTA (BS 1362) fuse should be used.
- This product fulfils the requirements of the EU Directive.

2.3 Operation



WARNING!

There is a risk of personal injury, electric shock, fire or damage to the product.

- This product is intended for domestic use only.
- Do not dry soaked garments in the drying cabinet.

2.4 Care and cleaning



WARNING!

There is a risk of personal injury and damage to the product.

- Do not spray water or steam on the product to clean it.
- Clean the product with a damp, soft cloth. Use only neutral detergents. Do not use abrasive products, scouring pads, solvents or metal objects.

2.5 Disposal



WARNING!

Risk of suffocation or injury.

- Unplug the product from the electrical outlet.
- Cut the power cable near the product and dispose of it.
- Remove the door latch (if present) to prevent children or pets from being trapped in the drying cabinet.
- Dispose of the product in accordance with local regulations for WEEE (Waste Electrical and Electronic Equipment) disposal.

3. PRODUCT DESCRIPTION

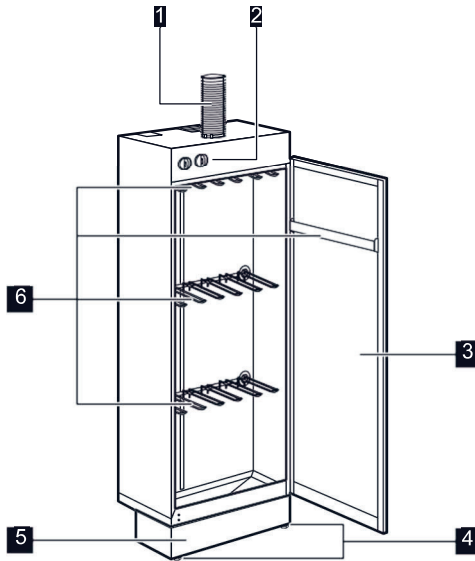

- 1. Discharge hose
- 2. Control panel
- 3. Door (reversible)

- 4. Adjustable foot
- 5. Detachable plinth panel
- 6. Hangers

4. INSTALLATION

4.1 Positioning

Ensure that the drying cabinet is level where it is installed. Remove the base panel and adjust the feet with the adjustment spanner provided.

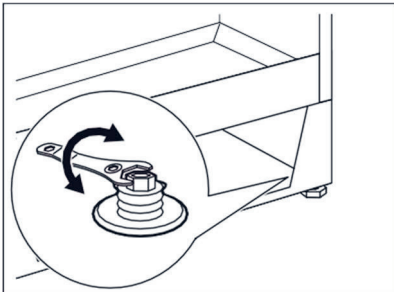

i The door adjustment is dependent on the product being level.

4.2 Fixing to the wall

⚠ CAUTION!

The drying cabinet must be fixed to the wall.

When drilling and securing the dryer to the wall, the dryer must be in the place where it will stand.

Use the appropriate fasteners and washers provided to ensure that the drying cabinet is secure.

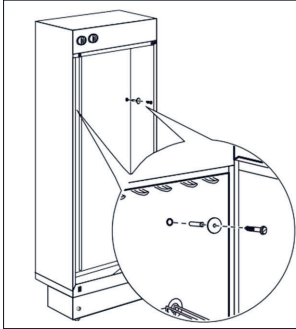

4.3 Connection of the ventilation hose

The product should be connected to an existing ventilation system.

The product can be connected in two ways:

1. connected with a draw-off.
2. connected to a separate exhaust air valve.

⚠ WARNING!

The air intake (E) at the top of the drying cabinet must under no circumstances be covered under any circumstances.

1. Connected with a cable break.
- Install the socket (A) in the hole by turning it clockwise.

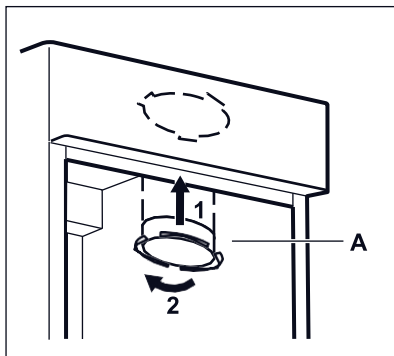

- Connect the exhaust air hose (C) to the connector (A) and the pull switch (B), which is then connected to the exhaust air valve in the room. Attach the cable ties (D).

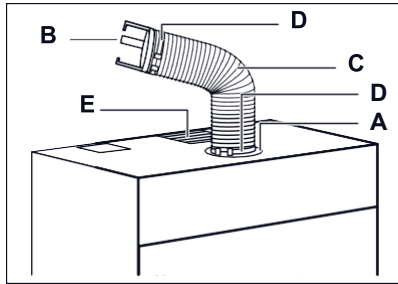

C) Length 750 mm
A) Diameter 102 mm

- 2. connected to a separate exhaust air valve.
- Install the connector (A) in the hole by turning it clockwise.

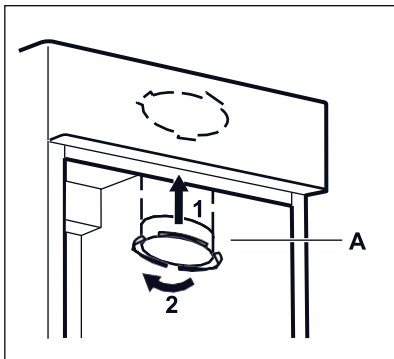

- Connect the exhaust air hose (C) to the connector (A) and the connecting sleeve (F) (not supplied), which is then inserted into the exhaust air valve in the room. Attach the cable ties (D).

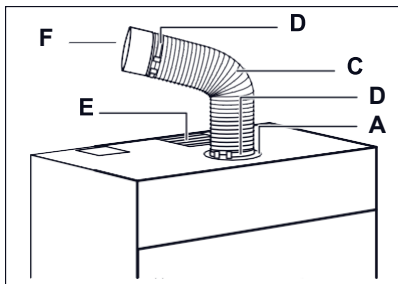

4.4 Installing the drying cabinet hangers

Place the drying cabinet hangers in their holders. If necessary, the hangers can be lowered by lifting them straight up from their holders and folding them down towards the rear wall.

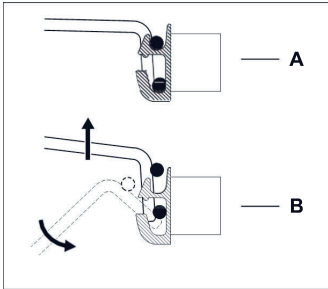

4.5 Re-hanging of the hatch



WARNING!

Disconnect the plug from the socket before starting work.



To facilitate the re-hanging of the door, the drying cabinet can be laid down with the backside down.

1. Loosen the lower pin (1), loosen the lower plinth panel (2), remove the door (3).

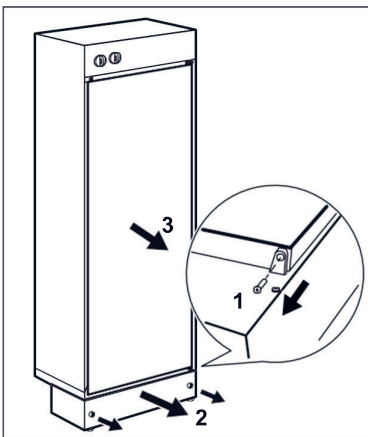

2. Loosen the upper and lower tray

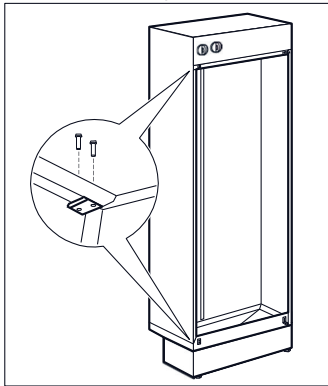

3. Release the lower hinge (1), insert the pin (2), insert it on the opposite upper side (3).

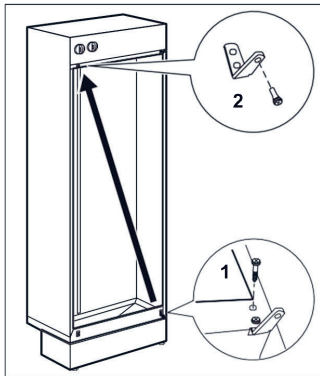

4. Loosen the upper hinge (1) and replace it on the opposite lower side (2).

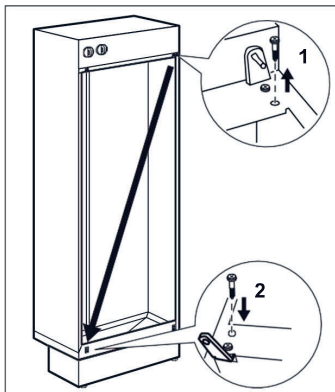

5. Install the trays on the opposite side (1). Fit the lower plinth panel (2), remove the lower pin.

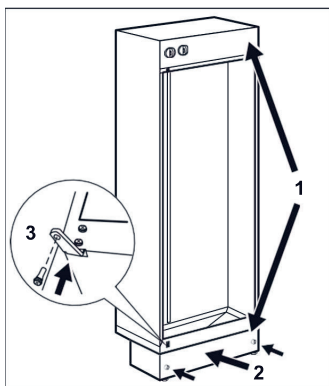

6. Insert the door (1), insert the pin (2) on the lower hinge.

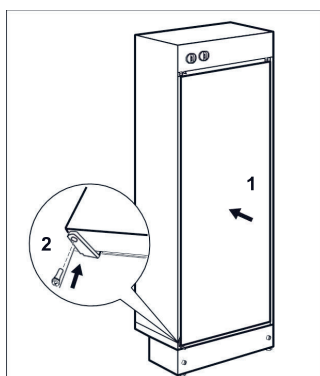

7. Unscrew the handle. Remove the cover plugs on the opposite side by using a 3 mm mandrel or drill in them. Install the handle. Attach the cover plugs found in the accessory bag.



5. CONTROL PANEL

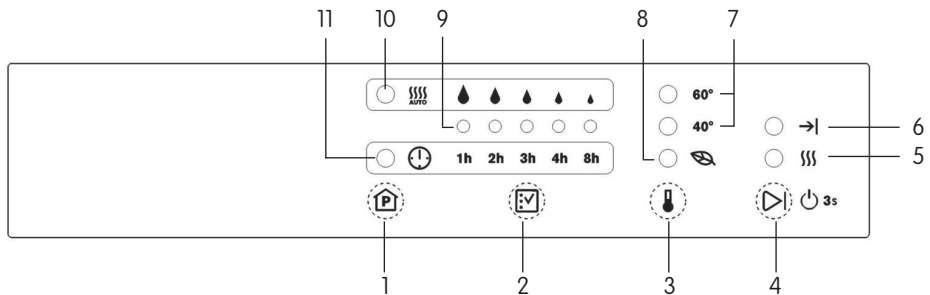

1. programme button

2. programme selection button

3. temperature/eco mode button

4. on/off button and start/stop button

5. drying programme/door open indicator

6. drying programme ready indicator

7. temperature display

8. eco mode indicator

9. settings indicator

10. auto mode indicator

11. timer indicator

6. DRYING PROGRAMME

AUTOMATIC PROGRAMMES

40°

60°

Automatic programmes turn off the drying programme automatically when the garments are dry. All programmes end with a cool down time of 5 minutes.

MANUALLY SET PROGRAMMES

40°

60°

Manually set programmes turn off after a preset time. All programmes end with a cool down time of 5 minutes.

ECO¹⁾

¹⁾ Only the fan is used during the drying programme. No heat

The door must be closed before the drying programme can start

Changing the drying programme once a drying programme has started is not possible. To change the drying programme, the Start/Stop button must be pressed and another programme selection made.

7. DAILY USE



7.1 Switch off the drying programme:



Last used drying programme:

1. Press and hold the power button for 3 seconds.
2. Press the ▷| Start/Stop button.







Select another drying programme:

Automatic programme:

1. Press the  programme button until the  Auto Mode indicator appears.
2. Press the  the programme setting button to select the drying level.
3. Press the Temperatur/Eco-knappen för att välja temperatur.
4. Press the ▷| Temperature/Eco button to select the temperature.

When the drying programme is finished,  the drying programme indicator goes off and  the drying programme completion indicator lights up.

Manual programme:

1. Press the  programme button until  the Timer indicator appears.
2. Press the  programme setting button to select the drying time
3. Press the  temperature/Eco button to select the temperature
4. Press the ▷| Start/Stop button. The drying programme  indicator flashes.
When the drying programme is finished, the drying programme  indicator goes off and the drying programme completion  indicator lights up.

7.2 Switching off the drying programme

To manually interrupt the drying programme, press the ▷| Start/Stop button.

To restart the drying programme, press the ▷| Start/Stop button again.

7.3 The door opens

If the door is opened during a drying programme, the heater switches off.

The fan continues to run. The drying programme  indicator flashes.

When the door is closed, the drying programme resumes.

The drying programme  indicator stops flashing.

8. TIPS

- All types of laundry, wet clothes, shoes and equipment can be dried in a drying cabinet.
- Laundry should be hung to dry in a way that allows air to circulate effectively. The laundry should be evenly distributed throughout the drying cabinet.

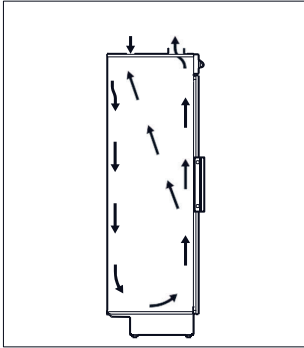

- Do not fill the hangers with too much laundry. Use more than one hanger for heavier garments.
- The temperature should not be too high for some garments. The washing instructions label on the garment provides information on appropriate temperatures.

☉ To be dried at 'normal' temperature 60 °C

☐ Should be dried in "low" temperature, not higher than 40 °C

Guidelines if the washing advice label is missing:

- Cotton and linen 60 °C Synthetics, wool, silk 40 °C

- When drying shoes or boots, the bottom of the drying cabinet can be protected with newspaper or similar, which can be discarded later.

A drying cabinet allows you to control not only the temperature and drying time, but also the level of dryness. Therefore, the drying cabinet has a temperature and humidity sensor to provide optimal drying results, regardless of the type of fabric or garment to be dried.

In houses with mechanical ventilation systems, it is often possible to accelerate the total exhaust air flow from the ventilation system. If it turns out that the air humidity is often too high when the drying cabinet is in use, the humidity can be significantly reduced if the air flow is accelerated at the beginning of the drying period.

9. MAINTENANCE AND CLEANING

⚠ WARNING!

Disconnect the plug from the electrical outlet before starting work.

⚠ CAUTION!

Never use volatile solvents

If water accumulates on the bottom of the drying cabinet, it should be removed with a sponge or cloth. The bottom of the drying cabinet should be kept as clean as possible at all times. Usually it is dry and can be cleaned with a vacuum cleaner.

10. TECHNICAL DATA

Height	1850 mm
Width	597 mm
Depth	615 mm
Power source	230 V
Fuse	10 A
IP classification	IP24
Temperature selector	Room temperature to 60 °C
Humidity control	5 levels
Timer control	8 hours
Maximum total power	2050 W
Total length of drying space	18 m
Load capacity	4 kg (dry weight)

11. TROUBLESHOOTING

Problem	Possible cause	Action
The product does not work.	Make sure the plug is firmly inserted into the power socket.	Insert the plug firmly into the power socket.
	Check that the fuses are intact	Check the fuses. Replace if necessary.
	Check that the main switch is switched on.	Switch on the main power switch.
	Check that nothing has blocked the airflow around the heating unit and the air intake at the top of the cabinet so that the thermal fuse has tripped.	Remove the blockage. See "The thermal fuse trips".
No heat in the drying cabinet.	Check that the temperature knob is set to the desired temperature.	Choose the right temperature.



No heat in the drying cabinet	Check that nothing has blocked the airflow around the heating unit and the air intake at the top of the cabinet so that the thermal fuse has tripped.	Remove the blockage. See "The thermal fuse is triggered".
Three setting indicators are flashing	Problem with temperature sensor	Contact an authorised service centre

 If this advice does not solve the problem, contact your nearest authorised service centre.

11.1 The thermal fuse is triggered.

The thermal fuse is triggered if the temperature is too high in the heating unit. To reset the thermal fuse and start the drying cabinet again, set the main switch to "0", and after about five minutes set the main switch to "1" and start the drying cabinet again.

12. ENVIRONMENTAL PROTECTION

Recycle materials with the symbol . Recycle the packaging by placing it in a suitable container. Help protect our environment and our health by recycling waste electrical and electronic products. Do not dispose of products labelled with the symbol  with household waste. Take the product to your nearest recycling centre or contact your local authority.

ELVITA

elonGROUP

Elvita products are distributed and marketed by Elon Group AB

Elon Group AB Bäcklundavägen 1 | 702 03 Örebro
Sweden

ELON GROUP | +46(0)10-220 40 00 | ELONGROUP.SE
Support and service: ELVITA.SE

1001931-01