

ELVITA

CUI4704S

Quick start guide

Built-in oven

Schnellstart- Anleitung

Eingebauter Backofen

Snabbstartsguide

Inbyggd ugn

Hurtigveiledning

Innebygd ovn

Hurtigvejledning

Indbygget ovn

Pikaopas

Sisäänrakennettu uuni

Flýtleiðbeiningar

Veggofn

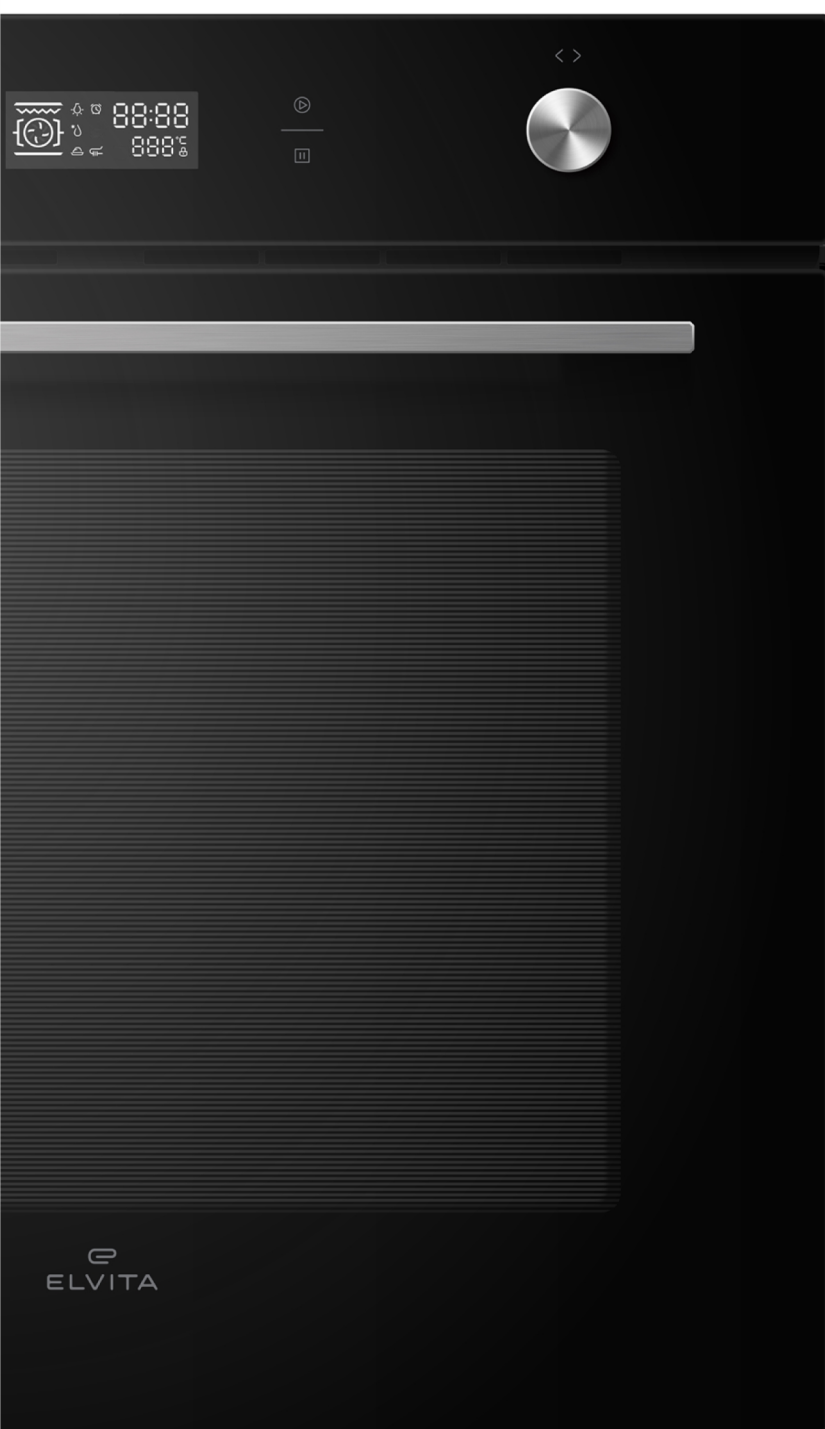

Thank you

for your trust and the purchase of our product. This quick start guide is supplied to help you get started using this product. Make sure you have received an undamaged product. If you do find transport damage, please contact the seller from which you purchased the product, or the regional warehouse from which it was supplied.

Danke

für Ihr Vertrauen und den Kauf unseres Produktes. Diese Schnellstart-Anleitung soll Ihnen die ersten Schritte in die Nutzung dieses Produkts erleichtern. Vergewissern Sie sich, dass Sie ein unbeschädigtes Produkt erhalten haben. Sollten Sie einen Transportschaden feststellen, wenden Sie sich bitte an den Verkäufer, bei dem Sie das Produkt gekauft haben, oder an das regionale Lager, aus dem es geliefert wurde.

Tack

för ditt förtroende och för köpet av vår produkt. Denna snabbstartsguide medföljer för att hjälpa dig att börja använda produkten. Kontrollera att produkten du har tagit emot är oskadad. Om du upptäcker en transportskada, var vänlig kontakta återförsäljaren som du köpte produkten av, eller den lokala butiken som levererade den.

Takk

for at du valgte ett av våre produkter. Formålet med denne hurtigstartveiledningen er å hjelpe deg å komme i gang med produktet. Forsikre deg om at produktet du har mottatt, er uskadet. Hvis du oppdager en transportskade, kontakter du selgeren du kjøpte produktet av eller lageret som produktet ble levert fra.

Tak

fordi du har valgt at købe dette produkt. Formålet med denne hurtige startvejledning er at hjælpe dig i gang med at bruge produktet. Kontrollér, at apparatet ikke er beskadiget ved modtagelsen. Hvis du opdager en transportskade, skal du kontakte salgsstedet eller det lager, som apparatet er afsendt fra.

Kiitos

luottamuksestasi ja tuotteemme ostamisesta. Tämä pikaopas on tarkoitettu auttamaan laitteen käytössä alkuun pääsemisessä. Tarkista, ettei tuotteessa ole vaurioita. Jos havaitset kuljetusvaurioita, ota yhteyttä tuotteen myyjään tai paikalliseen myymälään, josta se toimitettiin.

Pakka þér fyrir

fyrir traust þitt og kaup á vöru okkar. Þessar flýtleiðbeiningar eru útvegaðar til að hjálpa þér að byrja að nota tækið. Gakktu úr skugga um að þú hafir fengið óskemmda vöru. Ef skemmdir vegna flutninga finnast skaltu hafa samband við söluaðilann sem þú keyptir vöruna af, eða vöruhúsið á svæðinu þaðan sem því var dreift.

This is a quick start guide. For your convenience you can find the user manual online, with full information about installation, usage, maintenance, and troubleshooting. Please go to elvita.se and use the search function and the product's model code to find the manual. To find the model code, see the instructions in section "Find the model code", page 5.

Dies ist eine Schnellstart-Anleitung. Sie können die Gebrauchsanweisung mit allen Informationen über Installation, Verwendung, Wartung und Fehlerbehebung online abrufen. Bitte gehen Sie auf elvita.se und verwenden Sie die Suchfunktion und den Modellcode des Produkts, um die Gebrauchsanweisung zu finden. Um den Modellcode zu ermitteln, siehe die Anweisungen in Abschnitt "Finden Sie den Modellcode", Seite 14.

This is a quick start guide. Du hittar användarhandboken på webben, med full information om installation, användning, underhåll och felsökning. Gå till elvita.se och använd sökfunktionen och produktens modellkod för att hitta handboken. Hur du hittar modellkoden beskrivs i avsnitt "Hitta modellkoden", sida 24.

Dette er en hurtigveiledning. Brukerhåndboken er tilgjengelig i nettversjon, med all informasjon om installasjon, bruk, vedlikehold og feilsøking. Gå til elvita.se, og bruk søkefunksjonen og produktets modellkode for å finne håndboken. Du finner modellkoden ved å følge anvisningene i del "Finne modellkoden", side 34.

Dette er en hurtig startvejledning. For nemheds skyld kan du finde brugsanvisningen online med fuldstændige oplysninger om installation, brug, vedligeholdelse og fejlfinding. Gå til elvita.se, og brug søgefunktionen og produktets modelkode til at finde brugsanvisningen. Find modelkoden ved at se vejledningen i afsnit "Find modelkoden", side 44.

Tämä on pikaopas. Verkossa on kätevästi saatavilla käyttöohje, joka sisältää kattavat tiedot asentamisesta, käytöstä, huollosta ja vianmäärityksestä. Löydät käyttöohjeen menemällä osoitteeseen elvita.se ja etsimällä tuotteen mallikoodilla hakutoiminnosta. Löydät mallikoodin noudattamalla ohjeita kappale "Etsi mallikoodi", sivu 54.

Þetta eru flýtleiðbeiningar. Þér til hægðarauka getur þú fundir notendahandbókina á netinu, með öllum upplýsingum um uppsetningu, notkun, viðhald og bilanagreiningu. Farðu á elvita.se og notaðu leitaráðgerðina og gerðarkóða vörunnar til að finna handbókina. Til að finna gerðarkóðann skal sjá leiðbeiningarnar í hluti "Finndu gerðarkóðann", síða 64.

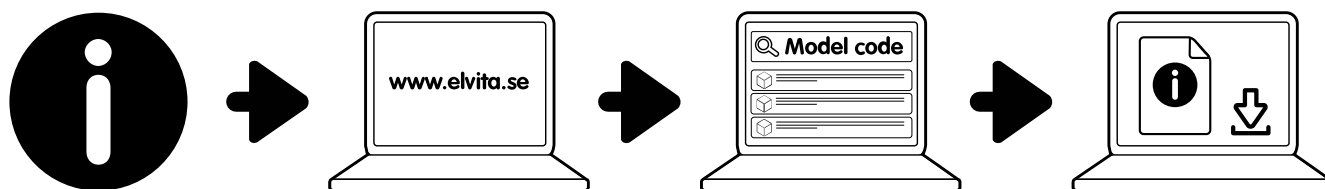

CONTENTS/INHALT/INNEHÅLL/INNHold/INDHOLD/SISÄLLYSLUETTELO/EFNISYFIRLIT

ENGLISH	4
DEUTSCH	13
SVENSKA	23
NORSK	33
DANSK	43
SUOMI	53
ÍSLENSKA	63

Contents

READ THIS!	5
SAFETY	6
Admonitions	6
Intended use	6
Safety for children and people with disabilities.....	6
General safety.....	7
Safety during installation	7
Safety during operation	7
Safety during maintenance	8
Disposal.....	8
QUICK START	9
Quick start	9
GETTING STARTED	10
Getting to know your oven	10
Control panel	10
Use the child lock	10
Accessories.....	10
Cooling fan	11
Before first use	11
Set the time	11
Heat up the oven for the first time.....	11
Oven functions	11
Oven lamp	11
Defrost.....	12
Bottom heater.....	12
Conventional cooking.....	12
Conventional cooking with fan	12
Radiant grilling.....	12
Double grilling	12
Double grilling with fan	12
ECO function	12
Convection	12

READ THIS!

**WARNING!**

Read the safety information and the full instructions before installing or using this product.

Find the full instructions

You will find the full and most recent user information for your product model on the web page www.elvita.se. This includes details about installation, usage, maintenance, and troubleshooting. You will need the model code to search for the information.

Find the model code

The model code is printed on a label on the product.

**NOTE!**

This product and label text are examples. Your product and text may have a different look and content.

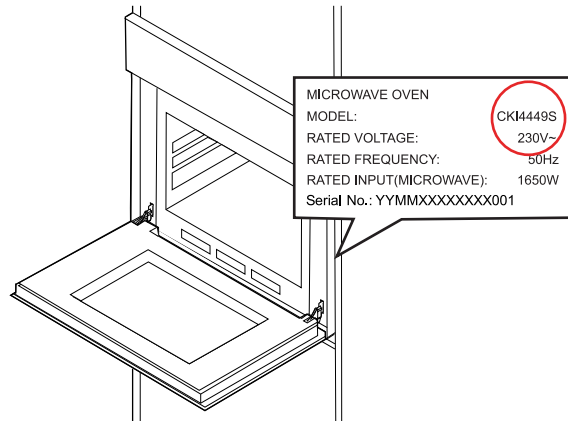

SAFETY

Carefully read the instructions before you install and use the product. Save the instructions and keep them near the product for future reference. All kinds of warranties shall be invalid if these instructions are not followed.

Admonitions

**WARNING!**

Used when there is a risk for personal injury.

**CAUTION!**

Used when there is a risk for damage to the product.

**NOTE!**

General information that you should be aware of.



Helpful tips that you may find useful.

Intended use

This product is intended

- to be used in a household setting,
- to be installed as a built-in unit and
- for heating and cooking various foodstuff.

This product is not intended

- to be used in locations where special conditions prevail, such as the presence of a corrosive or explosive atmosphere (dust, vapour or gas),
- for outdoor use or
- for room heating or similar purposes.

Safety for children and people with disabilities

**WARNING!**

- Do not allow children to go near the product when it is in operation, particularly when the grill is on.

**WARNING!**

- Keep packing materials such as plastic bags, polystyrene, or nails out of the reach of children as these items can be dangerous to them.

**WARNING!**

Only let the following groups use the product if they are supervised or if instructions are provided to them about how to use the product in a safe way. They must understand the hazards involved.

- Children. (Children younger than 8 years old must be continuously supervised.)
- Persons with reduced physical, sensory or mental capabilities.
- Persons with lack of experience and knowledge.

**WARNING!**

- Do not let children play with the product.
- Do not let children clean the product without supervision.

General safety

**WARNING!**

- Some parts of the product may retain heat for a long time. Wait for the parts that are directly exposed to heat to cool down before touching them.
- If the surface is cracked, switch off the product to avoid the risk of electric shock.

**CAUTION!**

Do not place anything on the door of the product when open. Do not place anything on the drawer of the product when open. You may unbalance your product or break the door or the drawer.

**NOTE!**

If you are not going to use the product for some time, it is advisable to disconnect it from the mains socket.

Safety during installation

**WARNING!**

- Only a qualified electrician who takes the local laws and regulations into account may replace or repair the power connection of this oven.
- Make sure the connection parameters of the oven (fuse rating, voltage and frequency) match the mains power supply. If in any doubt, consult a qualified electrician.
- The power cord of the oven must be connected to an earthed socket.
- Electrical parts must be completely insulated.
- Do not kink the power cord.
- All guards must be firmly fixed into place so that it is impossible to remove them without using special tools.

**CAUTION!**

Do not hold or carry the oven by the door handle. The door handle cannot hold the weight of the oven and may break off.

Safety during operation

**WARNING!**

Make sure all packaging remnants have been removed from the cooking compartment.

**WARNING!**

- Position the oven grid correctly between the wire guides to ensure that the oven operates safely.
- Insert the oven grid in the correct direction. This will ensure that hot food items do not slide out during careful removal of the grid or tray.
- The door of the product should be opened as little as possible during cooking.
- The product becomes very hot during use. Do not touch the heating elements inside the product.
- Use the product in an open environment.

Safety during maintenance



WARNING!

- If the power cord is damaged, it must be replaced by the manufacturer, the manufacturer's service agent or similarly qualified person in order to avoid hazards.
- Wait for the oven to cool down or use protection when removing an old light bulb to avoid burning yourself.
- Ensure that the oven is switched off before replacing the oven lamp to avoid the possibility of electric shock.
- When removing or installing the oven door the hinge springs may loosen, causing personal injury.



CAUTION!

- Do not use steam cleaners.
- Do not use harsh abrasive cleaners or sharp metal scrapers to clean the oven door glass as they can scratch the surface, potentially resulting in the glass shattering.
- Do not forcibly pull out the door. The glass may break.
- Do not lift or carry the oven door by the door handle.

Disposal



Dispose of packaging in an environmentally-friendly manner. Recycling packaging, while observing national and local regulations, can reduce the consumption of raw materials and the amount of waste in landfill sites.

This product is marked in compliance with European Directive 2012/19/EU, Waste Electrical and Electronic Equipment (WEEE). The symbol on the product or on its packaging indicates that this product should not be treated as household waste. Instead it shall be handed over to the applicable collection point for the recycling of electrical and electronic equipment.

By ensuring this product is disposed of correctly, you will help prevent potential negative consequences for the environment and human health, which could otherwise be caused by inappropriate waste handling of this product. For more detailed information about recycling of this product, please contact the relevant municipal body in charge of waste management, your household waste disposal service or the store where you purchased the product.

QUICK START

Quick start

Using the oven

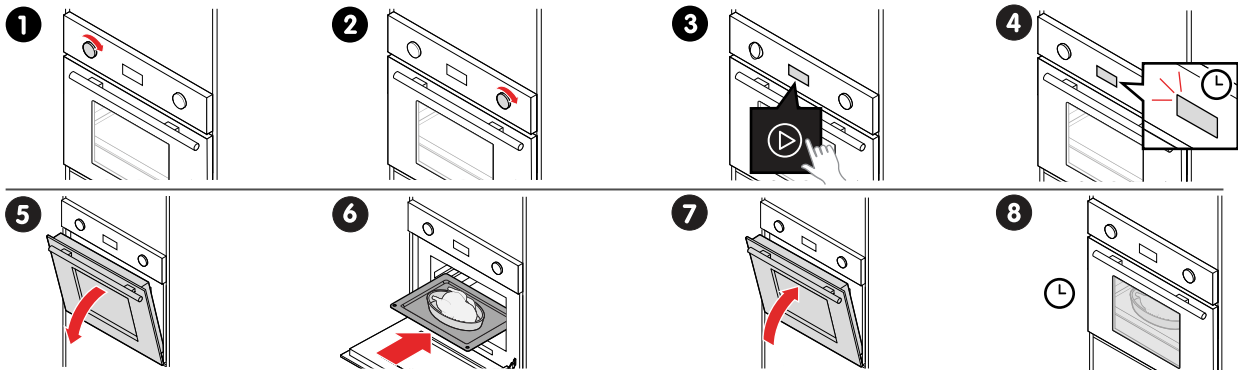

After using the oven

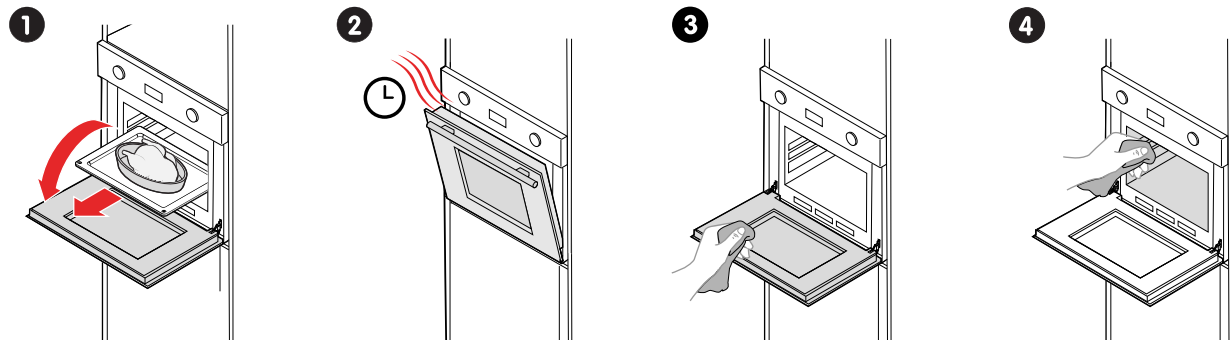

GETTING STARTED

Getting to know your oven

Control panel



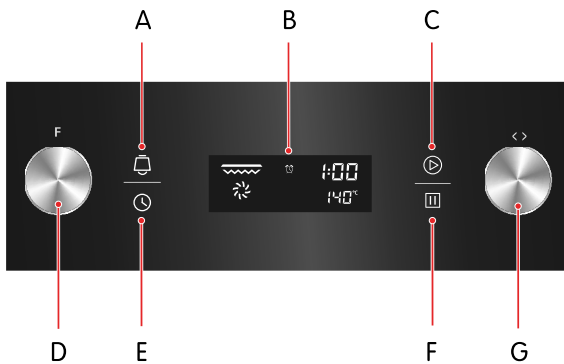

Use the controller knobs and the touch symbols to control the oven.



- A. Reminder
- B. Display
- C. Start
- D. Function selector
- E. Time
- F. Stop
- G. Setting selector

Use the child lock

Use the child lock to prevent accidental operation of the oven.

1. To turn on the child lock, touch  and hold for 3 seconds. The child lock is turned on and  is displayed.
2. To turn off the child lock, touch  and hold for 3 seconds. The child lock is turned off and  disappears.



To stop cooking when the child lock is turned on, you only need to touch  once.

Accessories

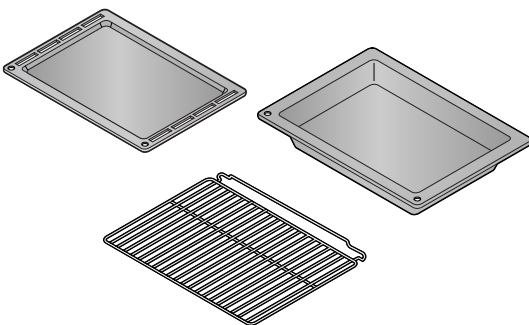

Shallow trays

For baking pastries or as a drip tray.

Deep tray

For roasting large amounts of vegetables and meat or preserving food.

Oven grid

For grilling or roasting food, either placed directly on the grid, or in a baking dish. The oven grid has a raised rear edge to ensure that food items do not slide off when you remove the grid from the oven.





Cooling fan

Your oven has a cooling fan. The cooling fan switches on during operation. The hot air escapes above the door. The cooling fan continues to run for a certain time after operation.

Before first use

Set the time

When you first connect the oven to a power source, you will be prompted to set the time.

1. Touch .
The hour digits start to flash.
2. Turn  to the current hour.
3. Touch  again.
The minute digits start to flash.
4. Turn  to the current minute.
5. Touch  again.
The time is now set.







Heat up the oven for the first time

Heat up the oven without food in it to get rid of the new oven smell.



WARNING!

Make sure all packaging remnants have been removed from the cooking compartment.

1. Turn  to .
2. Turn  to 250 °C.
3. Touch  to start the oven.
The selected temperature starts to flash.
4. Turn  to 90 minutes and touch  within 3 seconds to confirm.
When the oven reaches the desired temperature, the selected temperature stops flashing and an acoustic signal sounds.

The oven begins to heat up and turns off after 90 minutes.

During initial use, it is completely normal that there will be a small amount of smoke and odour. If this does occur, you simply have to wait for the smell to clear before putting food into the oven.

Oven functions

Oven lamp



Enables you to observe cooking progress without opening the door. The oven lamp comes on automatically for all oven functions, except the ECO function.

Defrost



Circulation of air at room temperature enables quicker thawing of frozen food (without use of any heat). It is a gentle but fast way to speed up defrosting time and thawing of, for example, ready-made dishes and produce filled with cream.

Bottom heater



A concealed element in the bottom of the oven provides heat. It is mainly used for keeping food warm. The temperature can be set within the range of 60-120 °C. The default temperature is 60 °C.

Conventional cooking



Top heater and bottom heater work together to provide conventional cooking. The temperature can be set within the range of 50-250 °C. The default temperature is 220 °C.

Conventional cooking with fan



Combination of the fan and both heating elements provides more even heat penetration, providing an energy saving of up to 30-40 %. Dishes are lightly browned on the outside and still moist on the inside. This function is suitable for grilling or roasting large pieces of meat at a higher temperature. The temperature can be set within the range of 50-250 °C. The default temperature is 220 °C.

Radiant grilling



The inner grill element switches on and off to maintain temperature. The temperature can be set within the range of 150-240 °C. The default temperature is 210 °C.

Double grilling



The inner radiant element and the top element are both on. The temperature can be set within the range of 150-240 °C. The default temperature is 210 °C.

Double grilling with fan



The inner radiant element and the top element are on in conjunction with the fan. The temperature can be set within the range of 150-240 °C. The default temperature is 210 °C.

ECO function



Cooks the selected ingredients in a gentle manner, with the heat coming from the top and the bottom.

Convection



An element around the convection fan provides an additional source of heat for convection style cooking. When using the convection function, the fan automatically comes on to improve air circulation inside the oven and creates an even heat for cooking. The temperature can be set within the range of 50-240 °C. The default temperature is 180 °C.

Inhalt

BITTE LESEN!	14
SICHERHEIT	15
Mahnungen.....	15
Verwendungszweck.....	15
Sicherheit für Kinder und Menschen mit Behinderungen.....	15
Allgemeine Sicherheit	16
Sicherheit beim Einbau	16
Sicherheit während des Betriebs	16
Sicherheit bei der Wartung	17
Entsorgung	17
SCHNELLSTART	18
Schnellstart.....	18
ERSTE SCHRITTE	19
Lernen Sie Ihren Ofen kennen	19
Bedienfeld.....	19
Verwenden Sie die Kindersicherung	19
Zubehör	19
Lüfter	20
Vor der ersten Benutzung	20
Einstellen der Uhrzeit.....	20
Heizen Sie den Backofen zum ersten Mal auf.....	20
Backofenfunktionen	20
Backofenlampe	20
Abtauen	21
Unteres Heizelement.....	21
Konventionelles Kochen.....	21
Konventionelles Kochen mit Lüfter	21
Strahlungsgrillen.....	21
Doppelgrillen	21
Doppelgrill mit Lüfter	21
ECO-Funktion	21
Umluft	21

BITTE LESEN!



WARNUNG!

Lesen Sie die Sicherheitshinweise und die vollständige Anleitung, bevor Sie dieses Produkt installieren oder benutzen.

Hier finden Sie die vollständige Anleitung

Die vollständigen und aktuellen Benutzerinformationen für Ihr Produktmodell finden Sie auf der Webseite www.elvita.se. Dazu gehören Einzelheiten zur Installation, Verwendung, Wartung und Fehlerbehebung. Sie benötigen den Modellcode, um die Informationen zu suchen.

Finden Sie den Modellcode

Der Modellcode steht auf einem Etikett an dem Produkt.



HINWEIS!

Dieses Produkt und der Etikettentext sind Beispiele. Ihr Produkt und Ihr Text können ein anderes Aussehen und einen anderen Inhalt haben.

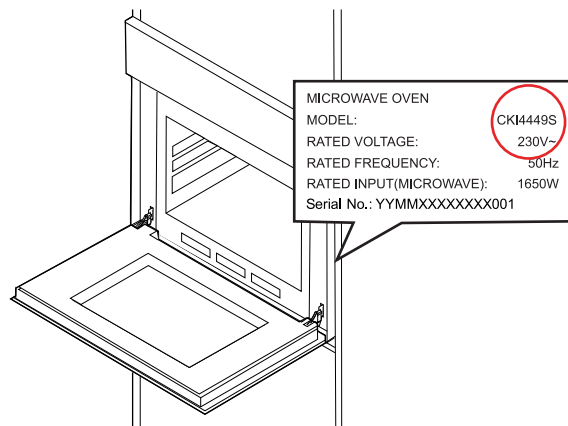

SICHERHEIT

Lesen Sie die Anweisungen sorgfältig durch, bevor Sie das Produkt installieren und verwenden. Bewahren Sie die Anleitung auf und bewahren Sie sie in der Nähe des Produkts auf. Bei Nichteinhaltung dieser Anweisungen erlischt jede Art von Garantie.

Mahnungen

**WARNUNG!**

Wird verwendet, wenn die Gefahr von Personenschäden besteht.

**VORSICHT!**

Wird verwendet, wenn die Gefahr einer Beschädigung des Produkts besteht.

**HINWEIS!**

Allgemeine Informationen, die Sie beachten sollten.



Hilfreiche Tipps, die Sie vielleicht nützlich finden.

Verwendungszweck

Dieses Produkt ist bestimmt

- für den Einsatz im Haushalt,
- zur Installation als Einbaugerät und
- zum Erhitzen und Garen verschiedener Lebensmittel.

Dieses Produkt ist nicht bestimmt

- zur Verwendung an Orten, an denen besondere Bedingungen herrschen, wie z. B. das Vorhandensein einer ätzenden oder explosiven Atmosphäre (Staub, Dampf oder Gas),
- für die Verwendung im Freien oder
- für eine Raumheizung oder ähnliche Zwecke.

Sicherheit für Kinder und Menschen mit Behinderungen

**WARNUNG!**

- Lassen Sie Kinder nicht in die Nähe des Geräts kommen, wenn es in Betrieb ist, insbesondere wenn die Grillfunktion eingeschaltet ist.

**WARNUNG!**

- Bewahren Sie Verpackungsmaterial wie Plastiktüten, Styropor oder Nägel außerhalb der Reichweite von Kindern auf, da diese Gegenstände für Kinder gefährlich sein können.

**WARNUNG!**

Lassen Sie die folgenden Gruppen das Produkt nur verwenden, wenn sie beaufsichtigt werden oder wenn ihnen Anweisungen zur sicheren Verwendung des Produkts gegeben werden. Sie müssen die damit verbundenen Gefahren verstehen.

- Kinder. (Kinder, die jünger als 8 Jahre alt sind, müssen ständig beaufsichtigt werden).
- Personen mit eingeschränkten körperlichen, sensorischen oder geistigen Fähigkeiten.
- Personen mit mangelnden Erfahrungen und Kenntnissen.

**WARNUNG!**

- Lassen Sie Kinder nicht mit dem Produkt spielen.
- Lassen Sie Kinder das Produkt nicht unbeaufsichtigt reinigen.

Allgemeine Sicherheit

**WARNUNG!**

- Einige Teile des Produkts können die Wärme lange Zeit speichern. Warten Sie, bis die Teile, die direkt der Hitze ausgesetzt sind, abgekühlt sind, bevor Sie sie berühren.
- Wenn die Oberfläche rissig ist, schalten Sie das Gerät aus, um die Gefahr eines Stromschlags zu vermeiden.

**VORSICHT!**

Stellen Sie keine Gegenstände auf die geöffnete Tür des Geräts. Stellen Sie keine Gegenstände auf die geöffnete Schublade des Geräts. Sie könnten Ihr Produkt aus dem Gleichgewicht bringen oder die Tür oder die Schublade beschädigen.

**HINWEIS!**

Wenn Sie das Gerät eine Zeit lang nicht benutzen, sollten Sie es vom Stromnetz abtrennen.

Sicherheit beim Einbau

**WARNUNG!**

- Nur ein qualifizierter Elektriker, der die örtlichen Gesetze und Vorschriften beachtet, darf den Stromanschluss dieses Backofens ersetzen oder reparieren.
- Vergewissern Sie sich, dass die Anschlussparameter des Backofens (Absicherung, Spannung und Frequenz) mit dem Stromnetz übereinstimmen. Wenden Sie sich im Zweifelsfall an eine Elektrofachkraft.
- Das Netzkabel des Backofens muss an eine geerdete Steckdose angeschlossen werden.
- Elektrische Teile müssen vollständig isoliert sein.
- Knicken Sie das Netzkabel nicht ab
- Alle Schutzvorrichtungen müssen fest angebracht sein, so dass sie nicht ohne Spezialwerkzeug entfernt werden können.

**VORSICHT!**

Halten oder tragen Sie den Backofen nicht am Türgriff. Der Türgriff kann das Gewicht des Backofens nicht tragen und kann abreißen.

Sicherheit während des Betriebs

**WARNUNG!**

Vergewissern Sie sich, dass alle Verpackungsreste aus dem Garraum entfernt worden sind.

**WARNUNG!**

- Positionieren Sie den Backofenrost korrekt zwischen den Drahtführungen, um einen sicheren Betrieb des Ofens zu gewährleisten.
- Setzen Sie den Backofenrost in der richtigen Richtung ein. So wird sichergestellt, dass heiße Speisen beim vorsichtigen Herausnehmen des Rosts oder Blechs nicht herausrutschen.
- Die Tür des Geräts sollte während des Garvorgangs so wenig wie möglich geöffnet werden.
- Das Produkt wird während des Gebrauchs sehr heiß. Berühren Sie nicht die Heizelemente im Inneren des Geräts.
- Verwenden Sie das Produkt in einer offenen Umgebung.

Sicherheit bei der Wartung



WARNUNG!

- Wenn das Netzkabel beschädigt ist, muss es durch den Hersteller, den Kundendienst des Herstellers oder eine ähnlich qualifizierte Person ersetzt werden, um Gefahren zu vermeiden.
- Warten Sie, bis der Ofen abgekühlt ist, oder schützen Sie sich beim Herausnehmen einer alten Glühbirne, um sich nicht zu verbrennen.
- Vergewissern Sie sich, dass der Backofen ausgeschaltet ist, bevor Sie die Backofenlampe austauschen, um die Gefahr eines Stromschlags zu vermeiden.
- Beim Aus- und Einbau der Backofentür können sich die Scharnierfedern lösen und Verletzungen verursachen.



VORSICHT!

- Verwenden Sie keine Dampfreiniger.
- Verwenden Sie keine starken Scheuermittel oder Metallschaber, um das Glas der Backofentür zu reinigen, da diese die Oberfläche zerkratzen und das Glas zerspringen könnte.
- Ziehen Sie die Tür nicht gewaltsam heraus. Das Glas kann zerbrechen.
- Heben Sie die Backofentür nicht am Türgriff an und tragen Sie sie nicht.

Entsorgung



Entsorgen Sie die Verpackung auf umweltfreundliche Weise. Die Wiederverwertung von Verpackungen unter Beachtung der nationalen und lokalen Vorschriften kann den Verbrauch von Rohstoffen und die Abfallmenge auf den Deponien verringern.

Dieses Produkt ist in Übereinstimmung mit der Europäischen Richtlinie 2012/19/EU, Elektro- und Elektronik-Altgeräte (WEEE), gekennzeichnet. Das Symbol auf dem Produkt oder auf der Verpackung weist darauf hin, dass dieses Produkt nicht als Haushaltsabfall behandelt werden darf. Stattdessen sind sie bei der zuständigen Sammelstelle für das Recycling von Elektro- und Elektronikgeräten abzugeben.

Indem Sie sicherstellen, dass dieses Produkt ordnungsgemäß entsorgt wird, tragen Sie dazu bei, mögliche negative Folgen für die Umwelt und die menschliche Gesundheit zu vermeiden, die andernfalls durch eine unsachgemäße Abfallentsorgung dieses Produkts verursacht werden könnten. Nähere Informationen über das Recycling dieses Produkts erhalten Sie bei der zuständigen kommunalen Behörde für Abfallwirtschaft, bei Ihrem Hausmüllentsorgungsdienst oder in dem Geschäft, in dem Sie das Produkt gekauft haben.

SCHNELLSTART

Schnellstart

Verwendung des Backofens

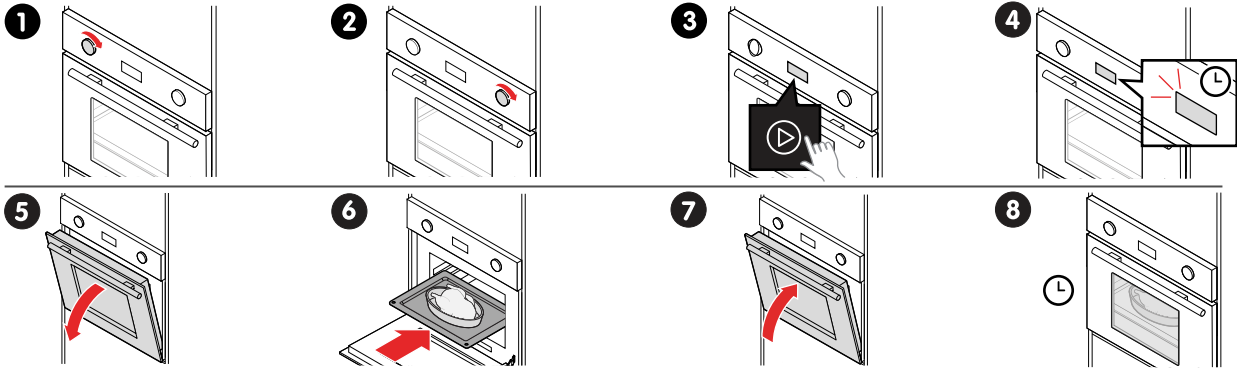

Nach der Benutzung des Backofens

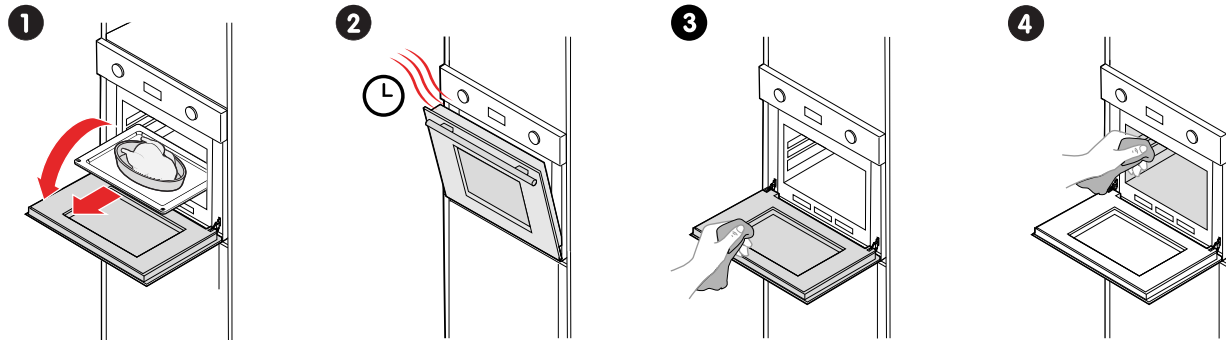

ERSTE SCHRITTE

Lernen Sie Ihren Ofen kennen

Bedienfeld

Verwenden Sie die Drehschalter und die Berührungssymbole, um den Ofen zu steuern.

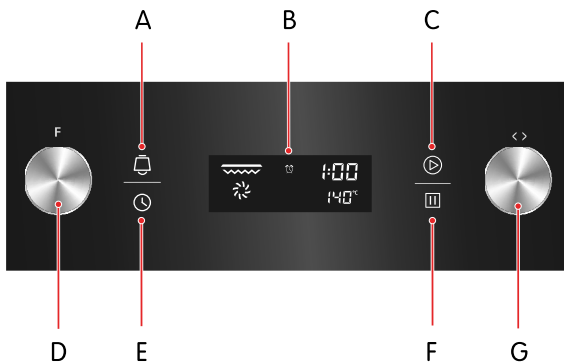

- A. Erinnerung
- B. Display
- C. Start
- D. Funktionswahlschalter
- E. Zeit
- F. Beenden
- G. Funktionswahlschalter

Verwenden Sie die Kindersicherung

Verwenden Sie die Kindersicherung, um eine versehentliche Bedienung des Backofens zu verhindern.

1. Um die Kindersicherung zu aktivieren, berühren Sie und halten Sie sie 3 Sekunden lang gedrückt. Die Kindersicherung wird eingeschaltet und wird angezeigt.
2. Um die Kindersicherung zu deaktivieren, berühren Sie und halten Sie sie 3 Sekunden lang gedrückt. Die Kindersicherung wird ausgeschaltet und verschwindet.



Um den Garvorgang zu beenden, wenn die Kindersicherung eingeschaltet ist, müssen Sie nur einmal berühren.

Zubehör

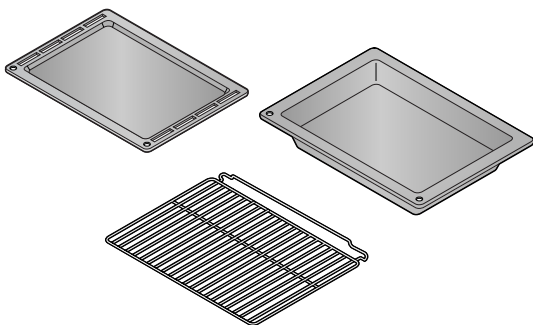

Flache Bleche

Zum Backen von Gebäck oder als Abtropfschale.

Tiefes Blech

Zum Braten großer Mengen von Gemüse und Fleisch oder zum Einmachen von Lebensmitteln.

Backofenrost

Zum Grillen oder Braten von Speisen, entweder direkt auf dem Rost oder in einer Auflaufform. Der Backofenrost hat einen erhöhten hinteren Rand, damit die Speisen nicht abrutschen, wenn Sie den Rost aus dem Backofen nehmen.





Lüfter

Ihr Backofen ist mit einem Lüfter ausgestattet. Der Lüfter schaltet sich während des Betriebs ein. Die heiße Luft entweicht oberhalb der Tür. Der Lüfter läuft nach dem Betrieb noch eine gewisse Zeit weiter.

Vor der ersten Benutzung

Einstellen der Uhrzeit

Wenn Sie den Backofen zum ersten Mal an eine Stromquelle anschließen, werden Sie aufgefordert, die Uhrzeit einzustellen.

1. Berühren Sie .
Die Stundenziffern beginnen zu blinken.
2. Stellen Sie  auf die aktuelle Stunde.
3. Berühren Sie  erneut.
Die Minutenziffern beginnen zu blinken.
4. Stellen Sie  auf die aktuelle Minute.
5. Berühren Sie  erneut.
Der Zeitpunkt ist nun festgelegt.







Heizen Sie den Backofen zum ersten Mal auf

Heizen Sie den Backofen ohne Lebensmittel auf, um den Geruch des neuen Backofens loszuwerden.



WARNUNG!

Vergewissern Sie sich, dass alle Verpackungsreste aus dem Garraum entfernt worden sind.

1. Drehen Sie  auf .
2. Drehen Sie  auf 250 °C.
3. Berühren Sie , um den Ofen zu starten.
Die gewählte Temperatur blinkt.
4. Stellen Sie  auf 90 Minuten und berühren Sie  innerhalb von 3 Sekunden zur Bestätigung.
Wenn der Backofen die gewünschte Temperatur erreicht hat, hört die gewählte Temperatur auf zu blinken und ein akustisches Signal ertönt.

Der Ofen beginnt zu heizen und schaltet sich nach 90 Minuten ab.

Bei der ersten Benutzung ist es völlig normal, dass eine geringe Rauch- und Geruchsentwicklung auftritt. In diesem Fall müssen Sie einfach warten, bis der Geruch verfliegen ist, bevor Sie die Speisen in den Backofen geben.

Backofenfunktionen

Backofenlampe



Ermöglicht die Beobachtung des Garvorgangs, ohne die Tür zu öffnen. Die Backofenlampe schaltet sich automatisch bei allen Backofenfunktionen ein, außer bei der ECO-Funktion.

Abtauen



Die Luftzirkulation bei Raumtemperatur ermöglicht ein schnelleres Auftauen von Tiefkühlkost (ohne Wärmezufuhr). Dies ist eine schonende, aber schnelle Methode, um die Auftauzeit und das Auftauen von z. B. Fertiggerichten und mit Sahne gefüllten Produkten zu beschleunigen.

Unteres Heizelement



Ein verdecktes Element im Boden des Ofens sorgt für Hitze. Es wird hauptsächlich zum Warmhalten von Speisen verwendet. Die Temperatur kann in einem Bereich von 60-120 °C eingestellt werden. Die Standardtemperatur beträgt 60 °C.

Konventionelles Kochen



Ober- und Unterhitze arbeiten zusammen, um konventionelles Kochen zu ermöglichen. Die Temperatur kann in einem Bereich von 50-250 °C eingestellt werden. Die Standardtemperatur beträgt 220 °C.

Konventionelles Kochen mit Lüfter



Die Kombination von Lüfter und beiden Heizelementen sorgt für eine gleichmäßigere Wärmeabgabe und ermöglicht eine Energieeinsparung von bis zu 30-40 %. Die Gerichte sind außen leicht gebräunt und innen noch feucht. Diese Funktion eignet sich zum Grillen oder Braten von großen Fleischstücken bei höherer Temperatur. Die Temperatur kann in einem Bereich von 50-250 °C eingestellt werden. Die Standardtemperatur beträgt 220 °C.

Strahlungsgrillen



Das innere Grillelement schaltet sich ein und aus, um die Temperatur zu halten. Die Temperatur kann in einem Bereich von 150-240 °C eingestellt werden. Die Standardtemperatur beträgt 210 °C.

Doppelgrillen



Das innere Strahlungselement und das obere Element sind beide eingeschaltet. Die Temperatur kann in einem Bereich von 150-240 °C eingestellt werden. Die Standardtemperatur beträgt 210 °C.

Doppelgrill mit Lüfter



Das innere Strahlungselement und das obere Element sind in Verbindung mit dem Lüfter eingeschaltet. Die Temperatur kann in einem Bereich von 150-240 °C eingestellt werden. Die Standardtemperatur beträgt 210 °C.

ECO-Funktion



Gart die ausgewählten Zutaten auf schonende Weise, wobei die Hitze von oben und unten kommt.

Umluft



Ein Element um das Umluftgebläse herum bietet eine zusätzliche Wärmequelle für das Garen nach dem Umluftprinzip. Bei Verwendung der Umlufffunktion schaltet sich das Gebläse automatisch ein, um die Luftzirkulation im Backofen zu verbessern und eine gleichmäßige Hitze beim Garen zu erzeugen. Die Temperatur kann in einem Bereich von 50-240 °C eingestellt werden. Die Standardtemperatur beträgt 180 °C.

Innehåll

LÄS DETTA!	24
SÄKERHET	25
Varningar.....	25
Avsedd användning	25
Säkerhet för barn och personer med funktionsnedsättningar	25
Allmän säkerhet	26
Säkerhet under installation	26
Säkerhet under användning	26
Säkerhet under underhåll	27
Avfallshantering	27
SNABBSTART	28
Snabbstart.....	28
KOMMA IGÅNG	29
Lär känna ugnen	29
Kontrollpanel	29
Använd barnlåset.....	29
Tillbehör.....	29
Kylfläkt.....	30
Innan första användning.....	30
Ställ in tiden	30
Värm upp ugnen för första gången	30
Ugnsfunktioner.....	30
Ugnslampa	30
Upptining	31
Undervärme	31
Konventionell tillagning	31
Konventionell tillagning med fläkt	31
Strålningsgrillning.....	31
Dubbelgrillning	31
Dubbelgrillning med fläkt.....	31
ECO-funktion.....	31
Varmluft.....	31

LÄS DETTA!

**VARNING!**

Läs säkerhetsinformationen och alla instruktioner innan du installerar eller använder denna produkt.

Hitta de fullständiga instruktionerna

Du hittar den fullständiga och senaste användarinformationen för din produktmodell på webbplatsen www.elvita.se. Detta inkluderar information om installation, användning, underhåll och felsökning. Du behöver modellkoden för att söka efter informationen.

Hitta modellkoden

Modellkoden är tryckt på en etikett på produkten.

**OBS!**

Denna produkt och etiketttexten är exempel. Din produkt och text kan ha ett annat utseende och innehåll.

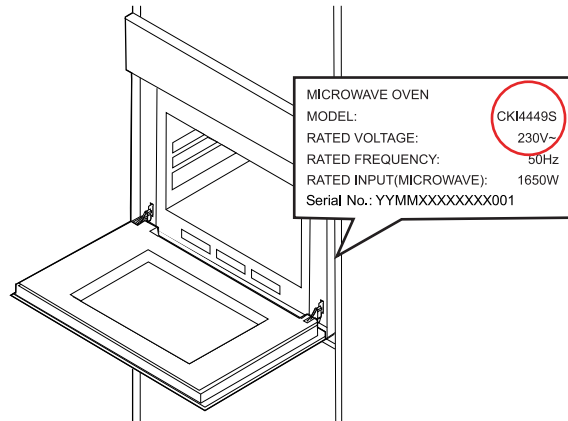

SÄKERHET

Läs instruktionerna noga innan du installerar och använder produkten. Spara instruktionerna och förvara dem nära produkten för framtida bruk. Alla garantier förlorar sin giltighet om dessa instruktioner inte efterlevs.

Varningar

**VARNING!**

Används när det finns risk för personskada.

**FÖRSIKTIGHET!**

Används när det finns risk för skada på produkten.

**OBS!**

Allmän information som du bör känna till.



Hjälp samma tips som du kan ha nytta av.

Avsedd användning

Denna produkt är avsedd

- att användas i hushållsmiljö,
- att installeras som en inbyggnadsenhet och
- för att värma och tillaga olika livsmedel.

Denna produkt är inte avsedd

- att användas på platser med särskilda villkor som frätande eller explosiva atmosfärer (damm, ånga eller gas),
- för användning utomhus eller
- för rumsuppvärmning eller liknande syften.

Säkerhet för barn och personer med funktionsnedsättningar

**VARNING!**

- Låt inte barn komma nära produkten när den används (särskilt inte när grillen används).

**VARNING!**

- Skaderisk! Försäkra dig om att barn inte kan komma i kontakt med förpackningsmaterial som plastpåsar, polystyren eller spikar.

**VARNING!**

Låt endast följande grupper använda produkten om de övervakas eller har instruerats om hur man använder maskinen på ett säkert sätt. De måste ha förstått de faror som är förknippade därmed.

- Barn. (Barn under 8 års ålder måste övervakas kontinuerligt.)
- Personer med nedsatt fysisk, sensorisk eller mental förmåga.
- Personer som saknar erfarenhet och kunskap.

**VARNING!**

- Barn får inte leka med produkten.
- Barn får inte rengöra produkten utan tillsyn.

Allmän säkerhet

**WARNING!**

- Vissa delar av produkten kan behålla värme länge. Vänta tills de delar som varit direktexponerade för värme svalnar innan du vidrör dem.
- Stäng av produkten omedelbart om hällens yta har sprickor (risk för elstöt).

**FÖRSIKTIGHET!**

Lägg inget på produktens lucka när den är öppen. Lägg inget på produktens låda när den är öppen. Du kan göra produkten obalanserad eller ha sönder luckan eller lådan.

**OBS!**

Om du inte ska använda produkten på ett tag rekommenderar vi att du kopplar ur den från eluttaget.

Säkerhet under installation

**WARNING!**

- Endast kvalificerade elektriker som följer lokala lagar och bestämmelser får byta eller reparera ugnens nätanslutning.
- Se till att ugnens anslutningsparametrar (säkringsström, spänning och frekvens) stämmer med elnätets specifikationer. Fråga en kvalificerad elektriker om du är osäker.
- Ugnens strömsladd ska anslutas till ett jordat uttag.
- Elektriska delar ska vara helt isolerade.
- Böj inte strömsladden.
- Allas skydd måste sitta ordentligt på plats så att de inte kan tas bort utan specialverktyg.

**FÖRSIKTIGHET!**

Håll och bär inte ugnen i luckans handtag. Luckans handtag kan inte bära upp ugnens vikt och kan brytas loss.

Säkerhet under användning

**WARNING!**

Kontrollera att alla förpackningsrester har avlägsnats från tillagningsutrymmet.

**WARNING!**

- Placera ugnsgallret korrekt mellan trådskenorna för att se till att ugnen fungerar som den ska.
- Sätt i ugnsgallret i rätt riktning. Detta säkerställer att varma livsmedel inte glider ut under försiktig borttagning av gallret eller plåten.
- Produktens lucka ska öppnas så lite som möjligt under tillagningen.
- Produkten blir mycket varm under användning. Vidrör inte värmeelementen i produkten.
- Använd produkten i en öppen miljö.

Säkerhet under underhåll



VARNING!

- Om strömsladden är skadad ska den bytas av tillverkaren, tillverkarens servicerepresentant eller en person med samma behörighet (skadad strömsladd utgör faror).
- Vänta tills ugnen svalnat eller använd skydd när du tar ur en trasig glödlampa för att undvika att bränna dig.
- Försäkra dig om att ugnen är avstängd innan du byter ugnslampan (risk för elstöt).
- När du tar bort eller installerar ugnsluckan kan gångjärnets fjädrar lossna, vilket kan orsaka personskada.



FÖRSIKTIGHET!

- Använd inte ångrengöringsmaskiner.
- Använd inte vassa metallskrapor eller rengöringsmedel/rengöringsprodukter som innehåller slipmedel för att rengöra glaset på ugnsluckan (det kan repas och splittras).
- Dra inte ut luckan med våld. Glaset kan spricka.
- Lyft och bär inte ugnsluckan i handtaget.

Avfallshantering



Avfallshandtera förpackningen på ett miljövänligt sätt. Återvinn förpackningen i enlighet med lokala lagar och föreskrifter, för att reducera förbrukningen av råmaterial och mark som används för deponering av avfall.

Denna maskin är märkt i enlighet med WEEE-direktivet 2012/19/EU för avfall som utgörs av eller innehåller elektriska eller elektroniska produkter. Symbolen på produkten eller dess förpackning anger att produkten inte ska hanteras som vanligt hushållsavfall. Istället ska den lämnas till ett lämpligt insamlingsställe för återvinning av elektrisk och elektronisk utrustning.

Genom att avfallshandtera maskinen på ett korrekt sätt förhindrar du att den inverkar negativt på miljön och människors hälsa, vilket kan vara fallet om den avfallshandteras på ett felaktigt sätt. Kontakta lokala myndigheter som ansvarar för avfallshantering eller butiken där du köpte produkten, för mer information om hur du återvinner maskinen.

SNABBSTART

Snabbstart

Använda ugnen

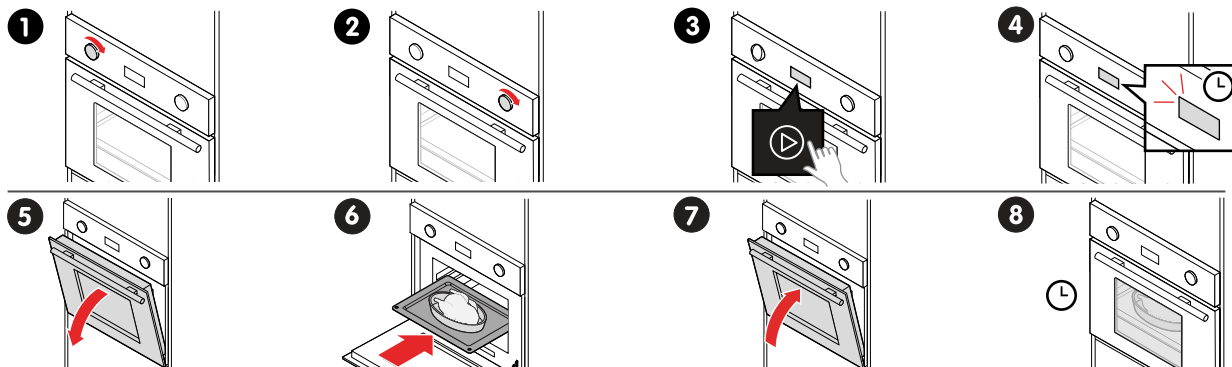

Efter att du har använt ugnen

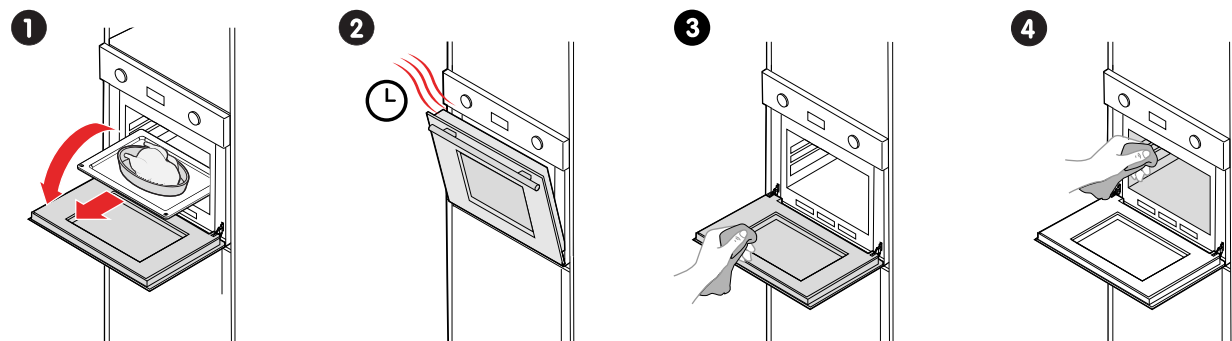

KOMMA IGÅNG

Lär känna ugnen

Kontrollpanel

Använd styrvreden och peksymbolerna för att styra ugnen.

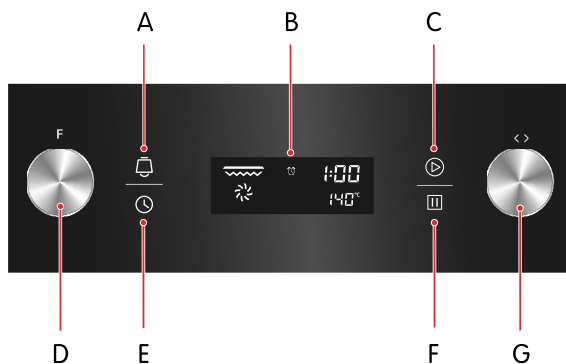

- A. Påminnelse
- B. Display
- C. Start
- D. Funktionsväljare
- E. Tid
- F. Stopp
- G. Inställningsväljare

Använd barnlåset

Använd barnlåset för att förhindra att ugnen används av misstag.

1. Slå på barnlåset genom att hålla  intryckt i 3 sekunder. Barnlåset slås på och  visas.
2. Stäng av barnlåset genom att hålla  intryckt i 3 sekunder. Barnlåset stängs av och  försvinner.



Om du vill sluta tillagningen när barnlåset slås på behöver du bara trycka en gång på .

Tillbehör

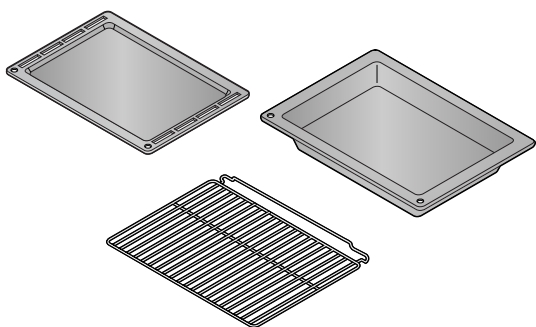

Bakplåtar

För gräddning av bakverk eller som droppbricka.

Långpanna

För stekning av stora mängder grönsaker och kött eller konservering av mat.

Ugns-galler

För grillning och ugnsstekning, antingen direkt på gallret eller i en ugnsform. Ugns-gallret har en upphöjd bakkant för att hindra livsmedel från att glida av när du tar ut gallret ur ugnen.





Kylfläkt

Ugnen har en kylfläkt. Kylfläkten slås på under drift. Het luft slipper ut över luckan. Kylfläkten fortsätter att arbeta ett tag efter att enheten har stängts av.

Innan första användning

Ställ in tiden

När du först ansluter ugnen till en strömkälla ombeds du ställa in tiden.

1. Tryck på .
Timsiffrorna börjar blinka.
2. Vrid  till aktuell timme.
3. Tryck på  igen.
Minutsiffrorna börjar blinka.
4. Vrid  till aktuell minut.
5. Tryck på  igen.
Tiden är nu inställd.







Värm upp ugnen för första gången

Värm upp ugnen utan livsmedel i den för att bli av med lukten av ny ugn.



WARNING!

Kontrollera att alla förpackningsrester har avlägsnats från tillagningsutrymmet.

1. Vrid  till .
2. Vrid  till 250 °C.
3. Tryck på  för att starta ugnen.
Den valda temperaturen börjar blinka.
4. Vrid  till 90 minuter och tryck på  inom 3 sekunder för att bekräfta.
När ugnen uppnår den önskade temperaturen slutar den valda temperaturen att blinka och en ljudsignal hörs.

Ugnen börjar värmas upp och stängs av efter 90 minuter.

Det är normalt att ugnen avger lite rök och dålig lukt den första gången som den används. Om det händer väntar du bara tills lukten driver bort innan du placerar livsmedel i ugnen.

Ugnsfunktioner

Ugns-lampa



Gör att du kan följa tillagningen utan att öppna luckan. Ugns-lampan tänds automatiskt vid samtliga ugnsfunktioner förutom ECO-läget.

Upptining



Cirkulering av luft med rumstemperatur ger snabbare tining av fryst mat (utan behov av tillsatt värme). Detta är en skonsam men snabb metod för att tina exempelvis färdigrätter och produkter fyllda med grädde.

Undervärme



Ett dolt element i botten av ugnen ger värme. Det används i huvudsak för varmhållning av mat. Temperaturen kan ställas in inom intervallet 60–120 °C. Förvald temperatur är 60 °C.

Konventionell tillagning



Övervärme och undervärme samverkar vid konventionell tillagning. Temperaturen kan ställas in inom intervallet 50–250 °C. Förvald temperatur är 220 °C.

Konventionell tillagning med fläkt



Kombinationen av fläkt och båda värmeelementen ger jämnare värmepenetration, vilket ger en energibesparing på upp till 30–40 %. Rätterna blir lätt brynta på utsidan men är fortfarande saftiga på insidan. Funktionen är lämplig för grillning eller ugnstekning av större köttstycken vid hög temperatur. Temperaturen kan ställas in inom intervallet 50–250 °C. Förvald temperatur är 220 °C.

Strålningsgrillning



Det inre grillelementet slås på och stängs av för att hålla temperaturen. Temperaturen kan ställas in inom intervallet 150–240 °C. Förvald temperatur är 210 °C.

Dubbelgrillning



Det inre strålningselementet och det övre elementet är båda på. Temperaturen kan ställas in inom intervallet 150–240 °C. Förvald temperatur är 210 °C.

Dubbelgrillning med fläkt



Det inre strålningselementet och det övre elementet är båda på i kombination med fläkten. Temperaturen kan ställas in inom intervallet 150–240 °C. Förvald temperatur är 210 °C.

ECO-funktion



Tillagar de valda ingredienserna varsamt med värme uppifrån och nedifrån.

Varmluft



Ett element runt varmluftsfläkten ger en extra värmekälla för tillagning med varmluft. När varmluftsfunktionen används startas fläkten automatiskt för att förbättra luftcirkulationen i ugnsutrymmet och säkerställa jämn värme för tillagning. Temperaturen kan ställas in inom intervallet 50–240 °C. Förvald temperatur är 180 °C.

Innhold

LES DETTE!	34
SIKKERHET	35
Advarsler	35
Bruksområde	35
Sikkerhet for barn og personer med nedsatt funksjonsevne	35
Generell sikkerhet	36
Sikkerhet under montering	36
Sikkerhet under bruk	36
Sikkerhet under vedlikehold	36
Kassering	37
HURTIGSTART	38
Hurtigstart	38
KOMME I GANG	39
Bli kjent med ovnen	39
Kontrollpanel	39
Bruke barnesikringen	39
Tilbehør	39
Kjølevifte	40
Før første gangs bruk	40
Stille inn tid	40
Varme opp ovnen for første gang	40
Ovnfunksjoner	40
Ovnslampe	40
Defrost	40
Undervarme	41
Vanlig steking	41
Vanlig steking med vifte	41
Strålegrilling	41
Dobbel grilling	41
Dobbel grilling med vifte	41
ØKO-funksjon	41
Konveksjon	41

LES DETTE!



ADVARSEL!

Les sikkerhetsinformasjonen og alle anvisningene før du installerer eller bruker dette produktet.

Finne alle anvisningene

Du finner all brukerinformasjon, inkludert oppdateringer, for din produktmodell på nettsiden www.elvita.se. Informasjonen omfatter installasjon, bruk, vedlikehold og feilsøking. Du trenger modellkoden for å søke etter informasjon.

Finne modellkoden

Modellkoden er trykt på en etikett på produktet.



NB:

Dette produktet og teksten på etiketten er et eksempel. Produktet ditt og teksten på etiketten kan se annerledes ut og ha annet innhold.

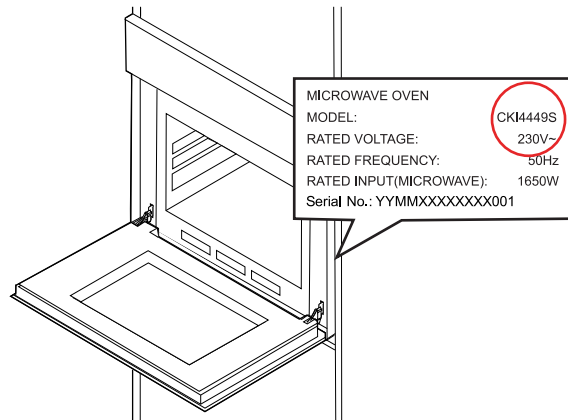

SIKKERHET

Les anvisningene nøye før du installerer produktet og tar det i bruk. Ta vare på anvisningene og oppbevar dem i nærheten av produktet for fremtidig bruk. Alle garantier blir ugyldige hvis disse anvisningene ikke følges.

Advarsler

**ADVARSEL!**

Brukes hvis det er risiko for personskade.

**OBS!**

Brukes hvis det er risiko for skade på produktet.

**NB:**

Generell informasjon som du må være oppmerksom på.



Nyttige tips som kan være til hjelp.

Bruksområde

Dette produktet er ment

- for bruk i husholdninger,
- for montering som innebygd enhet og
- for oppvarming og tilberedning av ulike matvarer.

Dette produktet er ikke ment

- for bruk i miljøer der spesielle betingelser forekommer, for eksempel i korroderende eller eksplosjonsfarlige miljøer (støv, damp eller gass),
- for bruk utendørs eller
- for oppvarming av rom eller lignende formål.

Sikkerhet for barn og personer med nedsatt funksjonsevne.

**ADVARSEL!**

- Ikke la barn oppholde seg nær produktet mens det er i bruk, spesielt når grillen er på.

**ADVARSEL!**

- Hold emballasjemateriell som plastposer, polystyren og spiker utenfor rekkevidde for barn. Disse gjenstandene kan være farlige for dem.

**ADVARSEL!**

Følgende grupper skal kun bruke produktet hvis de er under tilsyn eller har fått anvisninger om hvordan produktet brukes på en trygg måte. De må forstå farene som er involvert.

- Barn. (Barn under 8 år skal være under kontinuerlig tilsyn.)
- Personer med nedsatte fysisk, sansemessig eller mental kapasitet.
- Personer med manglende erfaring og kunnskap.

**ADVARSEL!**

- Ikke la barn leke med produktet.
- Ikke la barn rengjøre produktet uten tilsyn.

Generell sikkerhet

**ADVARSEL!**

- Noen deler av produktet kan holde på varme i lang tid. Deler som er direkte eksponert for varme, må ikke berøres før de er avkjølt.
- Hvis overflaten er sprukket, må produktet slås av for å unngå risiko for elektrisk støt.

**OBS!**

Ikke sett noe på døren til produktet mens den er åpen. Ikke sett noe på skuffen til produktet mens den er åpen. Det kan føre til at produktet kommer i ubalanse eller at døren eller skuffen blir ødelagt.

**NB:**

Hvis du ikke skal bruke produktet på lang tid, anbefales det å trekke ut støpselet.

Sikkerhet under montering

**ADVARSEL!**

- Reparasjon eller utskifting av ovnens strømtilkobling skal kun utføres av en kvalifisert elektriker som tar hensyn til gjeldende lover og bestemmelser.
- Kontroller at ovnens spesifikasjoner (sikringsstørrelse, spenning og frekvens) samsvarer med strømtilførselen. Rådfør deg med en kvalifisert elektriker hvis du er i tvil.
- Strømledningen til ovnen skal kobles til en jordet stikkontakt.
- Elektriske deler skal være helt isolert.
- Unngå knekk på strømledningen.
- Alle beskyttelsesinnretninger skal sitte fast på plass, slik at det ikke er mulig å fjerne dem uten spesialverktøy.

**OBS!**

Ikke løft eller hold ovnen etter dørhåndtaket. Dørhåndtaket tåler ikke ovnens vekt, og kan brette.

Sikkerhet under bruk

**ADVARSEL!**

Forsikre deg om at all emballasje er fjernet fra stekeovnen.

**ADVARSEL!**

- Plasser ovnsristen riktig mellom skinnene, for å sikre at ovnen er trygg i bruk.
- Sett inn ovnsristen i riktig retning. Dette sikrer at varme matvarer ikke glir ut når risten eller stekebrettet tas ut.
- Døren på produktet skal åpnes så lite som mulig under tilberedning.
- Produktet blir svært varmt under bruk. Ikke berør varmeelementene inne i produktet.
- Bruk produktet i et åpent miljø.

Sikkerhet under vedlikehold

**ADVARSEL!**

- Hvis ledningen blir skadet, må den skiftes av fabrikanten, fabrikantens servicerepresentant eller en tilsvarende kvalifisert person for å unngå fare.
- Vent til ovnen er avkjølt eller bruk beskyttelse for å unngå å brenne deg hvis du skal skifte lyspæren.
- Forsikre deg om at ovnen er slått av før lyspæren i ovnen skiftes, for å unngå fare for elektrisk støt.
- Hengselfjærene kan løsne og forårsake personskade når ovnsdøren monteres eller demonteres.

**OBS!**

- Ikke bruk dampvasker.
- Ikke bruk skurende rengjøringsmidler eller skarpe metallskraper til rengjøring av glasset i ovnsdøren, da det kan ripe opp overflaten slik at glasset kan bryte.
- Ikke trekk ut døren med makt. Glasset kan bryte.
- Ikke bær ovnsdøren etter dørhåndtaket.

Kassering



Kast emballasjen på en miljøvennlig måte. Gjenvinning av emballasje i henhold til gjeldende bestemmelser kan redusere forbruket av råmaterialer og avfallsmengden.

Dette produktet er merket i samsvar med EU-direktiv 2012/19/EU om kassering av elektriske og elektroniske produkter (WEEE). Symbolet på produktet eller på emballasjen angir at produktet ikke skal behandles som husholdningsavfall. Det skal i stedet leveres til et egnet returpunkt for resirkulering av elektrisk og elektronisk utstyr.

Ved å sørge for at produktet kasseres som det skal, bidrar du til hindre eventuell skade på miljø og mennesker, noe som kan skje hvis du kasserer det på annen måte. Kontakt lokale myndigheter med ansvar for avfallshåndtering, renovasjonsselskapet eller butikken der du kjøpte produktet hvis du ønsker mer informasjon om resirkulering av dette produktet.

HURTIGSTART

Hurtigstart

Bruke ovnen

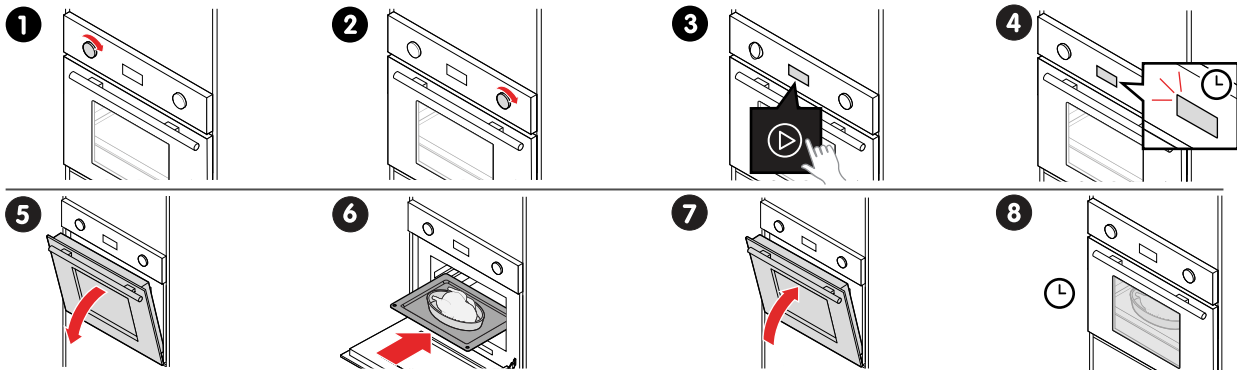

Etter bruk av ovnen

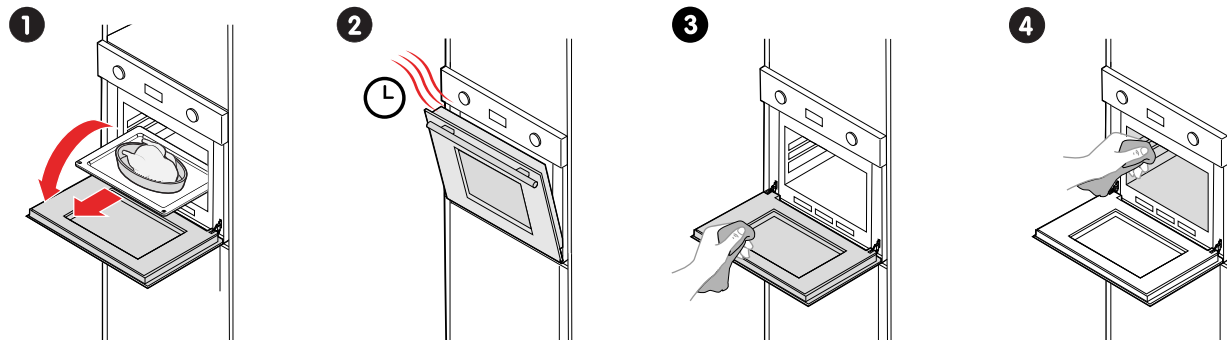

KOMME I GANG

Bli kjent med ovnen

Kontrollpanel



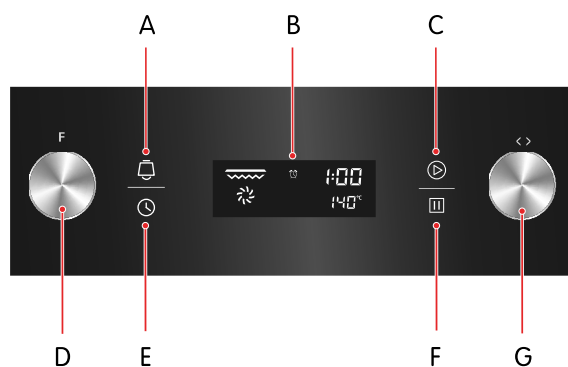

Bruk betjeningsknottene og berøringsymbolene til å betjene ovnen.



- A. Påminnelse
- B. Display
- C. Start
- D. Funksjonsvelger
- E. Tid
- F. Stopp
- G. Innstillingsvelger

Bruke barnesikringen

Bruk barnesikringen for å hindre at ovnen betjenes ved et uhell.

1. Hold inne  i 3 sekunder for å slå på barnesikringen. Barnesikringen slås på, og  vises.
2. Hold inne  i 3 sekunder for å slå av barnesikringen. Barnesikringen slås av, og  forsvinner.



Du trenger bare å trykke én gang på  for å stoppe tilberedningen når barnesikringen er slått på.

Tilbehør

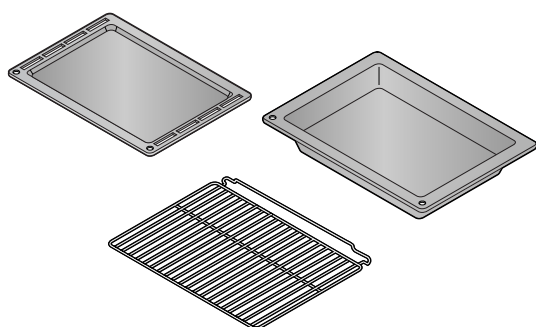

Lave stekeplater

Til baking av kaker eller som dryppbrett.

Dypt brett

Til steking av store mengder grønnsaker og kjøtt eller konservering av mat.

Ovnsrist

Til grilling eller steking av mat, enten direkte på risten eller i en bakeform. Ovnsristen har en løftet kant for å sikre at maten ikke glir av risten når du tar den ut av ovnen.





Kjølevifte

Ovnen er utstyrt med en kjølevifte. Kjøleviften slås på under bruk. Den varme luften slippes ut over døren. Kjøleviften fortsetter å gå en stund etter bruk.

Før første gangs bruk

Stille inn tid

Første gang du kobler ovnen til en strømkilde, blir du bedt om å stille klokken.

1. Trykk .
Timetallet begynner å blinke.
2. Drei  til gjeldende time.
3. Trykk  igjen.
Minuttallet begynner å blinke.
4. Drei  til gjeldende minutt.
5. Trykk  igjen.
Klokken er nå stilt.







Varme opp ovnen for første gang

Varm opp ovnen uten matvarer for å fjerne lukten av ny ovn.



ADVARSEL!

Forsikre deg om at all emballasje er fjernet fra stekeovnen.

1. Drei  til .
2. Drei  til 250 °C.
3. Trykk  for å starte ovnen.
Den valgte temperaturen begynner å blinke.
4. Drei  til 90 minutter og trykk  innen 3 sekunder for å bekrefte.
Når ovnen har nådd den ønskede temperaturen, slutter den valgte temperaturen å blinke og en varselyd høres.

Ovnen begynner å varmes opp, og slås av etter 90 minutter.

Det er vanlig at det oppstår litt røyk og lukt første gang ovnen brukes. Hvis dette skjer, trenger du bare å vente til lukten forsvinner før du setter mat i ovnen.

Ovnfunksjoner

Ovnslampe



Gjør det mulig å følge med på tilberedningen uten å åpne døren. Ovnslampen tennes automatisk for alle ovnsfunksjoner unntatt øko-funksjonen.

Defrost



Sirkulering av luft med romtemperatur bidrar til raskere opptining av frossen mat (uten varme). Det er en skånsom, men rask måte å fremskynde opptiningen på, for eksempel for ferdigretter og kremfylte matvarer.

Undervarme



Et skjult element i bunnen av ovnen avgir varme. Det brukes hovedsakelig til å holde maten varm. Temperaturen kan stilles inn i området 60-120 °C. Standardtemperaturen er 60 °C.

Vanlig steking



Overvarmen og undervarmen brukes samtidig til vanlig steking. Temperaturen kan stilles inn i området 50-250 °C. Standardtemperaturen er 220 °C.

Vanlig steking med vifte



Kombinasjonen av viften og begge varmeelementene gir jevnere varmeinntrengning, og gir en strømbesparelse på opptil 30–40 %. Rettene blir lett brunet på utsiden, og er fortsatt saftige på innsiden. Denne funksjonen er egnet til grilling eller steking av store kjøttstykker ved høyere temperatur. Temperaturen kan stilles inn i området 50-250 °C. Standardtemperaturen er 220 °C.

Strålegrilling



Det indre grillelementet slås på og av for å opprettholde temperaturen. Temperaturen kan stilles inn i området 150-240 °C. Standardtemperaturen er 210 °C.

Dobbel grilling



Både det indre stråleelementet og topelementet er på. Temperaturen kan stilles inn i området 150-240 °C. Standardtemperaturen er 210 °C.

Dobbel grilling med vifte



Det indre stråleelementet og topelementet er på, sammen med viften. Temperaturen kan stilles inn i området 150-240 °C. Standardtemperaturen er 210 °C.

ØKO-funksjon



Tilbereder de valgte ingrediensene på en skånsom måte med både over- og undervarme.

Konveksjon



Et element rundt konveksjonsviften utgjør en ekstra varmekilde ved vanlig steking. Når konveksjonsfunksjonen brukes, slås viften automatisk på for å forbedre luftsirkulasjonen i ovnen og gi jevn stekevarme. Temperaturen kan stilles inn i området 50-240 °C. Standardtemperaturen er 180 °C.

Indhold

LÆS DETTE!	44
SIKKERHED	45
Påmindelser	45
Tilsluttet anvendelse.....	45
Sikkerhed for børn og handicappede.....	45
Generel sikkerhed	46
Sikkerhed ved installation	46
Sikkerhed ved brug	46
Sikkerhed ved vedligeholdelse	46
Bortskaffelse.....	47
HURTIG START	48
Hurtig start	48
KOM I GANG	49
Lær din ovn at kende	49
Betjeningspanel.....	49
Brug børnesikringen.....	49
Tilbehør	49
Køleblæser	50
Inden første anvendelse.....	50
Indstil tiden.....	50
Varm ovnen op for første gang	50
Ovnfunktioner.....	50
Ovnlampe	50
Optøning	51
Undervarme	51
Konventionel tilberedning	51
Konventionel tilberedning med ventilator	51
Strålegrilning.....	51
Dobbelt grilning	51
Dobbelt grilning med ventilator	51
Øko-funktion	51
Konvektion	51

LÆS DETTE!



ADVARSEL!

Læs sikkerhedsoplysningerne og den fulde vejledning, inden du installerer eller bruger dette produkt.

Find den fulde vejledning

Du kan finde de komplette og nyeste brugeroplysninger til din produktmodel på www.elvita.se. Denne omfatter oplysninger om installation, brug, vedligeholdelse og fejlfinding. Du skal bruge modelkoden til at søge efter oplysningerne.

Find modelkoden

Modelkoden er trykt på en mærkat på maskinen.



BEMÆRK!

Denne maskine og mærkatteksten er eksempler. Maskinen og teksten kan se anderledes ud og have et andet indhold.

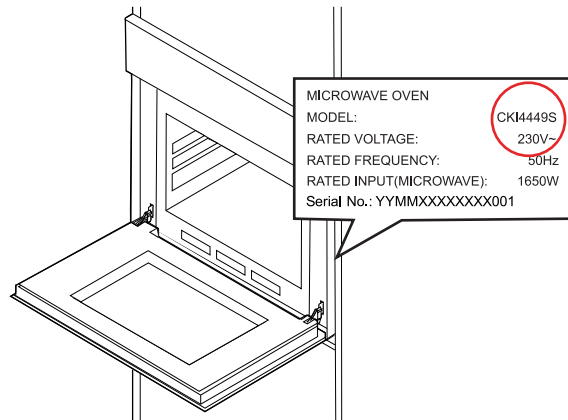

SIKKERHED

Læs nøje vejledningen før installation og brug af apparatet. Gem vejledningen, og opbevar den i nærheden af maskinen for nemt at kunne slå op i den. Alle typer garantier ugyldiggøres, hvis disse instruktioner ikke følges.

Påmindelser

**ADVARSEL!**

Anvendes, når der er risiko for personskader.

**FORSIGTIG!**

Anvendes, når der er risiko for beskadigelse af maskinen.

**BEMÆRK!**

Generelle oplysninger, som du skal være opmærksom på.



Nyttige tips, som kan være nyttige.

Tilsløget anvendelse

Dette produkt er beregnet

- til husholdningsbrug,
- til indbygning og
- til opvarmning og tilberedning af forskellige fødevarer.

Dette produkt er ikke beregnet

- til brug på steder, hvor der hersker særlige forhold, f.eks. tilstedeværelse af ætsende eller eksplosiv luft (støv, damp eller gas),
- til udendørsbrug eller
- til rumopvarmning eller lignende.

Sikkerhed for børn og handicappede

**ADVARSEL!**

- Lad ikke børn komme tæt på produktet, når det er i brug, især når grillen er tændt.

**ADVARSEL!**

- Emballage som f.eks. plastikposer, polystyren eller søm skal holdes uden for børns rækkevidde, da disse ting kan være farlige for dem.

**ADVARSEL!**

Lad kun følgende grupper benytte apparatet, hvis de er under opsyn eller har fået anvisning i brug af produktet på sikker vis. De bør forstå de involverede risici.

- Børn. (Børn under 8 år skal være under konstant opsyn).
- Personer med nedsatte fysiske, sensoriske eller mentale evner.
- Personer med manglende erfaring og kendskab.

**ADVARSEL!**

- Lad aldrig børn lege med apparatet.
- Rengøring må ikke udføres af børn uden opsyn.

Generel sikkerhed

**ADVARSEL!**

- Nogle dele af produktet kan holde på varmen i lang tid. Lad de dele, der er direkte udsat for varme, køle ned, før du fører ved dem.
- Hvis overfladen er revnet, skal du slukket for produktet for at undgå risiko for elektrisk stød.

**FORSIGTIG!**

Placer ikke noget på lågen af produktet, når den står åben. Placer ikke noget på skuffen i produktet, når den står åben. Du kan bringe produktet i ubalance eller ødelægge lågen eller skuffen.

**BEMÆRK!**

Hvis du ikke skal bruge produktet i noget tid, anbefales det at trække stikket ud af stikkontakten.

Sikkerhed ved installation

**ADVARSEL!**

- Ovnens strømforbindelse må kun udskiftes eller repareres af en kvalificeret elektriker, der overholder lokale regler og bestemmelser.
- Sørg for, at ovns tilslutningsparametre (sikringsstørrelse, spænding og frekvens) stemmer overens med lysnettet. Ved tvivl skal du kontakte en kvalificeret elektriker.
- Ovnens ledning skal være forbundet til et stik med jordforbindelse.
- Elektriske dele skal være fuldt isolerede.
- Der må ikke være knæk på ledningen.
- Alle sikkerhedsværn skal være monteret korrekt, så det er umuligt at fjerne dem uden specialværktøj.

**FORSIGTIG!**

Ovnen må ikke holdes eller bæres i lågehåndtaget. Lågehåndtaget kan ikke bære ovns vægt og kan bryde af.

Sikkerhed ved brug

**ADVARSEL!**

Kontrollér, at alle emballagerester er blevet fjernet fra ovnrummet.

**ADVARSEL!**

- Placer ovnristen korrekt mellem rillerne for at sikre, at ovnen betjenes sikkert.
- Indsæt ovnristen i den rigtige retning. Dette sikrer, at varme fødevarer ikke glider ud, når risten eller bakken tages forsigtigt ud.
- Produktets låge skal åbnes så lidt som muligt under tilberedning.
- Produktet bliver meget varmt under brug. Rør ikke ved varmeelementerne inde i produktet.
- Brug produktet i et åbent miljø.

Sikkerhed ved vedligeholdelse

**ADVARSEL!**

- Hvis ledningen beskadiges, skal den udskiftes af producenten, producentens servicerepræsentant eller en tilsvarende autoriseret montør for at undgå farer.
- Vent på, at ovnen køler af, eller brug beskyttelse, når du fjerner en gammel elpære, for at undgå at brænde dig.
- Sørg for, at ovnen er slukket, inden du udskifter ovnlampen, for at undgå risikoen for elektrisk stød.
- Når du afmonterer eller monterer ovnlågen, kan hængselfjedrene gå løs og resultere i personskader.

**FORSIGTIG!**

- Brug ikke damprensere.
- Brug ikke groft slibende rengøringsmidler eller skarpe metalskrabere til at rengøre ovnlågeglasset, da det kan ridse overfladen, hvilket kan få glasset til at splintre.
- Træk ikke hårdt ud i lågen. Glasset kan gå i stykker.
- Ovnlågen må ikke løftes eller bæres i lågehåndtaget.

Bortskaffelse



Bortskaf emballagen på miljøvenlig vis. Genanvendelse af emballage under overholdelse af nationale og lokale bestemmelser kan formindske forbruget af råmaterialer og mængde af affald på deponeringssteder.

Dette produkt er mærket i overensstemmelse med det Europæiske Direktiv 2012/19/EF for affald af elektrisk og elektronisk udstyr (WEEE). Symbolet på apparatet eller dets emballage angiver, at det ikke må behandles som husholdningsaffald. Det skal i stedet afleveres på en genbrugsstation, som er godkendt til håndtering af elektrisk og elektronisk udstyr.

Ved at bortskaffe produktet korrekt er du med til at forebygge negative effekter på miljøet og menneskers sundhed, som forkert affaldshåndtering af produktet ellers kunne forårsage. Du kan få flere oplysninger om bortskaffelse og genvinding af produktet ved at kontakte din kommune eller genbrugsstation, eller den forretning, hvor du købte produktet.

HURTIG START

Hurtig start

Brug af ovnen

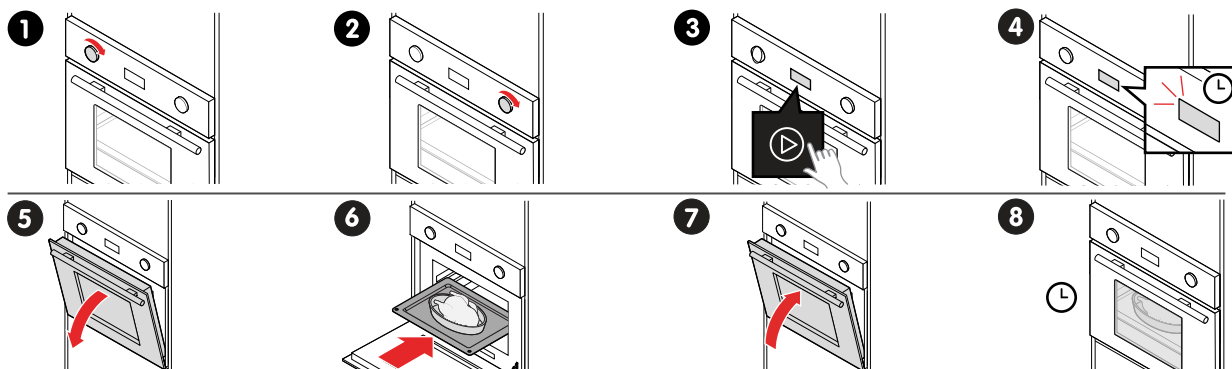

Efter brug af ovnen

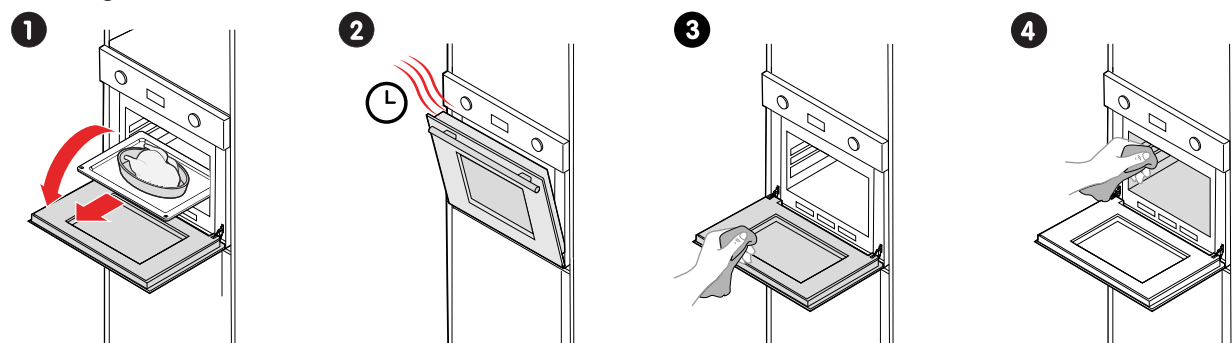

KOM I GANG

Lær din ovn at kende

Betjeningspanel



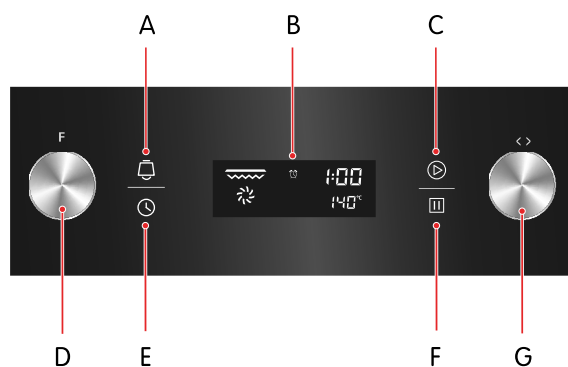



Brug betjeningsknapperne og berøringssymboleerne til at betjene ovnen.



- A. Påmindelse
- B. Display
- C. Start
- D. Funktionsvælger
- E. Tid
- F. Stop
- G. Indstillingsvælger

Brug børnesikringen

Brug børnesikringen til at forhindre utilsigtet brug af ovnen.

1. Tryk på  , og hold i 3 sekunder for at slå børnesikringen til. Børnesikringen er slået til, og der vises .
2. Tryk på  , og hold i 3 sekunder for at slå børnesikringen fra. Børnesikringen slås fra, og  forsvinder.



Stop tilberedningen, når børnesikringen er slået til, ved blot at trykke på  én gang.

Tilbehør

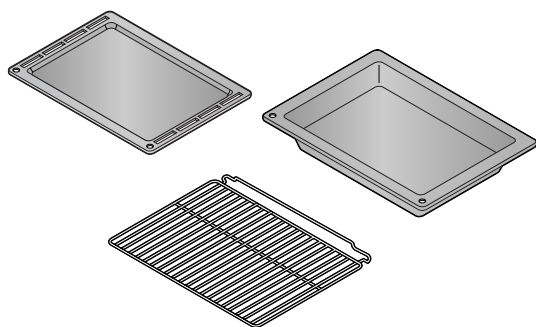

Lave plader

Til bagning af bagværk eller som drypbakke.

Bradepande

Til stegning af store mængder grøntsager og kød eller til henkogning af madvarer.

Ovnrister

Til grilning eller stegning af mad, enten placeret direkte på risten eller i en bageform. Ovnristen har en hævet bagkant for at sikre, at maden ikke glider af, når du tager risten ud af ovnen.





Køleblæser

Ovnen har en køleblæser. Køleblæseren tændes under brug. Den varme luft slipper ud over lågen. Køleblæseren fortsætter med at køre i en fastsat tid efter brug.

Inden første anvendelse

Indstil tiden

Når du tilslutter ovnen til en strømkilde første gang, bliver du bedt om at indstille tiden.







1. Tryk på .
Timetallet begynder at blinke.
2. Drej  til den aktuelle time.
3. Tryk på  igen.
Minuttallet begynder at blinke.
4. Drej  til det aktuelle minut.
5. Tryk på  igen.
Tiden er nu indstillet.

Varm ovnen op for første gang

Varm ovnen op uden mad i for at slippe af med lugten af ny ovn.

**ADVARSEL!**

Kontrollér, at alle emballagerester er blevet fjernet fra ovnrummet.

1. Drej  til .
2. Drej  til 250 °C.
3. Tryk på  for at starte ovnen.
Den valgte temperatur begynder at blinke.
4. Drej  til 90 minutter, og tryk på  inden for 3 sekunder for at bekræfte.
Når ovnen når den ønskede temperatur, holder den valgte temperatur op med at blinke, og der lyder et lydssignal.

Ovnen begynder at varme op og slukker efter 90 minutter.

I begyndelsen er det helt normalt, at ovnen afgiver lidt røg og lugt. Hvis det sker, skal du blot vente med at komme mad i ovnen, indtil lugten forsvinder.

Ovnfunktioner

Ovnlampe

Giver mulighed for at holde øje med tilberedningen uden at åbne lågen. Ovnlampen tænder automatisk for alle ovnfunktioner, undtagen øko-funktionen.

Optøning



Luftcirkulation ved rumtemperatur muliggør hurtigere optøning af frosne madvarer (uden brug af varme). Det er en nænsom, men hurtig måde at fremskynde optøningen af f.eks. færdigretter og varer, der er fyldt med fløde.

Undervarme



Et skjult element i bunden af ovnen afgiver varme. Det bruges primært til at holde maden varm. Temperaturen kan indstilles inden for området 60-120 °C. Standardtemperaturen er 60 °C.

Konventionel tilberedning



Overvarme og undervarme kombineres for at give konventionel tilberedning. Temperaturen kan indstilles inden for området 50-250 °C. Standardtemperaturen er 220 °C.

Konventionel tilberedning med ventilator



Kombination af ventilator og begge varmeelementer giver en jævnere varmegennemtrængning og en energibesparelse på op til 30-40%. Retter brunes let på ydersiden og er stadig fugtige inde. Denne funktion egner sig til grilning og stegning af store kødstykker ved en høj temperatur. Temperaturen kan indstilles inden for området 50-250 °C. Standardtemperaturen er 220 °C.

Strålegrilning



Det indvendige grillelement slås til og fra for at opretholde temperaturen. Temperaturen kan indstilles inden for området 150-240 °C. Standardtemperaturen er 210 °C.

Dobbelt grilning



Det indvendige stråleelement og det øverste element er begge tændt. Temperaturen kan indstilles inden for området 150-240 °C. Standardtemperaturen er 210 °C.

Dobbelt grilning med ventilator



Det indvendige stråleelement og det øverste element er tændt sammen med ventilatoren. Temperaturen kan indstilles inden for området 150-240 °C. Standardtemperaturen er 210 °C.

Øko-funktion



Tilbereder det valgte ingredienser nænsomt, idet varmen kommer ovenfra og nedefra.

Konvektion



Et element omkring konvektionsventilatoren er en ekstra varmekilde til tilberedning med konvektion. Når du bruger konvektionsfunktionen, tændes ventilatoren automatisk for at forbedre luftcirkulationen inde i ovnen og skaber en jævn tilberedningsvarme. Temperaturen kan indstilles inden for området 50-240 °C. Standardtemperaturen er 180 °C.

Sisällysluettelo

LUE TÄMÄ!	54
TURVALLISUUS	55
Huomautukset.....	55
Aiottu käyttötarkoitus.....	55
Lasten ja vajaakykyisten henkilöiden turvallisuus	55
Yleinen turvallisuus.....	56
Turvallisuus asennuksen aikana	56
Turvallisuus käytön aikana.....	56
Turvallisuus huollon aikana.....	57
Hävittäminen.....	57
PIKAOPAS	58
Pikaopas.....	58
ALOITTAMINEN	59
Uuniin tutustuminen.....	59
Ohjauspaneeli	59
Käytä lapsilukkoa	59
Varusteet.....	59
Jäähdytystuuletin.....	60
Ennen ensimmäistä käyttökertaa	60
Aseta aika.....	60
Lämmitä uuni ensimmäistä kertaa	60
Uunin toiminta.....	60
Uunin lamppu.....	60
Sulatus	61
Alalämpövastus.....	61
Perinteinen paistaminen	61
Perinteinen paistaminen kiertoilmalla.....	61
Säteilygrillaus.....	61
Kaksoisgrillaus.....	61
Kaksoisgrillaus kiertoilmalla	61
Ekotoiminto	61
Konvektio	61

LUE TÄMÄ!



VAROITUS!

Lue turvallisuustiedot ja ohjeet kokonaisuudessaan ennen tämän tuotteen asentamista tai käyttämistä.

Löydä ohjeet kokonaisuudessaan

Täydet ja uusimmat käyttöohjeet tuotemallillesi löytyvät verkkosivulta www.elvita.se. Tiedot sisältävät yksityiskohtaiset tiedot asentamisesta, käytöstä, huollosta ja vianmäärityksestä. Tarvitset mallikoodia tietojen löytämiseen.

Etsi mallikoodi

Mallikoodi on painettu tuotteessa olevaan kilpeen.



HUOMAA!

Tämä tuote ja merkinnän teksti ovat esimerkkejä. Tuotteesi ja tekstisi voivat olla ulkoasultaan ja sisällöltään erilaisia.

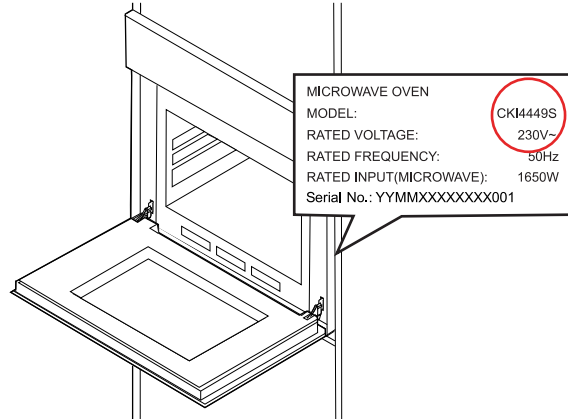

TURVALLISUUS

Lue ohjeet huolellisesti ennen tuotteen asentamista ja käyttämistä. Säilytä ohjeet ja pidä ne lähellä tuotetta tulevaa käyttöä varten. Kaikki takuut raukeavat, jos näitä ohjeita ei noudateta.

Huomautukset

**VAROITUS!**

Käytetään, kun henkilövahinkojen riski on olemassa.

**OLE VAROVAINEN!**

Käytetään, kun tuotteen vahingoittumisen riski on olemassa.

**HUOMAA!**

Yleisiä tietoja, jotka käyttäjän tulee tietää.



Vinkkejä, joista voi olla hyötyä.

Aiottu käyttötarkoitus

Tämä tuote on tarkoitettu

- kotitalouskäyttöön,
- asennettavaksi sisäänrakennettuna laitteena sekä
- erilaisten ruokien lämmittämiseen ja paistamiseen.

Tätä tuotetta ei ole tarkoitettu

- käytettäväksi paikoissa, joissa on erikoisolosuhteet, kuten syövyttävien aineiden lähellä tai räjähdysvaarallisessa tilassa (pöly, höyry tai kaasu),
- ulkokäyttöön tai
- huoneen lämmittämiseen tai vastaaviin tarkoituksiin.

Lasten ja vajaakykyisten henkilöiden turvallisuus

**VAROITUS!**

- Älä anna lasten mennä lähelle tuotetta, kun se on toiminnassa, etenkin grillin ollessa päällä.

**VAROITUS!**

- Pidä pakkausmateriaalit, kuten muovipussit, styroksi tai naulat, poissa lasten ulottuvilta, sillä ne voivat olla heille vaarallisia.

**VAROITUS!**

Anna seuraaviin ryhmiin kuuluvien henkilöiden käyttää tuotetta vain, jos he ovat valvonnassa tai jos heille on annettu ohjeet tuotteen turvallisista käyttötavoista. Heidän on ymmärrettävä käyttöön liittyvät vaarat.

- Lapset. (Alle 8-vuotiaiden lasten tulee olla jatkuvassa valvonnassa.)
- Henkilöt, joilla on rajallinen fyysinen, aisti- tai henkinen kapasiteetti.
- Henkilöt, joilla ei ole kokemusta ja osaamista.

**VAROITUS!**

- Älä anna lasten leikkiä tuotteella.
- Älä anna lasten puhdistaa tuotetta ilman valvontaa.

Yleinen turvallisuus

**VAROITUS!**

- Jotkin tuotteen osat voivat pitää lämpöä pitkään. Odota, että lämmölle suoraan altistuneet osat ovat jäähtyneet, ennen kuin kosket niihin.
- Jos pinta on haljennut, sammuta tuotteen virta sähköiskun vaaran välttämiseksi.

**OLE VAROVAINEN!**

Älä laita mitään tuotteen luukun päälle, kun se on auki. Älä laita mitään tuotteen vetolaatikon päälle, kun se on auki. Tuote saattaa keikahtaa tai luukku tai vetolaatikko voi hajota.

**HUOMAA!**

Jos et aio käyttää tuotetta pitkään aikaan, on suositeltavaa irrottaa se verkkovirtapistokkeesta.

Turvallisuus asennuksen aikana

**VAROITUS!**

- Vain paikalliset lait ja määräykset huomioon ottava valtuutettu sähköasentaja saa vaihtaa tai korjata tämän uunin virtaliitännän.
- Tarkista, että uunin liitäntäparametrit (sulakkeen koko, jännite ja taajuus) vastaavat verkkovirtalähdettä. Jos olet epävarma, ota yhteyttä valtuutettuun sähköasentajaan.
- Uunin virtajohto on kytkettävä maadoitettuun pistokkeeseen.
- Sähköosien on oltava kokonaan eristettyjä.
- Älä laita virtajohtoa sykkyrälle.
- Kaikki suojuukset tulee kiinnittää tukevasti paikalleen niin, ettei niitä voi irrottaa ilman erikoistyökaluja.

**OLE VAROVAINEN!**

Älä pidä tai kannu uunia luukun kahvasta. Luukun kahva ei pysty kannattelemaan tuotteen painoa, ja se voi irrota.

Turvallisuus käytön aikana

**VAROITUS!**

Varmista, että kaikki pakkausmateriaalien jäänteet on otettu pois uunista.

**VAROITUS!**

- Aseta uunin ritilä oikein lankaohjainten väliin varmistaaksesi, että uuni toimii turvallisesti.
- Laita uunin ritilä oikeaan suuntaan. Tämä varmistaa, että kuumat ruoat eivät liu'u ulos, kun ritilä tai pelti otetaan varovasti ulos.
- Tuotteen luukkua tulee avata mahdollisimman vähän kypsennyksen aikana.
- Tuote kuumenee erittäin paljon käytön aikana. Älä koske tuotteen sisällä olevia lämmitysvastuksia.
- Käytä tuotetta avoimessa ympäristössä.

Turvallisuus huollon aikana



VAROITUS!

- Vahingoittuneen virtajohdon saa turvallisuussyistä vaihtaa vain valmistaja tai valmistajan valtuuttama huoltoliike tai vastaava pätevä asiantuntija.
- Odota, että uuni jäähtyy, tai käytä suojausvälikappaleita ottaessasi vanhan lampun pois palovammojen välttämiseksi.
- Varmista, että uuni on sammutettu ennen uunin lampun vaihtoa sähköiskun välttämiseksi.
- Uunin luukkua irrotettaessa tai asennettaessa saranan jouset saattavat irrota ja aiheuttaa loukkaantumisen.



OLE VAROVAINEN!

- Älä käytä höyrypuhdistimia.
- älä käytä voimakkaita hankaavia puhdistusaineita tai teräviä metalliraaputtimia uunin luukun lasin puhdistamiseen, sillä ne voivat naarmuttaa pintaan, minkä seurauksena lasi voi särkyä.
- Älä vedä luukkua väkisin. Lasi voi hajota.
- Älä nosta tai kannu uunin luukkua luukun kahvasta.

Hävittäminen



Hävitä pakkaus ympäristöystävällisesti. Kansallisten ja paikallisten määräysten mukainen pakkausten kierrättäminen voi vähentää raaka-aineiden kulutusta ja kaatopaikoille päätyvän jätteen määrää.

Tämä tuote on merkitty eurooppalaisen sähkö- ja elektroniikkalaiteromua koskevan direktiivin 2012/19/EU mukaisesti. Tuotteessa tai sen pakkauksessa oleva symboli osoittaa, ettei tätä tuotetta tule hävittää kotitalousjätteenä. Sen sijaan se tulee toimittaa asianmukaiseen keräyspisteeseen sähkö- ja elektroniikkalaiteromun kierrätykseen.

Varmistamalla tuotteen asianmukaisen hävittämisen autat estämään ympäristölle ja ihmisten terveydelle aiheutuvia haitallisia vaikutuksia, joita voi aiheutua tämän tuotteen epäasianmukaisesta hävittämisestä. Lisätietoja tämän laitteen kierrätyksestä saat ottamalla yhteyttä paikalliseen jätehuollosta vastaavaan viranomaiseen, jätehuoltopalveluusi tai tuotteen myyneeseen liikkeeseen.

PIKAOPAS

Pikaopas

Uunin käyttö

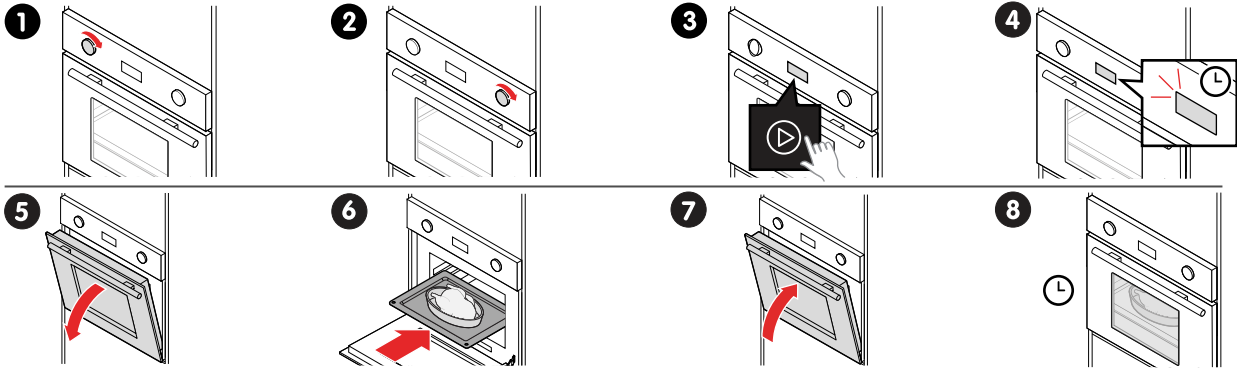

Uunin käytön jälkeen

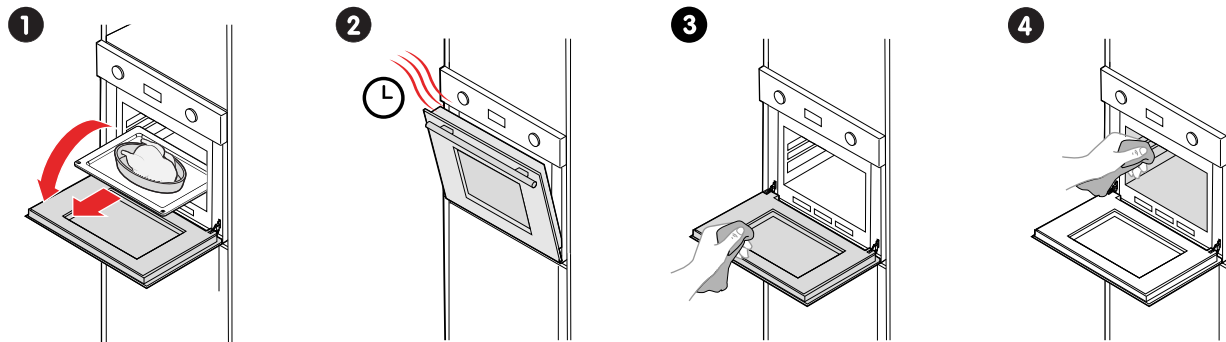

ALOITTAMINEN

Uuniin tutustuminen

Ohjauspaneeli

Ohjaa uunia säädinnupeilla ja kosketussymboleilla.

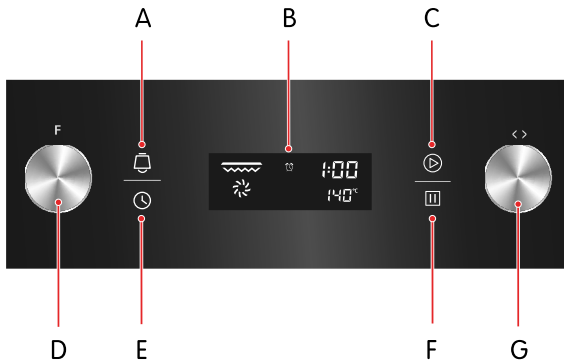

- A. Muistutus
- B. Näyttö
- C. Aloitus
- D. Toiminnon valitsin
- E. Aika
- F. Pysäytys
- G. Asetuksen valitsin

Käytä lapsilukkoa

Käytä lapsilukkoa uunin tahattoman käytön estämiseksi.

1. Kytke lapsilukko päälle koskettamalla 3 sekunnin ajan. Lapsilukko kytkeytyy päälle ja näkyy.
2. Kytke lapsilukko pois koskettamalla 3 sekunnin ajan. Lapsilukko kytkeytyy pois ja katoaa.



Kypsennyksen lopettamiseksi lapsilukon ollessa päällä tarvitsee koskettaa vain kerran.

Varusteet

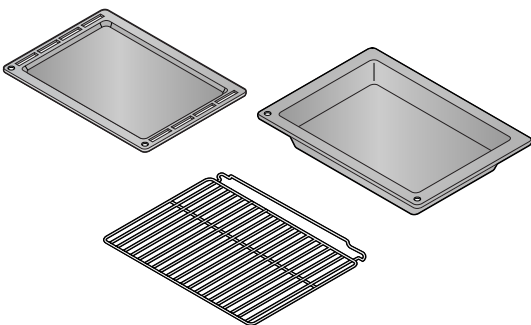

Matalat paistopellit

Leivonnaisten paistamiseen tai rasvapeltinä käytettäväksi.

Syvä pelti

Suurten kasvis- ja lihamäärien paistamiseen tai ruoan säilytykseen.

Uunin ritilä

Ruoan grillaukseen tai paistamiseen, joko suoraan ritilällä tai uuniastiassa. Uunin ritilässä on kohotettu takareuna sen varmistamiseksi, että ruoka ei liu'u pois, kun otat ritilän uunista.





Jäähdytystuuletin

Uunissasi on jäähdytystuuletin. Jäähdytystuuletin kytkeytyy päälle käytön aikana. Kuuma ilma poistuu luukun yläpuolelta. Jäähdytystuuletin jatkaa toimintaa tietyn ajan käytön jälkeen.

Ennen ensimmäistä käyttökertaa

Aseta aika

Kun kytket uunin virtalähteeseen ensimmäisen kerran, sinua kehoitetaan asettamaan kellonaika.

1. Kosketa .
Tuntilukema alkaa vilkkua.
2. Käännä  tämänhetkiseen tuntiin.
3. Kosketa  uudelleen.
Minuuttilukema alkaa vilkkua.
4. Käännä  tämänhetkiseen minuuttiin.
5. Kosketa  uudelleen.
Aika on nyt asetettu.

Lämmitä uuni ensimmäistä kertaa

Lämmitä uunia tyhjänä uuden uunin hajusta eroon pääsemiseksi.



VAROITUS!

Varmista, että kaikki pakkausmateriaalien jäänteet on otettu pois uunista.

1. Käännä  kohtaan .
2. Käännä  250 °C:seen.
3. Käynnistä uuni koskettamalla .
Valittu lämpötila alkaa vilkkua.
4. Käännä  90 minuuttiin ja vahvista koskettamalla  3 sekunnin kuluessa.
Kun uuni saavuttaa halutun lämpötilan, valittu lämpötila lakkaa vilkkumasta ja äänimerkki kuuluu.

Uuni alkaa lämmitä ja sammuu 90 minuutin jälkeen.

Ensimmäisen käytön yhteydessä on täysin normaalia, että savua ja hajua tulee jonkin verran. Jos näin käy, sinun tarvitsee vain odottaa hajun häviämistä, ennen kuin laitat ruokaa uuniin.

Uunin toiminta

Uunin lamppu



Voit tarkkailla kypsymisen etenemistä avaamalla luukua. Uunin lamppu syttyy automaattisesti kaikissa uunin toiminnossa lukuun ottamatta ekotoimintaa.

Sulatus



Ilman kiertäminen huoneenlämpötilassa mahdollistaa pakastetun ruoan nopeamman sulamisen (käyttämättä lainkaan lämpöä). Se on hellävarainen mutta nopea tapa nopeuttaa sulamisaikaa ja sulamista esimerkiksi valmisruoissa ja kermalla täytetyissä ruoissa.

Alalämpövastus



Uunin pohjalla oleva piilotettu vastus tuottaa lämpöä. Sitä käytetään pääasiassa ruoan pitämiseen lämpimänä. Lämpötilan voi asettaa alueella 60-120 °C. Oletuslämpötila on 60 °C.

Perinteinen paistaminen



Ylälämpövastus ja alalämpövastus toimivat yhdessä perinteisen paistamisen tuottamiseksi. Lämpötilan voi asettaa alueella 50-250 °C. Oletuslämpötila on 220 °C.

Perinteinen paistaminen kiertoilmalla



Puhaltimen ja kummankin lämmitysvastuksen yhdistelmä tuottaa tasaisemman lämmön tunkeutumisen ja säästää energiaa jopa 30 - 40 %. Ruoat ruskistuvat kevyesti ulkopuolelta ja ovat edelleen mehukkaita sisältä. Tämä toiminto sopii suurten lihakappaleiden grillaukseen tai paistamiseen korkeassa lämpötilassa. Lämpötilan voi asettaa alueella 50-250 °C. Oletuslämpötila on 220 °C.

Säteilygrillaus



Sisäinen grillivastus kytkeytyy päälle ja pois lämpötilan pitämiseksi yllä. Lämpötilan voi asettaa alueella 150-240 °C. Oletuslämpötila on 210 °C.

Kaksoisgrillaus



Sisäinen säteilyvastus ja ylävastus ovat molemmat päällä. Lämpötilan voi asettaa alueella 150-240 °C. Oletuslämpötila on 210 °C.

Kaksoisgrillaus kiertoilmalla



Sisäinen säteilyvastus ja ylävastus ovat päällä yhdessä puhaltimen kanssa. Lämpötilan voi asettaa alueella 150-240 °C. Oletuslämpötila on 210 °C.

Ekotoiminto



Kypsentää valitut raaka-aineet hellästi niin, että lämpö tulee ylhäältä ja alhaalta.

Konvektio



Konvektiopuhaltimen ympärillä oleva vastus tarjoaa lisälämmönlähteen konvektiokypsennystä varten. Konvektiotoimintoa käytettäessä puhallin kytkeytyy automaattisesti päälle ilman kiertämisen parantamiseksi uunin sisällä ja tuottaa tasaisen lämmön kypsennykseen. Lämpötilan voi asettaa alueella 50-240 °C. Oletuslämpötila on 180 °C.

Efnisyfirlit

LESTU ÞETTA!	64
ÖRYGGI	65
Viðvaranir	65
Ætluð notkun	65
Öryggi fyrir börn og fólk með fötlun	65
Almennt öryggi.....	66
Öryggi við uppsetningu.....	66
Öryggi við notkun.....	66
Öryggi við viðhald	67
Förgun	67
FLÝTIBYRJUN	68
Flýtibyrjun	68
HEFJAST HANDA	69
Lærðu að þekkja ofninn þinn.....	69
Stjórnborð	69
Notið barnalæsinguna.....	69
Aukahlutir.....	69
Kælivifta	70
Fyrir fyrstu notkun.....	70
Stilltu tímann	70
Ofninn hitaður í fyrsta sinn	70
Ofnaðgerðir	70
Ofnljós	70
Afþiðing.....	71
Botnhitari.....	71
Hefðbundin eldun	71
Hefðbundin eldun með viftu	71
Geislunargrillun	71
Tvöföld grillun	71
Tvöföld grillun með viftu	71
Sparaðgerð	71
Blástur	71

LESTU ÞETTA!



VIÐVÖRUN!

Lestu öryggisupplýsingarnar og leiðbeiningarnar í heild sinni áður en þú setur þetta tæki upp eða notar það.

Finna leiðbeiningarnar í heild sinni

Þú finnur ítarlegustu og nýlegustu notendaupplýsingarnar fyrir vörugerð þína á vefsíðunni www.elvita.se. Þetta innifelur upplýsingar um uppsetningu, notkun, viðhald og bilanagreiningu. Þú þarft gerðarkóðann til að leita að upplýsingunum.

Finndu gerðarkóðann

Gerðarkóðinn er prentaður á merkimiða á tækinu.



ATHUGAÐU!

Þetta tæki og textamerking eru dæmi. Tækið þitt og texti gætu haft annað útlit og innihald.

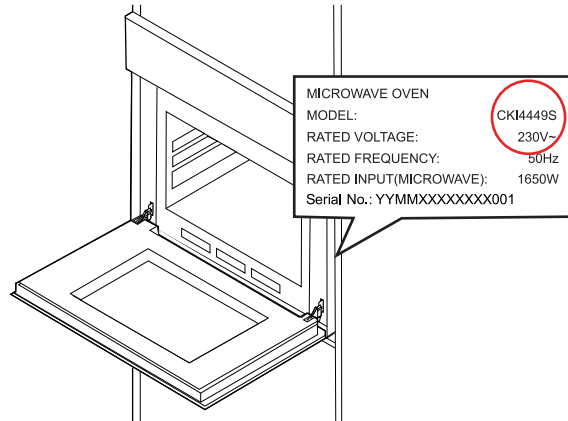

ÖRYGGI

Lesið þessar leiðbeiningar vandlega áður tækið er sett upp og notað. Geymið leiðbeiningarnar nálægt tækinu til síðari nota. Margskonar ábyrgðir munu falla úr gildi ef þessum leiðbeiningum er ekki fylgt.

Viðvaranir

**VIÐVÖRUN!**

Notaðar þegar hættu er á líkamstjóni.

**VARÚÐ!**

Notaðar þegar hættu er á því að varan verði fyrir tjóni.

**ATHUGAÐU!**

Almennar upplýsingar sem þú ættir að vita um.



Hjálpleg ráð sem þér kunna að þykja gagnleg.

Ætluð notkun

Þetta tæki er ætlað

- til notkunar á heimili,
- til að vera uppsett sem innbyggð eining og
- til að hita og elda ýmiskonar matvæli.

Þetta tæki er ekki ætlað

- til notkunar á stöðum þar sem sérstakar aðstæður eru viðvarandi, eins og að til staðar sé tærandi eða sprengifimt andrúmsloft (ryk, gufa eða gas),
- til notkunar utandyra eða
- til herbergishitunar eða í svipuðum tilgangi.

Öryggi fyrir börn og fólk með fötlun

**VIÐVÖRUN!**

- Látið börn ekki vera nærri tækinu meðan það er í notkun, sérstaklega þegar grillið er í gangi.

**VIÐVÖRUN!**

- Hafið umbúðaefni eins og plastpoka, pólýstýren eða nagla þar sem börn ná ekki til þar sem þessir hlutir geta verið hættulegir fyrir þau.

**VIÐVÖRUN!**

Látið eftirfarandi hópa aðeins nota tækið undir umsjón eða ef þeim hafa verið veittar leiðbeiningar um örugga notkun þess. Þau verða að skilja hættunarnar sem eru til staðar.

- Börn. (Börn yngri en 8 átta ára verða að vera undir stöðugu eftirliti.)
- Fólk með minnkaða líkamlega, skynjunarlega eða andlega getu.
- Fólk sem skortir reynslu og þekkingu.

**VIÐVÖRUN!**

- Leyfið börnum ekki að leika sér með tækið.
- Leyfið börnum ekki að þrifa tækið án eftirlits.

Almennt öryggi



VIÐVÖRUN!

- Sumir hlutar tækisins geta geymt í sér hita í langan tíma. Bíðið eftir að hlutar sem eru útsettir fyrir hita kólni niður áður en þeir eru snertir.
- Ef yfirborðið er sprungið skal slökkva á tækinu til að hindra hættu á raflosti.



VARÚÐ!

Setjið ekkert á hurð tækisins þegar hún er opin. Setjið ekkert á skúffu tækisins þegar hún er opin. Það gæti valdið ójafnvægi tækisins eða brotið hurðina eða skúffuna.



ATHUGAÐU!

Ef ekki skal nota tækið í einhvern tíma er ráðlegt að aftengja það frá rafmagni.

Öryggi við uppsetningu



VIÐVÖRUN!

- Aðeins hæfur rafvirki sem fer eftir staðbundnum lögum og reglum má skipta um eða gera við rafmagnstengingu þessa ofns.
- Tryggið að tengistærðir ofnsins (styrkur öryggis, spennu og tíðni) samsvari rafmagnsveitunni. Ef þú ert í vafa skaltu ráðfæra þig við viðurkenndan rafvirkja.
- Rafmagnssnúra ofnsins verður að vera tengd við jarðtengda innstungu.
- Rafmagnsbúnaður verður að vera alveg einangraður.
- Ekki láta koma brot í rafmagnssnúruna.
- Allar hlífar verða að vera tryggilega festar í stað þannig að ekki sé hægt að fjarlægja þær án þess að nota sérverkfæri.



VARÚÐ!

Ekki halda á ofninum með hurðarhandfanginu. Hurðarhandfangið getur ekki borið þyngd ofnsins og getur brotnað af.

Öryggi við notkun



VIÐVÖRUN!

Gangið úr skugga um að allar leifar umbúða hafi verið fjarlægðar úr eldunarrýminu.



VIÐVÖRUN!

- Staðsetjið ofngrindina rétt á milli vírbrautanna til að tryggja að ofninn starfi á öruggan hátt.
- Setjið ofngrindina inn í rétta stefnu. Það tryggir að heitur matur renni ekki út þegar grind eða bakki eru tekin varlega út.
- Hurð tækisins ætti að vera eins lítið opnuð og mögulegt er meðan eldað er.
- Tækið verður mjög heitt við notkun. Snertið ekki hitöldin innan í tækinu.
- Notið tækið í opnu umhverfi.

Öryggi við viðhald



VIÐVÖRUN!

- Ef rafmagnssnúran er skemmd verður henni að vera skipt út af framleiðandanum, þjónustuaðila hans eða sambærilega hæfum einstaklingum til að forðast hættur.
- Bíðið eftir að ofninn kólni niður eða notið hlífar þegar gömul ljósapera er fjarlægð til að forðast að brennast.
- Tryggið að slökkt sé á ofninum áður en sett er ný pera til að forðast mögulegt raflosti.
- Þegar ofnhurðin er fjarlægð eða sett upp gætu fjaðrir hjaranna losnað og valdið líkamstjóni.



VARÚÐ!

- Notið ekki gufuhreinsa.
- Notið ekki gróf svarfandi hreinsiefni eða oddhassar sköfur úr málm til að hreinsa gler ofnhurðarinnar þar sem það getur rispað yfirborðið, sem getur leitt til þess að glerið splundrist.
- Togið hurðina ekki út með því að beita afli. Glerið gæti brotnað.
- Ekki lyfta eða bera ofnhurðina með hurðarhandfanginu.

Förgun



Fargið umbúðum á umhverfisvænan hátt. Með því setja umbúðir í endurvinnslu, samkvæmt reglum lands og staðar er hægt að draga úr notkun hráefna og magni úrgangs í landfyllingum.

Þetta tæki er merkt í samræmi við Evróputilskipun 2012/19/ESB, rafmagns- og rafeindatækjaúrgangur (WEEE). Táknið á tækinu eða á umbúðum þess gefur til kynna að ekki skuli meðhöndla það sem heimilisúrgang. Í staðinn skal afhenda það til viðeigandi söfnunarstöðvar fyrir endurvinnslu rafmagns- og rafeindatækjaúrgangs.

Með því að tryggja rétta förgun tækisins hjálpar þú við að koma í veg fyrir mögulega neikvæðar afleiðingar fyrir umhverfið og heilsu manna, sem að öðrum kosti gætu orðið vegna óviðeigandi meðhöndlunar úrgangs vegna þessa tækis. Til að fá nánari upplýsingar um endurvinnslu þessa tækis skaltu hafa samband við viðkomandi bæjaryfirvöld sem sjá um sorphirðu, heimilissorpþjónustu eða verslunina þar sem þú keyptir tækið.

FLÝTIBYRJUN

Flýtiþyrjun

Notkun ofns

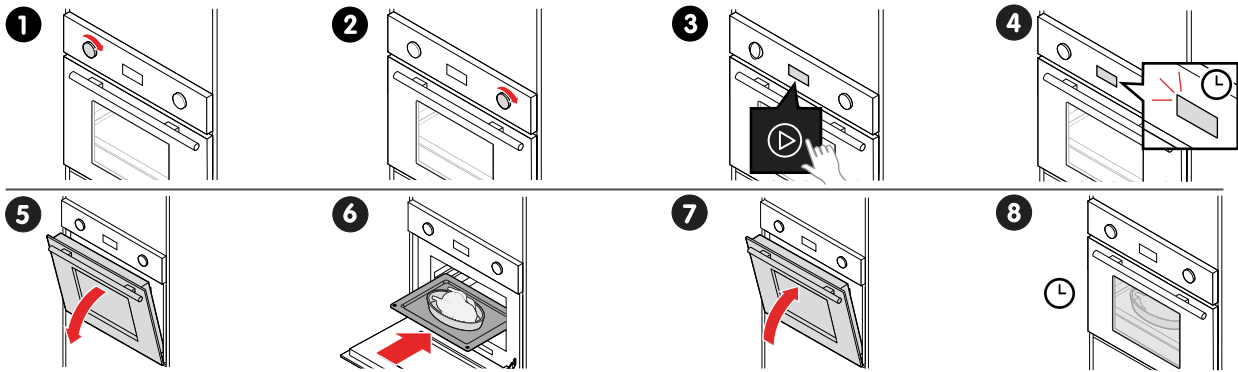

Eftir notkun ofns

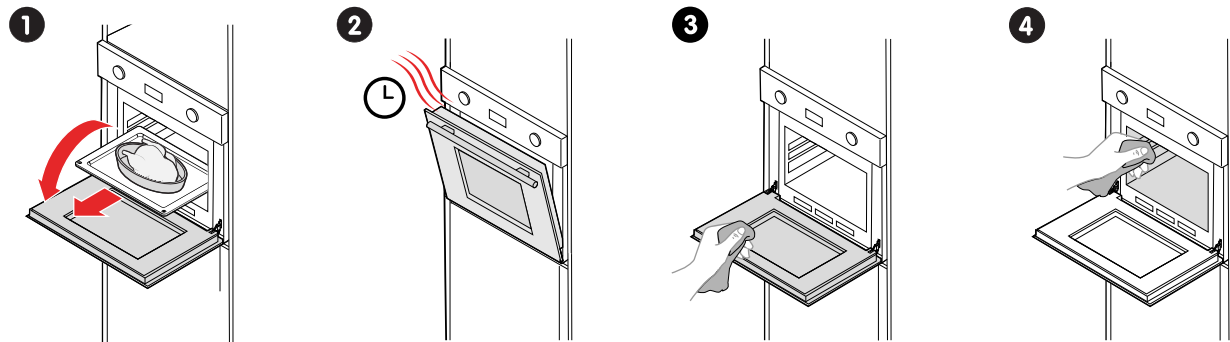

HEFJAST HANDA

Lærðu að þekkja ofninn þinn

Stjórnborð



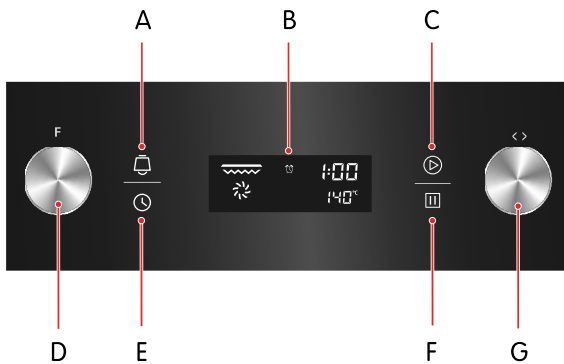

Notaðu stjórnhnappana og snertitáknin til að stjórna ofninum.



- A. Áminning
- B. Skjár
- C. Ræsa
- D. Aðgerðaval
- E. Tími
- F. Stöðva
- G. Stillingaval

Notið barnalæsinguna

Notaðu barnalæsinguna til að koma í veg fyrir að óvart sé kveikt á ofninum.

1. Til að kveikja á barnalæsingunni skal snerta  og halda í 3 sekúndur. Barnalæsingin er kveikt og  er sýnt.
2. Til að slökva á barnalæsingunni skal snerta  og halda í 3 sekúndur. Slökkt er á barnalæsingunni og  hverfur.



Til að stöðva eldun þegar barnalæsing er kveikt þarf aðeins að ýta á  einu sinni.

Aukahlutir

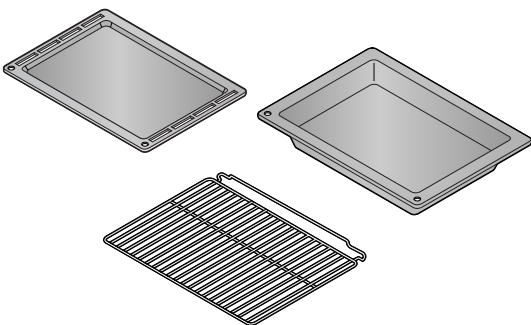

Grunnir bakkar

Til að baka bakkelsi eða sem bakka fyrir leka.

Djúpur bakki

Til að steikja mikið magn af grænmeti og kjöti eða til að geyma mat.

Ofngind

Til að grilla eða steikja mat sem er annaðhvort settur beint á grindina eða í bökunarfat. Ofngindin hefur upplyfta aftari brún til að tryggja að matur renni ekki af þegar þú fjarlægir grindina úr ofninum.





Kælivifta

Ofninn þinn er með kæliviftu. Það kviknar á kæliviftunni við notkun. Heita loftið sleppur út fyrir ofan hurðina. Kæliviftan heldur áfram að ganga í ákveðinn tíma eftir notkun.

Fyrir fyrstu notkun

Stilltu tímamann

Þegar þú tengir ofninn í fyrsta sinn við rafmagn verður þú beðin(n) um að stilla tímamann.

1. Snertu .
Tölustafurinn fyrir klukkustund byrjar að blikka.
2. Snúðu  til núverandi klukkustundar.
3. Snertu  aftur.
Tölustafurinn fyrir mínútu byrjar að blikka.
4. Snúðu  til núverandi mínútu.
5. Snertu  aftur.
Tímaminn er nú stilltur.

Ofninn hitaður í fyrsta sinn

Hitaðu ofninn án matar til að losna við lyktina sem fylgir nýjum ofni.



VIÐVÖRUN!

Gangið úr skugga um að allar leifar umbúða hafi verið fjarlægðar úr eldunarrýminu.

1. Snúðu  til .
2. Snúðu  til 250 °C.
3. Snertu  til að ræsa ofninn.
Valið hitastig byrjar að blikka.
4. Snúðu  til 90 mínútna og snertu  innan 3 sekúndna til að staðfesta.
Þegar ofninn nær æskilegu hitastigi hættir valið hitastig að blikka og hljóðmerki heyrir.

Ofninn byrjar að hita upp og slekkur á sér eftir 90 mínútur.

Við þessa upphaflegu notkun er fullkomlega eðlilegt að það komi smávegis reykur og lykt. Ef þetta gerist þarftu einfaldlega að bíða þar til lyktin hverfur áður en matur er settur í ofninn.

Ofnaðgerðir

Ofnljós



Gerir þér kleift að fylgjast með framvindu eldunar án þess að opna hurðina. Ofnlyjósið kviknar sjálfkrafa fyrir allar ofnaðgerðir nema sparaðgerðina.

Afþíðing



Hringrás lofts við herbergishita gerir kleift að þýða frosin mat hraðar (án þess að nota hita). Það er varfærin en fljót aðferð til að stytta afþíðingartíma og niðurbíðingu, til dæmis, tilbúinna réttu og vara sem eru fullar af rjóma.

Botnhitari



Hulin eining á botni ofnsins veitir hita. Hún er aðallega notuð til að halda mat heitum. Hægt er að stilla hitastigið innan sviðsins 60-120 °C. Sjálfgefið hitastig er 60 °C.

Hefðbundin eldun



Efri og neðri hitari vinna saman til að veita hefðbundna eldun. Hægt er að stilla hitastigið innan sviðsins 50-250 °C. Sjálfgefið hitastig er 220 °C.

Hefðbundin eldun með viftu



Samsetning viftunnar og beggja hitalda veitir jafnara gegnflæði hita, sem þýðir orkusparnað upp á 30-40%. Réttir eru smávegis brúnaðir að utan en ennþá blautir að innanverðu. Þessi aðgerð hentar til grillunar eða steikingar á stórum stykkjum af kjöti við hærra hitastig. Hægt er að stilla hitastigið innan sviðsins 50-250 °C. Sjálfgefið hitastig er 220 °C.

Geislunargrillun



Það kviknar og slokknar á innri grilleiningu til að viðhalda hitastigi. Hægt er að stilla hitastigið innan sviðsins 150-240 °C. Sjálfgefið hitastig er 210 °C.

Tvöföld grillun



Kveikt er á bæði innri geislunareiningu og efri einingu. Hægt er að stilla hitastigið innan sviðsins 150-240 °C. Sjálfgefið hitastig er 210 °C.

Tvöföld grillun með viftu



Kveikt er á innri geislunareiningu og efri einingu í samsetningu með viftunni. Hægt er að stilla hitastigið innan sviðsins 150-240 °C. Sjálfgefið hitastig er 210 °C.

Sparaðgerð



Eldar valin innihaldsefni á varfærin hátt með hitan komandi að ofan og neðan.

Blástur



Eining í kringum blástursviftuna veitir viðbótarhitagjafa fyrir eldun með blæstri. Þegar blástursaðgerðin er notuð kviknar sjálfkrafa á viftunni til að bæta hringrás lofts innan í ofninum og skapa jafnan hita fyrir eldun. Hægt er að stilla hitastigið innan sviðsins 50-240 °C. Sjálfgefið hitastig er 180 °C.

The information may be subject to changes. Inadvertent errors in information may occur. / Die Informationen können Änderungen unterliegen. Es kann zu unbeabsichtigten Fehlern in den Informationen kommen. / Informationen kan komma att ändras. Oavsiktliga fel i informationen kan förekomma. / Informasjonen kan endres. Det kan forekomme utilsiktede feil i informasjonen. / Oplysningerne er med forbehold for ændringer. Der kan forekomme utilsigtede fejl i oplysningerne. / Tietoihin voi tulla muutoksia. Tiedoissa voi olla tahattomia virheitä. / Upplýsingarnar gætu verið háðar breytingum. Óviljandi villur gætu hafa slæðst inn í upplýsingarnar.

ELVITA

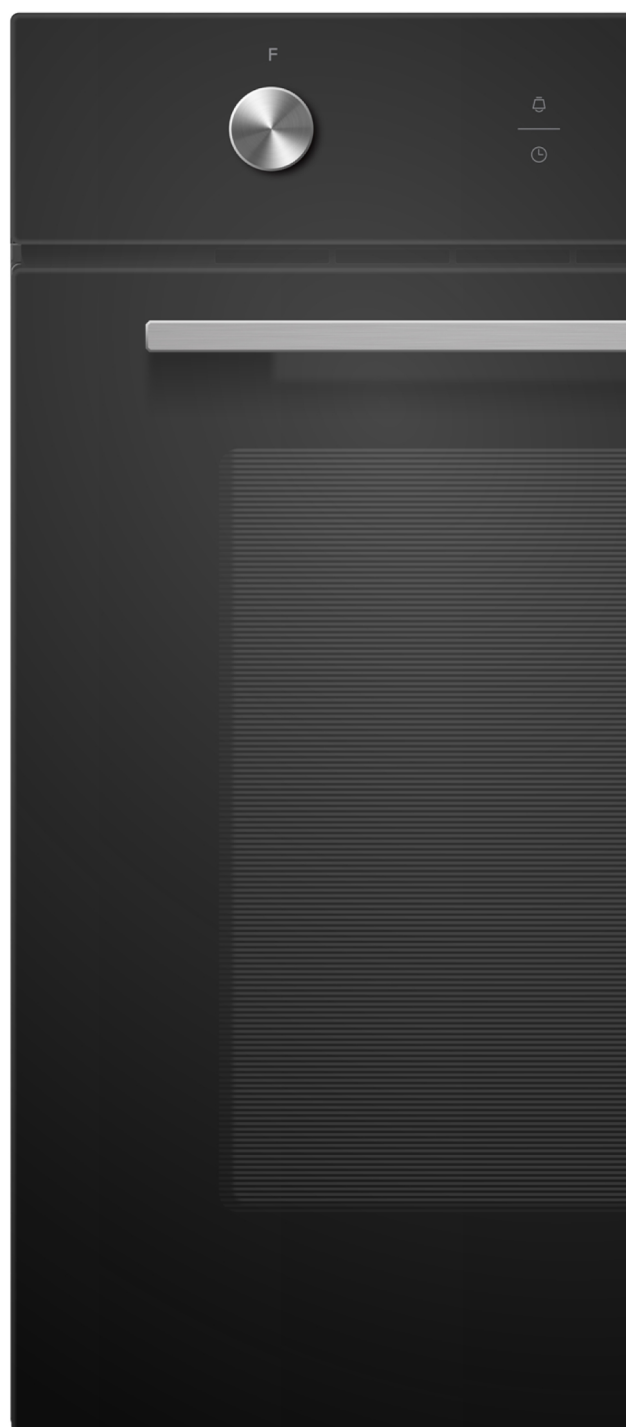

elon GROUP

Elvita products are distributed and marketed by Elon Group AB.
Elon Group AB Bäcklundavägen 1 | 702 03 Örebro Sweden
ELON GROUP | +46(0)10-220 40 00 | ELONGROUP.SE
Support and service: ELVITA.SE